



**PRO**

**GTH18V-38-2M**



Robert Bosch Power Tools GmbH  
70538 Stuttgart  
GERMANY

[www.bosch-pt.com](http://www.bosch-pt.com)

1 609 92A E2P (2026.04) TAG / 333



1 609 92A E2P

- |  |  |                                       |
|--|--|---------------------------------------|
| <b>de</b> Originalbetriebsanleitung          | <b>ru</b> Оригинальное руководство по эксплуатации | <b>lv</b> Instrukcijas oriģinālvalodā |
| <b>en</b> Original instructions              | <b>uk</b> Оригінальна інструкція з експлуатації    | <b>lt</b> Originali instrukcija       |
| <b>fr</b> Notice originale                   | <b>kk</b> Пайдалану нұсқаулығының түпнұсқасы       | <b>ko</b> 사용 설명서 원본                   |
| <b>es</b> Manual original                    | <b>ro</b> Instrucțiuni originale                   | <b>ar</b> دليل التشغيل الأصلي         |
| <b>pt</b> Manual original                    | <b>bg</b> Оригинална инструкция                    |                                       |
| <b>it</b> Istruzioni originali               | <b>mk</b> Оригиналное упатство за работа           |                                       |
| <b>nl</b> Oorspronkelijke gebruiksaanwijzing | <b>sq</b> Manuali origjinal i përdorimit           |                                       |
| <b>da</b> Original brugsanvisning            | <b>sr</b> Originalno uputstvo za rad               |                                       |
| <b>sv</b> Bruksanvisning i original          | <b>sl</b> Izvirna navodila                         |                                       |
| <b>no</b> Original driftsinstruks            | <b>hr</b> Originalne upute za rad                  |                                       |
| <b>fi</b> Alkuperäiset ohjeet                | <b>et</b> Algupärane kasutusjuhend                 |                                       |
| <b>el</b> Πρωτότυπο οδηγιών χρήσης           |  |                                       |
| <b>tr</b> Orijinal işletme talimatı          |  |                                       |
| <b>pl</b> Instrukcja oryginalna              |  |                                       |
| <b>cs</b> Původní návod k používání          |  |                                       |
| <b>sk</b> Pôvodný návod na použitie          |  |                                       |
| <b>hu</b> Eredeti használati utasítás        |  |                                       |



Deutsch .....	Seite	6
English .....	Page	16
Français .....	Page	26
Español .....	Página	36
Português .....	Página	47
Italiano .....	Pagina	57
Nederlands .....	Pagina	67
Dansk .....	Side	77
Svensk .....	Sidan	87
Norsk .....	Side	95
Suomi .....	Sivu	105
Ελληνικά .....	Σελίδα	114
Türkçe .....	Sayfa	124
Polski .....	Strona	135
Čeština .....	Stránka	145
Slovenčina .....	Stránka	154
Magyar .....	Oldal	164
Русский .....	Страница	175
Українська .....	Сторінка	187
Қазақ .....	Бет	198
Română .....	Pagina	210
Български .....	Страница	220
Македонски .....	Страница	231
Shqip .....	Faqe	241
Srpski .....	Strana	251
Slovenščina .....	Stran	261
Hrvatski .....	Stranica	270
Eesti .....	Lehekülg	280
Latviešu .....	Lappuse	289
Lietuvių k. ....	Puslapis	299
한국어 .....	페이지	309
عربي .....	الصفحة	319



<https://eu-doc.bosch.com/>



<https://gb-doc.bosch.com/>

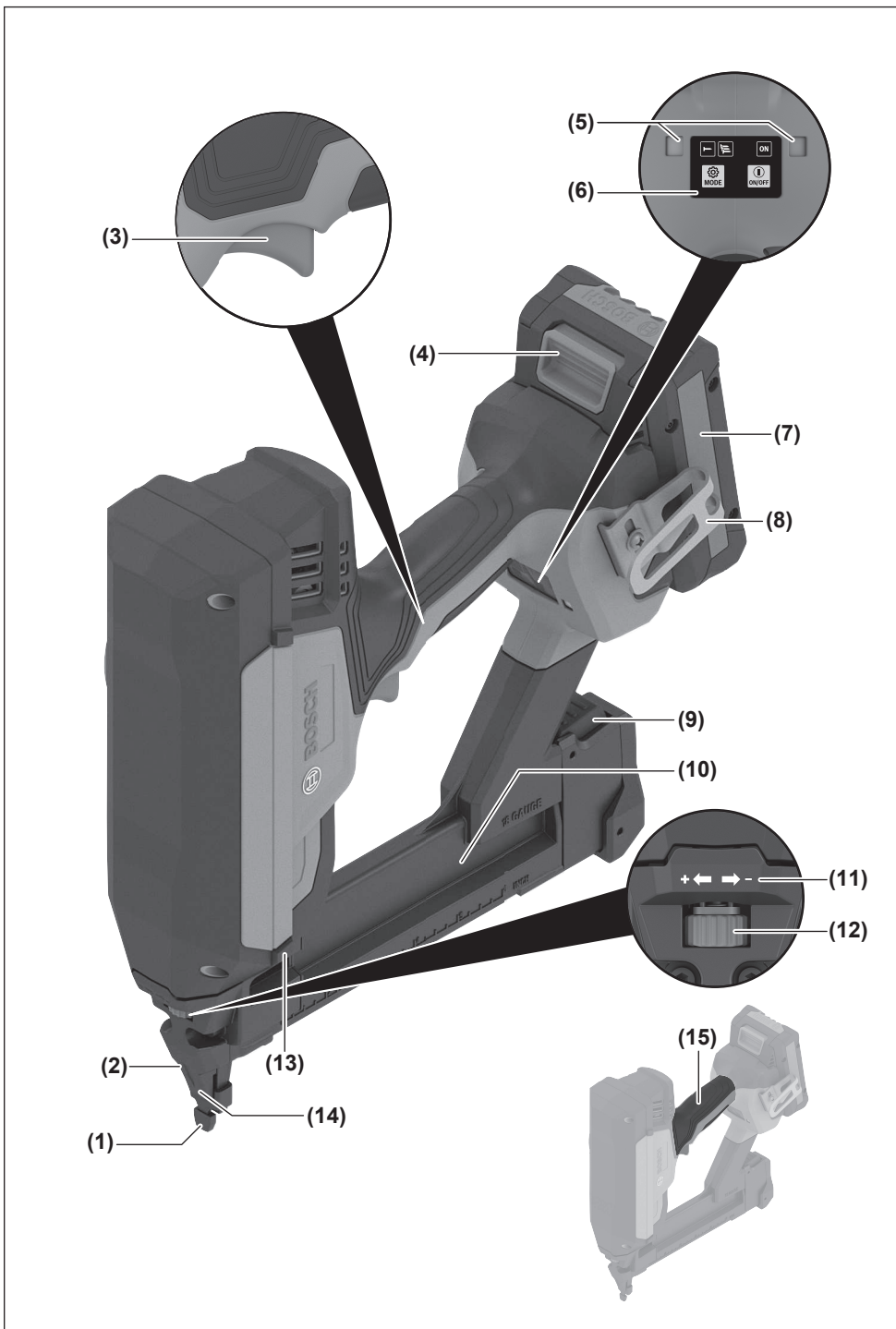

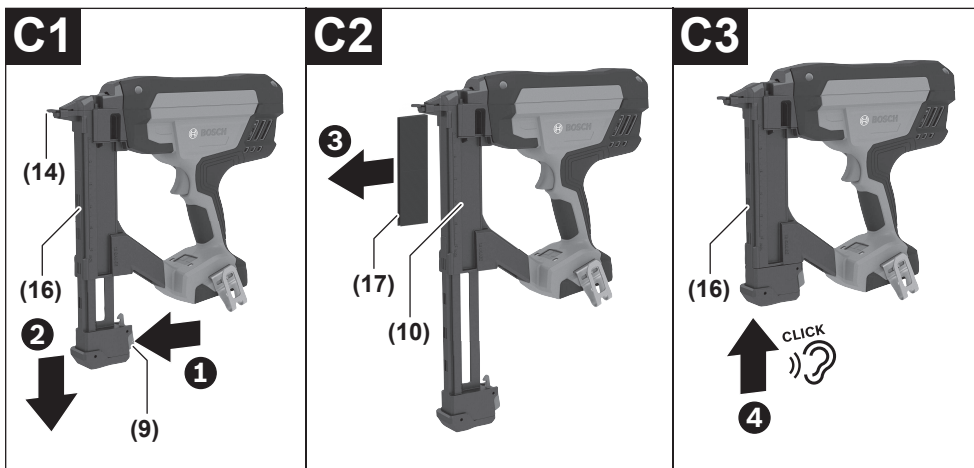
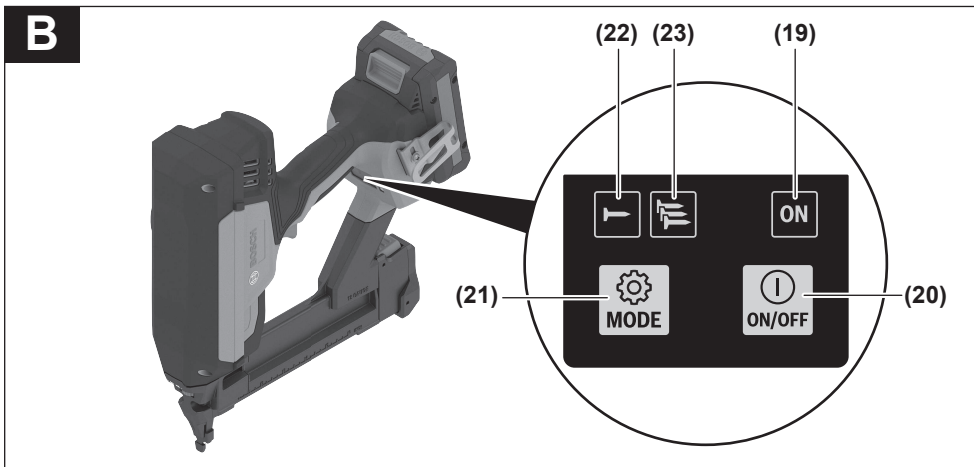
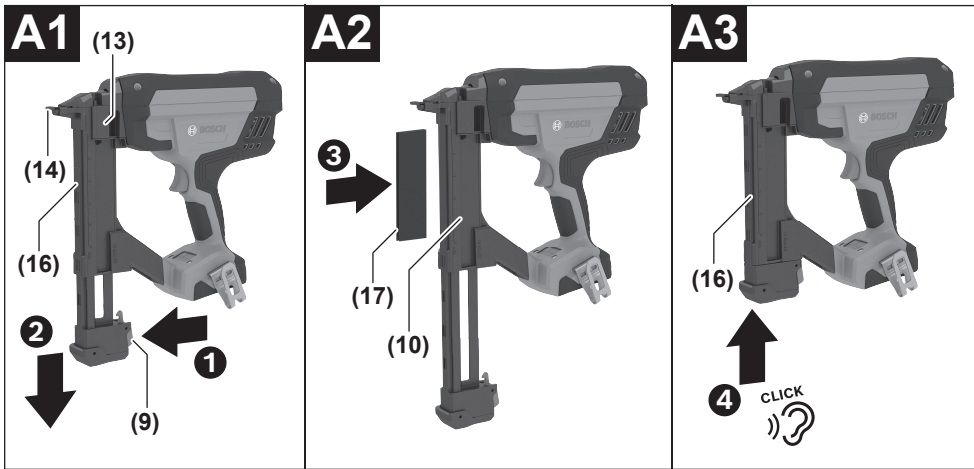

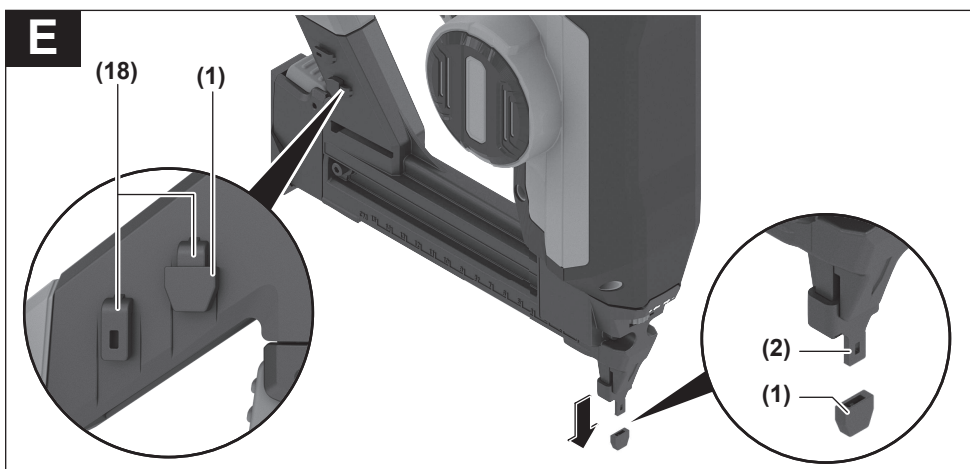
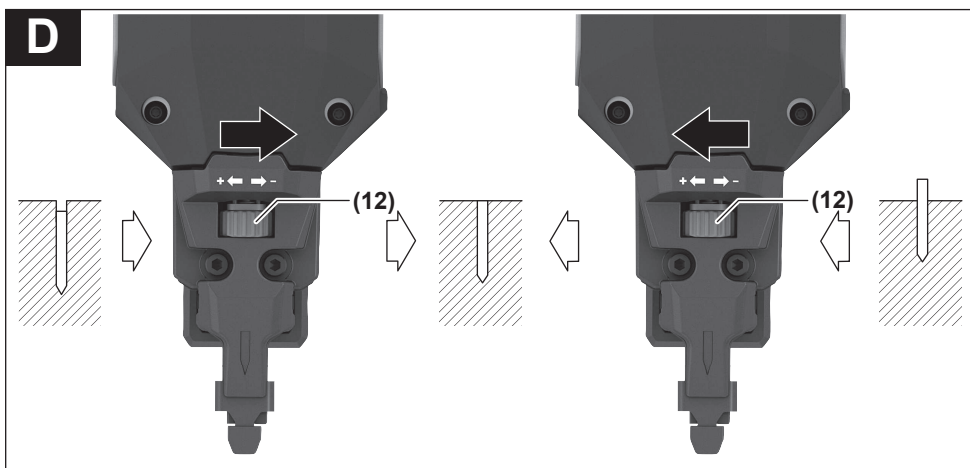

# Deutsch

## Sicherheitshinweise

### Allgemeine Sicherheitshinweise für Elektrowerkzeuge

**⚠️ WARNUNG** Lesen Sie alle Sicherheitshinweise, Anweisungen, Bebilderungen und technischen Daten, mit denen dieses Elektrowerkzeug versehen ist. Versäumnisse bei der Einhaltung der Sicherheitshinweise und nachfolgenden Anweisungen können elektrischen Schlag, Brand und/oder schwere Verletzungen verursachen.

**Bewahren Sie alle Sicherheitshinweise und Anweisungen für die Zukunft auf.**

Der in den Sicherheitshinweisen verwendete Begriff „Elektrowerkzeug“ bezieht sich auf netzbetriebene Elektrowerkzeuge (mit Netzleitung) und auf akkubetriebene Elektrowerkzeuge (ohne Netzleitung).

#### Arbeitsplatzsicherheit

- ▶ **Halten Sie Ihren Arbeitsbereich sauber und gut beleuchtet.** Unordnung oder unbeleuchtete Arbeitsbereiche können zu Unfällen führen.
- ▶ **Arbeiten Sie mit dem Elektrowerkzeug nicht in explosionsgefährdeter Umgebung, in der sich brennbare Flüssigkeiten, Gase oder Stäube befinden.** Elektrowerkzeuge erzeugen Funken, die den Staub oder die Dämpfe entzünden können.
- ▶ **Halten Sie Kinder und andere Personen während der Benutzung des Elektrowerkzeugs fern.** Bei Ablenkung können Sie die Kontrolle über das Elektrowerkzeug verlieren.

#### Elektrische Sicherheit

- ▶ **Halten Sie Elektrowerkzeuge von Regen oder Nässe fern.** Das Eindringen von Wasser in ein Elektrowerkzeug erhöht das Risiko eines elektrischen Schlages.

#### Sicherheit von Personen

- ▶ **Seien Sie aufmerksam, achten Sie darauf, was Sie tun, und gehen Sie mit Vernunft an die Arbeit mit einem Elektrowerkzeug. Benutzen Sie kein Elektrowerkzeug, wenn Sie müde sind oder unter dem Einfluss von Drogen, Alkohol oder Medikamenten stehen.** Ein Moment der Unachtsamkeit beim Gebrauch des Elektrowerkzeuges kann zu ernsthaften Verletzungen führen.
- ▶ **Tragen Sie persönliche Schutzausrüstung und immer eine Schutzbrille.** Das Tragen persönlicher Schutzausrüstung, wie Staubmaske, rutschfeste Sicherheitsschuhe, Schutzhelm oder Gehörschutz, je nach Art und Einsatz des Elektrowerkzeuges, verringert das Risiko von Verletzungen.
- ▶ **Vermeiden Sie eine unbeabsichtigte Inbetriebnahme. Vergewissern Sie sich, dass das Elektrowerkzeug ausgeschaltet ist, bevor Sie es an die Stromversorgung**

**und/oder den Akku anschließen, es aufnehmen oder tragen.** Wenn Sie beim Tragen des Elektrowerkzeuges den Finger am Schalter haben oder das Gerät eingeschaltet an die Stromversorgung anschließen, kann dies zu Unfällen führen.

- ▶ **Entfernen Sie Einstellwerkzeuge oder Schraubenschlüssel, bevor Sie das Elektrowerkzeug einschalten.** Ein Werkzeug oder Schlüssel, der sich in einem drehenden Geräteteil befindet, kann zu Verletzungen führen.
- ▶ **Vermeiden Sie eine abnormale Körperhaltung. Sorgen Sie für einen sicheren Stand und halten Sie jederzeit das Gleichgewicht.** Dadurch können Sie das Elektrowerkzeug in unerwarteten Situationen besser kontrollieren.
- ▶ **Tragen Sie geeignete Kleidung. Tragen Sie keine weite Kleidung oder Schmuck. Halten Sie Haare und Kleidung fern von sich bewegenden Teilen.** Lockere Kleidung, Schmuck oder lange Haare können von sich bewegenden Teilen erfasst werden.
- ▶ **Wenn Staubabsaug- und -auffangeinrichtungen montiert werden können, sind diese anzuschließen und richtig zu verwenden.** Verwendung einer Staubabsaugung kann Gefährdungen durch Staub verringern.
- ▶ **Wiegen Sie sich nicht in falscher Sicherheit und setzen Sie sich nicht über die Sicherheitsregeln für Elektrowerkzeuge hinweg, auch wenn Sie nach vielfachem Gebrauch mit dem Elektrowerkzeug vertraut sind.** Achtloses Handeln kann binnen Sekundenbruchteilen zu schweren Verletzungen führen.

#### Verwendung und Behandlung des Elektrowerkzeugs

- ▶ **Überlasten Sie das Elektrowerkzeug nicht. Verwenden Sie für Ihre Arbeit das dafür bestimmte Elektrowerkzeug.** Mit dem passenden Elektrowerkzeug arbeiten Sie besser und sicherer im angegebenen Leistungsbereich.
- ▶ **Benutzen Sie kein Elektrowerkzeug, dessen Schalter defekt ist.** Ein Elektrowerkzeug, das sich nicht mehr ein- oder ausschalten lässt, ist gefährlich und muss repariert werden.
- ▶ **Ziehen Sie den Stecker aus der Steckdose und/oder entfernen Sie einen abnehmbaren Akku, bevor Sie Geräteeinstellungen vornehmen, Einsatzwerkzeugteile wechseln oder das Elektrowerkzeug weglegen.** Diese Vorsichtsmaßnahme verhindert den unbeabsichtigten Start des Elektrowerkzeuges.
- ▶ **Bewahren Sie unbenutzte Elektrowerkzeuge außerhalb der Reichweite von Kindern auf. Lassen Sie keine Personen das Elektrowerkzeug benutzen, die mit diesem nicht vertraut sind oder diese Anweisungen nicht gelesen haben.** Elektrowerkzeuge sind gefährlich, wenn sie von unerfahrenen Personen benutzt werden.
- ▶ **Pflegen Sie Elektrowerkzeuge und Einsatzwerkzeug mit Sorgfalt. Kontrollieren Sie, ob bewegliche Teile einwandfrei funktionieren und nicht klemmen, ob Teile gebrochen oder so beschädigt sind, dass die Funktion des Elektrowerkzeuges beeinträchtigt ist. Lassen Sie beschädigte Teile vor dem Einsatz des Gerätes re-**

**parieren.** Viele Unfälle haben ihre Ursache in schlecht gewarteten Elektrowerkzeugen.

- ▶ **Halten Sie Schneidwerkzeuge scharf und sauber.** Sorgfältig gepflegte Schneidwerkzeuge mit scharfen Schneidkanten verkleben sich weniger und sind leichter zu führen.
- ▶ **Verwenden Sie Elektrowerkzeug, Zubehör, Einsatzwerkzeuge usw. entsprechend diesen Anweisungen. Berücksichtigen Sie dabei die Arbeitsbedingungen und die auszuführende Tätigkeit.** Der Gebrauch von Elektrowerkzeugen für andere als die vorgesehenen Anwendungen kann zu gefährlichen Situationen führen.
- ▶ **Halten Sie Griffe und Griffflächen trocken, sauber und frei von Öl und Fett.** Rutschige Griffe und Griffflächen erlauben keine sichere Bedienung und Kontrolle des Elektrowerkzeugs in unvorhergesehenen Situationen.

#### Verwendung und Behandlung des Akkuwerkzeugs

- ▶ **Laden Sie die Akkus nur mit Ladegeräten auf, die vom Hersteller empfohlen werden.** Durch ein Ladegerät, das für eine bestimmte Art von Akku geeignet ist, besteht Brandgefahr, wenn es mit anderen Akkus verwendet wird.
- ▶ **Verwenden Sie nur die dafür vorgesehenen Akkus in den Elektrowerkzeugen.** Der Gebrauch von anderen Akkus kann zu Verletzungen und Brandgefahr führen.
- ▶ **Halten Sie den nicht benutzten Akku fern von Büroklammern, Münzen, Schlüsseln, Nägeln, Schrauben oder anderen kleinen Metallgegenständen, die eine Überbrückung der Kontakte verursachen könnten.** Ein Kurzschluss zwischen den Akkukontakten kann Verbrennungen oder Feuer zur Folge haben.
- ▶ **Bei falscher Anwendung kann Flüssigkeit aus dem Akku austreten. Vermeiden Sie den Kontakt damit. Bei zufälligem Kontakt mit Wasser abspülen. Wenn die Flüssigkeit in die Augen kommt, nehmen Sie zusätzliche ärztliche Hilfe in Anspruch.** Austretende Akkuflüssigkeit kann zu Hautreizungen oder Verbrennungen führen.
- ▶ **Benutzen Sie keinen beschädigten oder veränderten Akku.** Beschädigte oder veränderte Akkus können sich unvorhersehbar verhalten und zu Feuer, Explosion oder Verletzungsgefahr führen.
- ▶ **Setzen Sie einen Akku keinem Feuer oder zu hohen Temperaturen aus.** Feuer oder Temperaturen über 130 °C können eine Explosion hervorrufen.
- ▶ **Befolgen Sie alle Anweisungen zum Laden und laden Sie den Akku oder das Akkuwerkzeug niemals außerhalb des in der Betriebsanleitung angegebenen Temperaturbereichs.** Falsches Laden oder Laden außerhalb des zugelassenen Temperaturbereichs kann den Akku zerstören und die Brandgefahr erhöhen.

#### Service

- ▶ **Lassen Sie Ihr Elektrowerkzeug nur von qualifiziertem Fachpersonal und nur mit Original-Ersatzteilen reparieren.** Damit wird sichergestellt, dass die Sicherheit des Elektrowerkzeuges erhalten bleibt.

- ▶ **Warten Sie niemals beschädigte Akkus.** Sämtliche Wartung von Akkus sollte nur durch den Hersteller oder bevollmächtigte Kundendienststellen erfolgen.

#### Sicherheitshinweise für Klammergeräte

- ▶ **Gehen Sie immer davon aus, dass das Klammergerät Klammern enthält.** Eine sorglose Handhabung des Klammergeräts kann zu unerwartetem Ausschießen von Klammern führen und Sie verletzen.
- ▶ **Trennen Sie das Klammergerät von der Stromquelle, wenn Sie Klammern laden und entladen, Anpassungen vornehmen oder Zubehör wechseln.** Das Klammergerät kann versehentlich aktiviert werden, wenn es an die Stromquelle angeschlossen ist, was zu Verletzungen führen kann.
- ▶ **Seien Sie vorsichtig beim Umgang mit Klammern, insbesondere beim Be- und Entladen.** Die Klammern haben scharfe Spitzen, die zu Verletzungen führen können.
- ▶ **Zielen Sie mit dem Klammergerät nicht auf sich selbst oder andere Personen in der Nähe.** Durch unerwartetes Auslösen wird eine Klammer ausgestoßen, was zu Verletzungen führen kann.
- ▶ **Halten Sie Ihre Finger vom Auslöser fern, wenn Sie dieses Klammergerät nicht bedienen und wenn Sie von einer Betriebsposition in eine andere wechseln.** Durch unerwartetes Auslösen wird eine Klammer freigesetzt, was zu Verletzungen führen kann.
- ▶ **Halten Sie das Klammergerät an den isolierten Griffflächen, wenn Sie Arbeiten ausführen, bei denen die Klammer mit verborgenen Kabeln in Kontakt kommen kann.** Eine Klammer, die eine spannungsführende Leitung berührt, kann metallene Geräteteile des Klammergerätes unter Spannung setzen und zu einem elektrischen Schlag führen.
- ▶ **Halten Sie das Klammergerät während des Betriebs fest im Griff.** Ein unkontrollierter Rückstoß des Klammergerätes kann zu einer unbeabsichtigten Aktivierung führen, die zu Verletzungen führen kann.
- ▶ **Halten Sie alle Körperteile wie Hände und Beine usw. von der Schussrichtung des Klammergerätes fern.** Die Klammer kann das Werkstück sowie dahinter liegende Gegenstände durchdringen, was zu Verletzungen führen kann.
- ▶ **Halten Sie bei der Verwendung des Klammergerätes alle Körperteile wie Hände und Beine usw. von dem Bereich fern, in dem die Klammer in das Werkstück getrieben wird.** Die Klammer könnte abgelenkt werden und aus dem Werkstück austreten, was zu Verletzungen führen kann.
- ▶ **Betätigen Sie das Klammergerät nur, wenn das Klammergerät fest am Werkstück anliegt.** Wenn das Klammergerät das Werkstück nicht berührt, kann die Klammer vom Werkstück abgelenkt werden, was zu Verletzungen führen kann.
- ▶ **Verwenden Sie dieses Klammergerät nicht zur Befestigung von Elektroleitungen.** Es ist nicht für die Installation von Elektroleitungen geeignet, kann die Isolierung

von Elektrokabeln beschädigen und so elektrischen Schlag und Feuergefahren verursachen.

- ▶ **Trennen Sie das Klammergerät von der Stromquelle, wenn eine Klammer im Werkzeug festklemmt.** Beim Entfernen einer festgeklebten Klammer kann das Klammergerät versehentlich aktiviert werden, wenn es an die Stromquelle angeschlossen ist, was zu Verletzungen führen kann.
- ▶ **Seien Sie vorsichtig, wenn Sie eine festgeklebte Klammer entfernen.** Der Mechanismus kann unter Druck stehen und die Klammer kann gewaltsam entladen werden, was zu Verletzungen führen kann.
- ▶ **Verwenden Sie geeignete Suchgeräte, um verborgene Versorgungsleitungen aufzuspüren, oder ziehen Sie die örtliche Versorgungsgesellschaft hinzu.** Kontakt mit Elektroleitungen kann zu Feuer und elektrischem Schlag führen. Beschädigung einer Gasleitung kann zur Explosion führen. Eindringen in eine Wasserleitung verursacht Sachbeschädigung.
- ▶ **Bei Beschädigung und unsachgemäßem Gebrauch des Akkus können Dämpfe austreten. Der Akku kann brennen oder explodieren.** Führen Sie Frischluft zu und suchen Sie bei Beschwerden einen Arzt auf. Die Dämpfe können die Atemwege reizen.
- ▶ **Ändern und öffnen Sie den Akku nicht.** Es besteht die Gefahr eines Kurzschlusses.
- ▶ **Durch spitze Gegenstände wie z. B. Nagel oder Schraubenzieher oder durch äußere Krafteinwirkung kann der Akku beschädigt werden.** Es kann zu einem internen Kurzschluss kommen und der Akku brennen, rauchen, explodieren oder überhitzen.
- ▶ **Verwenden Sie den Akku nur in Produkten des Herstellers.** Nur so wird der Akku vor gefährlicher Überlastung geschützt.



**Schützen Sie den Akku vor Hitze, z. B. auch vor dauernder Sonneneinstrahlung, Feuer, Schmutz, Wasser und Feuchtigkeit.** Es besteht Explosions- und

Kurzschlussgefahr.

### Symbole und ihre Bedeutung

Die nachfolgenden Symbole können für den Gebrauch Ihres Elektrowerkzeugs von Bedeutung sein. Prägen Sie sich bitte die Symbole und ihre Bedeutung ein. Die richtige Interpretation der Symbole hilft Ihnen, das Elektrowerkzeug besser und sicherer zu gebrauchen.

### Symbole und ihre Bedeutung



**Tragen Sie Gehörschutz.** Die Einwirkung von Lärm kann Hörverlust bewirken.

### Symbole und ihre Bedeutung



**Tragen Sie eine Schutzbrille.**

## Produkt- und Leistungsbeschreibung



**Lesen Sie alle Sicherheitshinweise und Anweisungen.** Versäumnisse bei der Einhaltung der Sicherheitshinweise und Anweisungen können elektrischen Schlag, Brand und/oder schwere Verletzungen verursachen.

Bitte beachten Sie die Abbildungen im vorderen Teil der Betriebsanleitung.

### Bestimmungsgemäßer Gebrauch

Das Elektrowerkzeug ist bestimmt, um Klammern in Holz einzutreiben.

Es dürfen nur die Eintreibgegenstände (Nägel, Klammern etc.) verwendet werden, die in der Tabelle „Technische Daten“ spezifiziert sind.

**Hinweis:** Das Elektrowerkzeug ist nicht bestimmt zum Eintreiben von Klammern in Metall oder Beton.

Bitte benutzen Sie das Elektrowerkzeug nicht im Kontaktauslösemodus mit automatischer Rückkehr, während Sie auf einem Gerüst, einer Leiter oder einer anderen Plattform arbeiten und ein Wechsel der Arbeitsposition erforderlich ist. Benutzen Sie in diesem Fall nur den Einzelauslösemodus mit Sicherheitsfolge.

### Abgebildete Komponenten

Die Nummerierung der abgebildeten Komponenten bezieht sich auf die Darstellung des Elektrowerkzeugs auf der Grafikseite.

- (1) Werkstückschoner
- (2) Auslösesicherung
- (3) Auslöser
- (4) Akku-Entriegelungstaste
- (5) Arbeitslicht
- (6) User Interface
- (7) Akku
- (8) Gürtelclip
- (9) Schalter zum Öffnen des Magazins
- (10) Magazin
- (11) Anzeige zur Tiefenanschlageinstellung
- (12) Stellrad zur Tiefenanschlageinstellung
- (13) Sichtfenster der Nachfüllanzeige
- (14) Mündung
- (15) Handgriff (isolierte Grifffläche)

- (16) Magazinschieber  
 (17) Klammerstreifen<sup>1)</sup>  
 (18) Depot zur Aufbewahrung des Werkstückschoners

#### User Interface

- (19) Anzeige Ein/Aus  
 (20) Taste Ein/Aus  
 (21) Taste Modus  
 (22) Anzeige Einzelauslösung  
 (23) Anzeige Kontaktauslösung
- a) **Dieses Zubehör gehört nicht zum Standard-Lieferumfang.**

### Technische Daten

Akku-Tacker	GTH18V-38-2M	
Sachnummer		<b>3 601 D82 D..</b>
Nennspannung	V=	18
Auslösesysteme		
– Einzelauslösung mit Sicherungsfolge		●
– Kontaktauslösung mit automatischer Rückkehr		●
Eintreibgegenstand		
– Typ		Schmalrückenklammern
– Länge	mm	10–38
– Durchmesser	mm	1,2
	ga	18
– Winkel		0°
max. Magazin-Fassungsvermögen		110
Maße (ohne Akku)		
– Höhe	mm	276
– Breite	mm	95
– Länge mit Werkstückschoner	mm	329
Gewicht <sup>A)</sup>	kg	2,4
empfohlene Umgebungstemperatur beim Laden	°C	0...+35
erlaubte Umgebungstemperatur beim Betrieb <sup>B)C)</sup> und bei Lagerung	°C	–20...+50
kompatible Akkus		GBA18V... GBA 18V... ProCORE18V... EXPERT18V... EXBA18V... CORE18V...

Akku-Tacker	GTH18V-38-2M	
empfohlene Akkus für volle Leistung		GBA18V... ≥ 2,0 Ah GBA 18V... ≥ 2,0 Ah
empfohlene Ladegeräte		GAL18... GAL 18... GAL 36... GAL12V/18... GAL 12V/18... GAX 18... EXAL18...

A) Ohne Akku (das Akku-Gewicht finden Sie unter [www.bosch-professional.com](http://www.bosch-professional.com))

B) eingeschränkte Leistung bei Temperaturen < 0 °C

C) eingeschränkte Leistung mit GBA 18V...

Werte können je nach Produkt variieren und Anwendungs- sowie Umweltbedingungen unterliegen. Weitere Informationen unter [www.bosch-professional.com/wac](http://www.bosch-professional.com/wac).

### Geräusch-/Vibrationsinformation

Geräuschemissionswerte ermittelt entsprechend **EN IEC 62841-2-16**.

Der A-bewertete Geräuschpegel des Elektrowerkzeugs beträgt typischerweise: Schalldruckpegel **87 dB(A)**; Schalleistungspegel **97 dB(A)**. Unsicherheit **K = 3 dB**.

#### Gehörschutz tragen!

Schwingungswerte  $a_h$  (kontinuierliche Vibrationen),  $p_f$  (wiederholte Stoßvibrationen) und Unsicherheit **K** ermittelt entsprechend **EN IEC 62841-2-16**:

$a_h = 2,0 \text{ m/s}^2$  ( $K = 1,5 \text{ m/s}^2$ ),  $p_f = 484 \text{ m/s}^2$  ( $K = 45 \text{ m/s}^2$ )

Der in diesen Anweisungen angegebene Schwingungspegel und der Geräuschemissionswert sind entsprechend einem genormten Messverfahren gemessen worden und können für den Vergleich von Elektrowerkzeugen miteinander verwendet werden. Sie eignen sich auch für eine vorläufige Einschätzung der Schwingungs- und Geräuschemission.

Der angegebene Schwingungspegel und der Geräuschemissionswert repräsentieren die hauptsächlichsten Anwendungen des Elektrowerkzeugs. Wenn allerdings das Elektrowerkzeug für andere Anwendungen, mit abweichenden Einsatzwerkzeugen oder ungenügender Wartung eingesetzt wird, können der Schwingungspegel und der Geräuschemissionswert abweichen. Dies kann die Schwingungs- und Geräuschemission über den gesamten Arbeitszeitraum deutlich erhöhen.

Für eine genaue Abschätzung der Schwingungs- und Geräuschemissionen sollten auch die Zeiten berücksichtigt werden, in denen das Gerät abgeschaltet ist oder zwar läuft, aber nicht tatsächlich im Einsatz ist. Dies kann die Schwingungs- und Geräuschemissionen über den gesamten Arbeitszeitraum deutlich reduzieren.

Legen Sie zusätzliche Sicherheitsmaßnahmen zum Schutz des Bedieners vor der Wirkung von Schwingungen fest wie zum Beispiel: Wartung von Elektrowerkzeug und Einsatzwerkzeugen, Warmhalten der Hände, Organisation der Arbeitsabläufe.

## Akku

**Bosch** verkauft Akku-Elektrowerkzeuge auch ohne Akku. Ob im Lieferumfang Ihres Elektrowerkzeugs ein Akku enthalten ist, können Sie der Verpackung entnehmen.

### Akku laden

► **Benutzen Sie nur die in den technischen Daten aufgeführten Ladegeräte.** Nur diese Ladegeräte sind auf den bei Ihrem Elektrowerkzeug verwendeten Li-Ionen-Akku abgestimmt.

**Hinweis:** Li-Ionen-Akkus werden aufgrund internationaler Transportvorschriften teilgeladen ausgeliefert. Um die volle Leistung des Akkus zu gewährleisten, laden Sie vor dem ersten Einsatz den Akku vollständig auf.

### Akku einsetzen

Schieben Sie den geladenen Akku in die Akku-Aufnahme, bis dieser eingerastet ist.

### Akku entnehmen



Zur Entnahme des Akkus drücken Sie die Akku-Entriegelungstaste und ziehen den Akku heraus. **Wenden Sie dabei keine Gewalt an.**

Der Akku verfügt über 2 Verriegelungsstufen, die verhindern sollen, dass der Akku beim unbeabsichtigten Drücken der Akku-Entriegelungstaste herausfällt. Solange der Akku im Elektrowerkzeug eingesetzt ist, wird er durch eine Feder in Position gehalten.

### Akku-Ladezustandsanzeige

**Hinweis:** Nicht jeder Akku-Typ verfügt über eine Ladezustandsanzeige.

Die grünen LEDs der Akku-Ladezustandsanzeige zeigen den Ladezustand des Akkus an. Aus Sicherheitsgründen ist die Abfrage des Ladezustands nur bei Stillstand des Elektrowerkzeuges möglich.

Drücken Sie die Taste für die Ladezustandsanzeige  oder , um den Ladezustand anzuzeigen. Dies ist auch bei abgenommenem Akku möglich.

Leuchtet nach dem Drücken der Taste für die Ladezustandsanzeige keine LED, ist der Akku defekt und muss ausgetauscht werden.

### Akku-Typ GBA 18V... | GBA18V...



LED	Kapazität
Dauerlicht 3× grün	60–100 %
Dauerlicht 2× grün	30–60 %
Dauerlicht 1× grün	5–30 %
Blinklicht 1× grün	0–5 %

### Akku-Typ ProCORE18V... | EXPERT18V... | EXBA18V... | CORE18V...





LED	Kapazität
Dauerlicht 5× grün	80–100 %
Dauerlicht 4× grün	60–80 %
Dauerlicht 3× grün	40–60 %
Dauerlicht 2× grün	20–40 %
Dauerlicht 1× grün	5–20 %
Blinklicht 1× grün	0–5 %

### Akku-Defektrisikookennung

#### EXPERT18V... | EXBA18V...

Die LEDs der Akku-Ladezustandsanzeigen können neben dem Ladezustand des Akkus das Risiko für einen Akku-Defekt anzeigen.

Um die Funktion zu aktivieren, halten Sie die Taste für die Ladezustandsanzeige  für 3 Sekunden gedrückt. Die Analyse des Akkus wird durch ein Lauflicht der Akku-Ladezustandsanzeige signalisiert. Das Ergebnis wird auf der Akku-Ladezustandsanzeige angezeigt.

 **1 LED:** Der Akku hat ein hohes Defektrisiko. Leistung und Laufzeit können bereits vermindert sein. Es wird empfohlen, den Akku auszutauschen.

 **5 LEDs:** Der Akku ist in einem guten Zustand mit geringem Defektrisiko.

**Bitte beachten:** Die Akku-Defektrisikookennung funktioniert zweistufig und bietet eine vereinfachte Zustandsbewertung. Der Akku wird entweder in einem guten Zustand bewertet oder weist ein erhöhtes Defektrisiko auf. Es wird kein Prozentsatz des Batteriezustandes angezeigt.

### Hinweise für den optimalen Umgang mit dem Akku

Schützen Sie den Akku vor Feuchtigkeit und Wasser.

Lagern Sie den Akku nur im Temperaturbereich von –20 °C bis 50 °C. Lassen Sie den Akku z.B. im Sommer nicht im Auto liegen.

Reinigen Sie gelegentlich die Lüftungsschlitze des Akkus mit einem weichen, sauberen und trockenen Pinsel.

Eine wesentlich verkürzte Betriebszeit nach der Aufladung zeigt an, dass der Akku verbraucht ist und ersetzt werden muss.

Beachten Sie die Hinweise zur Entsorgung.

## Montage

► **Nehmen Sie den Akku vor allen Arbeiten am Elektrowerkzeug (z.B. Wartung, Werkzeugwechsel etc.) aus dem Elektrowerkzeug.** Bei unbeabsichtigtem Betätigen des Ein-/Ausschalters besteht Verletzungsgefahr.

## Magazin bestücken (siehe Bilder A1–A3)

► **Entfernen Sie den Akku, bevor Sie Geräteeinstellungen vornehmen, Zubehörteile wechseln oder das Elektrowerkzeug weglegen.** Diese Vorsichtsmaßnahme verhindert den unbeabsichtigten Start des Elektrowerkzeugs.

**Verwenden Sie nur original Bosch-Zubehör.** Die Präzisionsteile des Elektrowerkzeugs wie Magazin, Mündung und Schusskanal sind auf **Klammern, Nägel und Stifte** von **Bosch** abgestimmt. Andere Hersteller verwenden andere Stahlqualitäten und Abmessungen.

**Hinweis:** Verwenden Sie nur Eintreibgegenständen, in der Tabelle „Technische Daten“ spezifiziert sind.

Die Verwendung von unzulässigen Eintreibgegenständen kann das Elektrowerkzeug beschädigen und Verletzungen verursachen.

Halten Sie das Elektrowerkzeug während des Bestückens des Magazins so, dass die Mündung (14) weder auf Ihren eigenen Körper noch auf andere Personen gerichtet ist.

- Drücken Sie den Schalter (9) zum Öffnen des Magazins. Der Magazinschieber (16) fährt aus.
- Legen Sie einen mit den Klammerspitzen nach oben zeigenden Klammerstreifen in den oberen Teil des Magazins (10).

**Hinweis:** Eine elektronische Überwachung erkennt, ob sich Klammern im Magazin befinden. Wenn die Auslösesicherung bei leerem Magazin durchgedrückt wird, wird kein Eintreibvorgang ausgelöst. Leerschüsse werden somit verhindert.

- Ziehen Sie den Magazinschieber (16) an den Anfang des Magazins bis der Magazinschieber einrastet.

**Hinweis:** Der Magazinschieber muss sich ohne großen Kraftaufwand (nur mit Fingerkraft) zurückschieben lassen. Ein verklemmter Magazinschieber hat folgende Auswirkungen: Die Klammer wird nicht ausgeschossen, die Klammer bleibt im Schusskanal hängen (siehe Verklemmung) oder die Klammer wird im falschen Winkel ausgeschossen.

## Betrieb

► **Legen Sie das Elektrowerkzeug immer seitlich ab und stellen Sie es nicht auf den Akku.** Je nach verwendeten Einsatzwerkzeug und Akku kann das Elektrowerkzeug umkippen.

### Auslösesysteme

#### Einzelauslösung mit Sicherungsfolge

Bei diesem Auslösesystem muss zuerst die Auslösesicherung (2) fest auf das Werkstück gesetzt werden. Ein Eintreibgegenstand wird erst dann ausgeschossen, wenn der Auslöser (3) gedrückt wird.

Danach können weitere Eintreibvorgänge nur dann ausgelöst werden, wenn der Auslöser und die Auslösesicherung zuvor wieder in die Ausgangslage versetzt worden sind.

#### Kontaktauslösung mit automatischer Rückkehr

Bei diesem Auslösesystem muss zuerst der Auslöser (3) gedrückt und in dieser Position gehalten werden. Anschließend

muss die Auslösesicherung fest auf das Werkstück gesetzt werden, um den Eintreibgegenstand auszuschießen. Solange der Auslöser (3) gedrückt wird, können weitere Eintreibvorgänge durch erneutes Aufsetzen an anderer Stelle ausgelöst werden.

Im Modus **Kontaktauslösung** kann eine Klammer auch mit Einzelauslösung eingetrieben werden.

### Inbetriebnahme

#### Ein-/Ausschalten am User Interface (siehe Bild B)

- Zum **Einschalten** des Elektrowerkzeugs drücken Sie die Taste Ein-/Ausschalter (20) am User Interface (6). Das Arbeitslicht (5) schaltet sich ein. Die Anzeige Ein-/Ausschalter (19) leuchtet grün, wenn das Gerät einsatzbereit ist. Die Einzelauslösung ist aktiviert, die Anzeige (22) leuchtet weiß.
- Zum **Ausschalten** des Elektrowerkzeugs drücken Sie die Taste Ein-/Ausschalter (20).

#### Tackern – Einzelauslösung



- Schalten Sie das Elektrowerkzeug ein.
- Setzen Sie die Mündung (14) oder ggf. den gummierten Werkstückschoner (1) fest auf das Werkstück auf, bis die Auslösesicherung (2) ganz eingedrückt ist. Das Arbeitslicht schaltet sich ein.
- Drücken Sie anschließend kurz den Auslöser (3) und lassen Sie ihn wieder los. Dabei wird eine Klammer ausgeschossen.
- Lassen Sie das Elektrowerkzeug vom Werkstück zurückprallen.
- Für einen weiteren Eintreibvorgang heben Sie das Elektrowerkzeug ganz vom Werkstück ab und setzen es an der nächsten gewünschten Stelle wieder fest auf.

#### Tackern – Kontaktauslösung



- Schalten Sie das Elektrowerkzeug ein.
- Aktivieren Sie die Kontaktauslösung, indem Sie kurz die Taste Modus (21) drücken. Die Anzeige Kontaktauslösung (23) leuchtet weiß.
- Halten Sie den Auslöser (3) gedrückt. Das Arbeitslicht schaltet sich währenddessen ein und der Motor startet.
- Setzen Sie die Mündung (14) oder ggf. den gummierten Werkstückschoner (1) fest auf das Werkstück auf, bis die Auslösesicherung (2) ganz eingedrückt ist. Dabei wird eine Klammer ausgeschossen.
- Für einen weiteren Eintreibvorgang halten Sie weiterhin den Auslöser (3) gedrückt und heben das Elektrowerkzeug ganz vom Werkstück ab. Setzen Sie es an der nächsten gewünschten Stelle wieder fest auf.
- Wechseln Sie zur Einzelauslösung, indem Sie erneut die Taste Modus (21) drücken. Die Anzeige Einzelauslösung (22) leuchtet.

## User Interface (siehe Bild B)

Das User Interface (6) dient zur Wahl des Arbeitsmodus und zum Ein- und Ausschalten des Elektrowerkzeugs.

User Interface	Beschreibung
	Die Taste Ein/Aus (20) schaltet das Gerät ein und aus.
	Die Taste Mode (21) wechselt zwischen Einzelauslösung und Kontaktauslösung.
	Die Anzeige Ein/Aus (19) leuchtet, wenn das Gerät eingeschaltet ist.

## User Interface Beschreibung

	Die Anzeige Einzelauslösung (22) leuchtet, wenn die Einzelauslösung aktiviert ist.
	Die Anzeige Kontaktauslösung (23) leuchtet, wenn die Kontaktauslösung aktiviert ist.

## Zustandsanzeigen

Die Anzeige Ein/Aus (19) signalisiert außerdem den Zustand des Elektrowerkzeuges wie nachfolgend beschrieben:

Zustandsanzeige Elektrowerkzeug		
Farbe	Bedeutung	Lösung
grün	Elektrowerkzeug ist eingeschaltet und einsatzbereit.	–
gelb	Ein Ereignis benötigt Ihre Aufmerksamkeit: Kritische Temperatur, Akku ist fast leer oder Wartung steht bevor.	– Elektrowerkzeug abkühlen lassen. – Akku tauschen bzw. laden. – Wartung durchführen lassen.
rot	Elektrowerkzeug ist nicht einsatzbereit. Grund: Elektrowerkzeug ist überhitzt, Akku ist leer oder mechanischer Fehler liegt vor.	– Elektrowerkzeug abkühlen lassen. – Akku tauschen bzw. laden. – Wartung durchführen lassen.
rot blinkend	– Der zweite Schalter wurde zu früh gedrückt. – Der zweite Schalter wurde nicht innerhalb von 5 Sekunden gedrückt, das Gerät schaltet automatisch aus. – Schalter wurden in falscher Reihenfolge betätigt (z. B. Auslöser gedrückt bevor das Gerät in Modus Kontaktauslösung umgestellt hat)	– Kurz warten, bis die Zustandsanzeige grün leuchtet. – Elektrowerkzeug ist wieder einsatzbereit. – Eintreibvorgang erneut durchführen und dabei richtige Betätigungsreihenfolge beachten oder über das User Interface das Auslösesystem ändern.

## Arbeitshinweise

- **Nehmen Sie den Akku vor allen Arbeiten am Elektrowerkzeug (z.B. Wartung, Werkzeugwechsel etc.) aus dem Elektrowerkzeug.** Bei unbeabsichtigtem Betätigen des Ein-/Ausschalters besteht Verletzungsgefahr.

Prüfen Sie vor jedem Arbeitsbeginn die einwandfreie Funktion der Sicherheits- und Auslöseeinrichtungen sowie den festen Sitz aller Schrauben und Muttern.

Trennen Sie ein defektes oder nicht einwandfrei arbeitendes Elektrowerkzeug sofort von der Energiezufuhr und kontaktieren Sie eine autorisierte Bosch-Kundendienststelle.

Führen Sie keine unvorschriftsmäßigen Manipulationen am Elektrowerkzeug durch. Demontieren oder blockieren Sie keine Teile des Elektrowerkzeugs, wie z. B. die Auslösesicherung.

Führen Sie keine „Notreparaturen“ mit ungeeigneten Mitteln durch. Das Elektrowerkzeug ist regelmäßig und sachgerecht zu warten.

Vermeiden Sie jegliche Schwächung und Beschädigung des Elektrowerkzeugs, z. B. durch:

- Einschlagen oder Eingravieren,
- vom Hersteller nicht zugelassene Umbaumaßnahmen,
- Führen an Schablonen, die aus hartem Material, z. B. Stahl, gefertigt sind,

- Fallenlassen auf oder Schieben über den Fußboden,
- Handhabung als Hammer,
- jede Art von Gewalteinwirkung.

Vergewissern Sie sich, was sich unter oder hinter Ihrem Werkstück befindet. Schießen Sie keine Klammern in Wände, Decken oder Fußböden, wenn sich dahinter Personen befinden. Die Klammern können das Werkstück durchschlagen und jemanden verletzen.

Schießen Sie keine Klammern auf eine bereits eingetriebene Klammer. Dabei kann sich die Klammer verformen, die Klammern können sich verklemmen oder das Elektrowerkzeug kann sich unkontrolliert bewegen.

Wird das Elektrowerkzeug bei kalten Umgebungsbedingungen eingesetzt, werden die ersten Klammern langsamer als üblich eingetrieben. Nachdem sich das Elektrowerkzeug während des Arbeitens erwärmt hat, ist eine normale Arbeitsgeschwindigkeit wieder möglich.

Vermeiden Sie Leerschüsse, um den Verschleiß des Schlagstempels zu vermindern.

Schalten Sie bei längeren Arbeitspausen oder am Arbeitsende das Elektrowerkzeug aus, entnehmen Sie den Akku und entleeren Sie möglichst das Magazin.

**Magazin entleeren (siehe Bilder C1–C3)**

- Drücken Sie den Schalter **(9)** zum Öffnen des Magazins. Der Magazinschieber **(16)** fährt aus.
- Drehen Sie das Elektrowerkzeug so, dass der Klammerstreifen **(17)** im Magazin **(10)** herausrutscht.
- Um das Magazin zu schließen, führen Sie dann den Magazinschieber **(16)** vorsichtig nach vorne bis zum Anfang des Magazins **(10)**.

**Tiefenanschlag einstellen (siehe Bild D)**

Die Einschlagtiefe der Klammern kann mit dem Stellrad **(12)** eingestellt werden.

- Entleeren Sie das Magazin **(10)**.
- **Klammern werden zu tief eingeschossen:** Um die Einschlagtiefe zu reduzieren, drehen Sie das Stellrad **(12)** in Richtung "-".
- **Klammern werden nicht tief genug eingeschossen:** Um die Einschlagtiefe zu erhöhen, drehen Sie das Stellrad **(12)** in Richtung "+".

Kontrollieren Sie die Tiefenanschlageinstellung:

- Bestücken Sie das Magazin wieder.
  - Testen Sie die neue Einschlagtiefe an einem Probewerkstück.
- Wiederholen Sie gegebenenfalls die Arbeitsschritte.

**Verklebungen lösen**

Einzelne Klammern können sich im Schusskanal verkleben. Sollte dies häufiger vorkommen, kontaktieren Sie eine autorisierte Bosch-Kundendienststelle.

**Hinweis:** Wenn der Schlagstempel nach dem Lösen der Verklebung nicht mehr zurückfährt, kontaktieren Sie eine autorisierte Bosch-Kundendienststelle.

- Lassen Sie den Auslöser **(3)** los.
- Schalten Sie das Elektrowerkzeug aus und entnehmen Sie den Akku **(7)**.
- Drücken Sie den Schalter **(9)** zum Öffnen des Magazins. Der Magazinschieber fährt aus.
- Drehen Sie das Elektrowerkzeug so, dass der Klammerstreifen im Magazin herausrutscht. Entfernen Sie die verklebte Klammer. Verwenden Sie dazu bei Bedarf eine Zange.
- Bestücken Sie das Magazin wieder.
- Ziehen Sie den Magazinschieber an den Anfang des Magazins bis der Magazinschieber einrastet.

**Instandhaltungsplan**

- Reinigen Sie das Magazin **(10)**. Entfernen Sie Plastik- oder Holzspäne, die sich während des Arbeitens im Maga-

**Werkstückschoner wechseln (siehe Bild E)**

Der Werkstückschoner **(1)** am Ende der Auslösesicherung **(2)** schützt das Werkstück, bis das Elektrowerkzeug für den Eintreibvorgang richtig platziert ist. Der Werkstückschoner kann entfernt und ersetzt werden

- Lassen Sie den Auslöser **(3)** los.
- Schalten Sie das Elektrowerkzeug aus und entnehmen Sie den Akku **(7)**.
- Entleeren Sie das Magazin **(10)**.
- Ziehen Sie den Werkstückschoner von der Auslösesicherung.
- Schieben Sie den neuen Werkstückschoner mit dem offenen Ende über die Auslösesicherung.

**Hinweis:** Ein Ersatz-Werkstückschoner kann an der Unterseite des Magazins **(10)** aufbewahrt werden. Schieben Sie dazu den Werkstückschoner in das Depot **(18)**.

**Transport und Aufbewahrung**

Schalten Sie das Elektrowerkzeug zum Transportieren aus, insbesondere wenn Sie Leitern benutzen oder sich in ungewohnter Körperhaltung fortbewegen.

Tragen Sie das Elektrowerkzeug am Arbeitsplatz nur am Handgriff **(15)** und mit nicht betätigtem Auslöser **(3)**.

Bewahren Sie das Elektrowerkzeug immer vom Akku getrennt und an einem trockenen, warmen Ort auf.

Wenn das Elektrowerkzeug längere Zeit nicht benutzt werden soll, überziehen Sie die Werkzeugteile aus Stahl mit einer feinen Ölschicht. Dies verhindert die Anlagerung von Rost.

**Gürtelclip**

Mit dem Gürtelclip **(8)** können Sie das Elektrowerkzeug z. B. an einem Gurt einhängen. Sie haben dann beide Hände frei und das Elektrowerkzeug ist jederzeit griffbereit.

**Wartung und Service****Wartung und Reinigung**

- ▶ **Nehmen Sie den Akku vor allen Arbeiten am Elektrowerkzeug (z.B. Wartung, Werkzeugwechsel etc.) aus dem Elektrowerkzeug.** Bei unbeabsichtigtem Betätigen des Ein-/Ausschalters besteht Verletzungsgefahr.
- ▶ **Halten Sie das Elektrowerkzeug und die Lüftungsschlitze sauber, um gut und sicher zu arbeiten.**

zin ansammeln können. Reinigen Sie das Elektrowerkzeug in regelmäßigen Abständen mit Hilfe von Druckluft.

Maßnahme	Begründung	Ausführung
Magazin <b>(10)</b> und Magazinschieber <b>(16)</b> reinigen.	Verhindert, dass sich eine Klammer verklemmt.	– Blasen Sie den Mechanismus des Magazins/Magazinschiebers täglich mit Druckluft aus.
Sicherstellen, dass die Auslösesicherung <b>(2)</b> ordnungsgemäß funktioniert.	Fördert Ihre Arbeitssicherheit und einen effizienten Einsatz des Elektrowerkzeugs.	– Blasen Sie den Mechanismus der Auslösesicherung täglich mit Druckluft aus.

## Behebung von Störungen

Problem	Ursache	Abhilfe
Das Elektrowerkzeug ist nicht betriebsbereit.	Der Akku ist nicht aufgeladen oder der Akku ist defekt.	– Laden Sie den Akku vollständig auf oder tauschen Sie den Akku aus.
	Der Akku ist nicht richtig eingesetzt.	– Stellen Sie sicher, dass der Akku am Handgriff eingerastet ist.
	Die Temperatur des Akkus ist zu hoch oder zu niedrig.	– Warten Sie bis der Akku (wieder) die optimale Betriebstemperatur erreicht.
	Akku-Kontakte, Motor oder Hubmagnet sind verschmutzt oder defekt.	– Kontaktieren Sie eine autorisierte <b>Bosch</b> -Kundendienststelle. Lassen Sie dort das Bauteil austauschen.
	Das Magazin <b>(10)</b> ist leer.	– Bestücken Sie das Magazin wieder. (siehe „Magazin bestücken (siehe Bilder <b>A1–A3</b> )“, Seite 11)
	Die Auslösesicherung <b>(2)</b> ist verbogen.	– Kontaktieren Sie eine autorisierte <b>Bosch</b> -Kundendienststelle. Lassen Sie dort das Bauteil austauschen.
	Die Elektronik ist defekt.	– Kontaktieren Sie eine autorisierte <b>Bosch</b> -Kundendienststelle.
Das Elektrowerkzeug ist betriebsbereit, aber es werden keine Klammern abgeschossen.	Das User Interface <b>(6)</b> ist defekt.	– Kontaktieren Sie eine autorisierte <b>Bosch</b> -Kundendienststelle.
	Möglicher Defekt von folgenden Bauteilen: – Auslöser <b>(3)</b> – Schlagstempel – Motor – Elektronik – Stahlfeder	– Kontaktieren Sie eine autorisierte <b>Bosch</b> -Kundendienststelle. Lassen Sie dort das Bauteil austauschen.
	Fremdkörper haben sich im Schussmechanismus angesammelt.	– Kontaktieren Sie eine autorisierte <b>Bosch</b> -Kundendienststelle. Lassen Sie dort das Bauteil austauschen.
	Fremdkörper haben sich in der Mündung <b>(14)</b> oder im Magazin <b>(10)</b> angesammelt.	– Reinigen Sie die Mündung <b>(14)</b> oder das Magazin <b>(10)</b> .
	Eine Klammer hat sich im Schusskanal verklemmt.	– Lösen Sie die Verklemmung.
	Der Magazinschieber <b>(16)</b> ist defekt.	– Reinigen Sie bei Bedarf den Magazinschieber <b>(16)</b> und stellen Sie sicher, dass das Magazin <b>(10)</b> nicht verschmutzt ist.
	Die Feder des Magazinschiebers ist zu schwach oder defekt.	– Kontaktieren Sie eine autorisierte <b>Bosch</b> -Kundendienststelle. Lassen Sie dort das Bauteil austauschen.
	Die verwendeten Eintreibgegenstände sind unzulässig.	– Verwenden Sie nur Original-Zubehör. Es dürfen nur die Eintreibgegenstände (Nägel, Klammern etc.) verwendet werden, die in der Tabelle „Technische Daten“ spezifiziert sind.
	Das Magazin <b>(10)</b> ist leer.	– Bestücken Sie das Magazin wieder. (siehe „Magazin bestücken (siehe Bilder <b>A1–A3</b> )“, Seite 11)

Problem	Ursache	Abhilfe
	Die falsche Schussreihenfolge wird betätigt.	<ul style="list-style-type: none"> <li>– Eintreibvorgang erneut durchführen und dabei richtige Betätigungsreihenfolge beachten.</li> <li>– Über das User Interface das Auslösesystem ändern.</li> </ul>
Die Klammern werden zu tief eingeschossen.	Der Tiefenanschlag ist zu tief eingestellt.	<ul style="list-style-type: none"> <li>– Stellen Sie den Tiefenanschlag auf die gewünschte Tiefe ein. (siehe „Arbeits Hinweise“, Seite 12)</li> </ul>
	Der Puffer ist abgenutzt.	<ul style="list-style-type: none"> <li>– Kontaktieren Sie eine autorisierte <b>Bosch</b>-Kundendienststelle. Lassen Sie dort das Bauteil austauschen.</li> </ul>
Die Klammern werden nicht tief genug eingeschossen.	Der Akku ist nicht aufgeladen oder der Akku ist defekt.	<ul style="list-style-type: none"> <li>– Laden Sie den Akku vollständig auf oder tauschen Sie den Akku aus.</li> </ul>
	Eintreibgegenstände sind zu lang.	<ul style="list-style-type: none"> <li>– Verwenden Sie nur Original-Zubehör. Es dürfen nur die Eintreibgegenstände (Nägel, Klammern etc.) verwendet werden, die in der Tabelle „Technische Daten“ spezifiziert sind.</li> </ul>
	Der Tiefenanschlag ist zu hoch eingestellt.	<ul style="list-style-type: none"> <li>– Stellen Sie den Tiefenanschlag auf die gewünschte Tiefe ein. (siehe „Arbeits Hinweise“, Seite 12)</li> </ul>
Das Elektrowerkzeug überspringt Klammern oder hat einen zu großen Taktvorschub.	Die verwendeten Eintreibgegenstände sind unzulässig.	<ul style="list-style-type: none"> <li>– Verwenden Sie nur Original-Zubehör. Es dürfen nur die Eintreibgegenstände (Nägel, Klammern etc.) verwendet werden, die in der Tabelle „Technische Daten“ spezifiziert sind.</li> </ul>
	Die Feder des Magazinschiebers ist zu schwach oder defekt.	<ul style="list-style-type: none"> <li>– Kontaktieren Sie eine autorisierte <b>Bosch</b>-Kundendienststelle. Lassen Sie dort das Bauteil austauschen.</li> </ul>
Die Klammern verklemmen sich häufig im Schusskanal.	Die verwendeten Eintreibgegenstände sind unzulässig.	<ul style="list-style-type: none"> <li>– Verwenden Sie nur Original-Zubehör. Es dürfen nur die Eintreibgegenstände (Nägel, Klammern etc.) verwendet werden, die in der Tabelle „Technische Daten“ spezifiziert sind.</li> </ul>
	Die Klammern sind gealtert, der Klebstoff zwischen den Klammern hat keine Haltekraft mehr.	<ul style="list-style-type: none"> <li>– Verwenden Sie einen neuen Klammerstreifen</li> </ul>
Die eingeschossenen Klammern sind verbogen.	Der Schlagstempel ist beschädigt.	<ul style="list-style-type: none"> <li>– Kontaktieren Sie eine autorisierte <b>Bosch</b>-Kundendienststelle. Lassen Sie dort das Bauteil austauschen.</li> </ul>
	Das Elektrowerkzeug wird für unzulässiges Material (z. B. Beton, Stein) verwendet.	<ul style="list-style-type: none"> <li>– Verwenden Sie das Elektrowerkzeug nur für zulässiges Material. (siehe „Bestimmungsgemäßer Gebrauch“, Seite 8)</li> </ul>

## Kundendienst und Anwendungsberatung

### Deutschland

Tel.: +49 711 400 40 460

### Österreich

Tel.: (01) 797222010

### Schweiz

Tel.: (044) 8471511

Den Link zu unseren Serviceadressen und zu den Garantiebedingungen finden Sie auf der letzten Seite.

Geben Sie bei allen Rückfragen und Ersatzteilbestellungen bitte unbedingt die 10-stellige Sachnummer laut Typenschild des Produkts an.

## Entsorgung

Elektrowerkzeuge, Akkus, Zubehör und Verpackungen sollen einer umweltgerechten Wiederverwertung zugeführt werden.



Werfen Sie Elektrowerkzeuge und Akkus/Batterien nicht in den Hausmüll!

### Nur für EU-Länder:

Elektrische und elektronische Geräte oder gebrauchte Akkus/Batterien, die nicht mehr brauchbar sind, müssen separat gesammelt und auf umweltgerechte Weise entsorgt werden. Nutzen Sie die ausgewiesenen Sammelsysteme.

Falsche Entsorgung kann aufgrund von möglicherweise enthaltenen gefährlichen Stoffen umwelt- und gesundheitsschädlich sein.

### Nur für Deutschland:

#### Informationen zur Rücknahme von Elektro-Altgeräten für private Haushalte

Wie im Folgenden näher beschrieben, sind bestimmte Vertrieber zur unentgeltlichen Rücknahme von Altgeräten verpflichtet.

Vertreiber mit einer Verkaufsfläche für Elektro- und Elektronikgeräte von mindestens 400 m<sup>2</sup> sowie Vertrieber von Lebensmitteln mit einer Gesamtverkaufsfläche von mindestens 800 m<sup>2</sup>, die mehrmals im Kalenderjahr oder dauerhaft Elektro- und Elektronikgeräte anbieten und auf dem Markt bereitstellen, sind verpflichtet,

1. bei der Abgabe eines neuen Elektro- oder Elektronikgeräts an einen Endnutzer ein Altgerät des Endnutzers der gleichen Geräteart, das im Wesentlichen die gleichen Funktionen wie das neue Gerät erfüllt, am Ort der Abgabe oder in unmittelbarer Nähe hierzu unentgeltlich zurückzunehmen; Ort der Abgabe ist auch der private Haushalt, sofern dort durch Auslieferung die Abgabe erfolgt: In diesem Fall ist die Abholung des Altgeräts für den Endnutzer unentgeltlich; und
2. auf Verlangen des Endnutzers Altgeräte, die in keiner äußeren Abmessung größer als 25 cm sind, im Einzelhandelsgeschäft oder in unmittelbarer Nähe hierzu unentgeltlich zurückzunehmen; die Rücknahme darf nicht an den Kauf eines Elektro- oder Elektronikgerätes geknüpft werden und ist auf drei Altgeräte pro Geräteart beschränkt.

Der Vertrieber hat beim Abschluss des Kaufvertrags für das neue Elektro- oder Elektronikgerät den Endnutzer über die Möglichkeit zur unentgeltlichen Rückgabe bzw. Abholung des Altgeräts zu informieren und den Endnutzer nach seiner Absicht zu befragen, ob bei der Auslieferung des neuen Geräts ein Altgerät zurückgegeben wird.

Dies gilt auch bei Vertrieb unter Verwendung von Fernkommunikationsmitteln, wenn die Lager- und Versandflächen für Elektro- und Elektronikgeräte mindestens 400 m<sup>2</sup> betragen oder die gesamten Lager- und Versandflächen mindestens 800 m<sup>2</sup> betragen, wobei die unentgeltliche Abholung auf Elektro- und Elektronikgeräte der Kategorien 1 (Wärmeüber-

träger), 2 (Bildschirmgeräte) und 4 (Großgeräte mit mindestens einer äußeren Abmessung über 50 cm) beschränkt ist. Für alle übrigen Elektro- und Elektronikgeräte muss der Vertrieber geeignete Rückgabemöglichkeiten in zumutbarer Entfernung zum jeweiligen Endnutzer gewährleisten; das gilt auch für Altgeräte, die in keiner äußeren Abmessung größer als 25 cm sind, die der Endnutzer zurückgeben will, ohne ein neues Gerät zu kaufen.

## English

### Safety instructions

#### General Power Tool Safety Warnings

**⚠ WARNING** Read all safety warnings, instructions, illustrations and specifications provided with this power tool. Failure to follow all instructions listed below may result in electric shock, fire and/or serious injury.

#### Save all warnings and instructions for future reference.

The term "power tool" in the warnings refers to your mains-operated (corded) power tool or battery-operated (cordless) power tool.

#### Work area safety

- ▶ **Keep work area clean and well lit.** Cluttered or dark areas invite accidents.
- ▶ **Do not operate power tools in explosive atmospheres, such as in the presence of flammable liquids, gases or dust.** Power tools create sparks which may ignite the dust or fumes.
- ▶ **Keep children and bystanders away while operating a power tool.** Distractions can cause you to lose control.

#### Electrical safety

- ▶ **Do not expose power tools to rain or wet conditions.** Water entering a power tool will increase the risk of electric shock.

#### Personal safety

- ▶ **Stay alert, watch what you are doing and use common sense when operating a power tool. Do not use a power tool while you are tired or under the influence of drugs, alcohol or medication.** A moment of inattention while operating power tools may result in serious personal injury.
- ▶ **Use personal protective equipment. Always wear eye protection.** Protective equipment such as a dust mask, non-skid safety shoes, hard hat or hearing protection used for appropriate conditions will reduce personal injuries.
- ▶ **Prevent unintentional starting. Ensure the switch is in the off-position before connecting to power source**

#### and/or battery pack, picking up or carrying the tool.

Carrying power tools with your finger on the switch or engaging power tools that have the switch on invites accidents.

- ▶ **Remove any adjusting key or wrench before turning the power tool on.** A wrench or a key left attached to a rotating part of the power tool may result in personal injury.
- ▶ **Do not overreach. Keep proper footing and balance at all times.** This enables better control of the power tool in unexpected situations.
- ▶ **Dress properly. Do not wear loose clothing or jewellery. Keep your hair and clothing away from moving parts.** Loose clothes, jewellery or long hair can be caught in moving parts.
- ▶ **If devices are provided for the connection of dust extraction and collection facilities, ensure these are connected and properly used.** Use of dust collection can reduce dust-related hazards.
- ▶ **Do not let familiarity gained from frequent use of tools allow you to become complacent and ignore tool safety principles.** A careless action can cause severe injury within a fraction of a second.

#### Power tool use and care

- ▶ **Do not force the power tool. Use the correct power tool for your application.** The correct power tool will do the job better and safer at the rate for which it was designed.
- ▶ **Do not use the power tool if the switch does not turn it on and off.** Any power tool that cannot be controlled with the switch is dangerous and must be repaired.
- ▶ **Disconnect the plug from the power source and/or remove the battery pack, if detachable, from the power tool before making any adjustments, changing accessories, or storing power tools.** Such preventive safety measures reduce the risk of starting the power tool accidentally.
- ▶ **Store idle power tools out of the reach of children and do not allow persons unfamiliar with the power tool or these instructions to operate the power tool.** Power tools are dangerous in the hands of untrained users.
- ▶ **Maintain power tools and accessories. Check for misalignment or binding of moving parts, breakage of parts and any other condition that may affect the power tool's operation. If damaged, have the power tool repaired before use.** Many accidents are caused by poorly maintained power tools.
- ▶ **Keep cutting tools sharp and clean.** Properly maintained cutting tools with sharp cutting edges are less likely to bind and are easier to control.
- ▶ **Use the power tool, accessories and tool bits etc. in accordance with these instructions, taking into account the working conditions and the work to be performed.** Use of the power tool for operations different from those intended could result in a hazardous situation.

- ▶ **Keep handles and grasping surfaces dry, clean and free from oil and grease.** Slippery handles and grasping surfaces do not allow for safe handling and control of the tool in unexpected situations.

#### Battery tool use and care

- ▶ **Recharge only with the charger specified by the manufacturer.** A charger that is suitable for one type of battery pack may create a risk of fire when used with another battery pack.
- ▶ **Use power tools only with specifically designated battery packs.** Use of any other battery packs may create a risk of injury and fire.
- ▶ **When battery pack is not in use, keep it away from other metal objects, like paper clips, coins, keys, nails, screws or other small metal objects, that can make a connection from one terminal to another.** Shorting the battery terminals together may cause burns or a fire.
- ▶ **Under abusive conditions, liquid may be ejected from the battery; avoid contact. If contact accidentally occurs, flush with water. If liquid contacts eyes, additionally seek medical help.** Liquid ejected from the battery may cause irritation or burns.
- ▶ **Do not use a battery pack or tool that is damaged or modified.** Damaged or modified batteries may exhibit unpredictable behaviour resulting in fire, explosion or risk of injury.
- ▶ **Do not expose a battery pack or tool to fire or excessive temperature.** Exposure to fire or temperature above 130°C may cause explosion.
- ▶ **Follow all charging instructions and do not charge the battery pack or tool outside the temperature range specified in the instructions.** Charging improperly or at temperatures outside the specified range may damage the battery and increase the risk of fire.

#### Service

- ▶ **Have your power tool serviced by a qualified repair person using only identical replacement parts.** This will ensure that the safety of the power tool is maintained.
- ▶ **Never service damaged battery packs.** Service of battery packs should only be performed by the manufacturer or authorized service providers.

#### Tacker safety warnings

- ▶ **Always assume that the tacker contains fasteners.** Careless handling of the tacker may result in unexpected firing of fasteners and personal injury.
- ▶ **Disconnect the tacker from the power source when loading and unloading fasteners, making adjustments or changing accessories.** The tacker may be accidentally activated if it is connected to the power source, which may result in personal injury.
- ▶ **Be careful when handling fasteners, especially when loading and unloading.** The fasteners have sharp points which may result in personal injury.

- ▶ **Do not point the tool towards yourself or anyone nearby.** Unexpected triggering will discharge a fastener, which may result in personal injury.
- ▶ **Keep fingers away from trigger when not operating this tacker and when moving from one operating position to another.** Unexpected triggering will discharge a fastener, which may result in personal injury.
- ▶ **Hold the tacker by insulated gripping surfaces, when performing an operation where the fastener may contact hidden wiring.** A fastener contacting a "live" wire may make exposed metal parts of the tacker "live" and could give the operator an electric shock.
- ▶ **Hold the tacker with a firm grasp during operation.** Uncontrolled recoil of the tacker may result in unintended activation, which may result in personal injury.
- ▶ **Keep all body parts such as hands and legs, etc. away from the firing direction of the tacker.** The fastener may penetrate the workpiece as well as any object behind it, which may result in personal injury.
- ▶ **When using the tacker, keep all body parts such as hands and legs, etc. away from the area where the fastener is driven into the workpiece.** The fastener could deflect and exit the workpiece, which may result in personal injury.
- ▶ **Do not actuate the tacker unless the tacker is placed firmly against the workpiece.** If the tacker is not in contact with the workpiece, the fastener may be deflected away from the workpiece, which may result in personal injury.
- ▶ **Do not use this tacker for fastening electrical cables.** It is not designed for electric cable installation and may damage the insulation of electric cables, thereby causing electric shock or fire hazards.
- ▶ **Disconnect the tacker from the power source if a fastener jams in the tacker.** While removing a jammed fastener, the tacker may be accidentally activated if it is connected to the power source, which may result in personal injury.
- ▶ **Use caution while removing a jammed fastener.** The mechanism may be under compression and the fastener may be forcefully discharged, which may result in personal injury.
- ▶ **Use suitable detectors to determine if there are hidden supply lines or contact the local utility company for assistance.** Contact with electric cables can cause fire and electric shock. Damaging gas lines can lead to explosion. Breaking water pipes causes property damage.
- ▶ **In case of damage and improper use of the battery, vapours may be emitted. The battery can set alight or explode.** Ensure the area is well ventilated and seek medical attention should you experience any adverse effects. The vapours may irritate the respiratory system.
- ▶ **Do not modify or open the battery.** There is a risk of short-circuiting.
- ▶ **The battery can be damaged by pointed objects such as nails or screwdrivers or by force applied externally.**

An internal short circuit may occur, causing the battery to burn, smoke, explode or overheat.

- ▶ **Only use the battery in the manufacturer's products.** This is the only way in which you can protect the battery against dangerous overload.



**Protect the rechargeable battery against heat, e.g. including prolonged sun exposure, fire, water, and moisture.** There is a risk of explosion and short circuit.

### Symbols and their meaning

The following symbols may be important for the operation of your power tool. Please take note of these symbols and their meaning. Correctly interpreting the symbols will help you to operate the power tool more effectively and safely.

#### Symbols and their meaning



**Wear hearing protection.** Exposure to noise can cause hearing loss.



**Wear safety goggles.**

## Product Description and Specifications



### Read all the safety and general instructions.

Failure to observe the safety and general instructions may result in electric shock, fire and/or serious injury.

Please observe the illustrations at the beginning of this operating manual.

### Intended Use

The power tool is intended for driving staples into wood. Only the fasteners (nails, staples, etc.) specified in the "Technical Data" table may be used.

**Note:** The power tool is not suitable for driving staples into metal or concrete.

Please do not use the power tool in contact actuation mode with automatic return while working on scaffolding, ladders or other platforms and when a change of working position is required. In this case, only use the single actuation mode with backup sequence.

### Product Features

The numbering of the product features refers to the diagram of the power tool on the graphics page.

- (1) Workpiece protector
- (2) Discharge lock-off

- (3) Trigger
- (4) Battery release button
- (5) Worklight
- (6) User interface
- (7) Rechargeable battery
- (8) Belt clip
- (9) Switch for opening the magazine
- (10) Magazine
- (11) Depth stop adjustment indicator
- (12) Thumbwheel for depth stop adjustment
- (13) Viewing window of the reload indicator
- (14) Outlet
- (15) Handle (insulated gripping surface)
- (16) Magazine slider
- (17) Staple strip<sup>a)</sup>
- (18) Storage for workpiece protector

#### User Interface

- (19) On/off indicator
- (20) On/off button
- (21) Mode button
- (22) Single actuation indicator
- (23) Contact actuation indicator

a) **This accessory is not part of the standard scope of delivery.**

### Technical Data

Cordless tacker		GTH18V-38-2M	
Article number		<b>3 601 D82 D..</b>	
Rated voltage	V=	18	
Actuation systems			
– Single actuation with safety run		●	
– Contact actuation with automatic re-tur		●	
Fastener			
– Type		Narrow crown staples	
– Length	mm	10–38	
– Diameter	mm	1.2	
	ga	18	
– Angle		0°	
Max. magazine capacity		110	
Dimensions (without battery)			
– Height	mm	276	
– Width	mm	95	

Cordless tacker		GTH18V-38-2M	
– Length with work-piece protector	mm	329	
Weight <sup>A)</sup>	kg	2.4	
Recommended ambient temperature during charging	°C	0 to +35	
Permitted ambient temperature during operation <sup>B)C)</sup> and during storage	°C	–20 to +50	
Compatible re-chargeable batteries		GBA18V... GBA 18V... ProCORE18V... EXPERT18V... EXBA18V... CORE18V...	
Recommended re-chargeable batteries for maximum performance		GBA18V... ≥ 2.0 Ah GBA 18V... ≥ 2.0 Ah	
Recommended battery chargers		GAL18... GAL 18... GAL 36... GAL12V/18... GAL 12V/18... GAX 18... EXAL18...	

A) Without rechargeable battery (you can find the battery weight at [www.bosch-professional.com](http://www.bosch-professional.com))

B) Limited performance at temperatures < 0 °C

C) Limited performance with GBA 18V...

Values can vary depending on the product, scope of application and environmental conditions. To find out more, visit [www.bosch-professional.com/wac](http://www.bosch-professional.com/wac).

### Noise/Vibration Information

Noise emission values determined according to **EN IEC 62841-2-16**.

Typically, the A-weighted noise level of the power tool is: Sound pressure level **87** dB(A); sound power level **97** dB(A). Uncertainty K = **3** dB.

#### Wear hearing protection!

Vibration values  $a_h$  (continuous vibrations),  $p_r$  (repeated shock vibrations) and uncertainty K determined according to **EN IEC 62841-2-16**:

$a_h = 2.0 \text{ m/s}^2$  (K = **1.5**  $\text{m/s}^2$ ),  $p_r = 484 \text{ m/s}^2$  (K = **45**  $\text{m/s}^2$ )

The vibration level and noise emission value given in these instructions have been measured in accordance with a standardised measuring procedure and may be used to compare power tools. They may also be used for a preliminary estimation of vibration and noise emissions.

The stated vibration level and noise emission value represent the main applications of the power tool. However, if the power tool is used for other applications, with different accessories or is poorly maintained, the vibration level and

noise emission value may differ. This may significantly increase the vibration and noise emissions over the total working period.

To estimate vibration and noise emissions accurately, the times when the tool is switched off or when it is running but not actually being used should also be taken into account. This may significantly reduce vibration and noise emissions over the total working period.

Implement additional safety measures to protect the operator from the effects of vibration, such as servicing the power tool and accessories, keeping their hands warm, and organising workflows correctly.

## Rechargeable battery

**Bosch** sells some cordless power tools without a rechargeable battery. You can tell whether a rechargeable battery is included with the power tool by looking at the packaging.

### Charging the battery

► **Use only the chargers listed in the technical data.** Only these chargers are matched to the lithium-ion battery of your power tool.

**Note:** Lithium-ion rechargeable batteries are supplied partially charged according to international transport regulations. To ensure full rechargeable battery capacity, fully charge the rechargeable battery before using your tool for the first time.

### Inserting the Battery

Push the charged battery into the battery holder until it clicks into place.



### Removing the Battery

To remove the rechargeable battery, press the battery release button and pull the battery out. **Do not use force to do this.**

The rechargeable battery has two locking levels to prevent the battery from falling out if the battery release button is pressed unintentionally. The rechargeable battery is held in place by a spring when fitted in the power tool.

### Battery charge indicator

Note: Not all battery types have a battery charge indicator. The green LEDs on the battery charge indicator indicate the state of charge of the battery. For safety reasons, it is only possible to check the state of charge when the power tool is not in operation.

Press the button for the battery charge indicator  or  to show the state of charge. This is also possible when the battery is removed.

If no LED lights up after pressing the button for the battery charge indicator, then the battery is defective and must be replaced.

### Rechargeable battery type GBA 18V... | GBA18V...



LED	Capacity
3 × continuous green light	60–100 %
2 × continuous green light	30–60 %
1 × continuous green light	5–30 %
1 × flashing green light	0–5 %

### Battery model ProCORE18V... | EXPERT18V... | EXBA18V... | CORE18V...





LED	Capacity
5 × continuous green light	80–100 %
4 × continuous green light	60–80 %
3 × continuous green light	40–60 %
2 × continuous green light	20–40 %
1 × continuous green light	5–20 %
1 × flashing green light	0–5 %

### Battery defect risk detection

#### EXPERT18V... | EXBA18V...

In addition to the state of charge of the rechargeable battery, the LEDs on the battery charge indicator can also indicate the risk of a battery defect.

To activate the function, press and hold the button for the battery charge indicator  for 3 seconds. The analysis of the battery is signalled by a moving light on the battery charge indicator. The result of is shown on the battery charge indicator.

 **1 LED:** The rechargeable battery has a high defect risk. Performance and runtime may already be reduced. Replacing the rechargeable battery is recommended.

 **5 LEDs:** The rechargeable battery is in good condition and has a low defect risk.

**Please note:** The rechargeable battery defect risk assessment works in a binary manner and offers a simplified status assessment, indicating either that the rechargeable battery is in good condition or that the rechargeable battery has an increased defect risk. A percentage of the battery status is not shown.

### Recommendations for Optimal Handling of the Battery

Protect the battery against moisture and water.

Only store the battery within a temperature range of –20 to 50 °C. Do not leave the battery in your car in the summer, for example.

Occasionally clean the ventilation slots on the battery using a soft brush that is clean and dry.

A significantly reduced operating time after charging indicates that the battery has deteriorated and must be replaced. Follow the instructions on correct disposal.

## Assembly

- ▶ **Before carrying out any work on the power tool (e.g. maintenance, tool change etc.), remove the battery from the power tool.** There is risk of injury from unintentionally pressing the on/off switch.

### Loading the magazine (see figures A1–A3)

- ▶ **Remove the rechargeable battery before adjusting the tool settings, changing accessories, or storing the power tool.** This safety measure prevents the power tool from being started accidentally.

**Use only original Bosch accessories.** The precision parts of the power tool, such as the magazine, the outlet and the shot duct, are designed for **Bosch staples, nails and brads**. Other manufacturers use different steel grades and sizes.

**Note:** Only use fasteners specified in the "Technical Data" table.

Using unapproved fasteners can damage the power tool and cause injuries.

While loading the magazine, hold the power tool in such a manner that the outlet **(14)** is not pointed at your body or at other persons.

- Press the switch **(9)** to open the magazine. The magazine slider **(16)** extends.
- Insert a staple strip with the staple tips pointing upwards into the upper part of the magazine **(10)**.

**Note:** Electronic monitoring detects whether staples can be found in the magazine. If the discharge lock-off is depressed when the magazine is empty, no discharging procedure is triggered. Blank firing is thus prevented.

- Pull the magazine slider **(16)** to the beginning of the magazine until the magazine slider engages.

**Note:** The magazine slider must slide back with only low force (finger-pressure). A jammed magazine slider has the following effects: The staple is not discharged, the staple gets caught in the shot duct (see jam) or the staple is discharged at the wrong angle.

## Operation

- ▶ **Always place the power tool down on its side and do not lay it on the battery.** The power tool can tip over depending on the application tool and battery used.

### Actuation systems

#### Single actuation with safety run

With this actuation system, the discharge lock-off **(2)** must first be firmly pressed against the workpiece. A fastener is not discharged until the trigger **(3)** is pulled.

Afterwards, further discharging procedures can only be actuated when the trigger and the discharge lock-off have been set back to the starting position.

#### Contact actuation with automatic return

With this actuation system, the trigger **(3)** must be pulled first and held in this position. Afterwards, the discharge lock-off must be firmly pressed against the workpiece in order to discharge the fastener. Further discharging procedures can be actuated by repositioning the tool elsewhere while pressing the trigger **(3)**.

In **contact actuation** mode, a staple can also be driven in with single actuation.

### Starting Operation

#### Switching On and Off on the User Interface (see figure B)

- To **switch on** the power tool, press the on/off button **(20)** on the user interface **(6)**.

The worklight **(5)** switches on.

The on/off button indicator **(19)** lights up green when the tool is ready for use.

If single actuation is activated, the display **(22)** lights up white.

- To **switch off** the power tool, press the on/off button **(20)**.

#### Tacking – Single Actuation



- Switch on the power tool.
- Firmly position the outlet **(14)** or the rubber workpiece protector **(1)** on the workpiece until the discharge lock-off **(2)** is pressed down completely. The worklight switches on.
- Afterwards, briefly press the trigger **(3)** and release it again. This discharges a staple.
- Allow the power tool to bounce back from the workpiece.
- For another driving procedure, completely lift the power tool from the workpiece and position it firmly at the next required location.

#### Tacking – Contact Actuation



- Switch on the power tool.
- Activate the contact actuation by briefly pressing the mode button **(21)**. The contact actuation display **(23)** lights up white.
- Press and hold the trigger **(3)**. The worklight switches on during this process and the motor starts.
- Firmly position the outlet **(14)** or the rubber workpiece protector **(1)** on the workpiece until the discharge lock-off **(2)** is pressed down completely. This discharges a staple.
- For another discharging procedure, keep the trigger **(3)** pressed and completely lift the power tool from the workpiece. Replace it firmly in the next required position.
- Switch to single actuation by pressing the mode button **(21)** again. The single actuation indicator **(22)** lights up.

## User interface (see figure B)

The user interface (6) is used to select the working mode and to switch the power tool on and off.

User interface	Description
	The on/off button (20) switches the tool on and off.
	The mode button (21) switches between single actuation and contact actuation.

## User interface Description

	The on/off indicator (19) lights up when the tool is switched on.
	The single actuation indicator (22) lights up when single actuation is activated.
	The contact actuation indicator (23) lights up when contact actuation is activated.

## Status indications

The on/off indicator (19) also signals the status of the power tool as described below:

Status indicator for power tool		
Colour	Meaning	Solution
Green	Power tool is switched on and ready to use.	–
Yellow	There is a problem that requires your attention: Critical temperature, battery is almost empty or service is due.	<ul style="list-style-type: none"> <li>– Leave the power tool to cool down.</li> <li>– Replace or charge the battery.</li> <li>– Have maintenance performed.</li> </ul>
Red	The power tool is not ready for use. Reason: Power tool has overheated, battery is empty or mechanical fault.	<ul style="list-style-type: none"> <li>– Leave the power tool to cool down.</li> <li>– Replace or charge the battery.</li> <li>– Have maintenance performed.</li> </ul>
Flashing red	<ul style="list-style-type: none"> <li>– The second switch was pressed too early.</li> <li>– The second switch was not pressed within 5 seconds; the tool switches off automatically.</li> <li>– The switches were pressed in the wrong order (e.g. the trigger was pressed before the tool had switched to contact actuation mode)</li> </ul>	<ul style="list-style-type: none"> <li>– Wait a short time until the status indicator display lights up green.</li> <li>– The power tool is ready for use again.</li> <li>– Perform the discharging procedure again, observing the correct order of pressing when doing so, or change the actuation mode via the user interface.</li> </ul>

## Working Advice

- ▶ **Before carrying out any work on the power tool (e.g. maintenance, tool change etc.), remove the battery from the power tool.** There is risk of injury from unintentionally pressing the on/off switch.

Before starting work, always check that the safety and actuation devices are functioning correctly and that all screws and nuts are tightly seated.

If a power tool is defective or not functioning properly, disconnect it immediately from the power supply and contact an authorised Bosch after-sales service centre.

Do not perform any incorrect manipulations on the power tool. Do not disassemble or block any components of the power tool, such as the discharge lock-off.

Do not carry out "emergency repairs" with unsuitable means. The power tool is to be maintained regularly and properly.

Avoid any tampering and damage to the power tool, e. g. from:

- Imprinting or engraving,
- Retrofitting measures not approved by the manufacturer,
- Guiding along templates manufactured of hard material, e.g. steel,
- Dropping on or sliding over the floor,
- Using as a hammer,
- Applying any kind of force.

Make sure to check whatever is below or behind your workpiece. Do not discharge staples into walls, ceilings or floors when persons are behind them. The staples may punch through the workpiece and may cause injury.

Do not discharge staples on top of a staple that has already been driven in. This could cause the staples to deform, the staples could become jammed or the power tool could move in an uncontrolled manner.

When the power tool is used in cold environmental conditions, the first staples will be driven in slower than usual. Once the power tool has warmed up during working, normal operating speed will be regained.

Avoid pulling the trigger when the magazine is empty to minimise wear on the firing pin.

For longer work breaks or after finishing work, switch off the power tool, remove the battery and empty the magazine if possible.

## Emptying the magazine (see figures C1–C3)

- Press the switch (9) to open the magazine. The magazine slider (16) extends.
- Rotate the power tool so that the staple strip (17) slides out in the magazine (10).
- To close the magazine, carefully guide the magazine slider (16) forwards to the beginning of the magazine (10).

**Adjusting the depth stop (see figure D)**

You can set the driving depth of the staples using the thumbwheel (12).

- Empty the magazine (10).
- **Staples are driven in too deep:** To reduce the driving depth, turn the thumbwheel (12) in the "-" direction.
- **Staples are not driven in deep enough:** To increase the driving depth, turn the thumbwheel (12) in the "+" direction.

Check the depth stop adjustment:

- Refill the magazine.
- Test the new driving depth on a test workpiece. Repeat the worksteps as required.

**Eliminating Blockages**

Single staples may become jammed in the shot duct. If this should occur frequently, please contact an authorised Bosch after-sales service centre.

**Note:** If the driver blade does not return after clearing a jam, please contact an authorised Bosch after-sales service centre.

- Release the trigger (3).
- Switch the power tool off and remove the battery (7).
- Press the switch (9) to open the magazine. The magazine slider extends.
- Rotate the power tool so that the staple strip slides out in the magazine. Remove the jammed staple. Use a pair of pliers for this, if required.
- Refill the magazine.
- Pull the magazine slider to the beginning of the magazine until the magazine slider engages.

**Changing the workpiece protector (see figure E)**

The workpiece protector (1) at the end of the discharge lock-off (2) protects the workpiece until the power tool is correctly placed for the discharging procedure. The workpiece protector can be removed and replaced

**Maintenance Schedule**

- Clean the magazine (10). Remove plastic or wood shavings that may accumulate in the magazine during work.

- Release the trigger (3).
- Switch the power tool off and remove the battery (7).
- Empty the magazine (10).
- Remove the workpiece protector from the discharge lock-off.
- Push the new workpiece protector with the open end over the discharge lock-off.

**Note:** A spare workpiece protector can be stored at the bottom of the magazine (10). For this, push the workpiece protector into the storage compartment (18).

**Transport and Storage**

For transport, switch off the power tool; especially when using ladders or moving in an unusual stance or posture.

At the workplace, carry the power tool only by the handle (15) and with the trigger (3) released.

Always store the power tool disconnected from the battery and in a dry and warm location.

When not using the power tool for an extended period of time, apply a fine oil coating to steel parts. This prevents the formation of rust.

**Belt clip**

You can use the belt clip (8) to hang the power tool on a belt, for example. You then have both hands free and the power tool is always within easy reach.

**Maintenance and Service****Maintenance and Cleaning**

- ▶ **Before carrying out any work on the power tool (e.g. maintenance, tool change etc.), remove the battery from the power tool.** There is risk of injury from unintentionally pressing the on/off switch.
- ▶ **To ensure safe and efficient operation, always keep the power tool and the ventilation slots clean.**

Clean the power tool at regular intervals using compressed air.

Measure	Explanation	Action
Cleaning the magazine (10) and magazine slider (16).	Prevents a staple from becoming jammed.	– Blow out the mechanism of the magazine/magazine slider daily with compressed air.
Ensure that the discharge lock-off (2) functions properly.	Promotes your work safety and efficient use of the power tool.	– Blow out the mechanism of the discharge lock-off daily with compressed air.

**Rectifying Faults**

Problem	Cause	Corrective measures
The power tool is not ready for operation.	The battery is discharged or defective.	– Fully recharge the battery or replace it.

Problem	Cause	Corrective measures
	The battery is not properly inserted.	– Make sure that the battery is firmly engaged in the handle.
	The battery temperature is too high or too low.	– Wait until the battery has reached the optimal operating temperature again.
	The battery contacts, motor or solenoid are dirty or defective.	– Contact an authorised <b>Bosch</b> after-sales service centre. Have the component replaced there.
	The magazine <b>(10)</b> is empty.	– Refill the magazine. (see "Loading the magazine (see figures <b>A1–A3</b> )", page 21)
	The discharge lock-off <b>(2)</b> is bent.	– Contact an authorised <b>Bosch</b> after-sales service centre. Have the component replaced there.
	The electronic system is defective.	– Contact an authorised <b>Bosch</b> after-sales service centre.
	The user interface <b>(6)</b> is defective.	– Contact an authorised <b>Bosch</b> after-sales service centre.
The power tool is ready for operation but no staples are discharged.	The following components may be faulty: <ul style="list-style-type: none"> <li>– Trigger <b>(3)</b></li> <li>– Drive pin</li> <li>– Motor</li> <li>– Electronics</li> <li>– Steel spring</li> </ul>	– Contact an authorised <b>Bosch</b> after-sales service centre. Have the component replaced there.
	Foreign objects have accumulated in the shot mechanism.	– Contact an authorised <b>Bosch</b> after-sales service centre. Have the component replaced there.
	Foreign objects have accumulated in the outlet <b>(14)</b> or in the magazine <b>(10)</b> .	– Clean the outlet <b>(14)</b> or the magazine <b>(10)</b> .
	A staple is jammed in the shot duct.	– Clear the jam.
	The magazine slider <b>(16)</b> is defective.	– Clean the magazine slider <b>(16)</b> as required and make sure that the magazine <b>(10)</b> is not contaminated.
	The spring of the magazine slider is too weak or defective.	– Contact an authorised <b>Bosch</b> after-sales service centre. Have the component replaced there.
	The fasteners being used are not approved.	– Use only original accessories. Only the fasteners (nails, staples, etc.) specified in the "Technical Data" table may be used.
	The magazine <b>(10)</b> is empty.	– Refill the magazine. (see "Loading the magazine (see figures <b>A1–A3</b> )", page 21)
	The fasteners have been pressed in the wrong order.	– Perform the discharging procedure again, observing the correct order of pressing when doing so. – Change the actuation mode via the user interface.
The staples are driven in too deep.	The depth stop is set too deep.	– Adjust the depth stop to the required depth (see "Working Advice", page 22).

Problem	Cause	Corrective measures
	The buffer is worn.	– Contact an authorised <b>Bosch</b> after-sales service centre. Have the component replaced there.
The staples are not driven in deep enough.	The battery is discharged or defective.	– Fully recharge the battery or replace it.
	The fasteners are too long.	– Use only original accessories. Only the fasteners (nails, staples, etc.) specified in the "Technical Data" table may be used.
	The depth stop is set too high.	– Adjust the depth stop to the required depth (see "Working Advice", page 22).
The power tool skips staples or has too large a cycle feed.	The fasteners being used are not approved.	– Use only original accessories. Only the fasteners (nails, staples, etc.) specified in the "Technical Data" table may be used.
	The spring of the magazine slider is too weak or defective.	– Contact an authorised <b>Bosch</b> after-sales service centre. Have the component replaced there.
Staples are frequently jamming in the shot duct.	The fasteners being used are not approved.	– Use only original accessories. Only the fasteners (nails, staples, etc.) specified in the "Technical Data" table may be used.
	The staples are old; the adhesive between the staples has lost its retention force.	– Use a new staple strip
The driven staples are bent.	The drive pin is damaged.	– Contact an authorised <b>Bosch</b> after-sales service centre. Have the component replaced there.
	The power tool is being used on a material that is not permitted (e.g. concrete, stone).	– Only use the power tool on permitted materials. (see "Intended Use", page 18)

## After-Sales Service and Application Service

### Great Britain

Tel. Service: (0344) 7360109

### GB Importer:

Robert Bosch Ltd.  
Broadwater Park  
North Orbital Road  
Uxbridge  
UB9 5HJ

You can find the link to our service addresses and warranty conditions on the last page.

In all correspondence and spare parts orders, please always include the 10-digit article number given on the nameplate of the product.

### Disposal

Power tools, rechargeable batteries, accessories and packaging should be sorted for environmental-friendly recycling.



Do not dispose of power tools and batteries/rechargeable batteries into household waste!

### Only for EU countries and United Kingdom:

Electrical and electronic equipment or used batteries that are no longer suitable for use must be collected separately and disposed of in an environmentally friendly manner. Use the designated collection systems. Incorrect disposal may cause harmful effects on the environment and human health, due to the potential presence of hazardous substances.

## Français

### Consignes de sécurité

#### Avertissements de sécurité généraux pour l'outil électrique

##### **AVERTISSEMENT** Lire tous les avertissements de sécurité, les instructions, les illustrations et les spécifications fournies avec cet outil électrique.

Ne pas suivre les instructions énumérées ci-dessous peut provoquer un choc électrique, un incendie et/ou une blessure sérieuse.

##### Conservé tous les avertissements et toutes les instructions pour pouvoir s'y reporter ultérieurement.

Le terme "outil électrique" dans les avertissements fait référence à votre outil électrique alimenté par le secteur (avec cordon d'alimentation) ou votre outil électrique fonctionnant sur batterie (sans cordon d'alimentation).

#### Sécurité de la zone de travail

- ▶ **Conservé la zone de travail propre et bien éclairée.** Les zones en désordre ou sombres sont propices aux accidents.
- ▶ **Ne pas faire fonctionner les outils électriques en atmosphère explosive, par exemple en présence de liquides inflammables, de gaz ou de poussières.** Les outils électriques produisent des étincelles qui peuvent enflammer les poussières ou les fumées.
- ▶ **Maintenir les enfants et les personnes présentes à l'écart pendant l'utilisation de l'outil électrique.** Les distractions peuvent vous faire perdre le contrôle de l'outil.

#### Sécurité électrique

- ▶ **Ne pas exposer les outils électriques à la pluie ou à des conditions humides.** La pénétration d'eau à l'intérieur d'un outil électrique augmente le risque de choc électrique.

#### Sécurité des personnes

- ▶ **Rester vigilant, regarder ce que vous êtes en train de faire et faire preuve de bon sens dans votre utilisation de l'outil électrique.** Ne pas utiliser un outil électrique lorsque vous êtes fatigué ou sous l'emprise de drogues, de l'alcool ou de médicaments. Un moment d'inattention en cours d'utilisation d'un outil électrique peut entraîner des blessures graves.
- ▶ **Utiliser un équipement de protection individuelle. Toujours porter une protection pour les yeux.** Les équipements de protection individuelle tels que les masques contre les poussières, les chaussures de sécurité antidérapantes, les casques ou les protections auditives utilisés pour les conditions appropriées réduisent les blessures.
- ▶ **Éviter tout démarrage intempestif. S'assurer que l'interrupteur est en position arrêt avant de brancher l'outil au secteur et/ou au bloc de batteries, de le ra-**

**masser ou de le porter.** Porter les outils électriques en ayant le doigt sur l'interrupteur ou brancher des outils électriques dont l'interrupteur est en position marche est source d'accidents.

- ▶ **Retirer toute clé de réglage avant de mettre l'outil électrique en marche.** Une clé laissée fixée sur une partie tournante de l'outil électrique peut donner lieu à des blessures.
- ▶ **Ne pas se précipiter. Garder une position et un équilibre adaptés à tout moment.** Cela permet un meilleur contrôle de l'outil électrique dans des situations inattendues.
- ▶ **S'habiller de manière adaptée. Ne pas porter de vêtements amples ou de bijoux. Garder les cheveux et les vêtements à distance des parties en mouvement.** Des vêtements amples, des bijoux ou les cheveux longs peuvent être pris dans des parties en mouvement.
- ▶ **Si des dispositifs sont fournis pour le raccordement d'équipements pour l'extraction et la récupération des poussières, s'assurer qu'ils sont connectés et correctement utilisés.** Utiliser des collecteurs de poussière peut réduire les risques dus aux poussières.
- ▶ **Rester vigilant et ne pas négliger les principes de sécurité de l'outil sous prétexte que vous avez l'habitude de l'utiliser.** Une fraction de seconde d'inattention peut provoquer une blessure grave.

#### Utilisation et entretien de l'outil électrique

- ▶ **Ne pas forcer l'outil électrique. Utiliser l'outil électrique adapté à votre application.** L'outil électrique adapté réalise mieux le travail et de manière plus sûre au régime pour lequel il a été construit.
- ▶ **Ne pas utiliser l'outil électrique si l'interrupteur ne permet pas de passer de l'état de marche à arrêt et inversement.** Tout outil électrique qui ne peut pas être commandé par l'interrupteur est dangereux et il faut le réparer.
- ▶ **Débrancher la fiche de la source d'alimentation et/ou enlever le bloc de batteries, s'il est amovible, avant tout réglage, changement d'accessoires ou avant de ranger l'outil électrique.** De telles mesures de sécurité préventives réduisent le risque de démarrage accidentel de l'outil électrique.
- ▶ **Conservé les outils électriques à l'arrêt hors de la portée des enfants et ne pas permettre à des personnes ne connaissant pas l'outil électrique ou les présentes instructions de le faire fonctionner.** Les outils électriques sont dangereux entre les mains d'utilisateurs novices.
- ▶ **Observer la maintenance des outils électriques et des accessoires. Vérifier qu'il n'y a pas de mauvais alignement ou de blocage des parties mobiles, des pièces cassées ou toute autre condition pouvant affecter le fonctionnement de l'outil électrique. En cas de dommages, faire réparer l'outil électrique avant de l'utiliser.** De nombreux accidents sont dus à des outils électriques mal entretenus.

- ▶ **Garder affûtés et propres les outils permettant de couper.** Des outils destinés à couper correctement entretenus avec des pièces coupantes tranchantes sont moins susceptibles de bloquer et sont plus faciles à contrôler.
- ▶ **Utiliser l'outil électrique, les accessoires et les lames etc., conformément à ces instructions, en tenant compte des conditions de travail et du travail à réaliser.** L'utilisation de l'outil électrique pour des opérations différentes de celles prévues peut donner lieu à des situations dangereuses.
- ▶ **Il faut que les poignées et les surfaces de préhension restent sèches, propres et dépourvues d'huiles et de graisses.** Des poignées et des surfaces de préhension glissantes rendent impossibles la manipulation et le contrôle en toute sécurité de l'outil dans les situations inattendues.

#### Utilisation des outils fonctionnant sur batteries et précautions d'emploi

- ▶ **Ne recharger qu'avec le chargeur spécifié par le fabricant.** Un chargeur qui est adapté à un type de bloc de batteries peut créer un risque de feu lorsqu'il est utilisé avec un autre type de bloc de batteries.
- ▶ **N'utiliser les outils électriques qu'avec des blocs de batteries spécifiquement désignés.** L'utilisation de tout autre bloc de batteries peut créer un risque de blessure et de feu.
- ▶ **Lorsqu'un bloc de batteries n'est pas utilisé, le maintenir à l'écart de tout autre objet métallique, par exemple trombones, pièces de monnaie, clés, clous, vis ou autres objets de petite taille qui peuvent donner lieu à une connexion d'une borne à une autre.** Le court-circuitage des bornes d'une batterie entre elles peut causer des brûlures ou un feu.
- ▶ **Dans de mauvaises conditions, du liquide peut être éjecté de la batterie; éviter tout contact. En cas de contact accidentel, nettoyer à l'eau. Si le liquide entre en contact avec les yeux, rechercher en plus une aide médicale.** Le liquide éjecté des batteries peut causer des irritations ou des brûlures.
- ▶ **Ne pas utiliser un bloc de batteries ou un outil fonctionnant sur batteries qui a été endommagé ou modifié.** Les batteries endommagées ou modifiées peuvent avoir un comportement imprévisible provoquant un feu, une explosion ou un risque de blessure.
- ▶ **Ne pas exposer un bloc de batteries ou un outil fonctionnant sur batteries au feu ou à une température excessive.** Une exposition au feu ou à une température supérieure à 130 °C peut provoquer une explosion.
- ▶ **Suivre toutes les instructions de charge et ne pas charger le bloc de batteries ou l'outil fonctionnant sur batteries hors de la plage de températures spécifiée dans les instructions.** Un chargement incorrect ou à des températures hors de la plage spécifiée de températures peut endommager la batterie et augmenter le risque de feu.

#### Maintenance et entretien

- ▶ **Faire entretenir l'outil électrique par un réparateur qualifié utilisant uniquement des pièces de rechange identiques.** Cela assure le maintien de la sécurité de l'outil électrique.
- ▶ **Ne jamais effectuer d'opération d'entretien sur des blocs de batteries endommagés.** Il convient que l'entretien des blocs de batteries ne soit effectué que par le fabricant ou les fournisseurs de service autorisés.

#### Avertissements de sécurité relatifs aux agrafeuses

- ▶ **Toujours prendre pour hypothèse que l'agrafeuse contient des fixations.** Une manipulation imprudente de l'agrafeuse peut entraîner la projection inattendue de fixations ainsi que des blessures corporelles.
- ▶ **Débrancher l'agrafeuse de la source d'alimentation électrique avant toute opération de chargement ou de déchargement de fixations, de réglage ou de remplacement d'accessoires.** L'agrafeuse peut être activée par inadvertance si elle est branchée à la source d'alimentation électrique, ce qui peut entraîner des blessures corporelles.
- ▶ **Manipuler les fixations avec prudence, en particulier lors de leur chargement et de leur déchargement.** Les fixations ont des pointes acérées qui peuvent entraîner des blessures corporelles.
- ▶ **Ne pas pointer l'agrafeuse vers soi-même ou vers une personne aux alentours.** Un déclenchement inattendu entraîne la projection d'une fixation, ce qui peut entraîner des blessures corporelles.
- ▶ **Éloigner les doigts de la gâchette lorsque l'agrafeuse n'est pas utilisée et au moment de passer d'une position de travail à une autre.** Un déclenchement inattendu entraîne la projection d'une fixation, ce qui peut entraîner des blessures corporelles.
- ▶ **Tenir l'agrafeuse par les surfaces de préhension isolées, au cours d'une opération où la fixation peut entrer en contact avec des fils électriques cachés ou avec son propre cordon.** Une fixation en contact avec un fil "sous tension" peut "mettre sous tension" les parties métalliques exposées de l'agrafeuse et provoquer un choc électrique chez l'opérateur.
- ▶ **Tenir fermement l'agrafeuse lors de son utilisation.** Le recul non contrôlé de l'agrafeuse peut provoquer une activation non intentionnelle, ce qui peut entraîner des blessures corporelles.
- ▶ **Éloigner toute partie du corps (mains, jambes, etc.) de la direction de projection des fixations.** La fixation peut percer la pièce ainsi que tout objet placé derrière celle-ci, ce qui peut entraîner des blessures corporelles.
- ▶ **Lors de l'utilisation de l'agrafeuse, éloigner toute partie du corps (mains, jambes, etc.) de la zone où la fixation est enfoncée dans la pièce.** La fixation peut être déviée et sortir de la pièce, ce qui peut entraîner des blessures corporelles.

- ▶ **Ne pas actionner l'agrafeuse tant qu'elle n'est pas fermement appuyée contre la pièce.** Si l'agrafeuse n'est pas en contact avec la pièce, la fixation peut être déviée de la pièce, ce qui peut entraîner des blessures corporelles.
- ▶ **Ne pas utiliser cette agrafeuse pour fixer des câbles électriques.** Il n'est pas conçu pour installer des câbles électriques et peut endommager leur isolation, ce qui entraîne des risques de choc électrique ou d'incendie.
- ▶ **Débrancher l'agrafeuse de la source d'alimentation électrique si une fixation est coincée dans l'agrafeuse.** Lors du retrait d'une fixation coincée, l'agrafeuse peut être activée par inadvertance si elle est branchée à la source d'alimentation électrique, ce qui peut entraîner des blessures corporelles.
- ▶ **Faire preuve de prudence lors du retrait d'une fixation coincée.** Le mécanisme peut subir une compression et la fixation peut être projetée avec force, ce qui peut entraîner des blessures corporelles.
- ▶ **Utilisez un détecteur approprié pour vérifier s'il n'y a pas de conduites cachées ou contactez votre société de distribution d'eau locale.** Tout contact avec des câbles électriques peut provoquer un incendie ou un choc électrique. Tout endommagement d'une conduite de gaz peut provoquer une explosion. La perforation d'une conduite d'eau provoque des dégâts matériels.
- ▶ **Si l'accu est endommagé ou utilisé de manière non conforme, des vapeurs peuvent s'échapper. L'accu peut brûler ou exploser.** Ventilez le local et consultez un médecin en cas de malaise. Les vapeurs peuvent entraîner des irritations des voies respiratoires.
- ▶ **N'apportez aucune modification à la batterie et ne l'ouvrez pas.** Risque de court-circuit.
- ▶ **Les objets pointus comme un clou ou un tournevis et le fait d'exercer une force extérieure sur le boîtier risque d'endommager l'accu.** Il peut en résulter un court-circuit interne et l'accu risque de s'enflammer, de dégager des fumées, d'exploser ou de surchauffer.
- ▶ **N'utilisez l'accu que sur les produits du fabricant.** Tout risque de surcharge dangereuse sera alors exclu.



**Protégez la batterie de la chaleur (ne pas l'exposer p. ex. directement au soleil pendant une durée prolongée), du feu, des saletés, de l'eau et de l'humidité.**

Il y a sinon un risque d'explosion et de courts-circuits.

#### Symboles et leur signification

Les symboles suivants peuvent être importants pour l'utilisation de votre outil électroportatif. Veuillez mémoriser les symboles et leur signification. L'interprétation correcte des symboles vous permettra de mieux utiliser votre outil électroportatif et en toute sécurité.

#### Symboles et leur signification



**Portez une protection auditive.** L'exposition aux bruits peut provoquer une perte de l'audition.



**Portez toujours des lunettes de protection.**

## Description des prestations et du produit



**Lisez attentivement toutes les instructions et consignes de sécurité.** Le non-respect des instructions et consignes de sécurité peut provoquer un choc électrique, un incendie et/ou entraîner de graves blessures.

Référez-vous aux illustrations qui se trouvent à l'avant de la notice d'utilisation.

#### Utilisation conforme

L'outil électroportatif est conçu pour enfoncer des agrafes dans du bois.

Seule l'utilisation des éléments de fixation (clous, agrafes etc.) spécifiés dans le tableau « Caractéristiques techniques » est autorisée.

**Remarque :** Cet outil électroportatif ne convient pas pour enfoncer des agrafes dans du métal ou du béton.

N'utilisez pas cet outil électroportatif en mode de déclenchement par contact avec retour automatique lors de travaux sur un échafaudage, une échelle ou une autre plateforme, et lorsqu'un changement de position de travail est nécessaire. En pareil cas, utilisez uniquement le mode déclenchement au coup par coup avec séquence de sécurité.

#### Éléments constitutifs

La numérotation des éléments se réfère à la représentation de l'outil électroportatif sur la page graphique.

- (1) Protège-pièce
- (2) Sécurité anti-déclenchement
- (3) Gâchette
- (4) Bouton de déverrouillage de la batterie
- (5) LED d'éclairage
- (6) Écran de contrôle
- (7) Accu
- (8) Clip de ceinture
- (9) Bouton d'ouverture du chargeur
- (10) Chargeur
- (11) Indicateur de réglage de la butée de profondeur
- (12) Molette de réglage de la butée de profondeur

- (13) Fenêtre regard de l'indicateur de remplissage  
 (14) Nez d'éjection  
 (15) Poignée (surface de préhension isolée)  
 (16) Tiroir du chargeur  
 (17) Bande d'agrafes<sup>a)</sup>  
 (18) Logement pour le rangement du protège-pièce

#### Écran de contrôle

- (19) Indicateur Marche/Arrêt  
 (20) Touche Marche/Arrêt  
 (21) Touche Mode  
 (22) Indicateur déclenchement au coup par coup  
 (23) Indicateur déclenchement par contact

a) Ces accessoires ne sont pas compris dans la fourniture.

### Caractéristiques techniques

Agrafeuse sans-fil	GTH18V-38-2M	
Référence	<b>3 601 D82 D..</b>	
Tension nominale	V=	18
Modes de déclenchement		
– Déclenchement au coup par coup avec séquence de sécurité		●
– Déclenchement par contact avec retour automatique		●
Élément de fixation		
– Type		Agrafe « couronne »
– Longueur	mm	10–38
– Diamètre	mm	1,2
	ga	18
– Angle		0°
Capacité max. du chargeur		110
Dimensions (sans batterie)		
– Hauteur	mm	276
– Largeur	mm	95
– Longueur avec protège-pièce	mm	329
Poids <sup>a)</sup>	kg	2,4
Températures ambiantes recommandées pour la charge	°C	0 ... +35
Températures ambiantes autorisées pour l'utilisation <sup>b)c)</sup> et pour le stockage	°C	–20 ... +50

Agrafeuse sans-fil	GTH18V-38-2M	
Batteries compatibles		GBA18V... GBA 18V... ProCORE18V... EXPERT18V... EXBA18V... CORE18V...
Batteries recommandées pour des performances optimales		GBA18V... ≥ 2,0 Ah GBA 18V... ≥ 2,0 Ah
Chargeurs recommandés		GAL 18... GAL 18... GAL 36... GAL 12V/18... GAL 12V/18... GAX 18... EXAL18...

A) Sans batterie (vous trouverez le poids des batteries sous [www.bosch-professional.com](http://www.bosch-professional.com))

B) performances réduites à des températures < 0°C

C) Performances réduites avec GBA 18V...

Les valeurs peuvent varier selon le produit, les conditions d'utilisation et les conditions ambiantes. Pour plus d'informations, rendez-vous sur [www.bosch-professional.com/wac](http://www.bosch-professional.com/wac).

### Informations sur le niveau sonore/les vibrations

Valeurs d'émissions sonores déterminées conformément à **EN IEC 62841-2-16**.

Le niveau sonore en dB(A) typique de l'outil électroportatif est de : niveau de pression acoustique **87** dB(A) ; niveau de puissance acoustique **97** dB(A). Incertitude K = **3** dB.

#### Portez un casque antibruit !

Taux de vibration  $a_{h_i}$  (vibrations continues),  $p_f$  (vibrations saccadées répétées) et incertitude K déterminés selon **EN IEC 62841-2-16**:

$a_{h_i} = 2,0 \text{ m/s}^2$  (K = **1,5**  $\text{m/s}^2$ ),  $p_f = 484 \text{ m/s}^2$  (K = **45**  $\text{m/s}^2$ )

Le niveau de vibration et la valeur d'émission sonore indiqués dans cette notice d'utilisation ont été mesurés selon une procédure de mesure normalisée et peuvent être utilisés pour établir une comparaison entre différents outils électroportatifs. Ils peuvent aussi servir de base à une estimation préliminaire du taux de vibration et du niveau sonore.

Le niveau de vibration et la valeur d'émission sonore indiqués s'appliquent pour les utilisations principales de l'outil électroportatif. Si l'outil électroportatif est utilisé pour d'autres applications, avec d'autres accessoires de travail ou sans avoir fait l'objet d'un entretien régulier, le niveau de vibration et la valeur d'émission sonore peuvent différer. Il peut en résulter des vibrations et un niveau sonore nettement plus élevés pendant toute la durée de travail.

Pour une estimation précise du niveau de vibration et du niveau sonore, il faut aussi prendre en considération les périodes pendant lesquelles l'outil est éteint ou bien en marche sans être vraiment en action. Il peut en résulter au final un niveau de vibration et un niveau sonore nettement plus faibles pendant toute la durée de travail.

Prévoyez des mesures de protection supplémentaires permettant de protéger l'utilisateur de l'effet des vibrations, par exemple : maintenance de l'outil électroportatif et des accessoires de travail, maintien des mains au chaud, organisation des procédures de travail.

## Accu

**Bosch** vend ses outils électroportatifs sans-fil aussi sans accu. Il est indiqué sur l'emballage si un accu est fourni ou non avec l'outil électroportatif.

### Recharge de l'accu

► **N'utilisez que les chargeurs indiqués dans les Caractéristiques techniques.** Seuls ces chargeurs sont adaptés à l'accu Lithium-Ion de votre outil électroportatif.

**Remarque :** Les dispositions internationales en vigueur pour le transport de marchandises obligent à livrer les accus Lithium-Ion partiellement chargés. Pour que les accus soient pleinement performants, chargez-les complètement avant leur première utilisation.

### Mise en place de l'accu

Insérez l'accu dans le compartiment à accu jusqu'à ce qu'il s'enclenche.

### Retrait de l'accu



Pour retirer l'accu, appuyez sur le bouton de déverrouillage de l'accu et sortez l'accu de l'outil électroportatif. **Ne forcez pas.**

L'accu dispose d'un double verrouillage permettant d'éviter qu'il tombe si vous appuyez par mégarde sur le bouton de déverrouillage d'accu. Tant que l'accu est en place dans l'outil électroportatif, un ressort le maintient en position.

### Indicateur de niveau de charge de l'accu

Remarque : Tous les types d'accu ne possèdent pas d'indicateur d'état de charge.

Les LED vertes de l'indicateur d'état de charge indiquent le niveau de charge de la batterie. Pour des raisons de sécurité, il n'est possible d'afficher l'état de charge que quand l'outil électroportatif est à l'arrêt.

Pour afficher le niveau de charge, appuyez sur le bouton de l'indicateur de niveau de charge  ou . L'affichage du niveau de charge est également possible après retrait de l'accu.

Si aucune LED ne s'allume après avoir appuyé sur le bouton de l'indicateur de niveau de charge, la batterie est défectueuse et doit être remplacée.

### Batterie du type GBA 18V... | GBA18V...



LED	Capacité
Allumage permanent en vert de 3 LED	60–100 %
Allumage permanent en vert de 2 LED	30–60 %

LED	Capacité
Allumage permanent en vert de 1 LED	5–30 %
Clignotement en vert de 1 LED	0–5 %

### Type de batterie ProCORE18V... | EXPERT18V... | EXBA18V... | CORE18V...





LED	Capacité
Allumage permanent en vert de 5 LED	80–100 %
Allumage permanent en vert de 4 LED	60–80 %
Allumage permanent en vert de 3 LED	40–60 %
Allumage permanent en vert de 2 LED	20–40 %
Allumage permanent en vert de 1 LED	5–20 %
Clignotement en vert de 1 LED	0–5 %

### Détection du risque de défectuosité des batteries

#### EXPERT18V... | EXBA18V...

Les LED des indicateurs d'état de charge ne font pas que renseigner sur le niveau de charge de la batterie, elles servent aussi à signaler une éventuelle défectuosité de la batterie.

Pour activer la fonction, maintenez la touche de l'indicateur d'état de charge  enfoncée pendant 3 secondes. L'analyse de la batterie est signalée par l'allumage successif des LED de l'indicateur d'état de charge. Le résultat est visible sur l'indicateur d'état de charge.

 **1 LED :** La batterie a une forte probabilité d'être endommagée. Il se peut que ses performances et son autonomie soient déjà réduites. Il est recommandé de remplacer la batterie.

 **5 LED :** La batterie est en bon état et présente une faible probabilité d'être endommagée.

**À noter :** La détection de risque de défectuosité ne connaît que deux états. Elle ne permet qu'une estimation simplifiée de l'état de la batterie. La batterie est dans un bon état ou bien elle présente une forte probabilité d'être endommagée. L'état de la batterie n'est pas indiqué en %.

### Indications pour une utilisation optimale de la batterie

Protégez l'accu de l'humidité et de l'eau.

Ne stockez l'accu que dans la plage de températures de –20 à 50 °C. Ne laissez par ex. pas l'accu dans une voiture en plein été.

Nettoyez de temps en temps les orifices de ventilation de l'accu à l'aide d'un pinceau doux, propre et sec.

Une baisse notable de l'autonomie de l'accu au fil des recharges effectuées indique que l'accu est arrivé en fin de vie et qu'il doit être remplacé.

Respectez les indications concernant l'élimination.

## Montage

- **Retirez systématiquement la batterie avant toute intervention sur l'outil électroportatif (maintenance, changement d'accessoire, etc.).** Il y a sinon risque de blessure si vous appuyez par mégarde sur l'interrupteur Marche/Arrêt.

### Remplissage du chargeur (voir figures A1–A3)

- **Retirez l'accu avant tout réglage, changement d'accessoire ou avant de ranger l'outil électroportatif.** De telles mesures de sécurité préventives réduisent le risque de démarrage accidentel de l'outil.

**N'utilisez que des accessoires Bosch d'origine.** Les pièces de précision de l'outil électroportatif telles que le chargeur, le nez d'éjection et le canal d'éjection sont conçus pour les **agrafes, clous et pointes** de marque **Bosch**. Les autres fabricants utilisent des qualités d'acier et des dimensions d'agrafes différentes.

**Remarque :** N'utilisez que les agrafes indiquées dans le tableau « Caractéristiques techniques ».

L'utilisation d'objets à enfoncer non autorisés peut endommager l'outil électroportatif ou provoquer des blessures.

Lors du remplissage du chargeur, tenez l'outil électroportatif de manière à ce que le nez d'éjection **(14)** ne soit orienté ni vers votre corps, ni vers d'autres personnes.

- Appuyez sur le bouton **(9)** pour ouvrir le chargeur. Le tiroir du chargeur **(16)** sort.
- Placez une bande d'agrafes avec les pointes d'agrafes orientées vers le haut dans la partie supérieure du chargeur **(10)**.

**Remarque :** Une surveillance électronique reconnaît si des agrafes se trouvent dans le chargeur. Si vous appuyez sur la gâchette alors que le chargeur est vide, aucun tir n'est déclenché. Il n'y a donc pas de tirs à vide.

- Repoussez le tiroir **(16)** dans le chargeur jusqu'à ce qu'il s'enclenche.

**Remarque :** Le tiroir du chargeur doit pouvoir être repoussé sans avoir à forcer (à la seule force des doigts). Un tiroir de chargeur coincé a les conséquences suivantes : l'agrafe n'est pas éjectée, elle reste dans le canal d'éjection (voir Suppression des coincements) ou elle est éjectée sous le mauvais angle.

## Utilisation

- **Posez toujours l'outil électroportatif sur le côté et pas debout sur l'accu.** L'outil électroportatif peut sinon basculer suivant l'accessoire et l'accu utilisés.

### Système de déclenchement

#### Déclenchement individuel avec séquence de sécurité

Dans ce mode de déclenchement, la protection anti-déclenchement **(2)** doit d'abord être appliquée fermement contre la pièce. L'agrafe n'est éjectée qu'au moment où la gâchette **(3)** est actionnée.

L'éjection d'autres agrafes ne pourra ensuite être déclen-

chée qu'une fois que la gâchette et la protection anti-déclenchement seront revenues à leur position initiale.

#### Déclenchement par contact avec retour automatique

Dans ce mode de déclenchement, il faut d'abord actionner la gâchette **(3)** et la maintenir enfoncée. Il faut ensuite appliquer fermement la protection anti-déclenchement contre la pièce pour éjecter l'agrafe suivante. Tant que la gâchette **(3)** reste enfoncée, il est possible de déclencher un tir en positionnant l'outil à un autre endroit.

Le mode **déclenchement par contact** permet aussi de procéder à un déclenchement unique.

### Mise en marche

#### Mise en marche/arrêt via l'interface utilisateur (voir figure B)

- Pour **mettre en marche** l'outil électroportatif, actionnez la touche Marche/Arrêt **(20)** sur l'interface utilisateur **(6)**. La LED d'éclairage **(5)** s'allume. L'indicateur Marche/Arrêt **(19)** s'allume en vert quand l'outil est prêt à l'emploi. Le mode déclenchement au coup par coup est activé, l'indicateur **(22)** s'allume en blanc.
- Pour **éteindre** l'outil électroportatif, actionnez la touche Marche/Arrêt **(20)**.

#### Agrafe – Déclenchement unique

- Mettez l'outil électroportatif en marche.
- Appliquez fermement sur la pièce le nez d'éjection **(14)** ou, le cas échéant, le protège-pièce caoutchouté **(1)**, jusqu'à ce que la sécurité anti-déclenchement **(2)** soit complètement enfoncée. La LED d'éclairage s'allume.
- Appuyez ensuite brièvement sur la gâchette **(3)** et relâchez-la. Une agrafe est alors éjectée.
- Laissez l'outil électroportatif rebondir sur la pièce.
- Pour passer au clou suivant, soulevez complètement l'outil électroportatif de la pièce et appliquez-le fermement au nouvel emplacement.



#### Agrafe – Déclenchement par contact





- Mettez l'outil électroportatif en marche.
- Activez le déclenchement par contact en appuyant brièvement sur la touche Mode **(21)**. L'indicateur de déclenchement par contact **(23)** s'allume en blanc.
- Maintenez la gâchette **(3)** enfoncée. La LED d'éclairage s'allume alors et le moteur démarre.
- Appliquez fermement sur la pièce le nez d'éjection **(14)** ou, le cas échéant, le protège-pièce caoutchouté **(1)**, jusqu'à ce que la protection anti-déclenchement **(2)** soit complètement enfoncée. Une agrafe est alors éjectée.
- Pour passer à l'agrafe suivante, maintenez la gâchette **(3)** enfoncée et soulevez complètement l'outil électroportatif de la pièce. Appliquez-le ensuite fermement à l'emplacement suivant.

- Pour passer au mode déclenchement au coup par coup, appuyez à nouveau sur la touche Mode (21). L'indicateur déclenchement au coup par coup (22) s'allume.

### Interface utilisateur (voir figure B)

L'interface utilisateur (6) sert à la mise en marche/mise à l'arrêt de l'outil électroportatif et à la sélection du mode de déclenchement.

Interface utilisateur	Description
 ON/OFF	La touche Marche/Arrêt (20) sert à allumer et éteindre l'outil.
 MODE	La touche Mode (21) permet de commuter entre déclenchement au coup par coup et déclenchement par contact.

Interface utilisateur	Description
 ON	L'indicateur Marche/Arrêt (19) s'allume quand l'outil est en marche.
 T	L'indicateur déclenchement au coup par coup (22) s'allume quand le mode de déclenchement au coup par coup est activé.
 	L'indicateur déclenchement par contact (23) s'allume quand le mode de déclenchement par contact est activé.

### Affichages d'état

L'indicateur Marche/Arrêt (19) signale en plus l'état de l'outil électroportatif comme suit :

Indicateur d'état de l'outil électroportatif		
Couleur	Signification	Solution
Vert	Outil électroportatif allumé et prêt à l'emploi.	–
Jaune	Un événement mérite votre attention : température critique atteinte, batterie presque vide ou échéance de maintenance proche.	<ul style="list-style-type: none"> <li>– Laissez refroidir l'outil électroportatif.</li> <li>– Changez de batterie ou rechargez la batterie.</li> <li>– Faites effectuer une maintenance.</li> </ul>
Rouge	L'outil électroportatif n'est pas opérationnel. Raison : surchauffe de l'outil électroportatif, batterie vide ou défaut mécanique détecté.	<ul style="list-style-type: none"> <li>– Laissez refroidir l'outil électroportatif.</li> <li>– Changez de batterie ou rechargez la batterie.</li> <li>– Faites effectuer une maintenance.</li> </ul>
Rouge clignotant	<ul style="list-style-type: none"> <li>– Le second bouton a été actionné trop tôt.</li> <li>– Le second bouton n'a pas été actionné dans les 5 secondes, l'outil s'éteint automatiquement.</li> <li>– Les boutons ont été actionnés dans le mauvais ordre (par ex. gâchette actionnée avant que l'outil soit passé dans le mode déclenchement par contact)</li> </ul>	<ul style="list-style-type: none"> <li>– Attendez brièvement que l'indicateur d'état s'allume en vert.</li> <li>– L'outil électroportatif est à nouveau opérationnel.</li> <li>– Réeffectuez le tir en respectant le bon ordre d'actionnement ou changez le mode de déclenchement au niveau de l'interface utilisateur.</li> </ul>

### Instructions d'utilisation

- **Retirez systématiquement la batterie avant toute intervention sur l'outil électroportatif (maintenance, changement d'accessoire, etc.).** Il y a sinon risque de blessure si vous appuyez par mégarde sur l'interrupteur Marche/Arrêt.

Avant de débiter un travail, vérifiez que les dispositifs de sécurité et de déclenchement fonctionnent correctement et que toutes les vis et tous les écrous sont bien fixés.

Déconnectez immédiatement de l'alimentation électrique tout outil électroportatif défectueux ou fonctionnant mal et contactez un centre de service Bosch agréé.

Ne procédez pas à des manipulations inappropriées sur l'outil électroportatif. Ne démontez ou bloquez aucune pièce de l'outil électroportatif, notamment la protection anti-déclenchement.

N'effectuez pas de « réparations d'urgence » avec des moyens inadéquats. L'outil électroportatif doit être entretenu régulièrement et correctement.

Pour ne pas dégrader ou endommager l'outil électroportatif, ne pas :

- apposer de marquage ou de gravage,
- apporter de modifications non agréées par le fabricant,
- utiliser de gabarits en métal dur, par exemple en acier,
- le laisser tomber par terre ou le traîner sur le sol,
- l'utiliser en guise de marteau,
- lui faire subir des chocs.

Vérifiez ce qui se trouve sous ou derrière le support dans lequel vous enfoncez les agrafes. N'enfoncez pas d'agrafes dans des murs, des plafonds ou des sols si des personnes se tiennent derrière. Des agrafes pourraient traverser le support et blesser quelqu'un.

N'essayez pas d'enfoncer une agrafe au-dessus d'une agrafe déjà présente au même endroit. L'agrafe pourrait se déformer, des agrafes pourraient se coincer ou vous pourriez perdre le contrôle de l'outil électroportatif.

Si vous utilisez l'outil électroportatif par temps froid, les premières agrafes seront enfoncées moins vite que la normale.

Une fois que l'outil électroportatif se sera réchauffé en cours d'utilisation, la vitesse de travail redeviendra normale.

Évitez les tirs à vide pour réduire l'usure du poinçon.

Avant une pause prolongée ou à la fin du travail, éteignez l'outil électroportatif, retirez l'accu et videz si possible le chargeur.

#### Vidage du chargeur (voir figures C1–C3)

- Appuyez sur le bouton (9) pour ouvrir le chargeur. Le tiroir du chargeur (16) sort.
- Orientez l'outil électroportatif de façon à ce que la bande d'agrafes (17) glisse hors du chargeur (10).
- Pour fermer le chargeur, poussez avec précaution le tiroir du chargeur (16) vers l'avant jusqu'au début du chargeur (10).

#### Réglage de la butée de profondeur (voir figure D)

Il est possible de régler la profondeur d'enfoncement des agrafes au moyen de la molette (12).

- Videz le chargeur (10).
- **Les agrafes sont enfoncées trop profondément** : tournez la molette (12) dans le sens « – » pour réduire la profondeur d'enfoncement.
- **Les agrafes ne sont pas enfoncées assez profondément** : tournez la molette (12) dans le sens « + » pour augmenter la profondeur d'enfoncement.

Contrôlez le réglage de la profondeur d'enfoncement :

- Remplissez à nouveau le magasin.
  - Testez la nouvelle profondeur d'enfoncement sur une pièce d'essai.
- Au besoin, recommencez l'opération.

#### Suppression des coincements

Il peut arriver que des agrafes se coincent dans le canal d'éjection. Si ce problème se produit fréquemment, veuillez contacter un centre de service Bosch agréé.

**Remarque** : Si le poinçon ne revient pas en place après la suppression du coincement, veuillez contacter un centre de service Bosch agréé.

- Relâchez la gâchette (3).
- Arrêtez l'outil électroportatif et retirez l'accu (7).
- Appuyez sur le bouton (9) pour ouvrir le chargeur. Le tiroir du chargeur sort.
- Orientez l'outil électroportatif de façon à ce que la bande d'agrafes glisse hors du chargeur. Retirez l'agrafe qui est restée coincée. Servez-vous pour cela d'une pince si nécessaire.
- Remplissez à nouveau le chargeur.

#### Plan de maintenance

- Nettoyez le chargeur (10). Enlevez les copeaux de bois ou de plastique qui se seraient agglutinés sur le chargeur

- Repoussez le tiroir dans le chargeur jusqu'à ce qu'il s'enclenche.

#### Remplacement du protège-pièce (voir figure E)

Le protège-pièce (1) situé à l'extrémité de la protection anti-déclenchement (2) protège la pièce jusqu'à ce que l'outil électroportatif soit correctement positionné pour enfoncer une agrafe. Le protège-pièce peut être ôté et remplacé

- Relâchez la gâchette (3).
- Arrêtez l'outil électroportatif et retirez l'accu (7).
- Videz le chargeur (10).
- Dégagez le protège-pièce de la protection anti-déclenchement.
- Mettez en place le nouveau protège-pièce en le faisant glisser par son extrémité ouverte sur la protection anti-déclenchement.

**Remarque** : Un protège-pièce de rechange peut être conservé au-dessous du chargeur (10). À cet effet, glissez le protège-pièce de rechange dans le logement (18).

#### Transport et stockage

Débranchez l'outil électroportatif pour le transporter, en particulier si vous utilisez une échelle ou si vous avez à vous déplacer dans une posture inhabituelle.

Sur votre lieu de travail, ne portez l'outil électroportatif que par sa poignée (15), avec la gâchette (3) non actionnée.

Conservez toujours l'outil électroportatif sans son accu, à l'abri de l'humidité et du froid.

Si vous savez que l'outil électroportatif ne va pas être utilisé pendant une longue période, recouvrez toutes les pièces en acier d'une fine couche d'huile. Cette précaution empêchera la formation de rouille.

#### Clip de ceinture

Le clip de ceinture (8) permet d'accrocher l'outil électroportatif par ex. à une ceinture. Vous avez alors les deux mains libres et l'outil électroportatif est à tout moment à portée de main.

## Entretien et Service après-vente

#### Nettoyage et entretien

- ▶ **Retirez systématiquement la batterie avant toute intervention sur l'outil électroportatif (maintenance, changement d'accessoire, etc.).** Il y a sinon risque de blessure si vous appuyez par mégarde sur l'interrupteur Marche/Arrêt.
- ▶ **Toujours tenir propres l'outil électroportatif ainsi que les fentes de ventilation afin d'obtenir un travail impeccable et sûr.**

pendant l'utilisation de l'outil électroportatif. Nettoyez régulièrement l'outil électroportatif à l'air comprimé.

Mesure à prendre	Raison	Exécution
Nettoyer le chargeur <b>(10)</b> et son tiroir <b>(16)</b> .	Évitez le risque de coincement d'une agrafe.	– Nettoyez quotidiennement à l'air comprimé le mécanisme du chargeur et de son tiroir.
Assurez-vous que la protection anti-déclenchement <b>(2)</b> fonctionne correctement.	Garantit un travail plus sécurisé et une utilisation plus efficace de l'outil électroportatif.	– Nettoyez quotidiennement à l'air comprimé la protection anti-déclenchement.

## Dépannage

Problème	Cause	Solution	
L'outil électroportatif n'est pas opérationnel.	La batterie n'est pas chargée ou est défectueuse.	– Chargez complètement la batterie ou remplacez-la.	
	La batterie n'est pas insérée correctement.	– Assurez-vous que la batterie est bien en place sur la poignée.	
	La température de la batterie est trop élevée ou trop basse.	– Attendez que la batterie revienne dans la plage de températures admissibles.	
	Les contacts électriques de la batterie, le moteur ou l'aimant de levage sont sales ou défectueux.	– Contactez un centre de service après-vente agréé outillage <b>Bosch</b> . Faites-y remplacer le composant défectueux.	
	Le chargeur <b>(10)</b> est vide.	– Remplissez à nouveau le chargeur. (voir « Remplissage du chargeur (voir figures <b>A1 - A3</b> ) », Page 31)	
	La sécurité anti-déclenchement <b>(2)</b> est tordue.	– Contactez un centre de service après-vente agréé outillage <b>Bosch</b> . Faites-y remplacer le composant défectueux.	
	L'électronique est défectueuse.	– Contactez un centre de service après-vente agréé outillage <b>Bosch</b> .	
	L'interface utilisateur <b>(6)</b> est défectueuse.	– Contactez un centre de service après-vente agréé outillage <b>Bosch</b> .	
	L'outil électroportatif est opérationnel mais les agrafes ne sont pas éjectées.	Les pièces suivantes peuvent être défectueuses : – Gâchette <b>(3)</b> – Percuteur – Moteur – Électronique – Ressort en acier	– Contactez un centre de service après-vente agréé outillage <b>Bosch</b> . Faites-y remplacer le composant défectueux.
		Des corps étrangers se sont agglutinés dans le mécanisme d'éjection.	– Contactez un centre de service après-vente agréé outillage <b>Bosch</b> . Faites-y remplacer le composant défectueux.
Des corps étrangers se sont agglutinés dans le nez d'éjection <b>(14)</b> ou dans le chargeur <b>(10)</b> .		– Nettoyez le nez d'éjection <b>(14)</b> ou le chargeur <b>(10)</b> .	
Une agrafe s'est coincée dans le canal d'éjection.		– Retirez l'agrafe coincée.	
Le poussoir du chargeur <b>(16)</b> est défectueux.		– Nettoyez si nécessaire le tiroir <b>(16)</b> et assurez-vous que le chargeur <b>(10)</b> n'est pas encrassé.	
Le ressort du tiroir du chargeur est trop lâche ou défectueux.		– Contactez un centre de service après-vente agréé outillage <b>Bosch</b> . Faites-y remplacer le composant défectueux.	

Problème	Cause	Solution
	Des clous ou agrafes non autorisés sont utilisés.	– Utilisez uniquement des accessoires d'origine. Il n'est permis d'utiliser que les éléments de fixation (clous, agrafes etc.) spécifiés dans le tableau « Caractéristiques techniques ».
	Le chargeur (10) est vide.	– Remplissez à nouveau le chargeur. (voir « Remplissage du chargeur (voir figures A1-A3) », Page 31)
	L'ordre prescrit pour le déclenchement d'un tir n'a pas été respecté.	– Réeffectuez le tir en respectant le bon ordre de déclenchement. – Changez de mode de déclenchement au niveau de l'interface utilisateur.
Les agrafes sont enfoncées trop profondément.	La butée de profondeur est réglée à une profondeur trop élevée.	– Réglez la butée de profondeur à la profondeur souhaitée. (voir « Instructions d'utilisation », Page 32)
	Le tampon est usé.	– Contactez un centre de service après-vente agréé outillage <b>Bosch</b> . Faites-y remplacer le composant défectueux.
Les agrafes ne sont pas enfoncées assez profondément.	La batterie n'est pas chargée ou est défectueuse.	– Chargez complètement la batterie ou remplacez-la.
	Les clous ou pointes sont trop longs.	– Utilisez uniquement des accessoires d'origine. Il n'est permis d'utiliser que les éléments de fixation (clous, agrafes etc.) spécifiés dans le tableau « Caractéristiques techniques ».
	La butée de profondeur est réglée à une profondeur trop faible.	– Réglez la butée de profondeur à la profondeur souhaitée. (voir « Instructions d'utilisation », Page 32)
L'outil électroportatif saute certaines agrafes ou présente une cadence d'avance trop importante.	Des clous ou agrafes non autorisés sont utilisés.	– Utilisez uniquement des accessoires d'origine. Il n'est permis d'utiliser que les éléments de fixation (clous, agrafes etc.) spécifiés dans le tableau « Caractéristiques techniques ».
	Le ressort du tiroir du chargeur est trop lâche ou défectueux.	– Contactez un centre de service après-vente agréé outillage <b>Bosch</b> . Faites-y remplacer le composant défectueux.
Les agrafes restent souvent coincées dans le canal d'éjection.	Des clous ou agrafes non autorisés sont utilisés.	– Utilisez uniquement des accessoires d'origine. Il n'est permis d'utiliser que les éléments de fixation (clous, agrafes etc.) spécifiés dans le tableau « Caractéristiques techniques ».
	De vieilles agrafes sont utilisées. La colle entre les agrafes n'a plus aucun pouvoir d'adhérence.	– Utilisez une bande d'agrafes neuve
Les agrafes éjectées sont tordues.	Le perceur est endommagé.	– Contactez un centre de service après-vente agréé outillage <b>Bosch</b> . Faites-y remplacer le composant défectueux.
	L'outil électroportatif est utilisé sur des matériaux inadaptés (p. ex. béton, pierre).	– N'utilisez l'outil électroportatif que sur les matériaux pour lesquels il est conçu. (voir « Utilisation conforme », Page 28)

## Service après-vente et conseil utilisateurs

### France

Tel. : 09 70 82 12 26 (Numéro non surtaxé au prix d'un appel local)

Vous trouverez le lien vers les conditions de garantie et les adresses du service après-vente à la dernière page.

Pour toute demande de renseignement ou toute commande de pièces de rechange, précisez impérativement la référence à 10 chiffres figurant sur l'étiquette signalétique du produit.

### Élimination des déchets

Les outils électroportatifs, les accus ainsi que leurs accessoires et emballages doivent être rapportés dans un centre de recyclage respectueux de l'environnement.



Ne jetez pas les outils électroportatifs et les accus/piles avec les ordures ménagères !

### Seulement pour les pays de l'UE :

Les appareils ou outils électriques et électroniques devenus hors d'usage ou les batteries/piles usagées doivent être mis de côté séparément et éliminés de façon respectueuse pour l'environnement. Utilisez les systèmes de collecte indiqués. Une mise au rebut incorrecte peut être néfaste pour l'environnement et la santé en raison des substances dangereuses pouvant être présentes dans les déchets d'équipements électriques et électroniques.

### Valable uniquement pour la France :



FR  
Cet appareil, ses accessoires, et batterie se recyclent

À DÉPOSER EN MAGASIN

OU

À DÉPOSER EN DÉCHÈTERIE

Points de collecte sur [www.quefairedemesdechets.fr](http://www.quefairedemesdechets.fr)

## Español

## Indicaciones de seguridad

### Indicaciones generales de seguridad para herramientas eléctricas

**⚠ ADVERTENCIA** Lea íntegramente las advertencias de peligro, las instrucciones, las ilustraciones y las especificaciones entregadas con esta herramienta eléctrica. En caso de no atenerse a las instrucciones siguientes, ello puede ocasionar una descarga eléctrica, un incendio y/o una lesión grave.

Guardar todas las advertencias de peligro e instrucciones para futuras consultas.

El término "herramienta eléctrica" empleado en las siguientes advertencias de peligro se refiere a herramientas eléctricas de conexión a la red (con cable de red) y a herramientas eléctricas accionadas por acumulador (sin cable de red).

### Seguridad del puesto de trabajo

- ▶ **Mantenga el área de trabajo limpia y bien iluminada.** Las áreas desordenadas u oscuras pueden provocar accidentes.
- ▶ **No utilice herramientas eléctricas en un entorno con peligro de explosión, en el que se encuentren combustibles líquidos, gases o material en polvo.** Las herramientas eléctricas producen chispas que pueden llegar a inflamar los materiales en polvo o vapores.
- ▶ **Mantenga alejados a los niños y otras personas de su puesto de trabajo al emplear la herramienta eléctrica.** Una distracción le puede hacer perder el control sobre la herramienta eléctrica.

### Seguridad eléctrica

- ▶ **No exponga la herramienta eléctrica a la lluvia o a condiciones húmedas.** Existe el peligro de recibir una descarga eléctrica si penetran ciertos líquidos en la herramienta eléctrica.

### Seguridad de personas

- ▶ **Esté atento a lo que hace y emplee sentido común cuando utilice una herramienta eléctrica. No utilice la herramienta eléctrica si estuviese cansado, ni tampoco después de haber consumido drogas, alcohol o medicamentos.** El no estar atento durante el uso de la herramienta eléctrica puede provocar serias lesiones.
- ▶ **Utilice un equipo de protección personal. Utilice siempre una protección para los ojos.** El riesgo a lesionarse se reduce considerablemente si se utiliza un equipo de protección adecuado como una mascarilla antipolvo, zapatos de seguridad con suela antideslizante, casco, o protectores auditivos.
- ▶ **Evite una puesta en marcha involuntaria. Asegúrese de que la herramienta eléctrica esté desconectada antes de conectarla a la toma de corriente y/o al montar el acumulador, al recogerla y al transportarla.** Si transporta la herramienta eléctrica sujetándola por el interruptor de conexión/desconexión, o si alimenta la herramienta eléctrica estando ésta conectada, ello puede dar lugar a un accidente.
- ▶ **Retire las herramientas de ajuste o llaves fijas antes de conectar la herramienta eléctrica.** Una herramienta de ajuste o llave fija colocada en una pieza rotante puede producir lesiones al poner a funcionar la herramienta eléctrica.
- ▶ **Evite posturas arriesgadas. Trabaje sobre una base firme y mantenga el equilibrio en todo momento.** Ello le permitirá controlar mejor la herramienta eléctrica en caso de presentarse una situación inesperada.
- ▶ **Lleve puesta una vestimenta de trabajo adecuada. No utilice vestimenta amplia ni joyas. Mantenga su pelo y vestimenta alejados de las piezas móviles.** La vesti-

menta suelta, el pelo largo y las joyas se pueden enganchar con las piezas en movimiento.

- ▶ **Si se proporcionan dispositivos para la conexión de las instalaciones de extracción y recogida de polvo, asegúrese que éstos estén conectados y que sean utilizados correctamente.** El empleo de estos equipos reduce los riesgos derivados del polvo.
- ▶ **No permita que la familiaridad ganada por el uso frecuente de herramientas eléctricas lo deje caer en la complacencia e ignore las normas de seguridad de herramientas.** Una acción negligente puede causar lesiones graves en una fracción de segundo.

#### Uso y trato cuidadoso de herramientas eléctricas

- ▶ **No sobrecargue la herramienta eléctrica. Utilice la herramienta eléctrica adecuada para su aplicación.** Con la herramienta eléctrica adecuada podrá trabajar mejor y más seguro dentro del margen de potencia indicado.
- ▶ **No utilice la herramienta eléctrica si el interruptor está defectuoso.** Las herramientas eléctricas que no se puedan conectar o desconectar son peligrosas y deben hacerse reparar.
- ▶ **Saque el enchufe de la red y/o retire el acumulador desmontable de la herramienta eléctrica, antes de realizar un ajuste, cambiar de accesorio o al guardar la herramienta eléctrica.** Esta medida preventiva reduce el riesgo a conectar accidentalmente la herramienta eléctrica.
- ▶ **Guarde las herramientas eléctricas fuera del alcance de los niños. No permita la utilización de la herramienta eléctrica a aquellas personas que no estén familiarizadas con su uso o que no hayan leído estas instrucciones.** Las herramientas eléctricas utilizadas por personas inexpertas son peligrosas.
- ▶ **Cuide las herramientas eléctricas y los accesorios. Controle la alineación de las piezas móviles, rotura de piezas y cualquier otra condición que pudiera afectar el funcionamiento de la herramienta eléctrica. En caso de daño, la herramienta eléctrica debe repararse antes de su uso.** Muchos de los accidentes se deben a herramientas eléctricas con un mantenimiento deficiente.
- ▶ **Mantenga los útiles limpios y afilados.** Los útiles mantenidos correctamente se dejan guiar y controlar mejor.
- ▶ **Utilice la herramienta eléctrica, los accesorios, los útiles, etc. de acuerdo a estas instrucciones, considerando en ello las condiciones de trabajo y la tarea a realizar.** El uso de herramientas eléctricas para trabajos diferentes de aquellos para los que han sido concebidas puede resultar peligroso.
- ▶ **Mantenga las empuñaduras y las superficies de las empuñaduras secas, limpias y libres de aceite y grasa.** Las empuñaduras y las superficies de las empuñaduras resbaladizas no permiten un manejo y control seguro de la herramienta eléctrica en situaciones imprevistas.

#### Trato y uso cuidadoso de herramientas accionadas por acumulador

- ▶ **Solamente recargar los acumuladores con los cargadores especificados por el fabricante.** Existe un riesgo de incendio al intentar cargar acumuladores de un tipo diferente al previsto para el cargador.
- ▶ **Utilice las herramientas eléctricas sólo con los acumuladores específicamente designados.** El uso de otro tipo de acumuladores puede provocar daños e incluso un incendio.
- ▶ **Si no utiliza el acumulador, guárdelo separado de objetos metálicos, como clips de papel, monedas, llaves, clavos, tornillos u otros objetos metálicos pequeños que pudieran puentear sus contactos.** El cortocircuito de los contactos del acumulador puede causar quemaduras o un incendio.
- ▶ **La utilización inadecuada del acumulador puede provocar fugas de líquido. Evite el contacto con él. En caso de un contacto accidental, enjuagar el área afectada con abundante agua. En caso de un contacto con los ojos, recurra además inmediatamente a ayuda médica.** El líquido del acumulador puede irritar la piel o producir quemaduras.
- ▶ **No emplee acumuladores o útiles dañados o modificados.** Los acumuladores dañados o modificados pueden comportarse en forma imprevisible y producir un fuego, explosión o peligro de lesión.
- ▶ **No exponga un paquete de baterías o una herramienta eléctrica al fuego o a una temperatura demasiado alta.** La exposición al fuego o a temperaturas sobre 130 °C puede causar una explosión.
- ▶ **Siga todas las instrucciones para la carga y no cargue nunca el acumulador o la herramienta eléctrica a una temperatura fuera del margen correspondiente especificado en las instrucciones.** Una carga inadecuada o a temperaturas fuera del margen especificado puede dañar el acumulador y aumentar el riesgo de incendio.

#### Servicio

- ▶ **Únicamente deje reparar su herramienta eléctrica por un experto cualificado, empleando exclusivamente piezas de repuesto originales.** Solamente así se mantiene la seguridad de la herramienta eléctrica.
- ▶ **No repare los acumuladores dañados.** El mantenimiento de los acumuladores sólo debe ser realizado por el fabricante o un servicio técnico autorizado.

#### Indicaciones de seguridad para grapadoras

- ▶ **Asuma siempre que la grapadora contiene grapas.** El manejo descuidado de la grapadora puede provocar un disparo inesperado de grapas y lesiones personales.
- ▶ **Desconecte la grapadora de la fuente de alimentación cuando cargue y descargue grapas, realice ajustes o cambie accesorios.** La grapadora puede activarse accidentalmente si está conectada a la fuente de alimentación, lo que puede provocar lesiones personales.

- ▶ **Tenga cuidado al manipular las grapas, especialmente al cargarlas y descargarlas.** Las grapas tienen puntas afiladas que pueden provocar lesiones personales.
- ▶ **No apunte la herramienta hacia usted o hacia alguien en las cercanías.** Un disparo inesperado descarga una grapa, lo que puede provocar lesiones personales.
- ▶ **Mantenga los dedos alejados del gatillo cuando no utilice esta grapadora y cuando pase de una posición de trabajo a otra.** Un disparo inesperado descarga una grapa, lo que puede provocar lesiones personales.
- ▶ **Sujete la grapadora por las superficies de agarre aisladas al realizar trabajos en los que la grapa pueda llegar a tocar conductores eléctricos ocultos.** En el caso del contacto de una grapa con conductores «bajo tensión», las partes metálicas expuestas de la grapadora pueden quedar «bajo tensión» y dar al operador una descarga eléctrica.
- ▶ **Sujete la grapadora con firmeza durante el funcionamiento.** El retroceso incontrolado de la grapadora puede dar lugar a una activación involuntaria, lo que puede provocar lesiones personales.
- ▶ **Mantenga todas las partes del cuerpo, como las manos, las piernas, etc., alejadas de la dirección de disparo de la grapadora.** La grapa puede penetrar en la pieza de trabajo así como en cualquier objeto que se encuentre detrás, lo que puede provocar lesiones personales.
- ▶ **Cuando utilice la grapadora, mantenga todas las partes del cuerpo, como las manos, las piernas, etc., alejadas de la zona donde se clavan las grapas en la pieza de trabajo.** La grapa podría desviarse y salirse de la pieza de trabajo, lo que podría provocar lesiones personales.
- ▶ **No accione la grapadora a menos que la grapadora esté colocada firmemente contra la pieza de trabajo.** Si la grapadora no está en contacto con la pieza de trabajo, la grapa puede desviarse de la pieza de trabajo, lo que podría provocar lesiones personales.
- ▶ **No use esta grapadora para sujetar cables eléctricos.** Ésta no está diseñada para la instalación de cables eléctricos y puede dañar el aislamiento de los cables eléctricos causando descargas eléctricas o riesgos de incendio.
- ▶ **Desconecte la grapadora de la fuente de alimentación cuando la grapa se atasque en la grapadora.** Al retirar una grapa atascada, la grapadora puede activarse accidentalmente si está conectada a la fuente de alimentación, lo que puede provocar lesiones personales.
- ▶ **Tenga cuidado al quitar una grapa atascada.** El mecanismo puede estar sometido a compresión y la grapa puede salir disparada con fuerza, lo que podría provocar lesiones personales.
- ▶ **Utilice unos aparatos de exploración adecuados para detectar conductores o tuberías ocultas, o consulte a sus compañías abastecedoras.** El contacto con conductores eléctricos puede provocar un incendio o una electrocución. Al dañar una tubería de gas puede producirse una explosión. La perforación de una tubería de agua puede causar daños materiales.

- ▶ **En caso de daño y uso inapropiado del acumulador pueden emanar vapores. El acumulador se puede quemar o explotar.** En tal caso, busque un entorno con aire fresco y acuda a un médico si nota molestias. Los vapores pueden llegar a irritar las vías respiratorias.
- ▶ **No modifique ni abra el acumulador.** Podría provocar un cortocircuito.
- ▶ **Mediante objetos puntiagudos, como p. ej. clavos o destornilladores, o por influjo de fuerza exterior se puede dañar el acumulador.** Se puede generar un cortocircuito interno y el acumulador puede arder, humear, explotar o sobrecalentarse.
- ▶ **Utilice el acumulador sólo en productos del fabricante.** Solamente así queda protegido el acumulador contra una sobrecarga peligrosa.



**Proteja el acumulador del calor excesivo, además de, p. ej., una exposición prolongada al sol, el fuego, la suciedad, el agua o la humedad.** Existe riesgo de explosión y cortocircuito.

sión y cortocircuito.

#### Simbología y su significado

Los símbolos mostrados a continuación pueden ser de importancia en el uso de la herramienta eléctrica. Es importante que retenga en su memoria estos símbolos y su significado. La interpretación correcta de estos símbolos le ayudará a manejar mejor, y de forma más segura, la herramienta eléctrica.

#### Simbología y su significado



**Utilice orejeras.** El ruido intenso puede provocar sordera.



**Use gafas protectoras.**

## Descripción del producto y servicio



**Lea íntegramente estas indicaciones de seguridad e instrucciones.** Las faltas de observación de las indicaciones de seguridad y de las instrucciones pueden causar descargas eléctricas, incendios y/o lesiones graves.

Por favor, observe las ilustraciones en la parte inicial de las instrucciones de servicio.

### Utilización reglamentaria

La herramienta eléctrica está destinada para clavar grapas en madera.

Solamente se deben utilizar los objetos para clavar (clavos, grapas, etc.) especificados en la tabla de "Datos técnicos".

**Indicación:** La herramienta eléctrica no está destinada para clavar grapas en metal u hormigón.

No utilice la herramienta eléctrica en modo de disparo de contacto con retorno automático cuando trabaje en un andamio, una escalera u otra plataforma y sea necesario un cambio de posición de trabajo. En este caso, utilice sólo el modo de disparo individual con secuencia de seguridad.

### Componentes representados

La numeración de los componentes representados se refiere a la imagen de la herramienta eléctrica en la página ilustrada.

- (1) Protector de piezas de trabajo
  - (2) Seguro de disparo
  - (3) Disparador
  - (4) Tecla de desenclavamiento del acumulador
  - (5) Luz de trabajo
  - (6) Interfaz de usuario
  - (7) Acumulador
  - (8) Clip de cinturón
  - (9) Interruptor para abrir el cargador
  - (10) Cargador
  - (11) Indicador de ajuste del tope de profundidad
  - (12) Rueda de ajuste del tope de profundidad
  - (13) Ventana del indicador de recarga
  - (14) Boca
  - (15) Empuñadura (zona de agarre aislada)
  - (16) Corredera del cargador
  - (17) Tiras de grapas<sup>a)</sup>
  - (18) Compartimiento para guardar el protector de piezas de trabajo
- Interfaz de usuario**
- (19) Indicador de conexión/desconexión
  - (20) Tecla de conexión/desconexión
  - (21) Tecla de modo
  - (22) Indicador de disparo individual
  - (23) Indicador de disparo por contacto

a) Estos accesorios no corresponden al material que se adjunta de serie.

### Datos técnicos

Grapadora accionada por acumulador		GTH18V-38-2M
Número de artículo		<b>3 601 D82 D..</b>
Tensión nominal	V=	18
Sistemas de disparo		
- Disparo individual con secuencia de seguridad		●

Grapadora accionada por acumulador		GTH18V-38-2M
- Disparo por contacto con retorno automático		●
Elemento de sujeción		
- Modelo		Grapas de lomo estrecho
- Longitud	mm	10-38
- Diámetro	mm	1,2
	ga	18
- Ángulo		0°
Máx. capacidad del cargador		110
Dimensiones (sin acumulador)		
- Altura	mm	276
- Ancho	mm	95
- Longitud con protector de piezas de trabajo	mm	329
Peso <sup>a)</sup>	kg	2,4
Temperatura ambiente recomendada durante la carga	°C	0 ... +35
Temperatura ambiente permitida durante el servicio <sup>b)</sup> y en el almacenamiento	°C	-20 ... +50
Acumuladores compatibles		GBA18V... GBA 18V... ProCORE18V... EXPERT18V... EXBA18V... CORE18V...
Acumuladores recomendados para plena potencia		GBA18V... ≥ 2,0 Ah GBA 18V... ≥ 2,0 Ah
Cargadores recomendados		GAL18... GAL 18... GAL 36... GAL12V/18... GAL 12V/18... GAX 18... EXAL18...

A) Sin batería (puede consultar el peso de la batería en [www.bosch-professional.com](http://www.bosch-professional.com).)

B) potencia limitada a temperaturas < 0 °C

C) Potencia limitada con GBA 18V...

Los valores pueden variar dependiendo del producto y están sujetos a la aplicación y a las condiciones medioambientales. Más información en [www.bosch-professional.com/wac](http://www.bosch-professional.com/wac).

## Información sobre ruidos y vibraciones

Valores de emisión de ruidos determinados según **EN IEC 62841-2-16**.

El nivel de ruidos valorado con A de la herramienta eléctrica asciende típicamente a: nivel de presión acústica **87 dB(A)**; nivel de potencia acústica **97 dB(A)**. Inseguridad K = **3 dB**.

### ¡Utilice protección para los oídos!

Los valores de oscilación  $a_{hi}$  (vibraciones continuas),  $p_F$  (vibraciones de impacto repetidas) e incertidumbre K se determinan según **EN IEC 62841-2-16**:

$a_{hi} = 2,0 \text{ m/s}^2$  ( $K = 1,5 \text{ m/s}^2$ ),  $p_F = 484 \text{ m/s}^2$  ( $K = 45 \text{ m/s}^2$ )

El nivel de vibraciones y el valor de emisiones de ruidos indicados en estas instrucciones han sido determinados según un procedimiento de medición normalizado y pueden servir como base de comparación con otras herramientas eléctricas. También son adecuados para estimar provisionalmente la emisión de vibraciones y ruidos.

El nivel de vibraciones y el valor de emisiones de ruidos indicados han sido determinados para las aplicaciones principales de la herramienta eléctrica. Por ello, el nivel de vibraciones y el valor de emisiones de ruidos pueden ser diferentes si la herramienta eléctrica se utiliza para otras aplicaciones, con útiles diferentes, o si el mantenimiento de la misma fue deficiente. Ello puede suponer un aumento drástico de la emisión de vibraciones y de ruidos durante el tiempo total de trabajo.

Para determinar con exactitud las emisiones de vibraciones y de ruidos, es necesario considerar también aquellos tiempos en los que el aparato esté desconectado, o bien, esté en funcionamiento, pero sin ser utilizado realmente. Ello puede suponer una disminución drástica de las emisiones de vibraciones y de ruidos durante el tiempo total de trabajo.

Fije unas medidas de seguridad adicionales para proteger al usuario de los efectos por vibraciones, como por ejemplo: Mantenimiento de la herramienta eléctrica y de los útiles, conservar calientes las manos, organización de las secuencias de trabajo.

## Acumulador

**Bosch** también vende herramientas eléctricas accionadas por acumulador sin acumulador. En el embalaje puede ver si un acumulador está incluido en el volumen de suministro de su herramienta eléctrica.

### Carga del acumulador

► **Utilice únicamente los cargadores que se enumeran en los datos técnicos.** Solamente estos cargadores han sido especialmente adaptados a los acumuladores de iones de litio empleados en su herramienta eléctrica.

**Indicación:** Los acumuladores de iones de litio se entregan parcialmente cargados debido a la normativa de transporte internacional. Con el fin de obtener la plena potencia del acumulador, cargue completamente el acumulador antes de su primer uso.

## Montaje del acumulador

Desplace el acumulador cargado en el alojamiento del acumulador, hasta que encastre perceptible.

## Desmontaje del acumulador



Para la extracción del acumulador, presione la tecla de desenclavamiento y retire el acumulador. **No proceda con brusquedad.**

El acumulador dispone de 2 etapas de enclavamiento para evitar que se salga en el caso de un accionamiento accidental de la tecla de desenclavamiento del acumulador. Mientras la batería esté montada en la herramienta eléctrica, permanecerá retenida en su posición mediante un resorte.

## Indicador del estado de carga del acumulador

Indicación: No cada tipo de acumulador dispone de un indicador de estado de carga.

Los LEDs verdes del indicador del estado de carga del acumulador indican el estado de carga del acumulador. Por motivos de seguridad, la consulta del estado de carga es solo posible con la herramienta eléctrica parada.

Presione la tecla del indicador de estado de carga  o , para indicar el estado de carga. Esto también es posible con el acumulador desmontado.

Si tras presionar la tecla del indicador de estado de carga no se enciende ningún LED, significa que el acumulador está defectuoso y debe sustituirse.

### Tipo de acumulador GBA 18V... | GBA18V...



Diodo luminoso (LED)	Capacidad
Luz permanente 3 × verde	60–100 %
Luz permanente 2 × verde	30–60 %
Luz permanente 1 × verde	5–30 %
Luz intermitente 1 × verde	0–5 %

### Tipo de batería ProCORE18V... | EXPERT18V... | EXBA18V... | CORE18V...





Diodo luminoso (LED)	Capacidad
Luz permanente 5 × verde	80–100 %
Luz permanente 4 × verde	60–80 %
Luz permanente 3 × verde	40–60 %
Luz permanente 2 × verde	20–40 %
Luz permanente 1 × verde	5–20 %
Luz intermitente 1 × verde	0–5 %

## Detección del riesgo de defectos en los acumuladores

### EXPERT18V... | EXBA18V...

Los LEDs de los indicadores del estado de carga del acumulador pueden indicar el riesgo de un defecto del acumulador además del estado de carga del acumulador.

Para activar la función, mantenga pulsada la tecla del indicador del estado de carga  durante 3 segundos. El análisis del acumulador se señala mediante una luz en movimiento en el indicador del estado de carga del acumulador. El resultado se muestra en el indicador del estado de carga del acumulador.

 **1 LED:** El acumulador tiene un alto riesgo de fallo. El rendimiento y la vida útil ya pueden verse reducidos. Se recomienda sustituir el acumulador.

 **5 LEDs:** El acumulador está en buen estado, con un bajo riesgo de defectos.

**Por favor, observe:** La evaluación del riesgo de defectos del acumulador funciona en dos niveles y ofrece una evaluación simplificada del estado. El acumulador se encuentra en buen estado o presenta un mayor riesgo de defectos. No se indica ningún porcentaje del estado del acumulador.

### Indicaciones para el trato óptimo del acumulador

Proteja el acumulador de la humedad y del agua.

Únicamente almacene el acumulador en el margen de temperatura desde -20 °C hasta 50 °C. P. ej., no deje el acumulador en el coche en verano.

Limpie de vez en cuando las rejillas de refrigeración del acumulador con un pincel suave, limpio y seco.

Si después de una recarga, el tiempo de funcionamiento del acumulador fuese muy reducido, ello es señal de que éste está agotado y deberá sustituirse.

Observe las indicaciones referentes a la eliminación.

## Montaje

- ▶ **Antes de realizar cualquier trabajo en la herramienta eléctrica (p. ej., mantenimiento, cambio de herramienta, etc.), retire el acumulador de la herramienta eléctrica.** En caso contrario podría accidentarse al accionar fortuitamente el interruptor de conexión/desconexión.

### Llenado del cargador (ver figuras A1-A3)

- ▶ **Retire el acumulador antes de realizar ajustes en el aparato, cambiar accesorios o guardar la herramienta eléctrica.** Esta medida preventiva evita el riesgo de conexión accidental de la herramienta eléctrica.

**Utilice solamente los accesorios originales de Bosch.** Las piezas de precisión de la herramienta eléctrica como el cargador, la boca y el canal de expulsión, han sido especialmente diseñadas para **grapas, clavos y espigas de Bosch**. Otros fabricantes emplean acero de una calidad y dimensiones diferentes.

**Indicación:** Utilice únicamente los objetos de clavado especificados en la tabla "Datos técnicos".

El uso de objetos para clavar no permitidos puede dañar la herramienta eléctrica y causar lesiones.

Durante la carga del cargador, sujete la herramienta eléctrica de modo que la boca **(14)** no apunte a su propio cuerpo ni a otras personas.

- Presione el interruptor **(9)** para abrir el cargador. La corredera del cargador **(16)** se despliega.
- Coloque una tira de grapas con las puntas hacia arriba en la parte superior del cargador **(10)**.

**Indicación:** Una vigilancia electrónica detecta si hay grapas en el cargador. Si se presiona el seguro de disparo cuando el cargador está vacío, no se desencadena ninguna operación de clavado. Así se evitan los disparos vacíos.

- Tire de la corredera del cargador **(16)** hacia el comienzo del cargador hasta que la corredera del cargador encastre.

**Indicación:** La corredera del cargador debe dejarse empujar hacia atrás sin mayor esfuerzo (sólo con la fuerza de los dedos). Una corredera del cargador atascada tiene los siguientes efectos: La grapa no se expulsa, la grapa se atasca en el canal de disparo (véase atasco) o la grapa se expulsa en un ángulo incorrecto.

## Funcionamiento

- ▶ **Siempre deposite la herramienta eléctrica de lado y no la coloque sobre el acumulador.** Es posible que la herramienta eléctrica se vuelque según el útil y el acumulador utilizado.

### Sistemas de disparo

#### Disparo individual con secuencia de seguridad

Con este sistema de disparo, el seguro de disparo **(2)** debe colocarse primero firmemente en la pieza de trabajo. Un objeto para clavar sólo se expulsa cuando se presiona el disparador **(3)**.

A continuación, sólo se pueden iniciar otras operaciones de clavado, si el disparador y el seguro de disparo se han llevado previamente de nuevo a la posición inicial.

#### Disparo por contacto con retorno automático

Con este sistema de disparo, primero hay que presionar el disparador **(3)** y mantenerlo en esta posición. A continuación, el seguro de disparo debe colocarse firmemente en la pieza de trabajo para expulsar el objeto para clavar. Mientras se mantenga presionado el disparador **(3)**, se pueden activar otras operaciones de clavado mediante un nuevo asentamiento en una posición diferente.

En el modo **disparo por contacto** también se puede clavar una grapa con un disparo individual.

## Puesta en marcha

### Conexión/desconexión en la interfaz de usuario (ver figura B)

- Para **conectar** la herramienta eléctrica, pulse el interruptor de conexión/desconexión **(20)** en la interfaz de usuario **(6)**.  
El foco **(5)** se enciende.  
El indicador del interruptor de conexión/desconexión **(19)** se ilumina en verde cuando la herramienta está lista. El modo de disparo individual está activado, el indicador **(22)** se ilumina en blanco.
- Para **desconectar** la herramienta eléctrica presione de nuevo el interruptor de conexión/desconexión **(20)**.

### Grapado – Disparo individual

- Conecte la herramienta eléctrica.
- Coloque la boca **(14)** o, en caso dado, el protector de goma de piezas de trabajo **(1)** firmemente sobre la pieza de trabajo, hasta que el seguro de disparo **(2)** esté completamente presionado.  
El foco se enciende.
- Luego presione brevemente el disparador **(3)** y suéltelo de nuevo.  
En ello, se dispara una grapa.
- Deje que la herramienta eléctrica rebote de la pieza de trabajo.
- Para otra operación de clavado, levante la herramienta eléctrica completamente de la pieza de trabajo y vuelva a colocarla firmemente en el siguiente lugar deseado.





### Grapado – Disparo por contacto

- Conecte la herramienta eléctrica.
- Active el disparo por contacto presionando brevemente la tecla de modo **(21)**.  
El indicador de disparo por contacto **(23)** se ilumina en color blanco.
- Mantenga presionado el disparador **(3)**.  
En ello, se enciende la luz de trabajo y el motor arranca.

- Coloque la boca **(14)** o, en caso dado, el protector de goma de piezas de trabajo **(1)** firmemente sobre la pieza de trabajo, hasta que el seguro de disparo **(2)** esté completamente presionado.  
En ello, se dispara una grapa.
- Para otra operación de clavado, mantenga presionado el disparador **(3)** y levante la herramienta eléctrica completamente de la pieza de trabajo. Vuelva a colocarla firmemente en el siguiente lugar deseado.
- Cambie a disparo individual pulsando de nuevo la tecla de modo **(21)**.  
El indicador de disparo individual **(22)** se ilumina.

## Interfaz de usuario (ver figura B)

La interfaz de usuario **(6)** sirve para seleccionar el modo de trabajo y conectar y desconectar la herramienta eléctrica.

Interfaz de usuario	Descripción
	La tecla de conexión/desconexión <b>(20)</b> permite conectar y desconectar la herramienta eléctrica.
	La tecla Mode <b>(21)</b> permite alternar entre disparo individual y disparo por contacto.
	El indicador de conexión/desconexión <b>(19)</b> se ilumina cuando la herramienta está conectada.
	El indicador de disparo individual <b>(22)</b> se ilumina cuando el indicador de disparo individual está activado.
	El indicador de disparo por contacto <b>(23)</b> se ilumina cuando el indicador de disparo por contacto está activado.

### Indicadores de estado

El indicador de conexión/desconexión **(19)** también señala el estado de la herramienta eléctrica tal y como se describe a continuación:

Indicador de estado de herramienta eléctrica		
Color	Significado	Solución
verde	La herramienta eléctrica está conectada y lista para la aplicación.	–
amarillo	Un evento requiere su atención: Temperatura crítica, el acumulador está casi vacío o el mantenimiento es inminente.	– Dejar enfriar la herramienta eléctrica. – Sustituir o cargar el acumulador. – Encargar el mantenimiento.
rojo	La herramienta eléctrica no está lista para su uso. Motivo: La herramienta eléctrica está sobrecalentada, el acumulador está vacío o hay un fallo mecánico.	– Dejar enfriar la herramienta eléctrica. – Sustituir o cargar el acumulador. – Encargar el mantenimiento.
rojo parpadeante	– El segundo interruptor se presionó demasiado pronto. – El segundo interruptor no se pulsó en 5 segundos; el aparato se apaga automáticamente.	– Esperar brevemente hasta que el indicador de estado se ilumine en verde. – La herramienta eléctrica está de nuevo lista para su uso.

**Indicador de estado de herramienta eléctrica**

Color	Significado	Solución
	– Los interruptores se han accionado en el orden incorrecto (por ejemplo, se ha pulsado el disparador antes de que el aparato haya pasado al modo de disparo por contacto)	– Vuelva a realizar la operación de clavado observando la secuencia de accionamiento correcta o cambie el sistema de disparo a través de la interfaz de usuario.

**Instrucciones para la operación**

- **Antes de realizar cualquier trabajo en la herramienta eléctrica (p. ej., mantenimiento, cambio de herramienta, etc.), retire el acumulador de la herramienta eléctrica.** En caso contrario podría accidentarse al accionar fortuitamente el interruptor de conexión/desconexión.

Antes de cada comienzo del trabajo, compruebe el correcto funcionamiento de los sistemas de seguridad y disparo, así como el asiento firme de todos los tornillos y tuercas.

Desconecte inmediatamente una herramienta eléctrica defectuosa o que no funcione correctamente de la red eléctrica y póngase en contacto con un servicio técnico Bosch autorizado.

No realice manipulaciones indebidas en la herramienta eléctrica. No desmonte ni bloquee ninguna pieza de la herramienta eléctrica, como p. ej. el seguro de disparo.

No realice "reparaciones de emergencia" con medios inadecuados. La herramienta eléctrica debe recibir un mantenimiento regular y adecuado.

Evite cualquier debilitamiento y daño de la herramienta eléctrica, p. ej. por:

- golpear o grabar,
- medidas de transformación no aprobadas por el fabricante,
- guiado en plantillas de material duro, p. ej. acero,
- dejar caer o empujar por el suelo,
- manejo como un martillo,
- cualquier tipo de aplicación de fuerza.

Asegúrese en todo momento de lo que hay debajo o detrás de la pieza de trabajo. No dispare grapas en paredes, techos o suelos si se encuentran personas detrás de ellos. Las grapas pueden atravesar la pieza de trabajo y herir a alguien.

No dispare grapas sobre una grapa ya clavada. En ello, la grapa puede deformarse, las grapas pueden atascarse o la herramienta eléctrica puede moverse sin control.

Si la herramienta eléctrica se utiliza en condiciones del entorno frías, las primeras grapas se clavan más lentamente de lo habitual. Una vez que la herramienta eléctrica se ha calentado durante el trabajo, es posible volver a trabajar a la velocidad normal.

Evite disparar con el cargador vacío para evitar un mayor desgaste del percutor.

Al realizar pausas más largas o al final del trabajo, desconecte la herramienta eléctrica, retire el acumulador y vacíe el cargador en lo posible.

**Vaciado del cargador (ver figuras C1–C3)**

- Presione el interruptor (9) para abrir el cargador. La corredera del cargador (16) se despliega.
- Gire la herramienta eléctrica de modo que la tira de grapas (17) del cargador (10) se deslice hacia fuera.
- Para cerrar el cargador, guíe después con cuidado la corredera del cargador (16) hacia delante hasta el comienzo del cargador (10).

**Ajuste del tope de profundidad (ver figura D)**

La profundidad de clavado de las grapas se puede ajustar con la rueda de ajuste (12).

- Vacíe el cargador (10).
- **Las grapas se clavan con demasiada profundidad:** Para reducir la profundidad de clavado, gire la rueda de ajuste (12) en el sentido "–".
- **Los clavos no se clavan con suficiente profundidad:** Para aumentar la profundidad de clavado, gire la rueda de ajuste (12) en el sentido "+".

Controle el ajuste del tope de profundidad:

- Llène de nuevo el cargador.
  - Pruebe la nueva profundidad de clavado en una pieza de prueba.
- En caso necesario, repita los pasos de trabajo.

**Soltar los atascamientos**

Grapas individuales pueden atascarse en el canal de disparo. Si esto ocurriese a menudo, póngase en contacto con un servicio técnico Bosch autorizado.

**Indicación:** Si el percutor no se retrae después de soltar el atasco, póngase en contacto con un servicio técnico Bosch autorizado.

- Suelte el disparador (3).
- Desconecte la herramienta eléctrica y extraiga el acumulador (7).
- Presione el interruptor (9) para abrir el cargador. La corredera del cargador se despliega.
- Gire la herramienta eléctrica de modo que la tira de grapas del cargador se deslice hacia fuera. Retire la grapa atascada. En caso necesario, utilice para ello unas tenazas.
- Llène de nuevo el cargador.
- Tire de la corredera del cargador hacia el comienzo del cargador hasta que la corredera del cargador encastre.

**Cambio del protector de piezas de trabajo (ver figura E)**

El protector de piezas de trabajo (1), situado en el extremo del seguro de disparo (2), protege la pieza de trabajo hasta que la herramienta eléctrica esté correctamente posicionada

para la operación de clavado. El protector de piezas de trabajo puede retirarse y sustituirse

- Suelte el disparador **(3)**.
- Desconecte la herramienta eléctrica y extraiga el acumulador **(7)**.
- Vacíe el cargador **(10)**.
- Retire el protector de piezas de trabajo del seguro de disparo.
- Deslice el nuevo protector de piezas de trabajo con el extremo abierto sobre el seguro de disparo.

**Indicación:** En la parte inferior del cargador **(10)** se puede guardar un protector de piezas de trabajo de repuesto. Para ello, introduzca el protector de piezas de trabajo en el depósito **(18)**.

#### Transporte y almacenaje

Desconecte la herramienta eléctrica para el transporte, especialmente cuando utilice escaleras o se desplace en una posición corporal no acostumbrada.

Lleve la herramienta eléctrica en el lugar de trabajo únicamente por la empuñadura **(15)** y con el disparador **(3)** no accionado.

Guarde siempre la herramienta eléctrica separada del acumulador y en un lugar seco y templado.

#### Plan de mantenimiento

- Limpie el cargador **(10)**. Retire las astillas de plástico o de madera que se pueden acumular en el cargador duran-

te el funcionamiento. Limpie con regularidad la herramienta eléctrica con aire comprimido.

#### Clip de cinturón

El clip de cinturón **(8)** le permite enganchar la herramienta eléctrica, p. ej. a un cinturón. De esta manera, tiene libre ambas manos y puede tener acceso a la herramienta eléctrica en todo momento.

## Mantenimiento y servicio

### Mantenimiento y limpieza

- ▶ **Antes de realizar cualquier trabajo en la herramienta eléctrica (p. ej., mantenimiento, cambio de herramienta, etc.), retire el acumulador de la herramienta eléctrica.** En caso contrario podría accidentarse al accionar fortuitamente el interruptor de conexión/desconexión.
- ▶ **Siempre mantenga limpias la herramienta eléctrica y las rejillas de ventilación para trabajar con eficacia y fiabilidad.**

Medida	Justificación	Ejecución
Limpie el cargador <b>(10)</b> y la corredera del cargador <b>(16)</b> .	Evita que se atasque una grapa.	- Sople el mecanismo del cargador/la corredera del cargador diariamente con aire comprimido.
Asegúrese de que el seguro de disparo <b>(2)</b> funciona correctamente.	Favorece la seguridad en el trabajo y el uso eficiente de la herramienta eléctrica.	- Sople el mecanismo del seguro de disparo diariamente con aire comprimido.

### Remedio de perturbaciones

Problema	Causa	Remedio
La herramienta eléctrica no está lista para el funcionamiento.	El acumulador no está cargado o está defectuoso.	- Cargue completamente el acumulador o cámbielo.
	El acumulador no está correctamente colocado.	- Asegúrese de que el acumulador está encastrado en la empuñadura.
	La temperatura del acumulador es demasiado alta o demasiado baja.	- Espere a que el acumulador alcance (de nuevo) la temperatura óptima de funcionamiento.
	Los contactos del acumulador, el motor o el electroimán de elevación están sucios o defectuosos.	- Póngase en contacto con un centro de servicio autorizado de <b>Bosch</b> . Solicite la sustitución del componente allí mismo.
El cargador <b>(10)</b> está vacío.		- Llene de nuevo el cargador. (ver "Llenado del cargador (ver figuras <b>A1</b> – <b>A3</b> )", Página 41)

Problema	Causa	Remedio
La herramienta eléctrica está lista para funcionar, pero no se disparan las grapas.	El seguro de disparo <b>(2)</b> está doblado.	– Póngase en contacto con un centro de servicio autorizado de <b>Bosch</b> . Solicite la sustitución del componente allí mismo.
	La electrónica está defectuosa.	– Póngase en contacto con un centro de servicio autorizado de <b>Bosch</b> .
	La interfaz de usuario <b>(6)</b> está defectuosa.	– Póngase en contacto con un centro de servicio autorizado de <b>Bosch</b> .
	Possible defecto de los siguientes componentes:	– Póngase en contacto con un centro de servicio autorizado de <b>Bosch</b> . Solicite la sustitución del componente allí mismo.
	– Disparador <b>(3)</b>	
	– Percutor	
	– Motor	
	– Electrónica	
	– Muelle de acero	
	Se han acumulado cuerpos extraños en el mecanismo de disparo.	– Póngase en contacto con un centro de servicio autorizado de <b>Bosch</b> . Solicite la sustitución del componente allí mismo.
Se han acumulado cuerpos extraños en la boca <b>(14)</b> o en el cargador <b>(10)</b> .	– Limpie la boca <b>(14)</b> o el cargador <b>(10)</b> .	
Una grapa se ha atascado en el canal de disparo.	– Suelte el atascamiento.	
La corredera del cargador <b>(16)</b> está defectuosa.	– En caso necesario, limpie la corredera del cargador <b>(16)</b> y asegúrese de que el cargador <b>(10)</b> no esté sucio.	
El resorte de la corredera del cargador es demasiado débil o está defectuoso.	– Póngase en contacto con un centro de servicio autorizado de <b>Bosch</b> . Solicite la sustitución del componente allí mismo.	
Los objetos para clavar utilizados son inadmisibles.	– Utilice solamente los accesorios originales. Solamente se deben utilizar los objetos para clavar (clavos, grapas, etc.) especificados en la tabla "Datos técnicos".	
El cargador <b>(10)</b> está vacío.	– Llene de nuevo el cargador. (ver "Llenado del cargador (ver figuras <b>A1</b> – <b>A3</b> )", Página 41)	
Accionamiento del orden de disparo incorrecto.	– Vuelva a realizar la operación de clavado observando la secuencia de accionamiento correcta. – Cambie el sistema de disparo a través de la interfaz de usuario.	
Las grapas se clavan con demasiada profundidad.	El tope de profundidad está ajustado demasiado profundo.	– Ajuste el tope de profundidad a la profundidad deseada. (ver "Instrucciones para la operación", Página 43)
	El tope está desgastado.	– Póngase en contacto con un centro de servicio autorizado de <b>Bosch</b> . Solicite la sustitución del componente allí mismo.
Las grapas no se clavan con suficiente profundidad.	El acumulador no está cargado o está defectuoso.	– Cargue completamente el acumulador o cámbielo.

Problema	Causa	Remedio
	Los objetos para clavar son demasiado largos.	– Utilice solamente los accesorios originales. Solamente se deben utilizar los objetos para clavar (clavos, grapas, etc.) especificados en la tabla "Datos técnicos".
	El tope de profundidad está ajustado demasiado elevado.	– Ajuste el tope de profundidad a la profundidad deseada. (ver "Instrucciones para la operación", Página 43)
La herramienta eléctrica se salta las grapas o tiene demasiado avance de ciclo.	Los objetos para clavar utilizados son inadmisibles.	– Utilice solamente los accesorios originales. Solamente se deben utilizar los objetos para clavar (clavos, grapas, etc.) especificados en la tabla "Datos técnicos".
	El resorte de la corredera del cargador es demasiado débil o está defectuoso.	– Póngase en contacto con un centro de servicio autorizado de <b>Bosch</b> . Solicite la sustitución del componente allí mismo.
Las grapas se atascan a menudo en el canal de disparo.	Los objetos para clavar utilizados son inadmisibles.	– Utilice solamente los accesorios originales. Solamente se deben utilizar los objetos para clavar (clavos, grapas, etc.) especificados en la tabla "Datos técnicos".
	Las grapas se han envejecido, el pegamento entre las grapas ya no tiene fuerza de sujeción.	– Utilice una nueva tira de grapas
Las grapas disparadas están dobladas.	El percutor está dañado.	– Póngase en contacto con un centro de servicio autorizado de <b>Bosch</b> . Solicite la sustitución del componente allí mismo.
	La herramienta eléctrica se utiliza para material no admisible (por ejemplo, hormigón, piedra).	– Utilice la herramienta eléctrica solamente para material admisible. (ver "Utilización reglamentaria", Página 38)

## Servicio técnico y atención al cliente

### México

Robert Bosch, S. de R.L. de C.V.  
Calle Robert Bosch No. 405  
C.P. 50071 Zona Industrial,  
Toluca – México, RFC: RBO910102QJ9  
Tel.: (52) 55 528430-62  
Tel.: 800 6271286

### España

Tel. Asesoramiento al cliente: 902 531 553  
El enlace a nuestras direcciones de servicio y condiciones de garantía se encuentra en la última página.  
Para cualquier consulta o pedido de piezas de repuesto es imprescindible indicar el nº de artículo de 10 dígitos que figura en la placa de características del producto.

### Eliminación

Las herramientas eléctricas, acumuladores, accesorios y embalajes deberán someterse a un proceso de recuperación que respete el medio ambiente.



¡No arroje las herramientas eléctricas, acumuladores o pilas a la basura!

### Sólo para los países de la UE:

Los aparatos eléctricos y electrónicos o pilas/baterías usadas que ya no se puedan utilizar deben recogerse por separado y eliminarse de forma respetuosa con el medio ambiente. Utilice los sistemas de recogida indicados. Una eliminación incorrecta puede ser perjudicial para el medio ambiente y la salud debido a las sustancias peligrosas que puedan contener.

# NOM

El símbolo es solamente válido, si también se encuentra sobre la placa de características del producto/fabricado.

## Português

### Instruções de segurança

#### Instruções gerais de segurança para ferramentas eléctricas

**⚠ AVISO** Devem ser lidas todas as indicações de segurança, instruções, ilustrações e especificações desta ferramenta eléctrica. O desrespeito das instruções apresentadas abaixo poderá resultar em choque eléctrico, incêndio e/ou ferimentos graves.

#### Guarde bem todas as advertências e instruções para futura referência.

O termo "ferramenta eléctrica" utilizado a seguir nas indicações de advertência, refere-se a ferramentas eléctricas operadas com corrente de rede (com cabo de rede) e a ferramentas eléctricas operadas com acumulador (sem cabo de rede).

#### Segurança da área de trabalho

- ▶ **Mantenha a sua área de trabalho sempre limpa e bem iluminada.** Desordem ou áreas de trabalho insuficientemente iluminadas podem levar a acidentes.
- ▶ **Não trabalhar com a ferramenta eléctrica em áreas com risco de explosão, nas quais se encontrem líquidos, gases ou pós inflamáveis.** Ferramentas eléctricas produzem faíscas, que podem inflamar pós ou vapores.
- ▶ **Manter crianças e outras pessoas afastadas da ferramenta eléctrica durante a utilização.** No caso de distração é possível que perca o controlo sobre o aparelho.

#### Segurança eléctrica

- ▶ **Manter o aparelho afastado de chuva ou humidade.** A infiltração de água numa ferramenta eléctrica aumenta o risco de choque eléctrico.

#### Segurança de pessoas

- ▶ **Esteja atento, observe o que está a fazer e tenha prudência ao trabalhar com a ferramenta eléctrica. Não utilizar uma ferramenta eléctrica quando estiver fatigado ou sob a influência de drogas, álcool ou medicamentos.** Um momento de descuido ao utilizar a ferramenta eléctrica, pode levar a lesões graves.
- ▶ **Utilizar equipamento de protecção individual. Utilizar sempre óculos de protecção.** A utilização de equipamento de protecção pessoal, como máscara de protecção contra pó, sapatos de segurança antiderrapantes, capacete de segurança ou protecção auricular, de acordo com o tipo e aplicação da ferramenta eléctrica, reduz o risco de lesões.
- ▶ **Evitar uma colocação em funcionamento involuntária. Assegure-se de que a ferramenta eléctrica esteja desligada, antes de conectá-la à alimentação de rede**

**e/ou ao acumulador, antes de levantá-la ou de transportá-la.** Se tiver o dedo no interruptor ao transportar a ferramenta eléctrica ou se o aparelho for conectado à alimentação de rede enquanto estiver ligado, poderão ocorrer acidentes.

- ▶ **Remover ferramentas de ajuste ou chaves de boca antes de ligar a ferramenta eléctrica.** Uma ferramenta ou chave que se encontre numa parte do aparelho em movimento pode levar a lesões.
- ▶ **Evite uma posição anormal. Mantenha uma posição firme e mantenha sempre o equilíbrio.** Desta forma é mais fácil controlar a ferramenta eléctrica em situações inesperadas.
- ▶ **Usar roupa apropriada. Não usar roupa larga nem jóias. Mantenha os cabelos e roupas afastados de peças em movimento.** Roupas frouxas, cabelos longos ou jóias podem ser agarrados por peças em movimento.
- ▶ **Se for possível montar dispositivos de aspiração ou de recolha, assegure-se de que estejam conectados e utilizados correctamente.** A utilização de uma aspiração de pó pode reduzir o perigo devido ao pó.
- ▶ **Não deixe que a familiaridade resultante de uma utilização frequente de ferramentas permita que você se torne complacente e ignore os princípios de segurança da ferramenta.** Uma acção descuidada pode causar ferimentos graves numa fracção de segundo.

#### Utilização e manuseio cuidadoso de ferramentas eléctricas

- ▶ **Não sobrecarregue a ferramenta eléctrica. Utilize a ferramenta eléctrica apropriada para o seu trabalho.** É melhor e mais seguro trabalhar com a ferramenta eléctrica apropriada na área de potência indicada.
- ▶ **Não utilizar uma ferramenta eléctrica com um interruptor defeituoso.** Uma ferramenta eléctrica que não pode mais ser ligada nem desligada, é perigosa e deve ser reparada.
- ▶ **Puxar a ficha da tomada e/ou remover o acumulador, se amovível, antes de executar ajustes na ferramenta eléctrica, de substituir acessórios ou de guardar as ferramentas eléctricas.** Esta medida de segurança evita o arranque involuntário da ferramenta eléctrica.
- ▶ **Guardar ferramentas eléctricas não utilizadas fora do alcance de crianças e não permitir que as pessoas que não estejam familiarizadas com o aparelho ou que não tenham lido estas instruções utilizem o aparelho.** Ferramentas eléctricas são perigosas se forem utilizadas por pessoas inexperientes.
- ▶ **Tratar a ferramenta eléctrica e os acessórios com cuidado. Controlar se as partes móveis do aparelho funcionam perfeitamente e não emperram, e se há peças quebradas ou danificadas que possam prejudicar o funcionamento da ferramenta eléctrica. Permitir que peças danificadas sejam reparadas antes da utilização.** Muitos acidentes têm como causa, a manutenção insuficiente de ferramentas eléctricas.

- ▶ **Manter as ferramentas de corte afiadas e limpas.** Ferramentas de corte cuidadosamente tratadas e com cantos de corte afiados emperram com menos frequência e podem ser conduzidas com maior facilidade.
- ▶ **Utilizar a ferramenta eléctrica, acessórios, ferramentas de aplicação, etc. conforme estas instruções. Considerar as condições de trabalho e a tarefa a ser executada.** A utilização de ferramentas eléctricas para outras tarefas a não ser as aplicações previstas, pode levar a situações perigosas.
- ▶ **Mantenha os punhos e as superfícies de agarrar secas, limpas e livres de óleo e massa consistente.** Punhos e superfícies de agarrar escorregadias não permitem o manuseio e controle seguros da ferramenta em situações inesperadas.

#### Manuseio e utilização cuidadosos de ferramentas com acumuladores

- ▶ **Só carregar acumuladores em carregadores recomendados pelo fabricante.** Há perigo de incêndio se um carregador apropriado para um certo tipo de acumuladores for utilizado para carregar acumuladores de outros tipos.
- ▶ **Só utilizar ferramentas eléctricas com os acumuladores apropriados.** A utilização de outros acumuladores pode levar a lesões e perigo de incêndio.
- ▶ **Manter o acumulador que não está sendo utilizado afastado de cliques, moedas, chaves, parafusos ou outros pequenos objectos metálicos que possam causar um curto-circuito dos contactos.** Um curto-circuito entre os contactos do acumulador pode ter como consequência queimaduras ou fogo.
- ▶ **No caso de aplicação incorrecta pode vaziar líquido do acumulador. Evitar o contacto. No caso de um contacto accidental, deverá enxaguar com água. Se o líquido entrar em contacto com os olhos, também deverá consultar um médico.** Líquido que escapa do acumulador pode levar a irritações da pele ou a queimaduras.
- ▶ **Não use um acumulador ou uma ferramenta danificada ou modificada.** Os acumuladores danificados ou modificados exibem um comportamento imprevisível podendo causar incêndio, explosão ou risco de lesão.
- ▶ **Não exponha o acumulador ou a ferramenta ao fogo ou temperatura excessiva.** A exposição ao fogo ou a temperaturas acima de 130 °C pode causar explosão.
- ▶ **Siga todas as instruções de carregamento e não carregue o acumulador ou a ferramenta fora da faixa de temperatura especificada no manual de instruções.** Carregar indevidamente ou em temperaturas fora da faixa especificada pode danificar o acumulador e aumentar o risco de incêndio.

#### Serviço

- ▶ **Só permita que o seu aparelho seja reparado por pessoal especializado e qualificado e só com peças de reposição originais.** Desta forma é assegurado o funcionamento seguro do aparelho.

- ▶ **Nunca tente reparar acumuladores danificados.** A reparação de acumuladores deve ser realizada apenas pelo fabricante ou agentes de assistência autorizados.

#### Instruções de segurança para grampeadores

- ▶ **Assuma sempre que o agrafador contém agrafos.** O manuseio descuidado do agrafador poderá resultar no disparo inesperado dos agrafos e em ferimentos pessoais.
- ▶ **Desligue o agrafador da fonte de alimentação ao carregar e descarregar agrafos, fazer ajustes ou mudar de acessórios.** O agrafador poderá ser ativada acidentalmente se estiver ligada à fonte de alimentação, o que poderá resultar em ferimentos pessoais.
- ▶ **Tenha cuidado ao manusear agrafos, especialmente ao carregar e descarregar os mesmos.** Os agrafos têm pontas afiadas, o que poderá resultar em ferimentos pessoais.
- ▶ **Não aponte a ferramenta para si nem para qualquer outra pessoa nas proximidades.** O acionamento inadvertido do gatilho irá ejetar um agrafado, o que poderá resultar em ferimentos pessoais.
- ▶ **Mantenha os dedos afastados do gatilho quando não está a operar o agrafador e ao mudar de uma posição de trabalho para outra.** O acionamento inadvertido do gatilho irá ejetar um agrafado, o que poderá resultar em ferimentos pessoais.
- ▶ **Segure a agrafador nas superfícies de agarrar isoladas, ao executar uma operação onde o agrafado possa entrar em contacto com cabos escondidos.** O contacto do agrafado com um fio "sob tensão" irá colocar as partes metálicas expostas do agrafador "sob tensão" e produzir um choque eléctrico.
- ▶ **Segure firmemente o agrafador durante a operação.** O recuo descontrolado do agrafador pode causar uma ativação não intencional, o que poderá resultar em ferimentos pessoais.
- ▶ **Mantenha todas as partes do corpo, como mãos e pernas, etc., longe da direcção de disparo do agrafador.** O agrafado pode penetrar na peça de trabalho, bem como em qualquer objeto atrás dela, o que poderá resultar em ferimentos pessoais.
- ▶ **Ao usar o agrafador, mantenha todas as partes do corpo, como mãos e pernas, etc. longe da área onde os agrafos são inseridos na peça de trabalho.** O agrafado pode desviar-se e sair da peça de trabalho, o que poderá resultar em ferimentos pessoais.
- ▶ **Não acione o agrafador a menos que este esteja posicionado com firmeza contra a peça de trabalho.** Se o agrafador não estiver em contacto com a peça de trabalho, o agrafado pode desviar-se da peça de trabalho, o que poderá resultar em ferimentos pessoais.
- ▶ **Não utilize este agrafador para fixar cabos eléctricos.** Esta não foi concebida para a instalação de cabos eléctricos e poderá danificar o isolamento destes, podendo causar choques eléctricos ou riscos de incêndio.

- ▶ **Desligue o agrafador da fonte de alimentação se um agrafador ficar bloqueado no agrafador.** Ao remover um agrafador bloqueado, o agrafador poderá ser ativado acidentalmente se estiver ligado à fonte de alimentação, o que poderá resultar em ferimentos pessoais.
- ▶ **Tenha cuidado ao remover um agrafador bloqueado.** O mecanismo poderá estar sob compressão e o agrafador poderá ser vigorosamente ejetado, o que poderá resultar em ferimentos pessoais.
- ▶ **Utilizar detetores apropriados, para encontrar cabos escondidos, ou consulte a companhia elétrica local.** O contacto com cabos elétricos pode provocar fogo e choques elétricos. Danos em tubos de gás podem levar à explosão. A infiltração num cano de água provoca danos materiais.
- ▶ **Em caso de danos e de utilização incorreta da bateria, podem escapar vapores. A bateria pode incendiar-se ou explodir.** Areje o espaço e procure assistência médica no caso de apresentar queixas. É possível que os vapores irritem as vias respiratórias.
- ▶ **Não altere nem abra o acumulador.** Há perigo de haver um curto-circuito.
- ▶ **Os objetos afiados como, p. ex., pregos ou chaves de fendas, assim como o efeito de forças externas podem danificar o acumulador.** Podem causar um curto-circuito interno e o acumulador pode ficar queimado, deitar fumo, explodir ou sobreaquecer.
- ▶ **Utilize a bateria apenas em produtos do fabricante.** Só assim é que a bateria é protegida contra sobrecarga perigosa.



**Proteja a bateria contra calor, p. ex. também contra uma permanente radiação solar, fogo, sujidade, água e humidade.** Há risco de explosão

ou de um curto-circuito.

#### Símbolos e seus significados

Os seguintes símbolos podem ser importantes para a utilização da sua ferramenta elétrica. Os símbolos e os seus significados devem ser memorizados. A interpretação correta dos símbolos facilita a utilização segura e aprimorada da ferramenta elétrica.

#### Símbolos e seus significados



**Use proteção auditiva.** Ruídos podem provocar a surdez.



**Use óculos de proteção.**

## Descrição do produto e do serviço



**Leia todas as instruções de segurança e instruções.** A inobservância das instruções de segurança e das instruções pode causar choque elétrico, incêndio e/ou ferimentos graves.

Respeite as figuras na parte da frente do manual de instruções.

### Utilização adequada

A ferramenta elétrica destina-se a cravar agrafadores em madeira.

Só podem ser usados os elementos fixadores (pregos, agrafos, etc.) especificados na tabela «Dados Técnicos».

**Nota:** A ferramenta elétrica destina-se a fixar agrafos em metal ou betão.

Não use a ferramenta elétrica no modo de disparo por contacto com retorno automático, se estiver a trabalhar numa armação, escadote ou um outra plataforma e for necessário mudar a posição de trabalho. Neste caso use o modo de disparo por contacto com sequência de segurança.

### Componentes ilustrados

A numeração dos componentes ilustrados refere-se à apresentação da ferramenta elétrica na página de esquemas.

- (1) Protetor de peça
- (2) Segurança antidisparo
- (3) Disparador
- (4) Tecla de desbloqueio da bateria
- (5) Luz de trabalho
- (6) Interface de utilizador
- (7) Bateria
- (8) Suporte para fixação ao cinto
- (9) Interruptor para abrir o carregador
- (10) Carregador
- (11) Indicação para ajuste do batente de profundidade
- (12) Roda para ajuste do batente de profundidade
- (13) Visor de inspeção da indicação de reenchimento
- (14) Bocal
- (15) Punho (superfície do punho isolada)
- (16) Cursor do carregador
- (17) Tira de agrafos<sup>a)</sup>
- (18) Depósito para armazenamento do protetor de peça

#### Interface de utilizador

- (19) Indicação de ligado/desligado
- (20) Tecla de ligar/desligar
- (21) Tecla Modo
- (22) Indicação disparo individual

**(23)** Indicação disparo por contactoa) **Este acessório não pertence ao volume de fornecimento.****Dados técnicos**

Agrafador sem fio		GTH18V-38-2M	
Número de produto		<b>3 601 D82 D..</b>	
Tensão nominal	V=	18	
Sistemas de disparo			
- Disparo individual com sequência de segurança		●	
- Disparo por contacto com retorno automático		●	
Objeto a inserir			
- Tipo		Grampos de coroa estreitos	
- Comprimento	mm	10-38	
- Diâmetro	mm	1,2	
	ga	18	
- Ângulo		0°	
Capacidade máx. do carregador		110	
Dimensões (sem bateria)			
- Altura	mm	276	
- Largura	mm	95	
- Comprimento com protetor de peça	mm	329	
Peso <sup>A)</sup>	kg	2,4	
Temperatura ambiente recomendada durante o carregamento	°C	0 ... +35	
Temperatura ambiente admissível em funcionamento <sup>B)C)</sup> e durante o armazenamento	°C	-20 ... +50	
Baterias compatíveis		GBA18V... GBA 18V... ProCORE18V... EXPERT18V... EXBA18V... CORE18V...	
Baterias recomendadas para potência máxima		GBA18V... ≥ 2,0 Ah GBA 18V... ≥ 2,0 Ah	
Carregadores recomendados		GAL18... GAL 18... GAL 36...	

**Agrafador sem fio****GTH18V-38-2M**

GAL12V/18...  
GAL 12V/18...  
GAX 18...  
EXAL18...

A) Sem bateria (encontra o peso da bateria em [www.bosch-professional.com](http://www.bosch-professional.com))

B) potência limitada perante temperaturas &lt; 0 °C

C) Potência limitada com GBA 18V...

Os valores podem variar em função do produto e estar sujeitos a condições de aplicação e do meio ambiente. Para mais informações consulte [www.bosch-professional.com/wac](http://www.bosch-professional.com/wac).

**Informação sobre ruídos/vibrações**

Os valores de emissão de ruído foram determinados de acordo com **EN IEC 62841-2-16**.

O nível sonoro avaliado como A da ferramenta elétrica é normalmente de: nível de pressão sonora **87 dB(A)**; nível de potência sonora **97 dB(A)**. Incerteza K = **3 dB**.

**Utilizar proteção auditiva!**

Valores de vibração  $a_h$  (vibrações contínuas),  $p_f$  (vibrações repetidas de impacto) e incerteza K apurados conforme **EN IEC 62841-2-16**:

$a_h = 2,0 \text{ m/s}^2$  ( $K = 1,5 \text{ m/s}^2$ ),  $p_f = 484 \text{ m/s}^2$  ( $K = 45 \text{ m/s}^2$ )

O nível de vibrações indicado nestas instruções e o valor de emissões sonoras foram medidos de acordo com um processo de medição normalizado e podem ser utilizados para a comparação de ferramentas elétricas. Também são adequados para uma avaliação provisória das emissões sonoras e de vibrações.

O nível de vibrações indicado e o valor de emissões sonoras representam as aplicações principais da ferramenta elétrica. Se a ferramenta elétrica for utilizada para outras aplicações, com outras ferramentas de trabalho ou com manutenção insuficiente, é possível que o nível de vibrações e de emissões sonoras seja diferente. Isto pode aumentar sensivelmente a emissão sonora e de vibrações para o período completo de trabalho.

Para uma estimação exata da emissão sonora e de vibrações, também deveriam ser considerados os períodos nos quais o aparelho está desligado ou funciona, mas não está sendo utilizado. Isto pode reduzir a emissão sonora e de vibrações durante o completo período de trabalho.

Além disso também deverão ser estipuladas medidas de segurança para proteger o operador contra o efeito de vibrações, como por exemplo: manutenção de ferramentas elétricas e acessórios, manter as mãos quentes e organização dos processos de trabalho.

**Bateria**

**Bosch** vende ferramentas elétricas sem fio também sem bateria. Pode consultar na embalagem se está incluída uma bateria no volume de fornecimento da sua ferramenta elétrica.

## Carregar a bateria

► **Utilize apenas os carregadores listados nos dados técnicos.** Só estes carregadores são apropriados para as baterias de lítio utilizadas para a sua ferramenta elétrica.

**Nota:** devido a normas de transporte internacionais, as baterias de lítio são fornecidas parcialmente carregadas. Para assegurar a completa potência da bateria, a bateria deverá ser carregada completamente antes da primeira utilização.

## Colocar a bateria

Insira a bateria carregada no respetivo encaixe, até que esta esteja engatada.

## Retirar a bateria

Para retirar a bateria, pressione a respetiva tecla de desbloqueio e puxe a bateria para fora. **Não empregue força.**

A bateria possui 2 níveis de travamento, que devem evitar, que a bateria caia, caso a tecla de desbloqueio da bateria seja premida por acaso. Enquanto a bateria estiver dentro da ferramenta elétrica, ela é mantida em posição por uma mola.

## Indicador do nível de carga da bateria

Nota: Nem todos os tipos de bateria dispõem de um indicador do nível de carga de bateria.

Os LEDs verdes do indicador do nível de carga da bateria indicam o nível de carga da bateria. Por motivos de segurança, a consulta do nível de carga só é possível com a ferramenta elétrica parada.

Prima a tecla para o indicador do nível de carga da bateria ou para visualizar o nível de carga. Isto também é possível com a bateria removida.

Se, depois de premir a tecla para o indicador do nível de carga da bateria, não se acender qualquer LED, a bateria tem defeito e tem de ser substituída.

### Tipo de bateria GBA 18V... | GBA18V...



LED	Capacidade
Luz permanente 3 × verde	60–100 %
Luz permanente 2 × verde	30–60 %
Luz permanente 1 × verde	5–30 %
Luz intermitente 1 × verde	0–5 %

### Tipo de bateria ProCORE18V... | EXPERT18V... | EXBA18V... | CORE18V...



LED	Capacidade
Luz permanente 5 × verde	80–100 %

LED	Capacidade
Luz permanente 4 × verde	60–80 %
Luz permanente 3 × verde	40–60 %
Luz permanente 2 × verde	20–40 %
Luz permanente 1 × verde	5–20 %
Luz intermitente 1 × verde	0–5 %

## Deteção de risco de defeito na bateria

### EXPERT18V... | EXBA18V...

Os LEDs dos indicadores do nível de carga da bateria podem indicar o risco para um defeito na bateria, para além do nível de carga da bateria.

Para ativar a função, mantenha a tecla para o indicador do nível de carga premida durante 3 segundos. A análise da bateria é sinalizada por uma luz contínua do indicador do nível de carga da bateria. O resultado é exibido no indicador do nível de carga da bateria.

**1 LED:** a bateria tem um elevado risco de defeito. A potência e a autonomia podem ser logo minimizadas. É recomendado substituir a bateria.

**5 LEDs:** a bateria está em bom estado com um risco baixo de defeito.

**Ter em atenção:** a estimativa do risco de defeito na bateria funciona em dois níveis e oferece uma avaliação simplificada do estado. A bateria é avaliada como estando em bom estado ou apresenta um elevado risco de defeito. Não é indicada nenhuma percentagem do estado da bateria.

## Indicações sobre o manuseio ideal da bateria

Proteger a bateria contra humidade e água.

Armazene a bateria apenas na faixa de temperatura de -20 °C a 50 °C. Por exemplo, não deixe a bateria dentro do automóvel no verão.

Limpar de vez em quando as aberturas de ventilação da bateria com um pincel macio, limpo e seco.

Um tempo de funcionamento reduzido após o carregamento indica que a bateria está gasta e que deve ser substituída.

Observe as indicações sobre a eliminação de forma ecológica.

## Montagem

► **Antes de qualquer trabalho na ferramenta elétrica (p. ex. manutenção, troca de ferramenta, etc.) retire a bateria da mesma.** Há perigo de ferimentos se o interruptor de ligar/desligar for acionado involuntariamente.

## Carregar o carregador (ver figuras A1–A3)

► **Remova a bateria antes de executar ajustes na ferramenta, de substituir acessórios ou de guardar a ferramenta elétrica.** Esta medida preventiva evita um arranque inadvertido da ferramenta elétrica.

**Utilize apenas acessórios originais Bosch.** As peças de precisão da ferramenta elétrica como o carregador, o bocal

e o canal de disparo estão adaptadas aos **agrafos, pregos e pinos** da **Bosch**. Outros fabricantes utilizam outras qualidades de aço e dimensões.

**Nota:** utilize apenas elementos fixadores que estejam especificados na tabela "Dados técnicos".

A utilização de elementos fixadores não permitidos pode danificar a ferramenta elétrica e causar ferimentos.

Durante o carregamento da ferramenta elétrica, segure o carregador de forma a que o bocal **(14)** não aponte para o seu corpo nem para o corpo de outra pessoa.

- Pressione o interruptor **(9)** para abrir o carregador. O cursor do carregador **(16)** avança.
- Coloque uma tira de agrafos com as pontas do agrafo a apontar para cima na parte superior do carregador **(10)**.

**Nota:** uma monitorização eletrónica deteta se existem agrafos no carregador. Se a segurança anti-disparo for pressionada com o carregador vazio, é acionado um processo de fixação. Deste modo, são evitados disparos em vazio.

- Puxe o cursor do carregador **(16)** no início do carregador até que o cursor do carregador engate.

**Nota:** O cursor tem de se poder deslizar para trás sem grande esforço (só com a força do dedo). Um cursor do carregador encurvado tem os seguintes efeitos: o agrafo não é disparado, o agrafo fica pendurado no canal de disparo (ver bloqueio) ou o agrafo é disparado no ângulo errado.

## Funcionamento

- **Pouse a ferramenta elétrica sempre de lado e não sobre a bateria.** Consoante a ferramenta de trabalho e a bateria, a ferramenta elétrica pode tombar.

### Sistemas de disparo

#### Disparo individual com sequência de segurança

Neste sistema de disparo, primeiro tem de ser bem apoiado a segurança anti-disparo **(2)** sobre a peça. Um elemento fixador só é disparado, se o disparador **(3)** for pressionado. A seguir só podem ser desencadeados mais processos de fixação, se o disparador e a segurança anti-disparo tiverem sido repostos para a posição de partida.

#### Disparo por contacto com retorno automático

Neste sistema de disparo tem de ser pressionado primeiro o disparador **(3)** e ser mantido nessa posição. A seguir tem de se apoiar bem a segurança anti-disparo sobre a peça para disparar um elemento fixador. Enquanto o disparador **(3)** estiver premido, podem ser desencadeados mais processos de fixação, apoiando a ferramenta noutro local.

No modo **disparo por contacto** pode ser fixado um agrafo também com um disparo individual.

### Colocação em funcionamento

#### Ligar/desligar na interface de utilizador (ver figura B)

- Para **ligar** a ferramenta elétrica prima a tecla de ligar/desligar **(20)** na interface de utilizador **(6)**. A luz de trabalho **(5)** liga-se.

A indicação de ligado/desligado **(19)** acende-se a verde quando o aparelho está operacional.

O disparo individual está ativado, a indicação **(22)** acende-se a branco.

- Para **desligar** a ferramenta elétrica prima a tecla de ligar/desligar **(20)**.

#### Agrafar – disparo individual





- Ligue a ferramenta elétrica.
- Apoie bem o bocal **(14)** ou o protetor de peça revestido com borracha **(1)** sobre a peça até que a segurança antidisparo **(2)** esteja totalmente inserida para dentro. A luz de trabalho liga-se.
- De seguida pressione brevemente o disparador **(3)** e volte a soltá-lo. No processo, é disparado um agrafo.
- Deixe a ferramenta elétrica saltar para trás.
- Para outro processo de fixação, levante a ferramenta elétrica por completo da peça e coloque-a no próximo local desejado.

#### Agrafar – disparo por contacto

- Ligue a ferramenta elétrica.
- Ative o disparo por contacto, pressionando brevemente a tecla Modo **(21)**. A indicação disparo por contacto **(23)** acende-se a branco.
- Mantenha o disparador **(3)** pressionado. Entretanto a luz de trabalho liga-se e o motor inicia.
- Apoie bem o bocal **(14)** ou o protetor de peça revestido com borracha **(1)** sobre a peça até que a segurança antidisparo **(2)** esteja totalmente inserida para dentro. No processo, é disparado um agrafo.
- Para outro processo de fixação continue a manter premido o disparador **(3)** e levante a ferramenta elétrica por completo da peça. Coloque a ferramenta no próximo local desejado.
- Mude para o disparo individual, pressionando novamente a tecla Modo **(21)**. A indicação disparo individual **(22)** acende-se.

### Interface de utilizador (ver figura B)

A interface de utilizador **(6)** serve para seleccionar o modo de trabalho e para ligar e desligar a ferramenta elétrica.

Interface de utilizador	Descrição
	A tecla de ligar/desligar <b>(20)</b> liga e desliga a ferramenta.
	A tecla Modo <b>(21)</b> comuta entre disparo individual e disparo por contacto.
	A indicação de ligado/desligado <b>(19)</b> acende quando a ferramenta está ligada.
	A indicação de disparo individual <b>(22)</b> acende quando o disparo individual está ativado.

Interface de utilizador	Descrição
	A indicação de disparo por contacto <b>(23)</b> acende quando o disparo por contacto está ativado.

### Indicadores de estado

A indicação de ligado/desligado **(19)** também sinaliza o estado da ferramenta elétrica conforme descrito abaixo:

Indicação do estado da ferramenta elétrica		
Cor	Significado	Solução
Verde	A ferramenta elétrica está ligada e operacional.	–
Amarelo	Um evento necessita da sua atenção: temperatura crítica, bateria quase descarregada ou manutenção eminente.	<ul style="list-style-type: none"> <li>– Deixar a ferramenta elétrica arrefecer.</li> <li>– Trocar ou carregar bateria.</li> <li>– Solicitar a execução da manutenção.</li> </ul>
Vermelho	A ferramenta elétrica não está operacional. Verde: a ferramenta elétrica está sobreaquecida, a bateria está descarregada ou existe um erro mecânico.	<ul style="list-style-type: none"> <li>– Deixar a ferramenta elétrica arrefecer.</li> <li>– Trocar ou carregar bateria.</li> <li>– Solicitar a execução da manutenção.</li> </ul>
vermelho intermitente	<ul style="list-style-type: none"> <li>– O segundo interruptor foi pressionado demasiado cedo.</li> <li>– O segundo interruptor não foi pressionado num espaço de 5 segundos, a ferramenta desliga-se automaticamente.</li> <li>– O interruptor foi acionado na sequência errada (p. ex. disparador pressionado antes de a ferramenta ter mudado para o modo disparo por contacto)</li> </ul>	<ul style="list-style-type: none"> <li>– Aguardar uns instantes até que a indicação de estado acenda a verde.</li> <li>– A ferramenta elétrica está novamente operacional.</li> <li>– Efetuar novamente o processo de fixação e, no processo, ter atenção à sequência de acionamento correta ou alterar o sistema de disparo através da interface de utilizador.</li> </ul>

### Instruções de trabalho

- **Antes de qualquer trabalho na ferramenta elétrica (p. ex. manutenção, troca de ferramenta, etc.) retire a bateria da mesma.** Há perigo de ferimentos se o interruptor de ligar/desligar for acionado involuntariamente.

Antes de começar a trabalhar verificar sempre o funcionamento correto dos dispositivos de segurança e de disparo, assim como o assento correto de todos os parafusos e porcas.

Separe uma ferramenta elétrica com defeito ou funcionamento incorreto imediatamente da alimentação de energia e contacte um posto de serviço pós-venda autorizado da Bosch.

Não efetue quaisquer manipulações irregulares na ferramenta elétrica. Não desmonte nem desbloqueie quaisquer peças da ferramenta elétrica, como p. ex. a segurança anti-disparo.

Não efetue quaisquer «reparações de emergência» com meios inadequados. A ferramenta elétrica deve ser sujeita a uma manutenção regular e adequada.

Evite qualquer enfraquecimento ou dano na ferramenta elétrica, p. ex. por:

- impacto ou gravação,
- medidas de conversão não autorizadas pelo fabricante,
- condução ao longo de modelos feitos de metal duro, p. ex. aço,
- quedas ou empurrões pelo chão,

- manuseamento como martelo,
- qualquer tipo de violência.

Verifique o que se encontra por baixo ou por trás da peça. Não dispare agrafos em paredes, tetos ou chãos, se se encontrarem pessoas por trás. Os agrafos podem atravessar a peça e ferir alguém.

Não aplique um agrafo sobre um agrafo já colocado. O agrafo pode deformar-se, os agrafos podem ficar presos ou a ferramenta pode movimentar-se de forma descontrolada.

Se a ferramenta elétrica for usada em condições ambiente frias, os agrafos são aplicados mais lentamente do que o habitual. Assim que a ferramenta começar a aquecer durante o trabalho, a velocidade volta à normalidade.

Evitar disparos em vazio, para reduzir o desgaste do punção.

Desligue a ferramenta em caso de pausas no trabalho mais prolongadas ou no fim do trabalho, retire a bateria e esvazie se possível o carregador.

#### Esvaziar o carregador (ver figuras C1–C3)

- Pressione o interruptor **(9)** para abrir o carregador. O cursor do carregador **(16)** avança.
- Rode a ferramenta elétrica de modo a que a tira de agrafos **(17)** no carregador **(10)** deslize para fora.
- Para fechar o carregador, puxe cuidadosamente o cursor do carregador **(16)** para a frente até ao início do carregador **(10)**.

**Ajustar o batente de profundidade (ver figura D)**

A profundidade de punção dos agrafos pode ser ajustada com a roda (12).

- Esvazie o carregador (10).
- **Os agrafos ficam muito para dentro:** para reduzir a profundidade de punção, rode a roda (12) na direção "-".
- **Os agrafos ficam muito para fora:** para aumentar a profundidade de punção, rode a roda (12) na direção "+".

Controle o ajuste do batente de profundidade:

- Carregue de novo o carregador.
- Teste a nova profundidade de punção numa peça de ensaio.
- Repita se necessário o passo de trabalho.

**Desfazer bloqueios**

Alguns agrafos podem ficar encravados no canal de disparo. Se isso acontecer com frequência, entre em contacto com um posto de serviço pós-venda autorizado da Bosch.

**Nota:** Se o punção não voltar para trás depois de se desfazer o bloqueio, entre em contacto com um posto de serviço pós-venda autorizado da Bosch.

- Solte o disparador (3).
- Desligue a ferramenta elétrica e retire a bateria (7).
- Pressione o interruptor (9) para abrir o carregador. O cursor do carregador avança.
- Rode a ferramenta elétrica de modo a que a tira de agrafos no carregador deslize para fora. Remova os agrafos encravados. Se necessário, utilize um alicate para o efeito.
- Carregue de novo o carregador.
- Puxe o cursor do carregador no início do carregador até que o cursor do carregador engate.

**Substituir o protetor de peça (ver figura E)**

O protetor de peça (1) no fim da segurança anti-disparo (2) protege a peça até que a ferramenta elétrica esteja bem posicionada para o processo de fixação. O protetor de peça pode ser removido e substituído

- Solte o disparador (3).

**Pano de conservação**

- Limpe o carregador (10). Remova aparas de plástico ou madeira que se podem acumular no carregador durante o

- Desligue a ferramenta elétrica e retire a bateria (7).
- Esvazie o carregador (10).
- Retire o protetor de peça da segurança anti-disparo.
- Desloque o novo protetor de peça com a extremidade aberta sobre a segurança anti-disparo.

**Nota:** pode ser guardado um protetor de peça sobressalente no lado de baixo do carregador (10). Para isso, deslize o protetor de peça para dentro do depósito (18).

**Transporte e armazenamento**

Desligue a ferramenta elétrica para a transportar, especialmente se usar escadotes ou no caso de se movimentar numa postura corporal não habitual.

Transporte a ferramenta elétrica no ambiente de trabalho apenas pelo punho (15) e com o disparador (3) não acionado.

Armazene a ferramenta elétrica sempre separada da bateria e num local seco e quente.

Se não vai usar a ferramenta elétrica durante um período de tempo prolongado, aplique uma camada fina de óleo nas peças de aço. Isso evita que enferrujem.

**Suporte para fixação ao cinto**

Com o suporte para fixação ao cinto (8) pode pendurar a ferramenta elétrica, p. ex., num cinto. Desta forma terá ambas as mãos livres e a ferramenta elétrica estará sempre ao alcance.

**Manutenção e assistência técnica****Manutenção e limpeza**

- **Antes de qualquer trabalho na ferramenta elétrica (p. ex. manutenção, troca de ferramenta, etc.) retire a bateria da mesma.** Há perigo de ferimentos se o interruptor de ligar/desligar for acionado involuntariamente.
- **Manter a ferramenta elétrica e as aberturas de ventilação sempre limpas, para trabalhar bem e de forma segura.**

trabalho. Limpe a ferramenta elétrica em intervalos regulares com a ajuda de ar comprimido.

Medida	Motivo	Execução
Limpar o carregador (10) e o cursor do carregador (16).	Impede que um agrafos encaixe.	- Sobre diariamente o mecanismo do carregador/cursor do carregador com ar comprimido.
Assegurar que a segurança anti-disparo (2) funciona corretamente.	Providencia segurança no trabalho e uma utilização mais eficiente da ferramenta elétrica.	- Sobre diariamente o mecanismo da segurança anti-disparo com ar comprimido.

## Eliminação de falhas

Problema	Causa	Ação corretiva
A ferramenta elétrica não está pronta a funcionar.	A bateria não está carregada ou está com defeito.	- Carregue por completo a bateria ou substitua a bateria.
	A bateria não está bem colocada.	- Certifique-se de que a bateria está encaixada no punho.
	A temperatura da bateria está muito alta ou muito baixa.	- Esperar até que a bateria alcance (novamente) a temperatura de serviço ideal.
	Contactos da bateria, motor ou íman de elevação sujos ou defeituosos.	- Entre em contacto com um posto de assistência técnica <b>Bosch</b> autorizado. Mande substituir lá o componente.
	O carregador <b>(10)</b> está vazio.	- Carregue de novo o carregador. (ver "Carregar o carregador (ver figuras <b>A1-A3</b> )", Página 51)
	A segurança antidisparo <b>(2)</b> está dobrada.	- Entre em contacto com um posto de assistência técnica <b>Bosch</b> autorizado. Mande substituir lá o componente.
	A eletrónica está com defeito.	- Entre em contacto com um posto de assistência técnica <b>Bosch</b> autorizado.
	A interface de utilizador <b>(6)</b> está com defeito.	- Entre em contacto com um posto de assistência técnica <b>Bosch</b> autorizado.
A ferramenta elétrica está operacional, mas não são disparados agrafos.	Possível defeito nos seguintes componentes: - Disparador <b>(3)</b> - Punção - Motor - Eletrónica - Mola de aço	- Entre em contacto com um posto de assistência técnica <b>Bosch</b> autorizado. Mande substituir lá o componente.
	Acumularam-se corpos estranhos no mecanismo de disparo.	- Entre em contacto com um posto de assistência técnica <b>Bosch</b> autorizado. Mande substituir lá o componente.
	Acumularam-se corpos estranhos no bocal <b>(14)</b> ou no carregador <b>(10)</b> .	- Limpe o bocal <b>(14)</b> ou o carregador <b>(10)</b> .
	Está preso um agrafio no canal de disparo.	- Elimine o bloqueio.
	O cursor do carregador <b>(16)</b> tem defeito.	- Se necessário, limpe o cursor do carregador <b>(16)</b> e certifique-se de que o carregador <b>(10)</b> não está sujo.
	A mola do cursor do carregador está fraca ou com defeito.	- Entre em contacto com um posto de assistência técnica <b>Bosch</b> autorizado. Mande substituir lá o componente.
	Os elementos fixadores usados não são permitidos.	- Utilize apenas acessórios originais. Só podem ser usados os elementos fixadores (pregos, agrafos, etc.) especificados na tabela «Dados Técnicos».
	O carregador <b>(10)</b> está vazio.	- Carregue de novo o carregador. (ver "Carregar o carregador (ver figuras <b>A1-A3</b> )", Página 51)

Problema	Causa	Ação corretiva
	É acionada a sequência de disparo errada.	<ul style="list-style-type: none"> <li>– Efetuar novamente o processo de fixação e, no processo, ter atenção à sequência de acionamento correta.</li> <li>– Alterar o sistema de disparo através da interface de utilizador.</li> </ul>
Os agrafos ficam muito para dentro.	O batente de profundidade está ajustado demasiado baixo.	– Ajuste o batente de profundidade para a profundidade desejada. (ver "Instruções de trabalho", Página 53)
	O batente está gasto.	– Entre em contacto com um posto de assistência técnica <b>Bosch</b> autorizado. Mandar substituir lá o componente.
Os agrafos ficam muito para fora.	A bateria não está carregada ou está com defeito.	– Carregue por completo a bateria ou substitua a bateria.
	Os elementos fixadores são muito compridos.	– Utilize apenas acessórios originais. Só podem ser usados os elementos fixadores (pregos, agrafos, etc.) especificados na tabela «Dados Técnicos».
	O batente de profundidade está ajustado demasiado alto.	– Ajuste o batente de profundidade para a profundidade desejada. (ver "Instruções de trabalho", Página 53)
A ferramenta elétrica salta agrafos ou tem o avanço entre agrafos demasiado grande.	Os elementos fixadores usados não são permitidos.	– Utilize apenas acessórios originais. Só podem ser usados os elementos fixadores (pregos, agrafos, etc.) especificados na tabela «Dados Técnicos».
	A mola do cursor do carregador está fraca ou com defeito.	– Entre em contacto com um posto de assistência técnica <b>Bosch</b> autorizado. Mandar substituir lá o componente.
Os agrafos ficam muitas vezes presos no canal de disparo.	Os elementos fixadores usados não são permitidos.	– Utilize apenas acessórios originais. Só podem ser usados os elementos fixadores (pregos, agrafos, etc.) especificados na tabela «Dados Técnicos».
	Os agrafos estão envelhecidos, a cola entre os agrafos já não tem força de retenção.	– Utilize uma tira de agrafos nova
Os agrafos disparados estão dobrados.	O punção está danificado.	– Entre em contacto com um posto de assistência técnica <b>Bosch</b> autorizado. Mandar substituir lá o componente.
	A ferramenta elétrica é utilizada para material não permitido (p. ex. betão, pedra).	– Utilize a ferramenta elétrica apenas para material permitido. (ver "Utilização adequada", Página 49)

### Serviço pós-venda e aconselhamento

#### Brasil

Robert Bosch Ltda. – Divisão de Ferramentas Elétricas  
Rodovia Anhanguera, Km 98 – Parque Via Norte  
13065-900, CP 1195  
Campinas, São Paulo  
Tel.: 0800 7045 446  
[www.bosch.com.br/contato](http://www.bosch.com.br/contato)

#### Portugal

Tel.: 21 8500000

Na última página encontra o link para os nossos endereços de assistência técnica e para as condições da garantia. Indique para todas as questões e encomendas de peças sobressalentes a referência de 10 dígitos de acordo com a placa de características do produto.

## Eliminação

As ferramentas elétricas, as baterias, os acessórios e as embalagens devem ser enviados a uma reciclagem ecológica de matéria prima.



Não deitar ferramentas elétricas e baterias/pilhas no lixo doméstico!

### Apenas para países da UE:

Os equipamentos elétricos e eletrónicos ou baterias/pilhas que já não são utilizáveis devem ser recolhidos separadamente e eliminados de forma ecologicamente correta. Utilize os sistemas de recolha designados para o efeito. Uma eliminação incorreta pode ser prejudicial ao meio ambiente e à saúde devido às substâncias potencialmente perigosas que contém.

## Italiano

### Avvertenze di sicurezza

#### Avvertenze generali di sicurezza per elettrostrumenti

**ATTENZIONE** Leggere tutte le avvertenze di pericolo, le istruzioni operative, le figure e le specifiche fornite in dotazione al presente elettrostrumento. Il mancato rispetto di tutte le istruzioni sottoelencate potrà comportare il pericolo di scosse elettriche, incendi e/o gravi lesioni.

**Conservare tutte le avvertenze di pericolo e le istruzioni operative per ogni esigenza futura.**

Il termine "elettrostrumento" riportato nelle avvertenze fa riferimento ai dispositivi dotati di alimentazione elettrica (a filo) o a batteria (senza filo).

#### Sicurezza della postazione di lavoro

- ▶ **Conservare l'area di lavoro pulita e ben illuminata.** Zone disordinate o buie possono essere causa di incidenti.
- ▶ **Evitare di impiegare l'elettrostrumento in ambienti soggetti al rischio di esplosioni nei quali siano presenti liquidi, gas o polveri infiammabili.** Gli elettrostrumenti producono scintille che possono far infiammare la polvere o i gas.
- ▶ **Tenere lontani i bambini ed altre persone durante l'impiego dell'elettrostrumento.** Eventuali distrazioni potranno comportare la perdita del controllo sull'elettrostrumento.

#### Sicurezza elettrica

- ▶ **Custodire l'elettrostrumento al riparo dalla pioggia o dall'umidità..** La penetrazione dell'acqua in un elettrostrumento aumenta il rischio di una scossa elettrica.

#### Sicurezza delle persone

- ▶ **Quando si utilizza un elettrostrumento è importante restare vigili, concentrarsi su ciò che si sta facendo ed operare con giudizio. Non utilizzare l'elettrostrumento in caso di stanchezza o sotto l'effetto di droghe, alcool o medicinali.** Un attimo di distrazione durante l'uso dell'elettrostrumento può essere causa di gravi incidenti.
- ▶ **Utilizzare gli appositi dispositivi di protezione individuali. Indossare sempre gli occhiali protettivi.** L'impiego, in condizioni appropriate, di dispositivi di protezione quali maschera antipolvere, scarpe antinfortunistiche antiscivolo, elmetto di protezione, protezioni acustiche, riduce il rischio di infortuni.
- ▶ **Evitare l'accensione involontaria dell'elettrostrumento. Prima di collegare l'elettrostrumento all'alimentazione di corrente e/o alla batteria, prima di prenderlo o trasportarlo, assicurarsi che sia spento.** Tenendo il dito sopra l'interruttore mentre si trasporta l'elettrostrumento oppure collegandolo all'alimentazione di corrente con l'interruttore inserito, si vengono a creare situazioni pericolose in cui possono verificarsi seri incidenti.
- ▶ **Prima di accendere l'elettrostrumento togliere qualsiasi attrezzo di regolazione o chiave utilizzata.** Un accessorio oppure una chiave che si trovi in una parte rotante della macchina può provocare seri incidenti.
- ▶ **Evitare di assumere posture anomale. Mantenere appoggio ed equilibrio adeguati in ogni situazione.** In questo modo è possibile controllare meglio l'elettrostrumento in caso di situazioni inaspettate.
- ▶ **Indossare indumenti adeguati. Non indossare vestiti larghi, né gioielli. Tenere capelli e vestiti lontani da parti in movimento.** Vestiti larghi, gioielli o capelli lunghi potranno impigliarsi in parti in movimento.
- ▶ **Se l'utensile è dotato di un apposito attacco per dispositivi di aspirazione e raccolta polvere, accertarsi che gli stessi siano collegati ed utilizzati in modo conforme.** L'utilizzo di un'aspirazione polvere può ridurre lo svilupparsi di situazioni pericolose dovute alla polvere.
- ▶ **Evitare che la confidenza derivante da un frequente uso degli utensili si trasformi in superficialità e vengano trascurate le principali norme di sicurezza.** Una mancanza di attenzione può causare gravi lesioni in una frazione di secondo.

#### Trattamento accurato ed uso corretto degli elettrostrumenti

- ▶ **Non sottoporre l'elettrostrumento a sovraccarico. Utilizzare l'elettrostrumento adeguato per l'applicazione specifica.** Con un elettrostrumento adatto si lavora in modo migliore e più sicuro nell'ambito della sua potenza di prestazione.
- ▶ **Non utilizzare l'elettrostrumento qualora l'interruttore non consenta un'accensione/uno spegnimento corretti.** Un elettrostrumento con l'interruttore rotto è pericoloso e deve essere aggiustato.
- ▶ **Prima di eseguire eventuali regolazioni, sostituire accessori o riporre la macchina al termine del lavoro,**

**estrarre sempre la spina dalla presa di corrente e/o togliere la batteria, se rimovibile.** Tale precauzione eviterà che l'elettro utensile possa essere messo in funzione involontariamente.

- ▶ **Riporre gli elettro utensili fuori della portata dei bambini durante i periodi di inutilizzo e non consentire l'uso degli utensili stessi a persone inesperte o che non abbiano letto le presenti istruzioni.** Gli elettro utensili sono macchine pericolose quando vengono utilizzati da persone non dotate di sufficiente esperienza.
- ▶ **Eeguire la manutenzione degli elettro utensili e relativi accessori. Verificare la presenza di un eventuale disallineamento o inceppamento delle parti mobili, la rottura di componenti o qualsiasi altra condizione che possa pregiudicare il corretto funzionamento dell'elettro utensile stesso. Se danneggiato, l'elettro utensile dovrà essere riparato prima dell'uso.** Numerosi incidenti vengono causati da elettro utensili la cui manutenzione è stata effettuata poco accuratamente.
- ▶ **Mantenere gli utensili da taglio affilati e puliti.** Gli utensili da taglio curati con particolare attenzione e con taglienti affilati s'inceppano meno frequentemente e sono più facili da condurre.
- ▶ **Utilizzare sempre l'elettro utensile, gli accessori e gli utensili specifici ecc. in conformità alle presenti istruzioni, tenendo conto delle condizioni di lavoro e delle operazioni da eseguire.** L'impiego di elettro utensili per usi diversi da quelli consentiti potrà dar luogo a situazioni di pericolo.
- ▶ **Mantenere impugnature e superfici di presa asciutte, pulite e prive di olio e grasso.** Impugnature e superfici di presa scivolose non consentono di manipolare e controllare l'utensile in caso di situazioni inaspettate.

#### **Trattamento ed utilizzo appropriato di utensili dotati di batterie ricaricabili**

- ▶ **Per ricaricare la batteria utilizzare solo il dispositivo di carica consigliato dal produttore.** Per un dispositivo di carica previsto per un determinato tipo di batteria sussiste pericolo di incendio se viene utilizzato con un tipo diverso di batteria ricaricabile.
- ▶ **Utilizzare gli elettro utensili solo con le batterie esplicitamente previste.** L'uso di batterie ricaricabili di tipo diverso potrà dare insorgenza a lesioni e comportare il rischio d'incendi.
- ▶ **Durante i periodi di inutilizzo, conservare la batteria lontano da oggetti metallici quali fermagli, monete, chiavi, chiodi, viti ed altri piccoli oggetti metallici che potrebbero creare una connessione tra i terminali.** Un eventuale corto circuito tra i contatti dell'accumulatore potrà dare origine a bruciature o ad incendi.
- ▶ **In caso di condizioni d'uso non conformi, si può verificare la fuoriuscita di liquido dalla batteria. Evitare il contatto. In caso di contatto accidentale, risciacquare con acqua. Qualora il liquido venisse in contatto con gli occhi, richiedere inoltre assistenza medica.** Il liqui-

do fuoriuscito dalla batteria ricaricabile potrà causare irritazioni cutanee o ustioni.

- ▶ **Non utilizzare una batteria, né un utensile danneggiati o modificati.** Batterie danneggiate o modificate possono comportare problemi non prevedibili, causando incendi, esplosioni e possibili lesioni.
- ▶ **Non esporre una batteria o un elettro utensile al fuoco o a temperature eccessive.** L'esposizione al fuoco o a temperature superiori a 130 °C può causare esplosioni.
- ▶ **Seguire tutte le istruzioni di carica e non ricaricare la batteria o l'elettro utensile fuori dal campo di temperatura indicato nelle istruzioni stesse.** Una carica non corretta, o fuori dal campo di temperatura indicato, può comportare danni alla batteria ed aumentare il pericolo di incendio.

#### **Assistenza**

- ▶ **Fare riparare l'elettro utensile da personale specializzato ed utilizzando solo parti di ricambio identiche.** In tale maniera potrà essere salvaguardata la sicurezza dell'elettro utensile.
- ▶ **Non eseguire mai la manutenzione di batterie danneggiate.** La manutenzione di batterie ricaricabili andrà effettuata esclusivamente dal produttore o da fornitori di servizi appositamente autorizzati.

#### **Avvertenze di sicurezza per graffatrici**

- ▶ **Tenere sempre presente che la graffatrice può contenere elementi di fissaggio.** Una mancanza di attenzione nell'impiego della graffatrice può comportare un'improvvisa proiezione degli elementi di fissaggio, con conseguenti lesioni alla persona.
- ▶ **Scollare la graffatrice dall'alimentazione durante le operazioni di carico e scarico delle graffette, esecuzione di regolazioni o sostituzione degli accessori.** Se collegata all'alimentazione, la graffatrice potrebbe attivarsi accidentalmente e causare lesioni alla persona.
- ▶ **Procedere con cautela quando si maneggiano gli elementi di fissaggio, in particolare durante le operazioni di carico e scarico.** Gli elementi di fissaggio presentano punte affilate che possono causare lesioni alla persona.
- ▶ **Non rivolgere l'utensile verso se stessi, né verso altre persone nelle vicinanze.** Un'attivazione accidentale proietterà l'elemento di fissaggio verso l'esterno causando lesioni alla persona.
- ▶ **Tenere le dita lontane dall'interruttore quando non si utilizza la graffatrice e quando si cambia posizione di lavoro.** Un'attivazione accidentale proietterà l'elemento di fissaggio verso l'esterno causando lesioni alla persona.
- ▶ **Trattenere la graffatrice dalle superfici d'impugnatura isolate, qualora si eseguano operazioni in cui l'elemento di fissaggio potrebbe entrare a contatto con cavi elettrici nascosti.** Se una graffetta entra a contatto con un cavo sotto tensione, la tensione potrebbe trasmettersi anche alle parti metalliche esposte della graffatrice, provocando la folgorazione dell'utilizzatore.

- ▶ **Afferrare e tenere saldamente la graffatrice durante il funzionamento.** Un rinculo incontrollato della graffatrice può determinarne l'attivazione accidentale e causare lesioni alla persona.
- ▶ **Mantenere tutte le parti del corpo, come mani, gambe, ecc. lontane dalla direzione di proiezione della graffatrice.** L'elemento di fissaggio può penetrare nel pezzo in lavorazione e in qualsiasi oggetto che si trovi dietro quest'ultimo, il che può causare lesioni alla persona.
- ▶ **Durante l'utilizzo della graffatrice, mantenere tutte le parti del corpo, come mani, gambe, ecc. lontane dall'area di inserimento delle graffette nel pezzo in lavorazione.** La graffetta potrebbe deviare e fuoriuscire dal pezzo in lavorazione causando lesioni alla persona.
- ▶ **Non azionare la graffatrice qualora non sia saldamente posizionata sul pezzo in lavorazione.** Se la graffatrice non si trova a contatto con il pezzo in lavorazione, l'elemento di fissaggio potrebbe deviare dal percorso previsto e causare lesioni alla persona.
- ▶ **Non utilizzare questa graffatrice per fissare cavi elettrici.** Questa graffatrice non è concepita per l'installazione di cavi elettrici e potrebbe quindi danneggiare l'isolamento dei cavi stessi, con conseguente rischio di folgorazione o incendio.
- ▶ **Scollegare la graffatrice dall'alimentazione, qualora un elemento di fissaggio si inceppi nell'utensile.** Se collegata all'alimentazione durante la rimozione di un elemento di fissaggio inceppato, la graffatrice potrebbe attivarsi accidentalmente e causare lesioni alla persona.
- ▶ **Procedere con cautela quando si rimuove un elemento di fissaggio inceppato.** Il meccanismo potrebbe trovarsi in uno stato di compressione e l'elemento di fissaggio rischia di essere scaricato a forza, con conseguenti lesioni alla persona.
- ▶ **Al fine di rilevare linee di alimentazione nascoste, utilizzare apparecchiature di ricerca adatte oppure rivolgersi alla società erogatrice locale.** Un contatto con cavi elettrici può provocare lo sviluppo di incendi e di scosse elettriche. Danneggiando una tubazione del gas si può creare il pericolo di esplosioni. Penetrando una tubazione dell'acqua si provocano danni materiali.
- ▶ **In caso di danni o di utilizzo improprio della batteria, vi è rischio di fuoriuscita di vapori. La batteria può incendiarsi o esplodere.** Far entrare aria fresca nell'ambiente e contattare un medico in caso di malessere. I vapori possono irritare le vie respiratorie.
- ▶ **Non modificare né aprire la batteria.** Vi è il rischio di cortocircuito.
- ▶ **Qualora si utilizzino oggetti appuntiti, come ad es. chiodi o cacciaviti, oppure se si esercita forza dall'esterno, la batteria potrebbe danneggiarsi.** Potrebbe verificarsi un cortocircuito interno e la batteria potrebbe incendiarsi, emettere fumo, esplodere o surriscaldarsi.
- ▶ **Utilizzare la batteria solo con articoli del produttore.** Soltanto in questo modo la batteria verrà protetta da pericolosi sovraccarichi.



**Proteggere la batteria dal calore, ad esempio anche da irradiazione solare continua, fuoco, sporcizia, acqua e umidità.** Sussiste il pericolo di esplosioni e cor-

tocircuito.

#### Simboli e relativi significati

I seguenti simboli possono essere molto importanti per l'utilizzo dell'elettrotensile in dotazione. È importante imprimerli bene nella mente i simboli ed il rispettivo significato. Un'interpretazione corretta dei simboli contribuisce ad utilizzare meglio ed in modo più sicuro l'elettrotensile.

#### Simboli e relativi significati



**Indossare protezioni per l'udito.** L'effetto del rumore può provocare la perdita dell'udito.



**Indossare occhiali protettivi.**

## Descrizione del prodotto e dei servizi forniti



**Leggere tutte le avvertenze e disposizioni di sicurezza.** La mancata osservanza delle avvertenze e disposizioni di sicurezza può causare folgorazioni, incendi e/o lesioni di grave entità.

Si prega di osservare le immagini nella prima parte delle istruzioni per l'uso.

### Utilizzo conforme

L'elettrotensile è concepito per l'inserimento di graffe nel legno.

Possono essere utilizzati solo gli elementi di fissaggio (chiodi, graffe ecc.) specificati nella tabella «Dati tecnici».

**Avvertenza:** l'elettrotensile non è concepito per l'inserimento di graffe nel metallo o nel calcestruzzo.

Non utilizzare l'elettrotensile in modalità scatto al contatto con rientro automatico quando si lavora su impalcature, scale o piattaforme ed è necessario cambiare posizione di lavoro. In questi casi utilizzare solamente la modalità scatto singolo con blocco di sicurezza.

### Componenti illustrati

La numerazione dei componenti raffigurati è riferita all'illustrazione dell'elettrotensile nella pagina con rappresentazione grafica.

- (1) Protezione salvapezzo
- (2) Sicura per lo scatto
- (3) Grilletto

- (4) Tasto di sbloccaggio della batteria
- (5) Luce di lavoro
- (6) Interfaccia di comando
- (7) Batteria
- (8) Clip per cintura
- (9) Interruttore per l'apertura del caricatore
- (10) Caricatore
- (11) Indicatore per la regolazione della guida di profondità
- (12) Rotellina per la regolazione della guida di profondità
- (13) Finestrella d'ispezione dell'indicatore di rifornimento
- (14) Apertura di espulsione
- (15) Impugnatura (superficie di presa isolata)
- (16) Corsore di spinta del caricatore
- (17) Nastro di graffe<sup>a)</sup>
- (18) Scomparto per riporre la protezione salvapezzo

#### Interfaccia di comando

- (19) Indicatore ON/OFF
  - (20) Tasto ON/OFF
  - (21) Tasto modalità
  - (22) Indicatore dello scatto singolo
  - (23) Indicatore dello scatto al contatto
- a) **Questo accessorio non è compreso nella fornitura standard.**

### Dati tecnici

Graffatrice a batteria		GTH18V-38-2M
Codice prodotto		<b>3 601 D82 D..</b>
Tensione nominale	V=	18
Sistemi di scatto		
- Scatto singolo con blocco di sicurezza		●
- Scatto al contatto con rientro automatico		●
Elemento di inserimento		
- Tipo		Graffe strette
- Lunghezza	mm	10-38
- Diametro	mm	1,2
	ga	18
- Angolo		0°
Capacità max. del caricatore		110
Dimensioni (senza batteria)		
- Altezza	mm	276
- Larghezza	mm	95
- Lunghezza con protezione salvapezzo	mm	329

Graffatrice a batteria		GTH18V-38-2M
Peso <sup>A)</sup>	kg	2,4
Temperatura ambiente consigliata in fase di ricarica	°C	0 ... +35
Temperatura ambiente consentita durante il funzionamento <sup>B)</sup> e per lo stoccaggio	°C	-20 ... +50
Batterie compatibili		GBA18V... GBA 18V... ProCORE18V... EXPERT18V... EXBA18V... CORE18V...
Batterie consigliate per la massima potenza		GBA18V... ≥ 2,0 Ah GBA 18V... ≥ 2,0 Ah
Caricabatteria consigliati		GAL18... GAL 18... GAL 36... GAL12V/18... GAL 12V/18... GAX 18... EXAL18...

A) Senza batteria (per informazioni sul peso della batteria, consultare il sito [www.bosch-professional.com](http://www.bosch-professional.com))

B) Prestazioni limitate con temperature < 0 °C

C) Prestazioni limitate con GBA 18V...

I valori possono variare a seconda del prodotto ed essere soggetti a condizioni di impiego e ambientali. Per maggiori informazioni, consultare il sito [www.bosch-professional.com/wac](http://www.bosch-professional.com/wac).

### Informazioni su rumorosità e vibrazioni

Valori di emissione acustica rilevati conformemente a **EN IEC 62841-2-16**.

Il livello di rumorosità ponderato A dell'elettrotensile è tipicamente di: Livello di pressione acustica **87 dB(A)**; Livello di potenza sonora **97 dB(A)**. Grado d'incertezza K = **3 dB**.

#### Indossare protezioni acustiche!

Valori di oscillazione  $a_h$  (vibrazioni continue),  $p_f$  (vibrazioni da colpo ripetute) e grado d'incertezza K rilevati conformemente a **EN IEC 62841-2-16**:

$a_h = 2,0 \text{ m/s}^2$  ( $K = 1,5 \text{ m/s}^2$ ),  $p_f = 484 \text{ m/s}^2$  ( $K = 45 \text{ m/s}^2$ )

Il livello di vibrazione ed il valore di emissione acustica indicati nelle presenti istruzioni sono stati rilevati conformemente ad una procedura di misurazione unificata e sono utilizzabili per confrontare gli elettrotensili. Le stesse procedure sono idonee anche per una valutazione temporanea del livello di vibrazione e dell'emissione acustica.

Il livello di vibrazione ed il valore di emissione acustica sono riferiti agli impieghi principali dell'elettrotensile; qualora, tuttavia, l'elettrotensile venisse utilizzato per altre applicazioni, oppure con accessori differenti o in caso di insufficiente manutenzione, il livello di vibrazione ed il valore di emis-

sione acustica potrebbero variare. Ciò potrebbe aumentare sensibilmente l'emissione di vibrazioni e l'emissione acustica sull'intero periodo di funzionamento.

Per valutare con precisione i valori di vibrazione e di emissione acustica, andranno considerati anche i periodi nei quali l'utensile sia spento, oppure acceso, ma non utilizzato. Ciò potrebbe ridurre sensibilmente l'emissione di vibrazioni e l'emissione acustica sull'intero periodo di funzionamento.

Adottare misure di sicurezza supplementari per proteggere l'operatore dall'effetto delle vibrazioni: ad esempio, sottoponendo a manutenzione l'elettrotensile e gli utensili accessori, mantenendo calde le mani e organizzando i vari processi di lavoro.

## Batteria

**Bosch** vende elettrotensili a batteria anche senza batteria. Per sapere se nella dotazione dell'elettrotensile è compresa una batteria, leggere quanto riportato sulla confezione.

### Ricarica della batteria

► **Utilizzare esclusivamente i caricabatterie indicati nei dati tecnici.** Soltanto questi caricabatterie sono adatti alle batterie al litio utilizzate nell'elettrotensile.

**Avvertenza:** a causa delle norme internazionali per il trasporto, le batterie al litio vengono fornite parzialmente cariche. Per assicurare la piena potenza della batteria, ricaricarla completamente prima dell'impiego iniziale.

### Introduzione della batteria

Spingere la batteria carica nell'apposito alloggiamento, sino a farlo scattare udibilmente in posizione.

### Rimozione della batteria



Per rimuovere la batteria, premere il tasto di sbloccaggio ed estrarla. **Durante tale operazione, non esercitare forza.**

La batteria è dotata di 2 livelli di bloccaggio, preposti ad impedire che la batteria stessa cada all'esterno, qualora il tasto di sbloccaggio batteria venga premuto inavvertitamente. Sino a quando la batteria è inserita nell'elettrotensile, essa viene mantenuta in posizione da un'apposita molla.

### Indicatore del livello di carica della batteria

**Avvertenza:** non tutti i tipi di batteria dispongono di un indicatore del livello di carica.

I LED verdi dell'apposito indicatore indicano il livello di carica della batteria. Per ragioni di sicurezza, il livello di carica si può verificare esclusivamente ad elettrotensile fermo.

Per visualizzare il livello di carica, premere il tasto dell'indicatore livello di carica della batteria  o . Ciò sarà possibile anche a batteria rimossa.

Se premuto il tasto dell'indicatore livello di carica della batteria non si illumina alcun LED, ciò significa che la batteria è difettosa e che deve essere sostituita.

### Tipo di batteria GBA 18V... | GBA18V...



LED	Capacità
Luce fissa, 3 LED verdi	60–100%
Luce fissa, 2 LED verdi	30–60%
Luce fissa, 1 LED verde	5–30%
Luce lampeggiante, 1 LED verde	0–5%

### Tipo di batteria ProCORE18V... | EXPERT18V... | EXBA18V... | CORE18V...





LED	Capacità
Luce fissa, 5 LED verdi	80–100%
Luce fissa, 4 LED verdi	60–80%
Luce fissa, 3 LED verdi	40–60%
Luce fissa, 2 LED verdi	20–40%
Luce fissa, 1 LED verde	5–20%
Luce lampeggiante, 1 LED verde	0–5%

### Rilevamento di guasti della batteria

#### EXPERT18V... | EXBA18V...

I LED degli indicatori del livello di carica della batteria, oltre al livello di carica della batteria, possono anche indicarne il rischio di guasto.

Per attivare questa funzione, tenere premuto per 3 secondi il tasto dell'indicatore del livello di carica della batteria . Il processo di analisi della batteria viene segnalato da una sequenza lampeggiante dell'indicatore del livello di carica della batteria. Il risultato verrà visualizzato sull'indicatore del livello di carica della batteria.

 **1 LED:** la batteria corre un elevato rischio di guasto. Potenza e autonomia potrebbero già essere state ridotte. Si consiglia di sostituire la batteria.

 **5 LED:** la batteria è in buone condizioni, con un rischio di guasto basso.

**Attenzione:** la valutazione del rischio di guasto della batteria funziona a due livelli e offre una valutazione semplificata. La batteria viene valutata come in buone condizioni oppure presenta un rischio di guasto elevato. Non viene visualizzata alcuna percentuale delle condizioni della batteria.

#### Avvertenze per l'impiego ottimale della batteria

Proteggere la batteria ricaricabile da umidità ed acqua.

Conservare la batteria esclusivamente nel campo di temperatura fra  $-20^{\circ}\text{C}$  e  $50^{\circ}\text{C}$ . Non lasciare la batteria all'interno dell'auto, ad es. nel periodo estivo.

Pulire di tanto in tanto le fessure di ventilazione della batteria ricaricabile con un pennello morbido, pulito ed asciutto.

Una sensibile riduzione della durata del funzionamento dopo l'operazione di ricarica sta ad indicare che la batteria ricaricabile dovrà essere sostituita.

Attenersi alle indicazioni relative allo smaltimento.

## Montaggio

► **Prima di qualsiasi intervento sull'elettro utensile (ad es. per manutenzione, sostituzione dell'accessorio ecc.), prelevare la batteria.** Qualora l'interruttore di avvio/arresto venga premuto inavvertitamente, vi è rischio di lesioni.

### Rifornimento del caricatore (vedere figg. A1–A3)

► **Rimuovere la batteria prima di effettuare regolazioni sull'utensile, sostituire elementi accessori o riporre l'elettro utensile.** Con tale precauzione si eviterà il rischio di avviare accidentalmente l'elettro utensile.

**Utilizzare solamente accessori originali Bosch.** I componenti di precisione dell'elettro utensile, quali caricatore, apertura di espulsione e canale di espulsione, sono concepiti per **graffe, chiodi e spine di Bosch**. Altri produttori utilizzano qualità di acciaio e dimensioni diverse.

**Avvertenza:** utilizzare esclusivamente elementi di inserimento specificati nella tabella «Dati tecnici».

L'utilizzo di elementi di fissaggio non consentiti può danneggiare l'elettro utensile e provocare lesioni.

Durante il rifornimento del caricatore, tenere l'elettro utensile in modo che l'apertura di espulsione (14) non sia puntata verso il proprio corpo o verso altre persone.

- Premere l'interruttore (9) per aprire il caricatore. Il cursore di spinta del caricatore (16) viene estratto.
- Disporre un nastro di graffe con la punta delle graffe rivolta verso l'alto nella parte superiore del caricatore (10).

**Avvertenza:** un monitoraggio elettronico rileva l'eventuale presenza di graffe nel caricatore. Se si preme la sicura per lo scatto con caricatore vuoto, non avverrà alcuna operazione di inserimento. In questo modo, si impediranno colpi a vuoto.

- Tirare il cursore di spinta del caricatore (16) verso la parte iniziale del caricatore fino a farlo scattare in posizione.

**Avvertenza:** il cursore di spinta del caricatore deve poter scorrere indietro nella posizione iniziale senza grande sforzo (solamente con la forza nelle dita). Se il cursore di spinta del caricatore si inceppa, le graffe non verranno espulse, resteranno nel canale di espulsione (si veda Inceppatura) oppure verranno espulse ad un'angolazione errata.

## Utilizzo

► **Deporre l'elettro utensile sempre in posizione laterale e non posizionarlo sulla batteria.** In base al tipo di utensile accessorio e di batteria utilizzati, l'elettro utensile potrebbe ribaltarsi.

## Sistemi di scatto

### Scatto singolo con blocco di sicurezza

Per questo sistema di scatto si deve dapprima appoggiare saldamente sul pezzo in lavorazione la sicura per lo scatto (2). Un elemento di fissaggio viene sparato solo quando si preme il grilletto (3).

Successivamente, si possono sparare ulteriori elementi solo quando il grilletto e la sicura per lo scatto vengono nuovamente riportati nella posizione iniziale.

### Scatto al contatto con rientro automatico

Per questo sistema di scatto si deve dapprima premere il grilletto (3) e tenerlo premuto. Quindi la sicura per lo scatto deve essere appoggiata saldamente sul pezzo in lavorazione per sparare l'elemento di inserimento. Mantenendo premuto il grilletto (3), è possibile inserire altri elementi di fissaggio appoggiando l'elettro utensile in altri punti.

Nella modalità **Scatto al contatto** è possibile inserire una graffa anche con scatto singolo.

## Messa in funzione

### Avvio/arresto dall'interfaccia di comando (vedere fig. B)

- Per **accendere** l'elettro utensile, premere il tasto ON/OFF (20) sull'interfaccia di comando (6).

La luce di lavoro (5) si accende.

L'indicatore ON/OFF (19) si accende con luce verde quando l'utensile è pronto all'uso.

Lo scatto singolo è attivo, l'indicatore (22) si illumina con luce bianca.

- Per **spegnere** l'elettro utensile, premere il tasto ON/OFF (20).

### Graffettatura – Scatto singolo

- Accendere l'elettro utensile.
  - Appoggiare saldamente sul pezzo in lavorazione l'apertura di espulsione (14) o, eventualmente, la protezione salvapezzo gommata (1) finché la sicura per lo scatto (2) non è completamente premuta.
- La luce di lavoro si accende.

- Successivamente, premere brevemente il grilletto (3) e rilasciarlo nuovamente.
- In questo modo, verrà espulsa una graffa.
- Lasciar rinculare l'elettro utensile dal pezzo in lavorazione.
- Per un'ulteriore operazione di inserimento, sollevare completamente l'elettro utensile dal pezzo e posizionarlo saldamente nel successivo punto desiderato.

### Graffettatura – Scatto al contatto

- Accendere l'elettro utensile.
  - Attivare lo scatto al contatto premendo brevemente il tasto di modalità (21).
- L'indicatore dello scatto al contatto (23) si illumina di colore bianco.
- Tenere premuto il grilletto (3).
  - Intanto, la luce di lavoro si accende e il motore si avvia.
  - Appoggiare saldamente sul pezzo in lavorazione l'apertura di espulsione (14) o, eventualmente, la protezione sal-





vapezzo gommata **(1)** finché la sicura per lo scatto **(2)** non è completamente premuta.

In questo modo, verrà espulsa una graffa.

- Per un'ulteriore operazione di inserimento, tenere premuto il grilletto **(3)** e sollevare completamente l'elettrotensile dal pezzo in lavorazione. Posizionare nuovamente l'elettrotensile nella successiva posizione desiderata.
- Passare allo scatto singolo premendo nuovamente il tasto di modalità **(21)**.  
L'indicatore dello scatto singolo **(22)** si illumina.

### Interfaccia di comando (vedere fig. B)

L'interfaccia di comando **(6)** consente di selezionare la modalità di lavoro e di accendere e spegnere l'elettrotensile.

Interfaccia di comando	Descrizione
	Il tasto ON/OFF <b>(20)</b> accende e spegne l'utensile.
	Il tasto di modalità <b>(21)</b> commuta tra scatto singolo e scatto al contatto.
	L'indicatore ON/OFF <b>(19)</b> si illumina quando l'utensile è acceso.
	L'indicatore dello scatto singolo <b>(22)</b> si illumina quando lo scatto singolo è attivo.
	L'indicatore dello scatto al contatto <b>(23)</b> si illumina quando lo scatto al contatto è attivo.

### Indicatori di stato

L'indicatore ON/OFF **(19)** segnala inoltre lo stato dell'elettrotensile come descritto di seguito:

Indicatore di stato dell'elettrotensile		
Colore	Significato	Soluzione
Verde	L'elettrotensile è acceso ed è pronto all'uso.	–
Giallo	È presente una condizione che richiede attenzione: temperatura critica, batteria quasi scarica o manutenzione imminente.	<ul style="list-style-type: none"> <li>– Lasciar raffreddare l'elettrotensile.</li> <li>– Sostituire o caricare la batteria.</li> <li>– Eseguire la manutenzione.</li> </ul>
Rosso	L'elettrotensile non è pronto all'uso. Causa: l'elettrotensile è surriscaldato, la batteria è scarica o è presente un guasto meccanico.	<ul style="list-style-type: none"> <li>– Lasciar raffreddare l'elettrotensile.</li> <li>– Sostituire o caricare la batteria.</li> <li>– Eseguire la manutenzione.</li> </ul>
Rosso lampeggiante	<ul style="list-style-type: none"> <li>– Il secondo interruttore è stato premuto troppo in anticipo.</li> <li>– Il secondo interruttore non è stato premuto entro 5 secondi. L'utensile si spegne automaticamente.</li> <li>– Gli interruttori sono stati azionati nella sequenza errata (ad es., grilletto premuto prima che l'utensile passasse alla modalità Scatto al contatto)</li> </ul>	<ul style="list-style-type: none"> <li>– Aspettare qualche istante finché l'indicatore di stato si illumina con luce verde.</li> <li>– L'elettrotensile è di nuovo pronto all'uso.</li> <li>– Eseguire nuovamente l'operazione di inserimento e osservare la sequenza di azionamento corretta oppure modificare il sistema di scatto dall'interfaccia di comando.</li> </ul>

### Avvertenze operative

- **Prima di qualsiasi intervento sull'elettrotensile (ad es. per manutenzione, sostituzione dell'accessorio ecc.), prelevare la batteria.** Qualora l'interruttore di avvio/arresto venga premuto inavvertitamente, vi è rischio di lesioni.

Prima di iniziare a lavorare, verificare sempre che i dispositivi di sicurezza e di scatto funzionino correttamente e che tutte le viti e i dadi siano serrati saldamente.

Scollegare immediatamente dall'alimentazione di corrente un elettrotensile difettoso o non perfettamente funzionante e contattare un Centro Assistenza Clienti autorizzato Bosch.

Non eseguire operazioni improprie sull'elettrotensile. Non smontare o bloccare nessun componente dell'elettrotensile, come ad esempio la sicura per lo scatto.

Non eseguire «riparazioni d'emergenza» con mezzi non adatti. L'elettrotensile deve essere sottoposto ad una regolare ed accurata manutenzione.

Evitare ogni depotenziamento o danno dell'elettrotensile, ad es. tramite:

- colpi o incisioni,
- modifiche non approvate dal produttore,
- guidandolo lungo sagome prodotte con materiale duro, ad es. acciaio,
- cadute o trascinamenti su pavimenti,
- utilizzo come martello,
- qualsiasi tipo di azione violenta.

Controllare cosa c'è sotto il pezzo in lavorazione o dietro di esso. Non sparare graffe in pareti, soffitti o pavimenti, qualora delle persone si trovino al di là di queste strutture. Le graffe possono trapassare il pezzo in lavorazione e ferire qualcuno.

Non sparare graffe su una graffa già inserita. La graffa potrebbe in tal modo deformarsi, le altre graffe potrebbero incepparsi oppure l'elettrotensile potrebbe muoversi in modo incontrollato.

Se l'elettrotensile viene impiegato in condizioni ambientali fredde, le prime graffe verranno sparate più lentamente del normale. Dopo che l'elettrotensile si è scaldato durante la lavorazione, è possibile tornare alla consueta velocità di lavorazione.

Al fine di ridurre al minimo l'usura del punzone, evitare di far scattare colpi a vuoto.

Spegnere l'elettrotensile per lunghe pause o alla fine della lavorazione, rimuovere la batteria e, se possibile, svuotare il caricatore.

#### Svuotamento del caricatore (vedere figg. C1-C3)

- Premere l'interruttore (9) per aprire il caricatore. Il cursore di spinta del caricatore (16) viene estratto.
- Ruotare l'elettrotensile in modo che il nastro di graffe (17) nel caricatore (10) scivoli fuori.
- Per chiudere il caricatore, spostare con cautela il cursore di spinta del caricatore (16) in avanti fino alla parte iniziale del caricatore (10).

#### Regolazione della guida di profondità (vedere fig. D)

La profondità di inserimento delle graffe può essere impostata con l'apposita rotellina (12).

- Svuotare il caricatore (10).
- **Graffe sparate a una profondità eccessiva:** per ridurre la profondità di inserimento, ruotare la rotellina (12) in direzione «←».
- **Graffe sparate a una profondità insufficiente:** per aumentare la profondità di inserimento, ruotare la rotellina (12) in direzione «→».

Controllare la regolazione della guida di profondità:

- Rilasciare nuovamente il caricatore.
- Testare la nuova profondità di inserimento su un pezzo di prova.  
Se necessario, ripetere i passaggi riportati sopra.

#### Sbloccaggio delle inceppature

Alcune graffe possono incepparsi nel canale di espulsione. Se dovesse capitare molto spesso, contattare un Centro Assistenza Clienti autorizzato Bosch.

**Avvertenza:** se il punzone non rientra dopo lo sbloccaggio dell'inceppatura, contattare un Centro Assistenza Clienti autorizzato Bosch.

- Rilasciare il grilletto (3).
- Spegnere l'elettrotensile e rimuovere la batteria (7).
- Premere l'interruttore (9) per aprire il caricatore. Il cursore di spinta del caricatore viene estratto.

#### Piano di manutenzione

- Pulire il caricatore (10). Rimuovere i trucioli di plastica o legno che si possono raccogliere nel caricatore durante la

- Ruotare l'elettrotensile in modo che il nastro di graffe nel caricatore scivoli fuori. Rimuovere le graffe incastrate. A tale scopo, se necessario, utilizzare una pinza.
- Rilasciare nuovamente il caricatore.
- Tirare il cursore di spinta del caricatore verso la parte iniziale del caricatore fino a farlo scattare in posizione.

#### Sostituzione della protezione salvapezzo (vedere fig. E)

La protezione salvapezzo (1) all'estremità della sicura per lo scatto (2) protegge il pezzo finché l'elettrotensile non è correttamente posizionato per un'operazione di fissaggio. La protezione salvapezzo può essere rimossa e sostituita

- Rilasciare il grilletto (3).
- Spegnere l'elettrotensile e rimuovere la batteria (7).
- Svuotare il caricatore (10).
- Rimuovere la protezione salvapezzo dalla sicura per lo scatto.
- Inserire la nuova protezione salvapezzo dal lato aperto sulla sicura per lo scatto.

**Avvertenza:** una protezione salvapezzo di ricambio può essere conservata sulla parte inferiore del caricatore (10). Spingere la protezione salvapezzo nello scomparto (18).

#### Trasporto e conservazione

Spegnere l'elettrotensile per trasportarlo, in particolare se si usano scale o si devono compiere movimenti inconsueti.

Sul luogo di lavoro trasportare l'elettrotensile solo per l'impugnatura (15) e senza premere il grilletto (3).

Conservare l'elettrotensile in un luogo asciutto e caldo, sempre separato dalla batteria.

Qualora l'elettrotensile non dovesse essere utilizzato per un lungo periodo di tempo, coprirne i componenti in acciaio con un sottile strato d'olio. Questo impedisce l'insorgere della ruggine.

#### Clip per cintura

Con la clip per cintura (8) è possibile, ad es., agganciare l'elettrotensile a una cintura. In questo modo si avranno entrambe le mani libere e l'elettrotensile sarà sempre pronto all'uso.

## Manutenzione ed assistenza

### Manutenzione e pulizia

- **Prima di qualsiasi intervento sull'elettrotensile (ad es. per manutenzione, sostituzione dell'accessorio ecc.), prelevare la batteria.** Qualora l'interruttore di avvio/arresto venga premuto inavvertitamente, vi è rischio di lesioni.
- **Per poter garantire buone e sicure operazioni di lavoro, tenere sempre puliti l'elettrotensile e le fessure di ventilazione.**

lavorazione. Pulire l'elettrotensile a intervalli regolari con l'ausilio di aria compressa.

Attività	Motivazione	Esecuzione
Pulire il caricatore <b>(10)</b> e il cursore di spinta del caricatore <b>(16)</b> .	Impedisce che una graffa si inceppi.	– Pulire giornalmente con aria compressa il meccanismo del caricatore/del cursore di spinta del caricatore.
Assicurarsi che la sicura per lo scatto <b>(2)</b> funzioni regolarmente.	Garantisce la sicurezza sul lavoro e un impiego efficiente dell'elettrotensile.	– Pulire giornalmente con aria compressa il meccanismo della sicura per lo scatto.

### Eliminazione delle anomalie

Problema	Causa	Rimedio
L'elettrotensile non è pronto ad entrare in funzione.	La batteria non è carica o è difettosa.	– Ricaricare completamente la batteria o sostituirla.
	La batteria non è inserita correttamente.	– Assicurarsi che la batteria scatti in posizione sull'impugnatura.
	La temperatura della batteria è troppo alta o troppo bassa.	– Aspettare finché la batteria raggiunge (di nuovo) la temperatura di esercizio ottimale.
	I contatti della batteria, il magnete o il magnete di sollevamento sono sporchi o difettosi.	– Contattare un Centro Assistenza Clienti <b>Bosch</b> autorizzato. Far sostituire il componente al Centro Assistenza.
	Il caricatore <b>(10)</b> è vuoto.	– Rifornire nuovamente il caricatore. (vedi «Rifornimento del caricatore (vedere figg. <b>A1</b> – <b>A3</b> )», Pagina 62)
	La sicura per lo scatto <b>(2)</b> è piegata.	– Contattare un Centro Assistenza Clienti <b>Bosch</b> autorizzato. Far sostituire il componente al Centro Assistenza.
	L'elettronica è difettosa.	– Contattare un Centro Assistenza Clienti <b>Bosch</b> autorizzato.
	L'interfaccia di comando <b>(6)</b> è difettosa.	– Contattare un Centro Assistenza Clienti <b>Bosch</b> autorizzato.
L'elettrotensile è pronto all'uso ma le graffe non vengono sparate.	Possibile guasto dei seguenti componenti: – Grilletto <b>(3)</b> – Punzone – Motore – Elettronica – Molla in acciaio	– Contattare un Centro Assistenza Clienti <b>Bosch</b> autorizzato. Far sostituire il componente al Centro Assistenza.
	Dei materiali estranei si sono raccolti nel meccanismo di espulsione.	– Contattare un Centro Assistenza Clienti <b>Bosch</b> autorizzato. Far sostituire il componente al Centro Assistenza.
	Dei materiali estranei si sono raccolti nell'apertura di espulsione <b>(14)</b> o nel caricatore <b>(10)</b> .	– Pulire l'apertura di espulsione <b>(14)</b> o il caricatore <b>(10)</b> .
	Una graffa si è inceppata nel canale di espulsione.	– Sbloccare l'inceppatura.
	Il cursore di spinta del caricatore <b>(16)</b> è difettoso.	– All'occorrenza, pulire il cursore di spinta del caricatore <b>(16)</b> e assicurarsi che il caricatore <b>(10)</b> non sia sporco.

Problema	Causa	Rimedio
	La molla del cursore di spinta del caricatore è troppo debole o difettosa.	– Contattare un Centro Assistenza Clienti <b>Bosch</b> autorizzato. Far sostituire il componente al Centro Assistenza.
	Gli elementi di fissaggio utilizzati non sono consentiti.	– Utilizzare solamente accessori originali. Possono essere utilizzati solo gli elementi di fissaggio (chiodi, graffe ecc.) specificati nella tabella «Dati tecnici».
	Il caricatore (10) è vuoto.	– Rifornire nuovamente il caricatore. (vedi «Rifornimento del caricatore (vedere figg. <b>A1-A3</b> )», Pagina 62)
Le graffe vengono inserite a una profondità eccessiva.	È azionata la sequenza di espulsione errata.	– Eseguire nuovamente l'operazione di inserimento e osservare la corretta sequenza di azionamento. – Modificare il sistema di scatto dall'interfaccia di comando.
	La guida di profondità è impostata a una profondità eccessiva.	– Impostare la guida di profondità alla profondità desiderata. (vedi «Avvertenze operative», Pagina 63)
Le graffe non vengono inserite a una profondità sufficiente.	Il tampono è consumato.	– Contattare un Centro Assistenza Clienti <b>Bosch</b> autorizzato. Far sostituire il componente al Centro Assistenza.
	La batteria non è carica o è difettosa.	– Ricaricare completamente la batteria o sostituirla.
	Gli elementi di fissaggio sono troppo lunghi.	– Utilizzare solamente accessori originali. Possono essere utilizzati solo gli elementi di fissaggio (chiodi, graffe ecc.) specificati nella tabella «Dati tecnici».
L'elettrotensile salta le graffe o ha un passo di avanzamento troppo lungo.	La guida di profondità è impostata a un'altezza eccessiva.	– Impostare la guida di profondità alla profondità desiderata. (vedi «Avvertenze operative», Pagina 63)
	Gli elementi di fissaggio utilizzati non sono consentiti.	– Utilizzare solamente accessori originali. Possono essere utilizzati solo gli elementi di fissaggio (chiodi, graffe ecc.) specificati nella tabella «Dati tecnici».
Le graffe si inceppano spesso nel canale di espulsione.	La molla del cursore di spinta del caricatore è troppo debole o difettosa.	– Contattare un Centro Assistenza Clienti <b>Bosch</b> autorizzato. Far sostituire il componente al Centro Assistenza.
	Gli elementi di fissaggio utilizzati non sono consentiti.	– Utilizzare solamente accessori originali. Possono essere utilizzati solo gli elementi di fissaggio (chiodi, graffe ecc.) specificati nella tabella «Dati tecnici».
Le graffe sono vecchie, l'adesivo tra le graffe non ha più alcuna forza di tenuta.		– Utilizzare un nuovo nastro di graffe
Le graffe sparate sono piegate.	Il punzone è danneggiato.	– Contattare un Centro Assistenza Clienti <b>Bosch</b> autorizzato. Far sostituiri

Problema	Causa	Rimedio
		re il componente al Centro Assistenza.
	L'elettrotroutensile viene utilizzato per materiali non consentiti (ad es. calcestruzzo, pietra).	– Utilizzare l'elettrotroutensile esclusivamente per materiali consentiti. (vedi «Utilizzo conforme», Pagina 59)

## Servizio di assistenza e consulenza tecnica

### Italia

Tel.: (02) 3696 2314

Il link ai nostri indirizzi di assistenza e alle condizioni di garanzia è riportato all'ultima pagina.

In caso di richieste o di ordinazione di pezzi di ricambio, comunicare sempre il codice prodotto a 10 cifre riportato sulla targhetta di fabbricazione dell'elettrotroutensile.

### Smaltimento

Avviare ad un riciclaggio rispettoso dell'ambiente elettrotroutensili, batterie, accessori ed imballaggi non più impiegabili.



Non gettare elettrotroutensili e batterie/pile tra i rifiuti domestici!

### Solo per i Paesi UE:

I dispositivi elettrici ed elettronici o le batterie/pile usate non più utilizzabili devono essere sottoposti/e a raccolta differenziata e smaltiti nel rispetto dell'ambiente. Utilizzare gli appositi sistemi di raccolta. A causa delle sostanze pericolose eventualmente contenute al loro interno, uno smaltimento non appropriato rischia di provocare danni all'ambiente e alla salute.

## Nederlands

### Veiligheidsaanwijzingen

#### Algemene veiligheidsaanwijzingen voor elektrische gereedschappen

**⚠ WAARSCHUWING** Lees alle waarschuwingen, veiligheidsaanwijzingen, afbeeldingen en specificaties die bij dit elektrische gereedschap worden geleverd. Als de hieronder vermelde aanwijzingen niet worden opgevolgd, kan dit een elektrische schok, brand en/of ernstig letsel tot gevolg hebben.

#### Bewaar alle waarschuwingen en voorschriften voor toekomstig gebruik.

Het in de waarschuwingen gebruikte begrip elektrisch gereedschap heeft betrekking op elektrische gereedschappen voor gebruik op het stroomnet (met netsnoer) en op elektrische gereedschappen voor gebruik met een accu (zonder netsnoer).

### Veiligheid van de werkomgeving

- ▶ **Houd uw werkomgeving schoon en goed verlicht.** Een rommelige of onverlichte werkomgeving kan tot ongevallen leiden.
- ▶ **Werk met het elektrische gereedschap niet in een omgeving met explosiegevaar waarin zich brandbare vloeistoffen, brandbare gassen of brandbaar stof bevinden.** Elektrische gereedschappen veroorzaken vonken die het stof of de dampen tot ontsteking kunnen brengen.
- ▶ **Houd kinderen en andere personen tijdens het gebruik van het elektrische gereedschap uit de buurt.** Wanneer u wordt afgeleid, kunt u de controle over het gereedschap verliezen.

### Elektrische veiligheid

- ▶ **Houd het gereedschap uit de buurt van regen en vocht.** Het binnendringen van water in het elektrische gereedschap vergroot het risico van een elektrische schok.

### Veiligheid van personen

- ▶ **Wees alert, let goed op wat u doet en ga met verstand te werk bij het gebruik van het elektrische gereedschap. Gebruik geen elektrisch gereedschap, wanneer u moe bent of onder invloed staat van drugs, alcohol of medicijnen.** Een moment van onoplettendheid bij het gebruik van het elektrische gereedschap kan tot ernstige verwondingen leiden.
- ▶ **Draag persoonlijke beschermingsmiddelen. Draag altijd een veiligheidsbril.** Het dragen van persoonlijke beschermingsmiddelen zoals een stofmasker, slipvaste werkschoenen, een veiligheidshelm of gehoorbescherming, afhankelijk van de aard en het gebruik van het elektrische gereedschap, vermindert het risico van verwondingen.
- ▶ **Voorkom per ongeluk inschakelen. Controleer dat het elektrische gereedschap uitgeschakeld is, voordat u de stekker in het stopcontact steekt of de accu aansluit en voordat u het gereedschap oppakt of draagt.** Wanneer u bij het dragen van het elektrische gereedschap uw vinger aan de schakelaar hebt of wanneer u het gereedschap ingeschakeld op de stroomvoorziening aansluit, kan dit tot ongevallen leiden.
- ▶ **Verwijder instelgereedschappen of schroefleutels, voordat u het elektrische gereedschap inschakelt.** Een instelgereedschap of sleutel in een draaiend deel van het gereedschap kan tot verwondingen leiden.
- ▶ **Voorkom een onevenwichtige lichaamshouding. Zorg ervoor dat u stevig staat en steeds in evenwicht blijft.**

Daardoor kunt u het elektrische gereedschap in onverwachte situaties beter onder controle houden.

- ▶ **Draag geschikte kleding. Draag geen loshangende kleding of sieraden. Houd haren en kleding uit de buurt van bewegende delen.** Loshangende kleding, lange haren en sieraden kunnen door bewegende delen worden meegenomen.
- ▶ **Wanneer stofafzuigings- of stofopvangvoorzieningen kunnen worden gemonteerd, dient u zich ervan te verzekeren dat deze zijn aangesloten en juist worden gebruikt.** Het gebruik van een stofafzuiging beperkt het gevaar door stof.
- ▶ **Ondanks het feit dat u eventueel heel goed vertrouwd bent met het gebruik van gereedschappen, moet u ervoor zorgen dat u niet nonchalant wordt en veiligheidsvoorschriften voor het gereedschap gaat negeren.** Een onoplettende handeling kan binnen een fractie van een seconde ernstig letsel veroorzaken.

#### Zorgvuldige omgang met en zorgvuldig gebruik van elektrische gereedschappen

- ▶ **Overbelast het elektrische gereedschap niet. Gebruik voor uw werkzaamheden het daarvoor bestemde elektrische gereedschap.** Met het passende elektrische gereedschap werkt u beter en veiliger binnen het aangegeven capaciteitsbereik.
- ▶ **Gebruik geen elektrisch gereedschap waarvan de schakelaar defect is.** Elektrisch gereedschap dat niet meer kan worden in- of uitgeschakeld, is gevaarlijk en moet worden gerepareerd.
- ▶ **Trek de stekker uit het stopcontact en/of neem de accu (indien uitneembaar) uit het elektrische gereedschap, voordat u het elektrische gereedschap instelt, accessoires wisselt of het elektrische gereedschap opbergt.** Deze voorzorgsmaatregel voorkomt onbedoeld starten van het elektrische gereedschap.
- ▶ **Bewaar niet-gebruikte elektrische gereedschappen buiten bereik van kinderen. Laat het gereedschap niet gebruiken door personen die er niet mee vertrouwd zijn en deze aanwijzingen niet hebben gelezen.** Elektrische gereedschappen zijn gevaarlijk wanneer deze door onervaren personen worden gebruikt.
- ▶ **Pleeg onderhoud aan elektrische gereedschappen en accessoires. Controleer of bewegende delen van het gereedschap correct functioneren en niet vastklemmen en of onderdelen zodanig gebroken of beschadigd zijn dat de werking van het elektrische gereedschap nadelig wordt beïnvloed. Laat deze beschadigde onderdelen vóór gebruik repareren.** Veel ongevallen hebben hun oorzaak in slecht onderhouden elektrische gereedschappen.
- ▶ **Houd snijdende inzetgereedschappen scherp en schoon.** Zorgvuldig onderhouden snijdende inzetgereedschappen met scherpe snijkanten klemmen minder snel vast en zijn gemakkelijker te geleiden.
- ▶ **Gebruik elektrisch gereedschap, accessoires, inzetgereedschappen en dergelijke volgens deze aanwijzin-**

**gen. Let daarbij op de arbeidsomstandigheden en de uit te voeren werkzaamheden.** Het gebruik van elektrische gereedschappen voor andere dan de voorziene toepassingen kan tot gevaarlijke situaties leiden.

- ▶ **Houd handgrepen en greepvlakken droog, schoon en vrij van olie en vet.** Gladde handgrepen en greepvlakken verhinderen dat het gereedschap in onverwachte situaties veilig kan worden gehanteerd en bediend.

#### Gebruik en onderhoud van accugereedschappen

- ▶ **Laad accu's alleen op in oplaadapparaten die door de fabrikant worden geadviseerd.** Voor een oplaadapparaat dat voor een bepaald type accu geschikt is, bestaat brandgevaar wanneer het met andere accu's wordt gebruikt.
- ▶ **Gebruik alleen de daarvoor bedoelde accu's in de elektrische gereedschappen.** Het gebruik van andere accu's kan tot verwondingen en brandgevaar leiden.
- ▶ **Voorkom aanraking van de niet-gebruikte accu met paperclips, munten, sleutels, spijkers, schroeven en andere kleine metalen voorwerpen die overbrugging van de contacten kunnen veroorzaken.** Kortsluiting tussen de accucontacten kan brandwonden of brand tot gevolg hebben.
- ▶ **Bij verkeerd gebruik kan vloeistof uit de accu lekken. Voorkom contact daarmee. Spoel bij onvoorzien contact met water af. Wanneer de vloeistof in de ogen komt, dient u bovendien een arts te raadplegen.** Gelekte accuvloeistof kan tot huidirritaties en verbrandingen leiden.
- ▶ **Gebruik accu of gereedschap niet, als deze beschadigd of veranderd zijn.** Beschadigde of veranderde accu's kunnen onvoorspelbaar gedrag vertonen, waardoor een brand, explosie of het gevaar van letsel kan ontstaan.
- ▶ **Stel accu of gereedschap niet bloot aan vuur of overmatige temperaturen.** Blootstelling aan vuur of temperaturen boven 130 °C kan een explosie veroorzaken.
- ▶ **Volg alle aanwijzingen voor het laden en laad de accu of het gereedschap niet buiten het temperatuurbereik dat in de aanwijzingen is vermeld.** Verkeerd laden of laden bij temperaturen buiten het vastgelegde bereik kan de accu beschadigen en het risico van brand vergroten.

#### Service

- ▶ **Laat het elektrische gereedschap alleen repareren door gekwalificeerd en vakkundig personeel en alleen met originele vervangingsonderdelen.** Daarmee wordt gewaarborgd dat de veiligheid van het gereedschap in stand blijft.
- ▶ **Voer nooit servicewerkzaamheden aan beschadigde accu's uit.** Service van accu's dient uitsluitend te worden uitgevoerd door de fabrikant of erkende servicewerkplaatsen.

#### Veiligheidsaanwijzingen voor tackers

- ▶ **Ga er altijd vanuit dat de tacker bevestigingsmiddelen bevat.** Onvoorzichtig omgaan met de tacker kan resul-

ren in onverwacht schieten van bevestigingsmiddelen en persoonlijk letsel.

- ▶ **Koppel de tacker los van de voeding bij het plaatsen en verwijderen van bevestigingsmiddelen, bij het verichten van instellingen of bij het wisselen van accessoire.** De tacker kan per ongeluk worden geactiveerd als deze is aangesloten op de voeding, wat kan resulteren in persoonlijk letsel.
- ▶ **Ga voorzichtig te werk bij het hanteren van bevestigingsmiddelen, vooral bij het plaatsen en verwijderen.** De bevestigingsmiddelen hebben scherpe punten die persoonlijk letsel kunnen veroorzaken.
- ▶ **Wijs niet met het gereedschap naar uzelf of mensen in uw omgeving.** Door onverwacht activeren komt er een bevestigingsmiddel vrij, wat kan resulteren in persoonlijk letsel.
- ▶ **Houd de vingers weg van de trekker wanneer deze tacker niet gebruikt en van de ene plek naar de andere verplaatst wordt.** Door onverwacht activeren komt er een bevestigingsmiddel vrij, wat kan resulteren in persoonlijk letsel.
- ▶ **Houd de tacker vast aan de geïsoleerde handgrepen, wanneer u werkzaamheden verricht waarbij het bevestigingsmiddel in aanraking kan komen met verborgen bedrading.** Als bevestigingsmiddelen een spanningvoerende draad raken, dan kunnen de metalen delen van de tacker onder spanning komen te staan en zou de gebruiker een elektrische schok kunnen krijgen.
- ▶ **Houd de tacker tijdens gebruik stevig vast.** Een ongecontroleerde terugslag van de tacker kan leiden tot onverwacht activeren, wat persoonlijk letsel kan veroorzaken.
- ▶ **Houd alle lichaamsdelen zoals handen en benen uit de schietrichting van de tacker.** Het bevestigingsmiddel kan zowel het werkstuk als een eventueel voorwerp erachter penetreren, wat persoonlijk letsel kan veroorzaken.
- ▶ **Houd bij het gebruik van de tacker alle lichaamsdelen zoals handen en benen, enz. uit de buurt van de plek waar bevestigingsmiddelen in het werkstuk worden gedreven.** Het bevestigingsmiddel zou van richting kunnen veranderen en uit het werkstuk kunnen schieten, wat persoonlijk letsel kan veroorzaken.
- ▶ **Activeer de tacker pas op het moment dat deze stevig tegen het werkstuk is geplaatst.** Als de tacker geen contact heeft met het werkstuk, kan het bevestigingsmiddel van het werkstuk wegschieten, wat persoonlijk letsel kan veroorzaken.
- ▶ **Gebruik deze tacker niet voor het bevestigen van elektrische kabels.** Het apparaat is niet ontworpen voor de montage van elektrische kabels en kan de isolatie van elektrische kabels beschadigen en zodoende een elektrische schok of brandgevaar veroorzaken.
- ▶ **Koppel de tacker los van de stroomvoorziening wanneer het bevestigingsmiddel klem komt te zitten in de tacker.** Tijdens het verwijderen van een bevestigingsmiddel dat klem zit, kan de tacker per ongeluk worden geacti-

veerd als deze is aangesloten op de voeding, wat kan resulteren in persoonlijk letsel.

- ▶ **Ga voorzichtig te werk bij het verwijderen van een klemzittend bevestigingsmiddel.** Het mechanisme kan onder druk staan en het bevestigingsmiddel kan met kracht worden weggeschoten, wat persoonlijk letsel kan veroorzaken.
- ▶ **Gebruik geschikte detectoren om verborgen elektriciteits-, gas- of waterleidingen op te sporen of raadpleeg het plaatselijke energie- of waterleidingbedrijf.** Contact met elektrische leidingen kan tot brand of een elektrische schok leiden. Beschadiging van een gasleiding kan tot een explosie leiden. Breuk van een waterleiding veroorzaakt materiële schade.
- ▶ **Bij beschadiging van de accu kunnen er dampen vrijkomen. De accu kan branden of exploderen.** Zorg voor de aanvoer van frisse lucht en zoek bij klachten een arts op. De dampen kunnen de luchtwegen irriteren.
- ▶ **Verander en open de accu niet.** Er bestaat gevaar voor kortsluiting.
- ▶ **Door spitse voorwerpen, zoals bijv. spijkers of schroevendraaiers, of door krachtinwerking van buitenaf kan de accu beschadigd worden.** Er kan een interne kortsluiting ontstaan en de accu doen branden, roken, exploderen of oververhitten.
- ▶ **Gebruik de accu alleen in producten van de fabrikant.** Alleen zo wordt de accu tegen gevaarlijke overbelasting beschermd.



**Bescherm de accu tegen hitte, bijvoorbeeld ook tegen voortdurend zonlicht, vuur, vuil, water en vocht.** Er bestaat gevaar voor explosie en kortsluiting.

#### Symbolen en hun betekenis

De volgende symbolen kunnen voor het gebruik van het elektrische gereedschap van belang zijn. Zorg ervoor dat u de symbolen en hun betekenis kent. Het juiste begrip van de symbolen helpt u het elektrische gereedschap beter en veiliger te gebruiken.

#### Symbolen en hun betekenis



**Draag een gehoorbescherming.** De blootstelling aan lawaai kan gehoorverlies tot gevolg hebben.



**Draag een veiligheidsbril.**

## Beschrijving van product en werking



**Lees alle veiligheidsaanwijzingen en instructies.** Het niet naleven van de veiligheidsaanwijzingen en instructies kan elektrische schokken, brand en/of zware verwondingen veroorzaken.

Neem goed nota van de afbeeldingen in het voorste deel van de gebruiksaanwijzing.

### Beoogd gebruik

Het elektrische gereedschap is bedoeld om nieten in hout te slaan.

Er mogen uitsluitend de inslagvoorwerpen (spijkers, nieten enz.) worden gebruikt die in de tabel „Technische gegevens“ worden gespecificeerd.

**Aanwijzing:** Het elektrische gereedschap is niet bestemd om nieten in metaal of beton te drijven.

Gebruik het elektrische gereedschap niet in de contactschotsmodus met automatische terugkeer, terwijl u op een steiger, een ladder of een ander platform werkt en de werkpositie moet worden gewisseld. Gebruik in dit geval uitsluitend de enkelschotsmodus met veiligheidsvolgorde.

### Afgebeelde componenten

De componenten zijn genummerd zoals op de afbeelding van het elektrische gereedschap op de pagina met afbeeldingen.

- (1) Werkstukbeschermer
- (2) Activeringsbeveiliging
- (3) Activeringsknop
- (4) Accu-ontgrendelingstoets
- (5) Werklicht
- (6) Gebruikersinterface
- (7) Accu
- (8) Riemklem
- (9) Schakelaar voor het openen van het magazijn
- (10) Magazijn
- (11) Aanduiding voor instelling diepteaanslag
- (12) Instelknop voor instelling diepteaanslag
- (13) Kijkvenster van de bijvulaanduiding
- (14) Monding
- (15) Handgreep (geïsoleerd greepvlak)
- (16) Magazijnschuif
- (17) Nietstrip<sup>a)</sup>
- (18) Opbergvak voor werkstukbeschermer

#### Gebruikersinterface

- (19) Aanduiding Aan/Uit
- (20) Knop Aan/Uit
- (21) Knop Modus
- (22) Aanduiding enkelschotsmodus

(23) Aanduiding contactschotsmodus

a) Dit toebehoren wordt niet standaard meegeleverd.

### Technische gegevens

Accutacker	GTH18V-38-2M	
Productnummer	<b>3 601 D82 D..</b>	
Nominale spanning	V=	18
Activeringssystemen		
- Enkelschotsmodus met veiligheidsvolgorde		●
- Contactschotsmodus met automatische terugkeer		●
Inslagvoorwerp		
- Type	Nieten met smalle rug	
- Lengte	mm	10-38
- Diameter	mm	1,2
	ga	18
- Hoek	0°	
Max. inhoud magazijn	110	
Afmetingen (zonder accu)		
- Hoogte	mm	276
- Breedte	mm	95
- Lengte met werkstukbeschermer	mm	329
Gewicht <sup>A)</sup>	kg	2,4
Aanbevolen omgevings-temperatuur bij het opladen	°C	0 ... +35
Toegestane omgevings-temperatuur bij gebruik <sup>B)</sup> / <sup>C)</sup> en bij opslag	°C	-20 ... +50
Compatibele accu's	GBA18V... GBA 18V... ProCORE18V... EXPERT18V... EXBA18V... CORE18V...	
Aanbevolen accu's voor volledig vermogen	GBA18V... ≥ 2,0 Ah GBA 18V... ≥ 2,0 Ah	
Aanbevolen oplaadapparaten	GAL18... GAL 18... GAL 36... GAL12V/18... GAL 12V/18...	

**Accutacker****GTH18V-38-2M**GAX 18...  
EXAL18...

- A) Zonder accu (het gewicht van de accu is te vinden op [www.bosch-professional.com](http://www.bosch-professional.com))
- B) beperkt vermogen bij temperaturen < 0 °C
- C) Beperkt vermogen met GBA 18V...

Waarden kunnen afhankelijk van product variëren en onderhevig zijn aan toepassings- en omgevingsvoorwaarden. Meer informatie vindt u op [www.bosch-professional.com/wac](http://www.bosch-professional.com/wac).

**Informatie over geluid en trillingen**

Geluidsemisiewaarden vastgesteld conform **EN IEC 62841-2-16**.

Het A-gewogen geluidsniveau van het elektrische gereedschap bedraagt typisch: geluidsdruk niveau **87 dB(A)**; geluidsvermogen niveau **97 dB(A)**. Onzekerheid K = **3 dB**.

**Draag gehoorbescherming!**

Trillingswaarden  $a_h$  (continue trillingen),  $p_f$  (herhaalde schoktrillingen) en onzekerheid K bepaald conform **EN IEC 62841-2-16**:

$a_h = 2,0 \text{ m/s}^2$  (K = **1,5 m/s}^2**),  $p_f = 484 \text{ m/s}^2$  (K = **45 m/s}^2**)

Het in deze gebruiksaanwijzing vermelde trillingsniveau en de geluidsemisiewaarde zijn gemeten met een genormeerde meetmethode en kunnen worden gebruikt om elektrische gereedschappen met elkaar te vergelijken. Ze zijn ook geschikt voor een voorlopige inschatting van de trillings- en geluidsemisies.

Het aangegeven trillingsniveau en de aangegeven geluidsemisiewaarde representeren de voornaamste toepassingen van het elektrische gereedschap. Wanneer het elektrische gereedschap echter wordt gebruikt voor andere toepassingen, met afwijkende inzetgereedschappen of onvoldoende onderhoud, dan kunnen het trillingsniveau en de geluidsemisiewaarde afwijken. Dit kan de trillings- en geluidsemisies gedurende de gehele arbeidsperiode duidelijk verhogen.

Voor een nauwkeurige schatting van de trillings- en geluidsemisies moet ook rekening worden gehouden met de tijden waarin het gereedschap uitgeschakeld is, of waarin het gereedschap wel loopt, maar niet werkelijk wordt gebruikt. Dit kan de trillings- en geluidsemisies gedurende de gehele arbeidsperiode duidelijk verminderen.

Leg aanvullende veiligheidsmaatregelen ter bescherming van de gebruiker tegen het effect van trillingen vast, zoals: onderhoud van elektrische gereedschappen en inzetgereedschappen, warm houden van de handen, organisatie van het arbeidsproces.

**Accu**

**Bosch** verkoopt accugereedschap ook zonder accu. Of bij de levering van uw elektrische gereedschap een accu inbegrepen is, kunt u zien op de verpakking.

**Accu opladen**

► **Gebruik alleen de in de technische gegevens vermelde oplaadapparaten.** Alleen deze oplaadapparaten zijn afgestemd op de bij het elektrische gereedschap gebruikte Li-Ion-accu.

**Aanwijzing:** lithium-ion-accu's worden vanwege internationale transportvoorschriften gedeeltelijk geladen geleverd. Om het volledige vermogen van de accu te waarborgen, laadt u vóór het eerste gebruik de accu volledig op.

**Accu plaatsen**

Schuif de geladen accu in de accuhouder tot deze is vastgeklit.

**Accu verwijderen**



Voor het verwijderen van de accu drukt u op de accu-ontgrendelingstoets en trekt u de accu uit het elektrische gereedschap. **Gebruik daarbij geen geweld.**

De accu beschikt over 2 vergrendelingsstanden die moeten voorkomen dat de accu bij onbedoeld indrukken van de accu-ontgrendelingstoets uit het elektrische gereedschap valt. Zolang de accu in het elektrische gereedschap is geplaatst, wordt deze door een veer op de juiste plaats gehouden.

**Accu-oplaadaanduiding**

Aanwijzing: Niet elk accutype beschikt over een oplaadaanduiding.

De groene LED's van de accu-oplaadaanduiding geven de laadtoestand van de accu aan. Uit veiligheidsoverwegingen is het opvragen van de laadtoestand alleen bij stilstaand elektrisch gereedschap mogelijk.

Druk op de toets voor de oplaadaanduiding  of , om de laadtoestand aan te geven. Dit is ook mogelijk, wanneer de accu is weggenomen.

Als er na het drukken op de toets voor de oplaadaanduiding geen LED brandt, dan is de accu defect en moet vervangen worden.

**Accutype GBA 18V... | GBA18V...**

LED	Capaciteit
Permanent licht 3 × groen	60–100 %
Permanent licht 2 × groen	30–60 %
Permanent licht 1 × groen	5–30 %
Knipperlicht 1 × groen	0–5 %

**Accutype ProCORE18V... | EXPERT18V... | EXBA18V... | CORE18V...**

LED	Capaciteit
Permanent licht 5 × groen	80–100 %

LED	Capaciteit
Permanent licht 4 × groen	60–80 %
Permanent licht 3 × groen	40–60 %
Permanent licht 2 × groen	20–40 %
Permanent licht 1 × groen	5–20 %
Knipperlicht 1 × groen	0–5 %

## Risicoherkenning accudefect

### EXPERT18V... | EXBA18V...

De LED's van de accu-oplaadaanduidingen kunnen naast de laadtoestand van de accu het risico voor een accudefect aangeven.

Om de functie te activeren houdt u de toets voor de oplaadaanduiding  3 seconden lang ingedrukt. De analyse van de accu wordt aangegeven door een looplicht van de accu-oplaadaanduiding. Het resultaat wordt aangegeven op de accu-oplaadaanduiding.

 **1 LED:** de accu heeft een hoog defectrisico. Vermogen en looptijd kunnen al verminderd zijn. Er wordt aangeraden de accu te vervangen.

 **5 LED's:** de accu bevindt zich in goede staat met een gering defectrisico.

**Let op:** de inschatting van een accudefect werkt in twee trappen en biedt een vereenvoudigde beoordeling van de toestand. De accu wordt ofwel beoordeeld als zijnde in goede staat of vertoont een verhoogd defectrisico. Er wordt geen percentage van de accutoestand aangegeven.

## Aanwijzingen voor de optimale omgang met de accu

Bescherm de accu tegen vocht en water.

Bewaar de accu alleen bij een temperatuur tussen –20 °C en 50 °C. Laat de accu bijvoorbeeld in de zomer niet in de auto liggen.

Reinig de ventilatieopeningen van de accu af en toe met een zachte, schone en droge doek.

Een duidelijk kortere gebruiksduur na het opladen duidt erop dat de accu versleten is en moet worden vervangen.

Neem de aanwijzingen met betrekking tot afvalverwijdering in acht.

## Montage

► **Neem de accu vóór alle werkzaamheden aan het elektrische gereedschap (bijv. onderhoud, wisselen van accessoires, enz.) uit het elektrische gereedschap.** Bij per ongeluk bedienen van de aan/uit-schakelaar bestaat gevaar voor letsel.

### Magazijn vullen (zie afbeeldingen A1–A3)

► **Verwijder de accu, voordat u instellingen bij de machine verricht, accessoires wisselt of het elektrische gereedschap weglegt.** Deze voorzorgsmaatregel voorkomt onbedoeld starten van het elektrische gereedschap.

**Gebruik uitsluitend originele Bosch accessoires.** De precisie-onderdelen van het elektrische gereedschap zoals magazijn, monding en schotkanaal zijn afgestemd op **nieten, spijkers en stiften van Bosch**. Andere fabrikanten gebruiken andere staalkwaliteiten en afmetingen.

**Aanwijzing:** Gebruik alleen inslagvoorwerpen die in de tabel „Technische gegevens“ staan vermeld.

Het gebruik van ongeoorloofde inslagvoorwerpen kan het elektrische gereedschap beschadigen en letsel veroorzaken. Houd het elektrische gereedschap tijdens het vullen van het magazijn zodanig dat de monding **(14)** noch op uw eigen lichaam noch op andere personen gericht is.

- Druk op de schakelaar **(9)** voor het openen van het magazijn. De magazijnschuif **(16)** wordt uitgeschoven.
- Plaats een met de nietuiteinden naar boven gerichte nietstrip in het bovenste gedeelte van het magazijn **(10)**.

**Aanwijzing:** Een elektronische bewaking detecteert, of er nietjes in het magazijn zitten. Als de activeringsbeveiliging wordt doorgedrukt als het magazijn leeg is, wordt er geen inslagbewerking geactiveerd. Loze schoten worden zo voorkomen.

- Trek aan de magazijnschuif **(16)** aan het begin van het magazijn totdat de magazijnschuif vergrendelt.

**Aanwijzing:** De magazijnschuif moet zonder grote krachtsinspanning (alleen met vingerkracht) kunnen worden teruggeschoven. Een blokkerende magazijnschuif heeft het volgende tot gevolg: het nietje wordt niet uitgeschoten, het nietje blijft in het schotkanaal hangen (zie blokkering) of het nietje wordt onder een onjuiste hoek uitgeschoten.

## Gebruik

► **Leg het elektrische gereedschap altijd op zijn zij weg en zet het niet op de accu.** Afhankelijk van gebruikt inzetgereedschap en accu kan het elektrische gereedschap omvallen.

### Activeringssystemen

#### Enkelschotsmodus met veiligheidsvolgorde

Bij dit activeringssysteem moet eerst de activeringsbeveiliging **(2)** stevig op het werkstuk worden gezet. Een inslagvoorwerp wordt er pas uitgeschoten wanneer er op de activeringsknop **(3)** wordt gedrukt.

Daarna kunnen verdere inslagbewerkingen pas worden geactiveerd wanneer de activeringsknop en de activeringsbeveiliging van tevoren weer in de uitgangspositie zijn teruggezet.

#### Contactschotsmodus met automatische terugkeer

Bij dit activeringssysteem moet eerst de activeringsknop **(3)** ingedrukt en in deze positie worden gehouden. Vervolgens moet de activeringsbeveiliging stevig op het werkstuk worden gezet om het inslagvoorwerp eruit te schieten. Zolang de activeringsknop **(3)** wordt ingedrukt, kunnen verdere inslagbewerkingen worden geactiveerd door het gereedschap op een andere plek op het werkstuk te zetten.

In de modus **Contactschot** kan een nietje er ook als enkel schot in worden gedreven.

## Ingebruikname

### In-/uitschakelen op de gebruikersinterface (zie afbeelding B)

- Voor het **inschakelen** van het elektrische gereedschap drukt u op de toets Aan/uit-schakelaar **(20)** op de gebruikersinterface **(6)**.  
Het werklicht **(5)** wordt ingeschakeld.  
De aanduiding Aan/uit-schakelaar **(19)** brandt groen als de machine gereed is voor gebruik.  
De enkelschotsmodus is geactiveerd, de aanduiding **(22)** brandt wit.
- Voor het **uitschakelen** van het elektrische gereedschap drukt u op de toets Aan/uit-schakelaar **(20)**.

### Tackergebruik – enkelschotsmodus

- Schakel het elektrische gereedschap in.
- Zet de monding **(14)** of evt. de met rubber beklede werkstukbeschermer **(1)** stevig op het werkstuk tot de activeringsbeveiliging **(2)** helemaal ingeduwd is. Het werklicht wordt ingeschakeld.
- Druk vervolgens kort op de activeringsknop **(3)** en laat deze weer los.  
Hierbij wordt er een niet uitgeschoten.
- Laat het elektrische gereedschap van het werkstuk terugspringen.
- Voor een verdere inslagbewerking tilt u het elektrische gereedschap helemaal van het werkstuk af en zet u het op de volgende gewenste plek weer stevig op het werkstuk.

### Tackergebruik – contactschotsmodus

- Schakel het elektrische gereedschap in.
- Activeer de contactschotsmodus door kort op de knop Mode **(21)** te drukken.  
De aanduiding contactschotsmodus **(23)** brandt wit.
- Houd de activeringsknop **(3)** ingedrukt.  
Het werklicht wordt ondertussen ingeschakeld en de motor wordt gestart.

- Zet de monding **(14)** of evt. de met rubber beklede werkstukbeschermer **(1)** stevig op het werkstuk tot de activeringsbeveiliging **(2)** helemaal ingeduwd is.  
Hierbij wordt een nietje uitgeschoten.
- Voor een verdere inslagbewerking blijft u de activeringsknop **(3)** ingedrukt houden en tilt u het elektrische gereedschap helemaal van het werkstuk af. Zet het op de volgende gewenste plek weer stevig op het werkstuk.
- Ga naar enkelschotsmodus, door nogmaals op de knop Mode **(21)** te drukken.  
De aanduiding enkelschotsmodus **(22)** brandt.

### Gebruikersinterface (zie afbeelding B)

De gebruikersinterface **(6)** dient voor het kiezen van de werkmodus en voor het in- en uitschakelen van het elektrische gereedschap.

Gebruikersinterface	Beschrijving
	Met de knop Aan/Uit <b>(20)</b> wordt de machine in- en uitgeschakeld.
	Met de toets Modus <b>(21)</b> wordt gewisseld tussen enkelschotsmodus en contactschotsmodus.
	De aanduiding Aan/Uit <b>(19)</b> brandt als de machine is ingeschakeld.
	De aanduiding enkelschotsmodus <b>(22)</b> brandt als de enkelschotsmodus is geactiveerd.
	De aanduiding contactschotsmodus <b>(23)</b> brandt als de contactschotsmodus is geactiveerd.

### Toestandsaanduidingen

De aanduiding Aan/Uit **(19)** signaleert bovendien de toestand van het elektrische gereedschap zoals hierna beschreven:

Toestandsaanduiding elektrisch gereedschap		
Kleur	Betekenis	Oplossing
Groen	Elektrisch gereedschap is ingeschakeld en klaar voor gebruik.	-
Geel	Er is iets dat uw aandacht nodig heeft: kritieke temperatuur, accu is bijna leeg of er is bijna onderhoud nodig.	<ul style="list-style-type: none"> <li>Laat het elektrische gereedschap afkoelen.</li> <li>Accu verwisselen of opladen.</li> <li>Onderhoud laten uitvoeren.</li> </ul>
Rood	Het elektrische gereedschap is niet gereed voor gebruik. Reden: het elektrische gereedschap is oververhit, de accu is leeg of er is een mechanische storing.	<ul style="list-style-type: none"> <li>Laat het elektrische gereedschap afkoelen.</li> <li>Accu verwisselen of opladen.</li> <li>Onderhoud laten uitvoeren.</li> </ul>
Rood knipperend	- De tweede schakelaar is te vroeg ingedrukt.	- Wacht even totdat de statusaanduiding groen brandt.

**Toestandsaanduiding elektrisch gereedschap**

Kleur	Betekenis	Oplossing
	<ul style="list-style-type: none"> <li>– De tweede schakelaar is niet binnen 5 seconden ingedrukt, het apparaat wordt automatisch uitgeschakeld.</li> <li>– De schakelaars werden in de verkeerde volgorde bediend (bijv. de activeringsknop is ingedrukt voordat het apparaat naar de contactshotsmodus is omgeschakeld)</li> </ul>	<ul style="list-style-type: none"> <li>– Het elektrische gereedschap is weer gereed voor gebruik.</li> <li>– Voer de inslagbewerking nogmaals uit en houd hierbij de juiste bedieningsvolgorde aan of wijzig via de gebruikersinterface het activeringsstelsysteem.</li> </ul>

**Aanwijzingen voor werkzaamheden**

- **Neem de accu vóór alle werkzaamheden aan het elektrische gereedschap (bijv. onderhoud, wisselen van accessoires, enz.) uit het elektrische gereedschap.** Bij per ongeluk bedienen van de aan/uit-schakelaar bestaat gevaar voor letsel.

Controleer altijd vóór aanvang van het werk of de veiligheids- en activeringsvoorzieningen correct functioneren en of alle schroeven en moeren stevig vastzitten.

Koppel een defect of niet correct werkend elektrisch gereedschap direct los van de energietoever en neem contact op met een erkende Bosch-klantenservicewerkplaats.

Voer geen ongeoorloofde manipulaties bij het elektrische gereedschap uit. Demonteer of blokkeer geen onderdelen van het elektrische gereedschap, zoals bv. de activeringsbeveiliging.

Voer geen „noodreparaties“ met ongeschikte middelen uit. Het elektrische gereedschap moet regelmatig en vakkundig worden onderhouden.

Vermijd elke verzwakking en beschadiging van het elektrische gereedschap, bv. door:

- inslaan of ingraveren;
- reconstructiemaatregelen die door de fabrikant niet toegestaan zijn;
- geleiden langs sjablonen die van een hard materiaal, bv. staal, zijn gemaakt;
- laten vallen op of schuiven over de grond;
- gebruiken als een hamer;
- elke wijze van geweldsinwerking.

Controleer wat zich onder of achter uw werkstuk bevindt. Schiet geen nietjes in muren, plafonds of vloeren als zich daarachter personen bevinden. De nietjes kunnen door het werkstuk schieten en iemand verwonden.

Schiet geen nietjes op een reeds ingeschoten nietje. Hierbij kan het nietje vervormen, de nietjes kunnen klem komen zitten of het elektrische gereedschap kan zich ongecontroleerd bewegen.

Als het elektrische gereedschap in een koude omgeving wordt gebruikt, worden de eerste nietjes langzamer dan gebruikelijk ingeschoten. Nadat het elektrische gereedschap tijdens het werk warmer is geworden, is een normale werksnelheid weer mogelijk.

Voorkom loze schoten, om de slijtage van de slagstempel te beperken.

Schakel bij langere werkpauzes of aan het einde van de werkdag het elektrische gereedschap uit, verwijder de accu en maak indien mogelijk het magazijn leeg.

**Magazijn leegmaken (zie afbeeldingen C1–C3)**

- Druk op de schakelaar (9) voor het openen van het magazijn. De magazijnschuif (16) wordt uitgeschoven.
- Draai het elektrische gereedschap zodanig dat de nietstrip (17) uit het magazijn (10) glijdt.
- Om het magazijn te sluiten beweegt u vervolgens de magazijnschuif (16) voorzichtig naar voren tot aan het begin van het magazijn (10).

**Diepteaanslag instellen (zie afbeelding D)**

De inslagdiepte van de nietjes kan met het stelwiel (12) worden ingesteld.

- Maak het magazijn leeg (10).
- **Nieten worden er te diep ingeschoten:** om de inslagdiepte te verminderen, draait u het stelwiel (12) richting „\_“.
- **Nieten worden er niet diep genoeg ingeschoten:** om de inslagdiepte te vergroten, draait u het stelwiel (12) richting „+“.

Controleer de instelling diepteaanslag:

- Vul het magazijn weer.
- Test de nieuwe inslagdiepte bij een proefwerkstuk. Herhaal eventueel de werkstappen.

**Blokkeringen oplossen**

Losse nietjes kunnen klem gaan zitten in het schotkanaal. Als dit vaker voorkomt, neem dan contact op met een erkende Bosch-klantenservicewerkplaats.

**Aanwijzing:** Wanneer de slagstempel na het losmaken van de klem zittende inslagvoorwerpen niet meer terugloopt, neem dan contact op met een erkende Bosch-klantenservicewerkplaats.

- Laat de activeringsknop (3) los.
- Schakel het elektrische gereedschap uit en verwijder de accu (7).
- Druk op de schakelaar (9) voor het openen van het magazijn. De magazijnschuif wordt uitgeschoven.
- Draai het elektrische gereedschap zodanig, dat de nietstrip uit het magazijn glijdt. Verwijder de vastzittende nieten. Gebruik hiervoor indien nodig een tang.
- Vul het magazijn weer.
- Trek aan de magazijnschuif aan het begin van het magazijn totdat de magazijnschuif vergrendelt.

**Werkstukbeschermer verwisselen (zie afbeelding E)**

De werkstukbeschermer (1) aan het einde van de activeeringsbeveiliging (2) beschermt het werkstuk tot het elektrische gereedschap voor het inslaan juist geplaatst is. De werkstukbeschermer kan worden verwijderd en vervangen

- Laat de activeringsknop (3) los.
- Schakel het elektrische gereedschap uit en verwijder de accu (7).
- Maak het magazijn leeg (10).
- Trek de werkstukbeschermer van de activeringsbeveiliging.
- Schuif de nieuwe werkstukbeschermer met het open uiteinde over de activeringsbeveiliging.

**Aanwijzing:** Een vervangende werkstukbeschermer kan aan de onderkant van het magazijn (10) worden opgeborgen. Schuif de werkstukbeschermer hiervoor in het opbergvak (18).

**Transport en opslag**

Schakel het elektrische gereedschap voor het transporteren uit, vooral wanneer u ladders gebruikt of zich in een niet vertrouwd lichaamshouding verplaatst.

Draag het elektrische gereedschap op de werkplek uitsluitend aan de handgreep (15) en niet met ingedrukte activeeringsknop (3).

**Onderhoudsschema**

- Reinig het magazijn (10). Verwijder de kunststof- of houtspanen die zich tijdens het werk in het magazijn kunnen

Bewaar het elektrische gereedschap altijd gescheiden van de accu en op een droge, warme plek.

Wanneer het elektrische gereedschap langere tijd niet hoeft te worden gebruikt, brengt u een dun laagje olie op de gereedschapsdelen van staal aan. Dit voorkomt de afzetting van roest.

**Riemklem**

Met de riemklem (8) kunt u het elektrische gereedschap bijv. aan een riem hangen. U heeft dan beide handen vrij en het gereedschap is altijd binnen handbereik.

**Onderhoud en service****Onderhoud en reiniging**

- **Neem de accu vóór alle werkzaamheden aan het elektrische gereedschap (bijv. onderhoud, wisselen van accessoires, enz.) uit het elektrische gereedschap.** Bij per ongeluk bedienen van de aan/uit-schakelaar bestaat gevaar voor letsel.
- **Houd het elektrische gereedschap en de ventilatieopeningen altijd schoon om goed en veilig te werken.**

verzamelen. Reinig het elektrische gereedschap regelmatig met perslucht.

Maatregel	Toelichting	Uitvoering
Magazijn (10) en magazijnschuif (16) reinigen.	Voorkomt, dat er een nietje blokkeert.	- Blaas het mechanisme van het magazijn/de magazijnschuif elke dag met perslucht uit.
Ervoor zorgen dat de activeringsbeveiliging (2) correct functioneert.	Bevordert uw arbeidsveiligheid en een efficiënt gebruik van het elektrische gereedschap.	- Blaas het mechanisme van de activeeringsbeveiliging elke dag met perslucht uit.

**Verhelpen van storingen**

Probleem	Oorzaak	Verhelpen
Het elektrische gereedschap is niet gereed voor gebruik.	De accu is niet opgeladen of de accu is defect.	- Laad de accu helemaal op of vervang de accu.
	De accu is niet correct geplaatst.	- Zorg ervoor dat de accu bij de handgreep is vastgeklit.
De temperatuur van de accu is te hoog of te laag.	De temperatuur van de accu is te hoog of te laag.	- Wacht tot de accu (weer) de optimale gebruikstemperatuur bereikt.
	Accucontacten, motor of hefmagneet zijn vuil of defect.	- Neem contact op met een erkende <b>Bosch</b> klantenservicewerkplaats. Laat daar het onderdeel vervangen.
Het magazijn (10) is leeg.		- Vul het magazijn weer. (zie „Magazijn vullen (zie afbeeldingen A1 - A3)“, Pagina 72)

Probleem	Oorzaak	Verhelpen
	De activeringsbeveiliging <b>(2)</b> is verboden.	- Neem contact op met een erkende <b>Bosch</b> klantenservicewerkplaats. Laat daar het onderdeel vervangen.
	De elektronica is defect.	- Neem contact op met een erkende <b>Bosch</b> klantenservicewerkplaats.
	De gebruikersinterface <b>(6)</b> is defect.	- Neem contact op met een erkende <b>Bosch</b> klantenservicewerkplaats.
Het elektrische gereedschap is gereed voor gebruik, maar er worden geen nieten uitgeschoten.	Mogelijk defect van de volgende onderdelen: - Activeringsknop <b>(3)</b> - slagstempel - motor - elektronica - stalen veer	- Neem contact op met een erkende <b>Bosch</b> klantenservicewerkplaats. Laat daar het onderdeel vervangen.
	Vreemde voorwerpen hebben zich verzameld in het schotmechanisme.	- Neem contact op met een erkende <b>Bosch</b> klantenservicewerkplaats. Laat daar het onderdeel vervangen.
	Vreemde voorwerpen hebben zich in de monding <b>(14)</b> of in het magazijn <b>(10)</b> verzameld.	- Reinig de monding <b>(14)</b> of het magazijn <b>(10)</b> .
	Er zit een niet vast in het schotkanaal.	- Maak het klem zittende nietje los.
	De magazijnschuif <b>(16)</b> is defect.	- Reinig indien nodig de magazijnschuif <b>(16)</b> en zorg ervoor dat het magazijn <b>(10)</b> niet vuil is.
	De veer van de magazijnschuif is te zwak of defect.	- Neem contact op met een erkende <b>Bosch</b> klantenservicewerkplaats. Laat daar het onderdeel vervangen.
	De gebruikte inslagvoorwerpen zijn niet toegestaan.	- Gebruik uitsluitend originele accessoires. Er mogen uitsluitend de inslagvoorwerpen (spijkers, nieten, enz.) worden gebruikt die in de tabel „Technische gegevens” zijn gespecificeerd.
	Het magazijn <b>(10)</b> is leeg.	- Vul het magazijn weer. (zie „Magazijn vullen (zie afbeeldingen <b>A1-A3</b> )”, Pagina 72)
	De verkeerde schotvolgorde wordt bediend.	- Voer de inslagbewerking nogmaals uit en let hierbij op de juiste bedieningsvolgorde. - Wijzig via de gebruikersinterface het activeringssysteem.
	De nieten worden er te diep ingeschoten.	De diepteaanslag is te diep ingesteld.
Het stootkussen is versleten.		- Neem contact op met een erkende <b>Bosch</b> klantenservicewerkplaats. Laat daar het onderdeel vervangen.
De nieten worden er niet diep genoeg ingeschoten.	De accu is niet opgeladen of de accu is defect.	- Laad de accu helemaal op of vervang de accu.
	Inslagvoorwerpen zijn te lang.	- Gebruik uitsluitend originele accessoires. Er mogen uitsluitend de inslagvoorwerpen (spijkers, nieten, enz.)

Probleem	Oorzaak	Verhelpen
		worden gebruikt die in de tabel „Technische gegevens” zijn gespecificeerd.
	De diepteaanslag is te hoog ingesteld.	– Stel de diepteaanslag op de gewenste diepte in. (zie „Aanwijzingen voor werkzaamheden”, Pagina 74)
Het elektrische gereedschap slaat nieten over of heeft een te grote voorwaartse beweging.	De gebruikte inslagvoorwerpen zijn niet toegestaan.	– Gebruik uitsluitend originele accessoires. Er mogen uitsluitend de inslagvoorwerpen (spijkers, nieten, enz.) worden gebruikt die in de tabel „Technische gegevens” zijn gespecificeerd.
	De veer van de magazijnschuif is te zwak of defect.	– Neem contact op met een erkende <b>Bosch</b> klantenservicewerkplaats. Laat daar het onderdeel vervangen.
De nieten komen regelmatig klem te zitten in het schotkanaal.	De gebruikte inslagvoorwerpen zijn niet toegestaan.	– Gebruik uitsluitend originele accessoires. Er mogen uitsluitend de inslagvoorwerpen (spijkers, nieten, enz.) worden gebruikt die in de tabel „Technische gegevens” zijn gespecificeerd.
	De nieten zijn verouderd, de lijm tussen de nieten hecht niet meer.	– Gebruik een nieuwe nietstrip
De ingeschoten nieten zijn verbogen.	De slagstempel is beschadigd.	– Neem contact op met een erkende <b>Bosch</b> klantenservicewerkplaats. Laat daar het onderdeel vervangen.
	Het elektrisch gereedschap wordt voor ontoelaatbaar materiaal (bijv. beton, steen) gebruikt.	– Gebruik het elektrische gereedschap uitsluitend voor toelaatbaar materiaal. (zie „Beoogd gebruik”, Pagina 70)

## Klantenservice en gebruikadvies

### Nederland

Tel.: (076) 579 54 54

De link naar onze serviceadressen en naar de garantievoorwaarden is te vinden op de laatste pagina.

Vermeld bij vragen en bestellingen van vervangingsonderdelen altijd het uit tien cijfers bestaande productnummer volgens het typeplaatje van het product.

### Afvalverwijdering

Elektrische gereedschappen, accu's, accessoires en verpakkingen moeten op een voor het milieu verantwoorde wijze gerecycled worden.



Gooi elektrische gereedschappen, accu's en batterijen niet bij het huisvuil.

### Alleen voor landen van de EU:

Afgedankte elektrische en elektronische apparaten of gebruikte accu's/batterijen moeten apart ingezameld en op een voor het milieu verantwoorde wijze afgevoerd worden. Maak gebruik van de hiervoor bestemde inzamelingsystemen. Een verkeerde afvoer kan vanwege mogelijk aanwezige gevaarlijke stoffen schadelijk voor het milieu en de gezondheid zijn.

## Dansk

### Sikkerhedsinstrukser

#### Generelle sikkerhedsanvisninger for el-værktøj

**⚠ ADVARSEL** Læs alle sikkerhedsadvarsler, instruktioner, illustrationer og specifikationer, som følger med el-værktøjet. I tilfælde af manglende overholdelse af anvisningerne nedenfor er der risiko for elektrisk stød, brand og/eller alvorlige personskader.

#### Opbevar alle sikkerhedsinstrukser og anvisninger til senere brug.

Betegnelsen "el-værktøj" i advarslerne refererer til dit (ledningsforbundne) el-værktøj tilsluttet lysnettet eller til batteridrevet (ledningsfrit) el-værktøj.

#### Sikkerhed på arbejdspladsen

- ▶ **Hold arbejdsområdet rent og godt oplyst.** Rodede eller mørke områder kan medføre ulykker.
- ▶ **Brug ikke el-værktøjet i eksplosionsfarlige omgivelser, hvor der findes brændbare væsker, gasser eller støv.** El-værktøj kan slå gnister, der kan antænde støv eller dampe.
- ▶ **Sørg for, at andre personer og ikke mindst børn holdes væk fra arbejdsområdet, når el-værktøjet er i**

**brug.** Hvis man distraheres, kan man miste kontrollen over maskinen.

#### Elektrisk sikkerhed

- ▶ **El-værktøj må ikke udsættes for regn eller fugt.** Indtrængen af vand i el-værktøj øger risikoen for elektrisk stød.

#### Personlig sikkerhed

- ▶ **Det er vigtigt at være opmærksom og holde øje med, hvad man laver, og bruge el-værktøjet fornuftigt. Brug ikke el-værktøj, hvis du er træt, har indtaget alkohol eller er påvirket af medikamenter eller euforiserende stoffer.** Få sekunders uopmærksomhed ved brug af el-værktøjet kan føre til alvorlige personskader.
- ▶ **Brug personligt beskyttelsesudstyr. Brug altid beskyttelsesbriller.** Brug af sikkerhedsudstyr som f. eks. støvmaske, skridsikket fodtøj, beskytteshjelm eller høreværn afhængig af maskintype og anvendelse nedsætter risikoen for personskader.
- ▶ **Undgå utilsigtet igangsætning. Kontrollér, at el-værktøjet er slukket, før du tilslutter det til strømtilførslen og/eller batteriet, løfter eller bærer det.** Undgå at bære el-værktøjet med fingeren på afbryderen og sørg for, at el-værktøjet ikke er tændt, når det slutes til nettet, da dette øger risikoen for personskader.
- ▶ **Gør det til en vane altid at fjerne indstillingsværktøj eller skruenøgle, før el-værktøjet startes.** Hvis et stykke værktøj eller en nøgle sidder i en roterende maskindel, er der risiko for personskader.
- ▶ **Undgå en unormal legemsposition. Sørg for at stå sikkert, mens der arbejdes, og kom ikke ud af balance.** Dermed har du bedre muligheder for at kontrollere el-værktøjet, hvis der skulle opstå uventede situationer.
- ▶ **Brug egnet arbejdstøj. Undgå løse beklædningsgenstande eller smykker. Hold hår og tøj væk fra dele, der bevæger sig.** Dele, der er i bevægelse, kan gribe fat i løstsiddende tøj, smykker eller langt hår.
- ▶ **Hvis støvudsugnings- og opsamlingsudstyr kan monteres, er det vigtigt, at dette tilsluttes og benyttes korrekt.** Brug af en støvopsugning kan reducere støvmængden og dermed den fare, der er forbundet med støv.
- ▶ **Selvom du kender værktøjet godt og er vant til at bruge det, skal du alligevel være opmærksom og overholde sikkerhedsanvisningerne.** Et øjeblikks uopmærksomhed kan medføre alvorlige personskader.

#### Omhyggelig omgang med og brug af el-værktøj

- ▶ **Undgå overbelastning af el-værktøjet. Brug altid el-værktøj, der er beregnet til det stykke arbejde, der skal udføres.** Med det passende el-værktøj arbejder man bedst og mest sikkert inden for det angivne effektområde.
- ▶ **Brug ikke el-værktøj, hvis afbryderen er defekt.** El-værktøj, der ikke kan startes eller stoppes, er farligt og skal repareres.

- ▶ **Træk stikket ud af stikkontakten og/eller fjern batteriet, hvis det kan tages af, før el-værktøjet justeres, før skift af tilbehørsdele og før el-værktøjet lægges til opbevaring.** Disse sikkerhedsforanstaltninger forhindrer utilsigtet start af el-værktøjet.
- ▶ **Opbevar ubenyttet el-værktøj uden for børns rækkevidde. Lad aldrig personer, der ikke er fortrolige med el-værktøjet eller ikke har gennemlæst disse instrukser, benytte el-værktøjet.** El-værktøj er farligt, hvis det benyttes af ukyndige personer.
- ▶ **Vedligehold el-værktøj og tilbehørsdele. Kontroller, om bevægelige maskindele fungerer korrekt og ikke sidder fast, og om delene er brækket eller beskadiget, således at el-værktøjets funktion påvirkes. Få beskadigede dele repareret, inden el-værktøjet tages i brug.** Mange uheld skyldes dårligt vedligeholdt el-værktøj.
- ▶ **Sørg for, at skæreværktøjer er skarpe og rene.** Omhyggeligt vedligeholdt skæreværktøjer med skarpe skærekanter sætter sig ikke så hurtigt fast og er nemmere at føre.
- ▶ **Brug el-værktøj, tilbehør, indsatsværktøj osv. iht. disse instrukser. Tag hensyn til arbejdsforholdene og det arbejde, der skal udføres.** Anvendelse af el-værktøjet til formål, som ligger uden for det fastsatte anvendelsesområde, kan føre til farlige situationer.
- ▶ **Hold håndtag og gribeblader tørre, rene og fri for olie og smørefedt.** Hvis håndtag og gribeblader er glatte, kan værktøjet ikke håndteres og styres sikkert, hvis der sker noget uventet.

#### Omhyggelig omgang med og brug af akku-værktøj

- ▶ **Oplad kun batterier i ladeapparater, der er anbefalet af producenten.** Et ladeapparat, der er egnet til en bestemt type batterier, må ikke benyttes med andre batterier – brandfare.
- ▶ **Brug kun batterier, der er beregnet til el-værktøjet.** Brug af andre batterier øger risikoen for personskader og er forbundet med brandfare.
- ▶ **Batterier, der ikke benyttes, må ikke komme i berøring med metaldele såsom kontorclips, mønter, nøgler, søm, skruer eller andre små metalgenstande, da disse kan kortslutte kontakterne.** En kortslutning mellem batteri-kontakterne øger risikoen for personskader i form af forbrændinger.
- ▶ **Hvis batteriet anvendes forkert, kan der slippe væske ud af batteriet - undgå kontakt. Hvis det alligevel skulle ske, skylles med vand. Søg læge, hvis væsken kommer i øjnene.** Batterivæske kan give hudirritation eller forbrændinger.
- ▶ **Brug ikke batterier eller værktøj, som er beskadiget eller modificeret.** Beskadigede eller modificerede batterier kan reagere uforudsigeligt og forårsage brand, eksplosion eller fare for personskade.
- ▶ **Batterier eller værktøj må ikke udsættes for ild eller meget høje temperaturer.** Ild eller temperaturer over 130 °C kan medføre eksplosion.

- ▶ **Følg alle instruktioner for opladning. Batteriet må ikke oplades ved temperaturer uden for det område, der er angivet i instruktionerne.** Forkert opladning eller opladning ved temperaturer uden for det angivne område kan medføre skader på batteriet og forøge brandfaren.

**Service**

- ▶ **Sørg for, at el-værktøj kun reparerer af kvalificerede fagfolk og at der kun benyttes originale reservedele.** Dermed sikres størst mulig maskinsikkerhed.
- ▶ **Beskadigede batterier må aldrig reparerer.** Reparation af batterier må kun udføres af producenten eller autoriserede reparatører.

**Sikkerhedsanvisninger for hæftemaskine**

- ▶ **Gå altid ud fra at hæftepistolen indeholder hæfteklammer.** Uforsigtig håndtering af hæftepistolen kan medføre utilsigtet udskydning af søm og personskade.
- ▶ **Afbryd hæftepistolen fra strømforsyningen under fyldning og udtagning af hæfteklammer, justering eller tilbehørsskift.** Hæftepistolen kan blive aktiveret ved en fejl, hvis den er sluttet til strømforsyningen, hvilket kan resultere i personskade.
- ▶ **Vær forsigtig ved håndtering af hæfteklammer, især under fyldning og udtagning.** Hæfteklammerne er spidse og kan forårsage personskade.
- ▶ **Ret ikke værktøjet mod dig selv eller andre personer i nærheden.** Utilsigtet aktivering af aftrækkeren affyrrer en hæfteklamme, som kan forårsage personskade.
- ▶ **Hold fingrene væk fra aftrækkeren, når du ikke betjener denne hæftepistol, og når du skifter fra én betjeningsposition til en anden.** Utilsigtet aktivering af aftrækkeren affyrrer en hæfteklamme, som kan forårsage personskade.
- ▶ **Hold fast om hæftepistolens isolerede gribeblader, når du udfører arbejde, hvor hæfteklammen kan komme i kontakt med skjulte kabler.** Hvis en hæfteklamme kommer i kontakt med en "strømførende" ledning, kan blottede metaldele på sømpistolen blive "strømførende", hvorved brugeren risikerer at blive udsat for elektrisk stød.
- ▶ **Hold godt fast om hæftepistolen under brug.** Hvis hæftepistolen springer uventet tilbage, kan den blive aktiveret igen og forårsage personskade.
- ▶ **Hold alle kropsdele som f.eks. hænder og ben væk fra hæftepistolens affyrringsretning.** Hæfteklammen kan trænge gennem arbejdsemnet og ind i enhver bagvedliggende genstand og forårsage personskade.
- ▶ **Når du bruger hæftepistolen, skal du holde alle kropsdele som hænder og ben væk fra det område, hvor hæfteklammen rammer ind i arbejdsemnet.** Hæfteklammen kan blive afbøjet og slået tilbage fra arbejdsemnet med eventuel personskade til følge.
- ▶ **Betjen ikke hæftepistolen før det er anbragt sikkert mod arbejdsemnet.** Hvis hæftepistolen ikke har kontakt med arbejdsemnet, kan hæfteklammen prelle af mod arbejdsemnet med personskade til følge.

- ▶ **Brug ikke denne hæftepistol til fastgørelse af elektriske ledninger.** Den er ikke beregnet til elektriske ledningsinstallationer og kan beskadige isoleringen på elektriske ledninger, hvilket kan medføre elektrisk stød og brand.
- ▶ **Afbryd hæftepistolen fra strømkilden, hvis en hæfteklamme sidder fast i sømpistolen.** Under fjernelse af en fastklemt hæfteklamme, kan hæftepistolen blive aktiveret ved en fejl, hvis den er sluttet til strømforsyningen, hvilket kan medføre personskade.
- ▶ **Vær forsigtig ved fjernelse af en fastklemt hæfteklamme.** Mekanismen kan være under tryk, og hæfteklammen kan blive skudt ud, hvilket kan medføre personskade.
- ▶ **Anvend egnede søgeinstrumenter til at finde frem til skjulte forsyningsledninger, eller kontakt det lokale forsyningselskab.** Kontakt med elektriske ledninger kan føre til brand og elektrisk stød. Beskadigelse af en gasledning kan føre til eksplosion. Beskadigelse af en vandledning kan føre til materiel skade.
- ▶ **Beskadiges akkuen, eller bruges den forkert, kan der sive dampe ud. Akkuen kan antændes eller eksplodere.** Tilfør frisk luft, og søg læge, hvis du føler dig utilpas. Dampene kan irritere luftvejene.
- ▶ **Akkuen må ikke ændres eller åbnes.** Fare for kortslutning.
- ▶ **Akkuen kan blive beskadiget af spidse genstande som f.eks. søm eller skruetrækkere eller ydre kraftpåvirkning.** Der kan opstå indvendig kortslutning, så akkuen kan antændes, ryge, eksplodere eller overophedes.
- ▶ **Brug kun akkuen i produkter fra producenten.** Kun på denne måde beskyttes batteriet mod farlig overbelastning.



**Beskyt akkuen mod varme (f.eks. også mod varige solstråler, brand, snavs, vand og fugtighed).** Der er risiko for eksplosion og kortslutning.

**Symboler og deres betydning**

De efterfølgende symboler kan være af betydning for dit el-værktøj. Læg mærke til symbolerne og overhold deres betydning. En rigtig forståelse af symbolerne er med til at sikre en god og sikker brug af el-værktøjet.

**Symboler og deres betydning**



**Brug høreværn.** Støjpåvirkning kan føre til tab af hørelse.



**Brug sikkerhedsbriller.**

## Produkt- og ydelsesbeskrivelse



**Læs alle sikkerhedsinstrukser og anvisninger.** Overholdes sikkerhedsinstrukserne og anvisningerne ikke, er der risiko for elektrisk stød, brand og/eller alvorlige kvæstelser.

Vær opmærksom på alle illustrationer i den forreste del af betjeningsvejledningen.

### Beregnet anvendelse

El-værktøjet er beregnet til inddrivning af klammer i træ. Der må kun bruges inddrivningsgenstande (søm, klammer etc.), som er angivet i tabellen "Tekniske data".

**Bemærk!** El-værktøjet er ikke beregnet til inddrivning af klammer i metal eller beton.

Brug ikke el-værktøjet med berøringsudløser og automatisk rekyl, når du arbejder på et stillads, en stige eller en anden platform og skal skifte arbejdsstilling. Brug i så fald kun enkeltudløser med sikringsfølge.

### Illustrerede komponenter

Nummereringen af de illustrerede komponenter refererer til illustrationen af el-værktøjet på illustrationssiden.

- (1) Emnebeskytter
  - (2) Udløssesikring
  - (3) Udløser
  - (4) Akku-oplåsingsknap
  - (5) Arbejdslys
  - (6) Brugerinterface
  - (7) Akku
  - (8) Bælteleps
  - (9) Knap til åbning af magasinet
  - (10) Magasin
  - (11) Visning til indstilling af dybdeanslag
  - (12) Indstillingshjul til indstilling af dybdeanslag
  - (13) Skueglas på efterfyldningsvisningen
  - (14) Munding
  - (15) Håndtag (isoleret grebsflade)
  - (16) Magasinskyder
  - (17) Klammerækker<sup>a)</sup>
  - (18) Depot til opbevaring af emnebeskytter
- Brugerinterface**
- (19) Visning tænd/sluk
  - (20) Tænd/sluk-knap
  - (21) Knap til tilstanden
  - (22) Visning af enkeltudløser
  - (23) Visning af berøringsudløser

a) Dette tilbehør hører ikke til standard-leveringen.

## Tekniske data

Akku-hæftemaskine	GTH18V-38-2M	
Varenummer	3 601 D82 D..	
Nominal spænding	V=	18
Udløssystemer		
- Enkeltudløser med sikringsfølge		●
- Berøringsudløser med automatisk rekyl		●
Inddrivningsgenstand		
- Type		Smalrygget klammer
- Længde	mm	10-38
- Diameter	mm	1,2
	ga	18
- Vinkel		0°
Maks. magasin-volumen		110
Mål (uden akku)		
- Højde	mm	276
- Bredde	mm	95
- Længde med emnebeskytter	mm	329
Vægt <sup>A)</sup>	kg	2,4
Anbefalet omgivelsestemperatur ved opladning	°C	0 ... +35
Tilladt omgivelsestemperatur ved drift <sup>B)C)</sup> og ved opbevaring	°C	-20...+50
Kompatible akkuer	GBA18V... GBA 18V... ProCORE18V... EXPERT18V... EXBA18V... CORE18V...	
Anbefalede akkuer til fuld ydelse	GBA18V... ≥ 2,0 Ah GBA 18V... ≥ 2,0 Ah	
Anbefalede ladere	GAL18... GAL 18... GAL 36... GAL12V/18... GAL 12V/18...	

**Akku-hæftemaskine****GTH18V-38-2M**GAX 18...  
EXAL18...

- A) Uden akku (akkuens vægt fremgår af [www.bosch-professional.com](http://www.bosch-professional.com))  
 B) begrænset ydelse ved temperaturer < 0 °C  
 C) Begrænset ydelse med GBA 18V...

Værdierne kan variere afhængigt af produktet samt anvendelses- og miljøbetingelserne. Du kan finde flere oplysninger under [www.bosch-professional.com/wac](http://www.bosch-professional.com/wac).

**Støj-/vibrationsinformation**

Støjemissionsværdier fundet iht. **EN IEC 62841-2-16**.

El-værktøjets A-vægtede støjniveau er typisk: Lydtrykniveau **87** dB(A); Lydeffektniveau **97** dB(A). Usikkerhed K = **3** dB.

**Brug høreværn!**

Vibrationsværdier  $a_{ih}$  (kontinuerlige vibrationer),  $p_F$  (gentagne stødvibrationer) og usikkerhed K bestemte i overensstemmelse med **EN IEC 62841-2-16**:

$a_{ih} = 2,0 \text{ m/s}^2$  (K = **1,5**  $\text{m/s}^2$ ),  $p_F = 484 \text{ m/s}^2$  (K = **45**  $\text{m/s}^2$ )

Det svingningsniveau og støjemissionsniveau, der fremgår af anvisningerne, er målt iht. en standardiseret måleværdi og kan anvendes til sammenligning af elværktøj med hinanden. De er også egnede til en foreløbig vurdering af svingnings- og støjemissionen.

Det angivne svingnings- og støjemissionsniveau repræsenterer de væsentlige anvendelser af el-værktøjet. Hvis el-værktøjet dog anvendes til andre formål, med afvigende indsatsværktøj eller utilstrækkelig vedligeholdelse, kan svingnings- og støjemissionsniveauet afvige. Dette kan føre til en betydelig forøgelse af svingnings- og støjemissionen i hele arbejdsrummet.

Til en nøjagtig vurdering af svingnings- og støjemissionen bør der også tages højde for de tider, i hvilke værktøjet er slukket eller godt nok kører, men rent faktisk ikke anvendes. Dette kan føre til en betydelig reduktion af svingnings- og støjemissionsniveauet i hele arbejdsrummet.

Fastlæg ekstra sikkerhedsforanstaltninger til beskyttelse af brugeren mod svingningers virkning som f.eks.: Vedligeholdelse af el-værktøj og indsatsværktøj, holde hænder varme, organisation af arbejdsforløb.

**Akku**

**Bosch** sælger også akku-værktøjer uden akku. Om der følger en akku med din leverance fremgår af emballagen.

**Opladning af akku**

► **Brug kun de ladeaggregater, der fremgår af de tekniske data.** Kun disse ladeaggregater er afstemte i forhold til den Li-ion-akku, der bruges på dit el-værktøj.

**Bemærk!** Lithium-ion-akkuer udleveres delvis opladet på grund af internationale transportforskrifter. For at sikre at akkuen fungerer 100 %, skal du oplade akkuen helt i opladeren før første ibrugtagning.

**Isætning af akku**

Skub den opladede akku ind i akkuholderen, så den går hørbart i indgreb.

**Udtagning af akku**



Akkuen tages ud ved at trykke på akku-oplåsingsknappen og trække akkuen ud af el-værktøjet. **Undgå brug af vold.**

Akkuen har to låsetrin, der forhindrer, at den falder ud, hvis du skulle komme til at trykke på akku-udløserknappen ved et uheld. Så længe akkuen sidder i el-værktøjet, holdes den i position af en fjeder.

**Akku-ladetilstandsindikator**

Bemærk! Ikke alle akku-typer er udstyret med ladetilstandsindikator.

De grønne lysdioder på akku-ladetilstandsindikatoren viser akkuens ladetilstand. Af sikkerhedsgrunde er det kun muligt at forespørge om ladetilstanden, når el-værktøjet er standsset.

Tryk på tasten til ladetilstandsindikatoren  eller  for at få vist ladetilstanden. Dette er også muligt, når akkuen er taget ud.

Hvis ingen lysdioder lyser efter tryk på tasten til ladetilstandsindikatoren, er akkuen defekt og skal udskiftes.

**Akku-type GBA 18V... | GBA18V...**

LED	Kapacitet
Konstant lys 3 × grøn	60–100 %
Konstant lys 2 × grøn	30–60 %
Konstant lys 1 × grøn	5–30 %
Blinkende lys 1 × grøn	0–5 %

**Akku-type ProCORE18V... | EXPERT18V... | EXBA18V... | CORE18V...**

LED	Kapacitet
Konstant lys 5 × grøn	80–100 %
Konstant lys 4 × grøn	60–80 %
Konstant lys 3 × grøn	40–60 %
Konstant lys 2 × grøn	20–40 %
Konstant lys 1 × grøn	5–20 %
Blinkende lys 1 × grøn	0–5 %

**Konstatering af akku-defektrisiko****EXPERT18V... | EXBA18V...**

Akku-ladeindikatorernes LED'er kan ud over akkuens ladetilstand også vise, at der er risiko for akku-defekt.

Denne funktion aktiveres ved at holde ladeindikatorknappen  inde i 3 sekunder. Akku-ladeindikatoren markerer med skiftende lys, at akkuen bliver analyseret. Akku-ladeindikatoren viser herefter resultatet af analysen.

 **1 LED:** Akkuen har høj risiko for defekt. Effekt og batteritid kan allerede være reduceret. Det anbefales at udskifte akkuen.

 **5 LED'er:** Akkuen er i god stand med lav risiko for defekt.

**Bemærk:** Vurderingen af risikoen for akku-defekt har en to-trins funktion og giver en forenklet tilstandsvurdering. Akkuen vurderes enten som værende i god stand eller som havende øget defektrisiko. Der vises ingen procentsats, der angiver batteritilstanden.

### Henvisninger til optimal håndtering af akkuen

Beskyt akkuen mod fugtighed og vand.

Opbevar kun akkuen i et temperaturområde fra -20 °C til 50 °C. Opbevar ikke akkuen i bilen f.eks. om sommeren.

Rengør akkuens ventilationsåbninger en gang imellem med en blød, ren og tør pensel.

Når driftstiden pr. opladning forkortes væsentligt, er det tegn på, at akkuerne er slidt op og skal udskiftes.

Læs og overhold henvisningerne mht. bortskaffelse.

## Montering

► **Tag akkuen ud af el-værktøjet, før du udfører arbejde på det (f.eks. vedligeholdelse, værktøjsskift, etc.).**

Utilsigtet aktivering af tænd/sluk-knappen er forbundet med kvæstelsesfare.

### Opfyldning af magasin (se billede A1–A3)

► **Fjern akkuen, før du foretager indstillinger, skifter tilbehørsdele eller lægger el-værktøjet fra dig.** Denne sikkerhedsforanstaltning forhindrer utilsigtet start af el-værktøjet.

**Brug kun originalt Bosch-tilbehør.** Præcisionsdelene på el-værktøjet som f.eks. magasin, munding og skudkanal er afstemt efter klammer og søm fra **Bosch**. Andre fabrikanter benytter andre stål kvaliteter og dimensioner.

**Bemærk!** Brug kun de inddrivningsgenstande, som fremgår af tabellen "Tekniske data".

Hvis du anvender inddrivningsgenstande, som ikke er godkendt, kan el-værktøjet blive ødelagt, og du kan komme til skade.

Når du fylder magasinet op, skal du holde el-værktøjet, så munden (**14**) hverken er rettet mod din egen krop eller andre personer.

- Tryk på knappen (**9**) til åbning af magasinet. Magasinskyderen (**16**) kører ud.
- Læg en klammerække i den øverste del af magasinet (**10**), så klammespidserne peger opad.

**Bemærk!** En elektronisk overvågning registrerer, om der er klammer i magasinet. Hvis udløserikringen trykkes ind med

tomt magasin, udløses der ikke nogen inddrivning. Dermed forhindres affyring i tom tilstand.

- Træk magasinskyderen (**16**) hen mod starten af magasinet, indtil magasinskyderen går i indgreb.

**Bemærk!** Magasinskyderen skal kunne skubbes tilbage uden at bruge for mange kræfter (kun med fingerkraft). Hvis magasinskyderen går fast, har det følgende konsekvenser: Klammen skydes ikke ud, klammen bliver hængende i skudkanalen (se under "Fastklemning"), eller klammen skydes ud i en forkert vinkel.

## Brug

- **Læg altid el-værktøjet på siden, og stil det aldrig på akkuen.** Afhængigt af det anvendte indsatsværktøj og af akkuen kan el-værktøjet vælte.

### Udløsesystemer

#### Enkeltudløser med sikringsfølge

Ved dette udløsesystem skal udløserikringen (**2**) først sættes an mod emnet. En inddrivningsgenstand skydes først ud, hvis der trykkes på udløseren (**3**).

Derefter kan efterfølgende inddrivninger først udløses, når udløser og udløserikring først er anbragt i udgangsposition igen.

#### Berøringsudløser med automatisk rekyl

Ved dette udløsesystem skal udløseren (**3**) først trykkes ind og holdes i denne position. Derefter skal udløserikringen sættes fast an mod emnet, så inddrivningsgenstanden skydes ud. Så længe du holder udløseren (**3**) inde, kan inddrivningen fortsætte andre steder ved blot at sætte værktøjet an mod emnet.

I tilstanden **berøringsudløser** kan en klamme også drives ind med enkeltudløser.

### Ibrugtagning

#### Tænd/sluk på brugerinterfacet (se billede B)

- Når du vil **tænde** for el-værktøjet, skal du trykke på tænd/sluk-knappen (**20**) på brugerinterfacet (**6**). Arbejdslyset (**5**) tænder. Tænd/sluk-knap-indikatoren (**19**) lyser, når maskinen er klar til brug. Enkeltudløser er aktiveret, og visningen (**22**) lyser hvidt.
- Når du vil **slukke** for el-værktøjet, skal du trykke på tænd/sluk-knappen (**20**).

#### Hæftning - enkeltudløser

- Tænd el-værktøjet.
- Sæt munden (**14**) eller den gummiarmede emnebeskytter (**1**) fast mod emnet, indtil udløserikringen (**2**) er presset helt ind. Arbejdslyset tænder.
- Tryk derefter kort på udløseren (**3**), og slip den igen. I den forbindelse skydes der en klamme ud.
- Lad el-værktøjet springe tilbage fra emnet.





- For at fortsætte inddrivningen skal du løfte el-værktøjet helt fra emnet og sætte det an mod det sted, hvor du vil fortsætte.

### Hæftning – berøringsudløser

- Tænd el-værktøjet.
- Aktivér berøringsudløseren ved at trykke kort på knappen Modus (21).  
Visningen af berøringsudløser (23) lyser hvidt.
- Hold udløseren (3) inde.  
Arbejdslyset tænder imens, og motoren starter.
- Sæt mundingen (14) eller den gummiarmede emnebeskytter (1) fast mod emnet, indtil udløserikringen (2) er presset helt ind.  
I den forbindelse skydes der en klamme ud.
- Hvis du vil fortsætte inddrivningen, skal du holde udløseren (3) inde og løfte el-værktøjet helt fra emnet. Sæt det derefter an det næste sted for at fortsætte inddrivningen.
- Skift til enkeltudløser ved at trykke på knappen Modus (21) igen.  
Visningen af enkeltudløseren (22) lyser.

### Brugerinterface (se billede B)

Brugerinterfacet (6) bruges til at vælge arbejdstilstand og til at tænde og slukke el-værktøjet.

Brugerinter- face	Beskrivelse
	Tænd/sluk-knappen (20) tænder og slukker værktøjet.
	Knappen Mode (21) skifter mellem enkeltudløser og berøringsudløser.
	Tænd/sluk-indikatoren (19) lyser, når der er tændt for maskinen.
	Indikatoren for enkeltudløser (22) lyser, når enkeltudløser er aktiveret.
	Indikatoren for berøringsudløser (23) lyser, når berøringsudløser er aktiveret.

### Tilstandsindikatorer

Tænd/sluk-indikatoren (19) signalerer også el-værktøjets tilstand som beskrevet i det følgende:

Tilstandsvisning el-værktøj		
Farve	Betydning	Løsning
Grøn	El-værktøjet er tændt og klar til brug.	-
Gul	En hændelse kræver din opmærksomhed: Kritisk temperatur, akku er næsten tom, eller vedligeholdelse er nært forestående.	- Lad el-værktøj køle af. - Udskift eller oplad akku. - Få udført vedligeholdelse.
Rød	El-værktøjet er ikke klar til brug. Årsag: El-værktøjet er overophedet, akkuen er tom, eller der foreligger en mekanisk fejl.	- Lad el-værktøj køle af. - Udskift eller oplad akku. - Få udført vedligeholdelse.
Rødt blinkende	- Der blev trykket for tidligt på den anden knap. - Der blev ikke trykket på den anden knap inden for 5 sekunder. Enheden slukker automatisk. - Knapperne blev aktiveret i forkert rækkefølge (f.eks. blev der trykket på udløseren, før enheden var skiftet til tilstanden Berøringsudløser)	- Vent et øjeblik, indtil tilstandsvisningen lyser grøn. - El-værktøjet er atter klar til brug. - Foretag en ny inddrivning, og vær i den forbindelse opmærksom på aktiveringsrækkefølgen, eller foretag tilpasning af udløseret systemet via brugerinterfacet.

### Arbejdsvejledning

- **Tag akkuen ud af el-værktøjet, før du udfører arbejde på det (f.eks. vedligeholdelse, værktøjsskift, etc.).**  
Utløst aktivering af tænd/sluk-knappen er forbundet med kvæstelsesfare.

Før du påbegynder arbejdet, skal du kontrollere, at sikkerheds- og udløseranordningerne fungerer problemfrit, og at alle skruer og møtrikker sidder godt fast.

Hvis el-værktøjet er defekt eller ikke virker problemfrit, skal du straks afbryde det fra strømforsyningen og kontakte en autoriseret Bosch-kundeserviceafdeling.

Foretag ikke uautoriserede ændringer på el-værktøjet. Afmonter eller bloker ikke nogen dele af el-værktøjet som for eksempel udløserikringen.

Foretag ikke "nødreparationer" med uegnede midler. El-værktøjet skal vedligeholdes regelmæssigt og korrekt.

Undgå at svække og beskadige el-værktøjet, f.eks. ved at:

- lave udstansninger eller graveringer,
- foretage ændringer, som ikke er godkendt af producenten,
- anvende skabeloner, som er fremstillet af hårdmetal som f.eks. stål
- lade det falde ned på gulvet eller skubbe det hen over jorden,
- bruge det som hammer,
- behandle det voldsomt.

Undersøg, hvad der befinder sig under eller bag emnet. Skyd ikke klammer i en væg, loft eller gulve, hvis der befinder

sig mennesker på den anden side. Klammerne kan ryge igenem emnet og kvæste andre mennesker.

Skyd ikke en klamme ind oven i en eksisterende klamme. Klammen kan blive deformeret og gå fast, eller el-værktøjet kan bevæge sig ukontrolleret.

Hvis el-værktøjet anvendes under kolde forhold, er inddrivningen af de første klammer langsommere end normalt. Når el-værktøjet er blevet varmt efter nogen tid, stiger arbejdshastigheden til det normale niveau.

Afyr aldrig el-værktøjet med tomt magasin, da slagstemplet ellers slides for hårdt.

Sluk el-værktøjet, når du holder pauser, eller når arbejdet er slut, tag batteriet ud, og tøm så vidt muligt magasinet.

#### Tømning af magasin (se billede C1-C3)

- Tryk på knappen (9) til åbning af magasin. Magasinskyderen (16) kører ud.
- Drej el-værktøjet, så klammerækken (17) i magasinet (10) glider ud.
- Du lukker magasinet ved forsigtigt at føre magasinskyderen (16) fremad til starten af magasinet (10).

#### Indstilling af dybdeanslag (se billede D)

Klammernes inddrivningsdybde kan indstilles med indstillingshjulet (12).

- Tøm magasinet (10).
- **Klammer indskydes for dybt:** Hvis du vil reducere inddrivningsdybden, skal du dreje indstillingshjulet (12) i retningen "–".
- **Klammer indskydes ikke dybt nok:** Hvis du vil reducere inddrivningsdybden, skal du dreje indstillingshjulet (12) i retningen "+".

Kontrollér dybdeanslaget:

- Fyld magasinet op igen.
- Afprøv den nye inddrivningsdybde på et prøveemne. Gentag om nødvendigt arbejdsstrinene.

#### Løsning af fastsiddende klammer

Enkelte klammer kan gå fast i skudkanalen. Hvis det sker, skal du kontakte en autoriseret Bosch-kundeserviceafdeling.

**Bemærk!** Hvis slagstemplet ikke længere kører tilbage, efter at du har frigjort det fastsiddende søm, skal du kontakte en autoriseret Bosch-kundeserviceafdeling.

- Slip udløseren (3).
- Sluk el-værktøjet, og tag akkuen (7) ud.
- Tryk på knappen (9) til åbning af magasin. Magasinskyderen kører ud.

#### Vedligeholdelse

- Rengør magasinet (10). Fjern plast- eller træspåner, som kan samle sig i magasinet under arbejdet. Rengør el-værktøjet vha. trykluft med regelmæssige mellemrum.

- Drej el-værktøjet, så klammerækken i magasinet glider ud. Fjern den fastsiddende klamme. Brug om nødvendigt en tang.
- Fyld magasinet op igen.
- Træk magasinskyderen hen mod starten af magasinet, indtil magasinskyderen går i indgreb.

#### Udskiftning af emnebeskytter (se billede E)

Emnebeskytteren (1) for enden af udløserikringen (2) beskytter emnet, indtil el-værktøjet er anbragt korrekt i forhold til den ønskede inddrivning. Emnebeskytteren kan fjernes og udskiftes

- Slip udløseren (3).
- Sluk el-værktøjet, og tag akkuen (7) ud.
- Tøm magasinet (10).
- Træk emnebeskytteren af udløserikringen.
- Skub den nye emnebeskytter med den åbne ende over udløserikringen.

**Bemærk!** Du kan opbevare en ekstra emnebeskytter på undersiden af magasinet (10). Skub i den forbindelse emnebeskytteren ind i depotet (18).

#### Transport og opbevaring

Sluk el-værktøjet før transport, herunder især hvis du bruger stige eller bevæger dig med en uvant kropsholdning.

Bær kun el-værktøjet i håndgrebet (15) uden at holde fingeren på udløseren (3).

Tag altid akkuen ud af el-værktøjet, før du stiller det til opbevaring, og opbevar det altid et tørt og varmt sted.

Hvis el-værktøjet ikke skal bruges i længere tid, skal du smøre værktøjsdele i stål med et tyndt lag olie. Det forhindrer rustdannelse.

#### Bælteclips

Med bælteclipsen (8) kan du hænge el-værktøjet fast i f.eks. et bælte. Derved har du begge hænder fri, og el-værktøjet er lige ved hånden.

## Vedligeholdelse og service

### Vedligeholdelse og rengøring

- ▶ **Tag akkuen ud af el-værktøjet, før du udfører arbejde på det (f.eks. vedligeholdelse, værktøjsskift, etc.).** Utilsigtet aktivering af tænd/sluk-knappen er forbundet med kvæstelsesfare.
- ▶ **El-værktøj og ventilationsåbninger skal altid holdes rene for at sikre et godt og sikkert arbejde.**

Foranstaltning	Begrundelse	Udførelse
Rengør magasin (10) og magasinskyder (16).	Forhindrer, at en klamme går fast.	– Blæs magasinets/magasinskyderens mekanisme ren med trykluft hver dag.

Foranstaltning	Begrundelse	Udførelse
Sørg for, at udløsesikringen (2) fungerer korrekt.	Øger arbejdssikkerheden og sikrer en effektiv brug af el-værktøjet.	– Blæs udløsesikringens mekanisme ren med trykluft hver dag.

## Afhjælpning af fejl

Problem	Årsag	Afhjælpning
El-værktøjet er ikke klar til drift.	Akkuen er ikke ladet op eller er defekt.	– Lad akkuen helt op, eller udskift den.
	Akkuen er ikke sat rigtigt i.	– Sørg for, akkuen er gået i indgreb i håndgrebet.
	Akkuen er for varm eller kold.	– Vent, indtil akkuen (igen) har nået den optimale driftstemperatur.
	Akku-kontakterne, motoren eller løf-temagneten er snavsede eller defekte.	– Kontakt en autoriseret <b>Bosch</b> -kundeserviceafdeling. Få udskiftet komponenten der.
	Magasinet (10) er tomt.	– Fyld magasinet op igen. (se "Opfyldning af magasin (se billede A1–A3)", Side 82)
	Udløsesikringen (2) er bukket.	– Kontakt en autoriseret <b>Bosch</b> -kundeserviceafdeling. Få udskiftet komponenten der.
	Elektronikken er defekt.	– Kontakt en autoriseret <b>Bosch</b> -kundeserviceafdeling.
El-værktøjet er klar til drift, men der skydes ikke klammer ud.	Brugerinterfacet (6) er defekt.	– Kontakt en autoriseret <b>Bosch</b> -kundeserviceafdeling.
	Følgende komponenter kan være defekte: – Udløser (3) – Slagstempel – Motor – Elektronik – Stålfjeder	– Kontakt en autoriseret <b>Bosch</b> -kundeserviceafdeling. Få udskiftet komponenten der.
	Der har samlet sig fremmedlegemer i beskyttelsesmekanismen.	– Kontakt en autoriseret <b>Bosch</b> -kundeserviceafdeling. Få udskiftet komponenten der.
	Der har samlet sig fremmedlegemer i munden (14) eller magasinet (10).	– Rengør munden (14) eller magasinet (10).
	En klamme er gået fast i skudkanalen.	– Frigør sømmet.
	Magasinskyderen (16) er defekt.	– Rengør magasinskyderen (16) efter behov, og sørg for, at magasinet (10) ikke er snavset.
	Fjederen i magasinskyderen er for svag eller defekt.	– Kontakt en autoriseret <b>Bosch</b> -kundeserviceafdeling. Få udskiftet komponenten der.
	De anvendte inddrivningsgenstande er ikke godkendt.	– Brug kun originalt tilbehør. Der må kun bruges inddrivningsgenstande (søm, klammer etc.), som er angivet i tabellen "Tekniske data".
	Magasinet (10) er tomt.	– Fyld magasinet op igen. (se "Opfyldning af magasin (se billede A1–A3)", Side 82)

Problem	Årsag	Afhjælpning
	Den forkerte skudrækkefølge aktiveres.	<ul style="list-style-type: none"> <li>Foretag en ny inddrivning, og vær i den forbindelse opmærksom på aktiveringsrækkefølgen.</li> <li>Foretag tilpasning af udløersystemet via brugerinterfacet.</li> </ul>
Klammerne skydes for langt ind.	Dybdeanslaget er indstillet for dybt.	Indstil dybdeanslaget til den ønskede dybde. (se "Arbejdsvejledning", Side 83)
	Bufferen er slidt ned.	Kontakt en autoriseret <b>Bosch</b> -kundeserviceafdeling. Få udskiftet komponenten der.
Klammerne skydes ikke tilstrækkeligt langt ind.	Akkuen er ikke ladet op eller er defekt.	Lad akkuen helt op, eller udskift den.
	Inddrivningsgenstandene er for lange.	Brug kun originalt tilbehør. Der må kun bruges inddrivningsgenstande (søm, klammer etc.), som er angivet i tabellen "Tekniske data".
	Dybdeanslaget er indstillet for højt.	Indstil dybdeanslaget til den ønskede dybde. (se "Arbejdsvejledning", Side 83)
El-værktøjet springer klammer over eller har for høj traktfremføring.	De anvendte inddrivningsgenstande er ikke godkendt.	Brug kun originalt tilbehør. Der må kun bruges inddrivningsgenstande (søm, klammer etc.), som er angivet i tabellen "Tekniske data".
	Fjederen i magasinskyderen er for svag eller defekt.	Kontakt en autoriseret <b>Bosch</b> -kundeserviceafdeling. Få udskiftet komponenten der.
Klammerne går ofte fast i skudkanalen.	De anvendte inddrivningsgenstande er ikke godkendt.	Brug kun originalt tilbehør. Der må kun bruges inddrivningsgenstande (søm, klammer etc.), som er angivet i tabellen "Tekniske data".
	Klammerne er for gamle, og limen mellem klammerne kan ikke længere binde.	Brug en ny klammerække
De indskudte klammer er bøjeede.	Slagstemplet er beskadiget.	Kontakt en autoriseret <b>Bosch</b> -kundeserviceafdeling. Få udskiftet komponenten der.
	El-værktøjet anvendes til materiale, som det ikke er godkendt til (f.eks. beton, sten).	Brug kun el-værktøjet til materiale, som det er godkendt til. (se "Beregnet anvendelse", Side 80)

## Kundeservice og anvendelsesrådgivning

### Dansk

Tlf. Service Center: 44898855

Du finder linket til vores servicecentre og garantibetingelser på sidste side.

Produktets 10-cifrede typenummer (se typeskilt) skal altid angives ved forespørgsler og bestilling af reservedele.

### Bortskaffelse

El-værktøj, akku, tilbehør og emballage skal genbruges på en miljøvenlig måde.



Smid ikke el-værktøj og akkuer/batterier ud sammen med det almindelige husholdningsaffald!

### Gælder kun i EU-lande:

Elektriske og elektroniske apparater eller brugte batterier, der ikke længere er brugbare, skal indsamles separat og bortskaffes på en miljøvenlig måde. Brug de angivne indsamlingssystemer. Forkert bortskaffelse kan være skadeligt for miljø og sundhed på grund af de indeholdte farlige stoffer.

## Svensk

### Säkerhetsanvisningar

#### Allmänna säkerhetsanvisningar för elverktyg

**⚠ VARNING** Läs alla säkerhetsvarningar, instruktioner och specifikationer som tillhandahålls med detta elverktyg. Fel som uppstår till följd av att instruktionerna nedan inte följts kan orsaka elstöt, brand och/eller allvarliga personskador.

**Förvara alla varningar och anvisningar för framtida bruk.** Begreppet Elverktyg hänför sig till nätdrivna elverktyg (med nätsladd) och till batteridrivna elverktyg (sladdlösa).

#### Arbetsplats säkerhet

- ▶ **Håll ditt arbetsområde rent och väl upplyst.** Ostädade och mörka areor ökar olycksrisken.
- ▶ **Använd inte elverktyget i explosionsfarliga omgivningar när det t.ex. finns brännbara vätskor, gaser eller damm.** Elverktygen alstrar gnistor som kan antända dammet eller gaserna.
- ▶ **Håll under arbetet med elverktyget barn och obehöriga personer på betryggande avstånd.** Om du störs av obehöriga personer kan du förlora kontrollen över elverktyget.

#### Elektrisk säkerhet

- ▶ **Skydda elverktyg mot regn och väta.** Tränger vatten in i ett elverktyg ökar risken för elstöt.

#### Personsäkerhet

- ▶ **Var uppmärksam, kontrollera vad du gör och använd elverktyget med förnuft.** Använd inte ett elverktyg när du är trött eller om du är påverkad av droger, alkohol eller mediciner. Under användning av elverktyg kan även en kort ouppmärksamhet leda till allvarliga kroppsskador.
- ▶ **Använd personlig skyddsutrustning. Använd alltid skyddsglasögon.** Användning av personlig skyddsutrustning, som t. ex. dammfiltermask, halkfria säkerhetsskor, skyddshjälm och hörselskydd, som är anpassade för användningsområdet, reducerar risken för kroppsskada.
- ▶ **Undvik oavsiktlig igångsättning. Kontrollera att elverktyget är fränkopplat innan du ansluter stickproppen till vägguttaget och/eller ansluter/tar bort batteriet, tar upp eller bär elverktyget.** Om du bär elverktyget med fingret på strömställaren eller ansluter påkopplat elverktyg till nätströmmen kan olycka uppstå.
- ▶ **Ta bort alla inställningsverktyg och skruvnycklar innan du startar elverktyget.** Ett verktyg eller en nyckel i en roterande komponent kan medföra kroppsskada.
- ▶ **Undvik onormala kroppsställningar. Se till att du alltid står stadigt och håller balansen.** I detta fall kan du lättare kontrollera elverktyget i oväntade situationer.

- ▶ **Bär lämpliga arbetskläder. Bär inte löst hängande kläder eller smycken. Håll håret och kläderna borta från rörliga delar.** Löst hängande kläder, långt hår och smycken kan dras in av roterande delar.
- ▶ **När elverktyg används med dammsugnings- och uppsamlingsutrustning, se till att dessa är rätt monterade och används på korrekt sätt.** Användning av dammsugning minskar de risker damm orsakar.
- ▶ **Låt inte vanan att ofta använda verktygen göra att du blir slarvig och ignorerar verktygets säkerhetsprinciper.** En vårdslös åtgärd kan leda till allvarlig personskada inom bråkdelen av en sekund.

#### Korrekt användning och hantering av elverktyg

- ▶ **Överbelasta inte elverktyget. Använd rätt elverktyg för det jobb du tänker göra.** Med ett lämpligt elverktyg kan du arbeta bättre och säkrare inom angivet effektområde.
  - ▶ **Ett elverktyg med defekt strömställare får inte längre användas.** Ett elverktyg som inte kan kopplas in eller ur är farligt och måste repareras.
  - ▶ **Dra stickproppen ur vägguttaget och/eller ta bort batteriet, om det kan tas ut ur elverktyget, innan inställningar utförs, tillbehörsdelar byts ut eller elverktyget lagras.** Denna skyddsåtgärd förhindrar oavsiktlig inkoppling av elverktyget.
  - ▶ **Förvara elverktygen oåtkomliga för barn. Låt elverktyget inte användas av personer som inte är förtrogna med dess användning eller inte läst denna anvisning.** Elverktygen är farliga om de används av oerfarna personer.
  - ▶ **Underhåll elverktyg och tillbehör omsorgsfullt. Kontrollera att rörliga komponenter fungerar felfritt och inte kärvar, att komponenter inte brustit eller skadats och kontrollera orsaker som kan leda till att elverktygets funktioner påverkas menligt. Låt skadade delar repareras innan elverktyget tas i bruk.** Många olyckor orsakas av dåligt skötta elverktyg.
  - ▶ **Håll skärverktygen skarpa och rena.** Omsorgsfullt skötta skärverktyg med skarpa eggar kommer inte så lätt i kläm och går lättare att styra.
  - ▶ **Använd elverktyget, tillbehör, insatsverktyg osv. enligt dessa anvisningar. Ta hänsyn till arbetsvillkoren och arbetsmomenten.** Om elverktyget används på ett sätt som det inte är avsett för kan farliga situationer uppstå.
  - ▶ **Håll handtag och greppytor torra, rena och fria från olja och fett.** Hala handtag och greppytor ger ingen säker hantering och kontroll över verktyget i oväntade situationer.
- #### Omsorgsfull hantering och användning av sladdlösa elverktyg
- ▶ **Ladda batterierna endast i de laddare som tillverkaren rekommenderat.** Om en laddare som är avsedd för en viss typ av batterier används för andra batterityper finns risk för brand.

- ▶ **Använd endast batterier som är avsedda för aktuell elverktyg.** Används andra batterier finns risk för kroppsskada och brand.
- ▶ **Håll gem, mynt, nycklar, spikar, skruvar och andra små metallföremål på avstånd från reservbatterier för att undvika en bygling av kontakterna.** En kortslutning av batteriets kontakter kan leda till brännskador eller brand.
- ▶ **Om batteriet används på fel sätt finns risk för att vätska rinner ur batteriet. Undvik kontakt med vätskan. Vid oavsiktlig kontakt spola med vatten. Om vätska kommer i kontakt med ögonen uppsök dessutom läkare.** Batterivätskan kan medföra hudirritation och brännskada.
- ▶ **Använd inte batteriet eller verktyg som är skadade eller modifierade.** Skadade eller modifierade batterier kan bete sig oväntat vilket leder till brand, explosion eller risk för personskador.
- ▶ **Exponera inte ett batteri eller verktyg för brand eller för hög temperatur.** Exponering för brand eller temperaturer över 130 °C kan leda till explosion.
- ▶ **Följ alla laddningsinstruktioner och ladda inte batteriet eller verktyget utanför det temperaturomfång som specificeras i instruktionerna.** En olämplig laddning eller en laddning vid en temperatur som ligger utanför det specificerade området kan skada batteriet och öka brandrisken.

#### Service

- ▶ **Låt endast kvalificerad fackpersonal reparera elverktyget och endast med originalreservdelar.** Detta garanterar att elverktygets säkerhet upprätthålls.
- ▶ **Utför aldrig service på skadade batterier.** Service på batterier får endast utföras av tillverkaren eller auktoriserade tjänsteleverantörer.

#### Säkerhetsanvisningar för häftapparaten

- ▶ **Utgå alltid ifrån att häftpistolen innehåller klamrar.** En vårdslös hantering av häftpistolen kan leda till att det oavsiktligt avlossas klamrar och att det uppstår personskador.
- ▶ **Koppla bort häftpistolen från kraftkällan när du sätter i och ta ur klamrar, gör justeringar eller byter tillbehör.** Häftpistolen kan aktiveras av misstag om den är ansluten till kraftkällan, vilket kan leda till personskada.
- ▶ **Var försiktig när du hanterar klamrar, speciellt när du sätter i och tar ur dem.** Klamrarna har vassa spetsar som kan leda till personskador.
- ▶ **Rikta inte verktyget mot dig själv eller någon annan i närheten.** Oavsiktlig avlossning utlöser en klammer, vilket kan leda till personskador.
- ▶ **Håll fingrarna borta från tryckaren när häftpistolen inte används och när du flyttar från en arbetsposition till en annan.** Oavsiktlig avlossning utlöser en klammer, vilket kan leda till personskador.
- ▶ **Håll häftpistolen i de isolerade gripytorna när du utför ett arbete där skärtilbehören kan komma i kontakt**

**med dolda kablar.** Vid kontakt med en strömförande ledning kan oskyddade metalldelar på verktyget som är strömförande ge operatören en elektrisk stöt.

- ▶ **Håll häftpistolen med ett stadigt grepp under användning.** Okontrollerad rekyl av häftpistolen kan leda till oavsiktlig aktivering, vilket kan leda till personskador.
- ▶ **Håll alla kroppsdelar, som händer och ben etcetera, borta från häftpistolens avfyrningsriktning.** Klammern kan penetrera arbetsstycket såväl som föremål bakom det, vilket kan leda till personskador.
- ▶ **När häftpistolen används, håll alla kroppsdelar, som händer och ben etcetera, borta från området där klamrarna slås in i arbetsstycket.** Klammern kan böjas och lämna arbetsstycket, vilket kan leda till personskador.
- ▶ **Aktivera inte häftpistolen såvida det inte är placerat fast mot arbetsstycket.** Om häftpistolen inte är i kontakt med arbetsstycket kan klammern vika av bort från arbetsstycket, vilket kan leda till personskador.
- ▶ **Använd inte denna häftapparat för att fästa elkablar.** Den är inte konstruerad för installation av elkablar och kan skada isoleringen hos elkablar och därmed förorsaka elektriska stötar och bränder.
- ▶ **Koppla bort häftpistolen från kraftkällan om klammern fastnar i verktyget.** När du tar bort en klammer som fastnat kan häftpistolen aktiveras av misstag om den är ansluten till kraftkällan, vilket kan leda till personskador.
- ▶ **Var försiktig vid borttagningen av en klammer som fastnat.** Mekanismen kan vara under kompression och klammern kan avfyra kraftfullt, vilket kan leda till personskador.
- ▶ **Använd lämpliga detektorer för att lokalisera dolda försörjningsledningar eller konsultera det lokala eldistributionsbolaget.** Kontakt med elledning kan orsaka brand och elstöt. En skadad gasledning kan leda till explosion. Borring i vattenledning kan förorsaka sakskador.
- ▶ **Vid skador och felaktig användning av batteriet kan ångor träda ut. Batteriet kan börja brinna eller explodera.** Tillför friskluft och kontakta läkare vid besvär. Ångorna kan leda till irritation i andningsvägarna.
- ▶ **Batteriet får inte öppnas eller ändras.** Detta kan leda till kortslutning.
- ▶ **Batteriet kan skadas av vassa föremål som t.ex. spikar eller skruvmejslar eller på grund av yttre påverkan.** En intern kortslutning kan uppstå och rök, explosion eller överhettning kan förekomma hos batteriet.
- ▶ **Använd endast batteriet i produkter från tillverkaren.** Detta skyddar batteriet mot farlig överbelastning.



**Skydda batteriet mot hög värme som t. ex. längre solbestrålning, eld, smuts, vatten och fukt.**  
Explosions- och kortslutningsrisk.

### Symboler och deras betydelse

Beakta symbolerna nedan som kan vara viktiga för elverktygets användning. Lägg på minne symbolerna och deras betydelse. Korrekt tolkning av symbolerna hjälper till att bättre och säkrare använda elverktyget.

#### Symboler och deras betydelse



**Bär hörselskydd.** Risk finns för att buller leder till hörselskada.



**Bär skyddsglasögon.**

## Produkt- och prestandabeskrivning



**Läs igenom alla säkerhetsanvisningar och instruktioner.** Fel som uppstår till följd av att säkerhetsinstruktionerna och anvisningarna inte följts kan orsaka elstöt, brand och/eller allvarliga personskador.

Beakta bilden i den främre delen av bruksanvisningen.

### Ändamålsenlig användning

Elverktyget är avsett för indrivning av klamrar i trä. Endast spikar, klamrar osv som är specificerade i tabellen "Teknisk information" får användas.

**Observera:** elverktyget är inte avsett för indrivning av klamrar i metall eller betong.

Använd inte elverktyget i kontaktutlösningläge med automatisk retur medan du står på en ställning, en stege eller någon annan typ av plattform och du behöver byta arbetsposition. Använd i detta fall endast enskild utlösare med säkring.

### Illustrerade komponenter

Numreringen av de avbildade komponenterna refererar till framställningen av elverktyget på grafiksidan.

- (1) Materialskydd
- (2) Utlösarsäkring
- (3) Avtryckare
- (4) Batteri-upplåsningsknapp
- (5) Arbetslampa
- (6) Användargränssnitt
- (7) Batteri
- (8) Bältesklämma
- (9) Brytare för att öppna magasinet
- (10) Magasin
- (11) Indikering för djupanslagsinställning
- (12) Reglage för djupanslag

(13) Siktfenster för påfyllningsindikering

(14) Mynning

(15) Handtag (isolerad greppyta)

(16) Magasinförskjutare

(17) Klammerremsa<sup>a)</sup>

(18) Förvaringsfack för materialskydd

#### Användargränssnitt

(19) Indikering På/Av

(20) På-/Av-knapp

(21) Knapp läge

(22) Indikering enskild utlösning

(23) Indikering kontaktutlösning

a) Dessa tillbehör ingår inte i standard leveransen.

### Tekniska data

Sladdlös häftpistol	GTH18V-38-2M	
Artikelnummer	3 601 D82 D..	
Märkspänning	V=	18
Utlösarsystem		
- Enskild utlösare med säkring		●
- Kontaktutlösning med automatisk retur		●
Indrivningsmaterial		
- Typ	Smalryggsklamrar	
- Längd	mm	10-38
- Diameter	mm	1,2
	ga	18
- Vinkel		0°
Max. magasinkapacitet	110	
Mått (utan batteri)		
- Höjd	mm	276
- Bredd	mm	95
- Längd med materialskydd	mm	329
Vikt <sup>A)</sup>	kg	2,4
Rekommenderad omgivningstemperatur vid laddning	°C	0 ... +35
Tillåten omgivningstemperatur vid drift <sup>B)C)</sup> och vid lagring	°C	-20 ... +50
Kompatibla batterier	GBA18V... GBA 18V... ProCORE18V... EXPERT18V...	

Sladdlös häftpistol	GTH18V-38-2M
	EXBA18V... CORE18V...
Rekommenderade batterier för full effekt	GBA18V... ≥ 2,0 Ah GBA 18V... ≥ 2,0 Ah
Rekommenderade laddare	GAL18... GAL 18... GAL 36... GAL12V/18... GAL 12V/18... GAX 18... EXAL18...

A) Utan batteri (du hittar batteriets vikt under [www.bosch-professional.com](http://www.bosch-professional.com))

B) Begränsad effekt vid temperaturer < 0 °C

C) Begränsad effekt med GBA 18V...

Värdena kan variera beroende på produkt och är beroende av användnings- och omgivningsvillkor. Mer information finns på [www.bosch-professional.com/wac](http://www.bosch-professional.com/wac).

## Buller-/vibrationsdata

Bullervärden fastställda enligt **EN IEC 62841-2-16**.

Den A-klassade bullernivån hos elverktyget ligger typiskt på: bullertrycknivå **87 dB(A)**; bullernivå **97 dB(A)**. Osäkerhet **K = 3 dB**.

### Bär hörselskydd!

Vibrationsvärde  $a_h$  (kontinuerliga vibrationer),  $p_f$  (upprejade stötvibrationer) och osäkerhet **K** har fastställts i enlighet med **EN IEC 62841-2-16**:

$a_h = 2,0 \text{ m/s}^2$  ( $K = 1,5 \text{ m/s}^2$ ),  $p_f = 484 \text{ m/s}^2$  ( $K = 45 \text{ m/s}^2$ )

Den vibrationsnivå och det bullervärde som anges i dessa anvisningar har uppmätts enligt en mätmetod som normerats och kan användas för att jämföra elverktyg med varandra. Mätmetoden är även lämplig för preliminär bedömning av vibrations- och bullernivån.

Den angivna vibrations- och bullernivån representerar den huvudsakliga användningen av elverktyget. Om däremot elverktyget används för andra ändamål, med andra insatsverktyg eller inte underhållits ordentligt kan vibrations- och bullernivån avvika. Då kan vibrations- och bullernivån under arbetsperioden öka betydligt under hela arbetstiden.

För en exakt bedömning av vibrations- och bullernivån bör även de tider beaktas när elverktyget är avstängt eller är igång, men inte används. Detta reducerar vibrations- och bullerbelastningen för den totala arbetsperioden betydligt.

Bestäm extra säkerhetsåtgärder för att skydda operatören mot vibrationernas inverkan t.ex.: underhåll av elverktyget och insatsverktygen, att hålla händerna varma, organisation av arbetsförloppen.

## Batteri

**Bosch** säljer batteridrivna elverktyg även utan batteri. Om det ingår ett batteri i leveransen av ditt elverktyg kan du se på förpackningen.

## Ladda batteriet

### ► Använd endast de laddare som anges i tekniska data.

Endast denna typ av laddare är anpassad till det litiumjonbatteri som används i elverktyget.

**Observera:** litiumjonbatterier levereras delvis laddade enligt internationella transportföreskrifter. För full effekt ska batteriet laddas helt innan första användningen.

## Sätta in batteriet

Skjut in det laddade batteriet i batterihållaren tills det sitter fast.



## Borttagning av batteri

För att ta ut batteriet, tryck på upplåsningsknappen och dra ut batteriet. **Bruka inte våld.**

Batteriet är försedd med två låssteg som hindrar ackumulatören från att falla ut om dess upplåsningsknapp faller ut. När batteriet är insatt i elverktyget hålls det med en fjäder i rätt läge.

## Indikering batteristatus

Observera: Inte varje batterityp har en laddningsindikation. De tre gröna LED-lamporna på indikeringen för batteristatus visar batteriets laddningsnivå. Av säkerhetsskäl kan man endast kontrollera batteristatus när elverktyget är stilla.

Tryck på knappen för indikering av batteristatus  eller , för att visa batteriets laddningsnivå. Detta är möjligt även då batteriet är uttaget.

Om ingen LED-lampa lyser efter ett tryck på knappen för batteristatus är batteriet defekt och måste bytas ut.

### Batterityp GBA 18V... | GBA18V...



LED	Kapacitet
Fast ljus 3 × grönt	60–100 %
Fast ljus 2 × grönt	30–60 %
Fast ljus 1 × grönt	5–30 %
Blinkande ljus 1 × grönt	0–5 %

### Batterityp ProCORE18V... | EXPERT18V... | EXBA18V... | CORE18V...



LED	Kapacitet
Fast ljus 5 × grönt	80–100 %
Fast ljus 4 × grönt	60–80 %
Fast ljus 3 × grönt	40–60 %
Fast ljus 2 × grönt	20–40 %
Fast ljus 1 × grönt	5–20 %
Blinkande ljus 1 × grönt	0–5 %

## Detektering av risk för defekt batteri

### EXPERT18V... | EXBA18V...

LED-lamporna i batteriets laddningsstatusindikatorer kan utöver batteriets laddningsstatus indikera risken för ett defekt batteri.

För att aktivera funktionen, håll knappen för laddningsstatusindikatorer (1) intryckt i tre sekunder. Analysen av batteriet signaleras med ett löpande ljus på batteriets laddningsnivåindikator. Resultatet visas på indikatorn för batteriets laddningsnivå.

 **1 LED:** Batteriet har en hög risk för defekt. Prestanda och drifttid kan redan ha minskat. Vi rekommenderar att du byter ut batteriet.

 **5 LED:er:** Batteriet är i gott skick med låg risk för defekter.

**Observera:** Bedömningen av risk för defekt batteri sker i två steg och ger en förenklad bedömning av skicket. Batteriet bedöms antingen vara i gott skick eller har en ökad risk för defekter. Ingen procentandel av batteristatusen visas.

## Anvisningar för korrekt hantering av batterimodulen

Skydda batterimodulen mot fukt och vatten.

Batteriet får endast lagras inom ett temperaturområde mellan -20 °C till 50 °C. Låt därför inte batterimodulen t. ex. på sommaren ligga kvar i bilen.

Rengör vid tillfälle batterimodulens ventilationsöppningar med en mjuk, ren och torr pensel.

Är brukstiden efter uppladdning onormalt kort tyder det på att batterierna är förbrukade och måste bytas mot nya.

Beakta anvisningarna för avfallshandling.

## Montering

► **Ta ut batteriet ur elverktyget innan alla arbeten på det (t.ex. underhåll, verktygsbyte, osv.).** Om strömbrytaren oavsiktligt påverkas finns risk för personskada.

### Fylla på magasinet (se bild A1–A3)

► **Ta bort batteriet innan du gör inställningar på apparaten, byter tillbehör delar eller lägger undan elverktyget.** Denna skyddsåtgärd förhindrar oavsiktlig start av elverktyget.

**Använd endast original Bosch-tillbehör.** Elverktygets precisionsdelar, som magasin, mynning och kanal är anpassade till **klamrar, spikar och stift från Bosch**. Andra tillverkare använder andra stålqualiteter och dimensioner.

**Observera:** använd endast indrivningsmaterial som specificeras i tabellen "Tekniska data".

Användning av otillåtet material kan skada elverktyget och orsaka personsador.

Medan du fyller på magasinet, håll elverktyget så att mynningen (14) inte är riktad mot dig eller någon annan.

- Tryck på brytaren (9) för att öppna magasinet. Magasinförskjutaren (16) kör ut.

- Lägg i en klammerremsa med spetsarna uppåt i den övre delen av magasinet (10).

**Observera:** en elektronisk sensor känner av om det finns klamrar i magasinet. Om utlösningssäkring trycks in vid tomt magasin utlöser ingen indrivning. Därmed förhindras tomma skott.

- Dra magasinförskjutaren (16) i början av magasinet tills magasinförskjutaren klickar fast.

**Observera:** magasinförskjutaren måste kunna skjutas tillbaka utan stor kraft (för hand). En magasinförskjutare som sitter fast kan orsaka följande: klamrarna skjuts inte ut, utan fastnar i utskjutningskanalen (se blockering) eller klamrarna skjuts ut i fel vinkel.

## Drift

► **Lägg alltid elverktyget på sidan och ställ det inte på batteriet.** Beroende på valt insatsverktyg och batteri kan elverktyget välta.

## Utlösarsystem

### Enskild utlösare med säkring

Vid detta utlösarsystem måste utlösarsäkring (2) först sättas fast mot arbetsstycket. Ett skott utlöses först när du trycker på avtryckaren (3).

Därefter kan du skjuta igen först när avtryckaren och utlösarsäkring är i utgångsläge igen.

### Kontaktutlösare med automatisk retur

Vid detta utlösarsystem måste först avtryckaren (3) tryckas in och hållas kvar. Därefter måste utlösarsäkring hållas fast mot materialet för att skjuta ut indrivningsmaterialet. Så länge avtryckaren (3) är intryckt kan flera skott lossas genom att utlösarsäkring sätts fast mot ett annat ställe. I läget **kontaktutlösning** kan en klammer också drivas in med enskild utlösning.

## Första användningen

### Slå på/stänga av i användargränssnittet (se bild B)

- För att **slå på** elverktyget trycker du på knappen På-/avströmbrytare (20) i användargränssnittet (6). Arbetslampan (5) tänds. Strömbrytarindikatorn (19) lyser grönt när verktyget är redo att användas. Enskild utlösning är aktiverat, indikeringen (22) lyser vitt.
- För att **stänga av** elverktyget trycker du på knappen På-/avströmbrytare (20).

### Häftning – enskild utlösning

- Slå på elverktyget.
- Sätt mynningen (14) eller ev. materialskyddet (1) i gummi fast mot arbetsstycket tills utlösarsäkring (2) är helt intryckt. Arbetslampan tänds.
- Tryck därefter kort på utlösaren (3) och släpp den igen. En klammer skjuts ut.
- Låt elverktyget skjutas ut från arbetsstycket.





- För att skjuta igen lyfter du elverkyttet helt från materialet och sätter det fast mot nästa önskade ställe.

### Häftning – kontaktutlösning

- Slå på elverkyttet.
- Aktivera kontaktutlösning genom att trycka kort på **(21)**. Indikeringen kontaktutlösning **(23)** lyser vitt.
- Håll utlösaren **(3)** intryckt. Arbetslampan tänds och motorn startar.
- Sätt mynningen **(14)** eller ev. materialskyddet **(1)** i gummi fast mot arbetsstycket tills utlösarsäkring **(2)** är helt intryckt. En klammer skjuts ut.
- För att skjuta igen håller du avtryckaren **(3)** intryckt och lyfter av elverkyttet helt från arbetsstycket. Sätt den fast mot nästa önskade ställe.
- Växla till enskild utlösning genom att trycka på lägesknappen **(21)** igen. Indikeringen enskild utlösning **(22)** lyser.

### Användargränssnitt (se bild B)

Användargränssnittet **(6)** används för att välja arbetsläge och för att slå på och stänga av elverkyttet.

Användargränssnitt	Beskrivning
 ON/OFF	Med På/Av-knappen <b>(20)</b> slår du på och stänger av verktyget.
 MODE	Med lägesknappen <b>(21)</b> växlar du mellan enskild utlösning och kontaktutlösning.
 ON	Indikeringen På/Av <b>(19)</b> lyser när verktyget är påslaget.
 T	Indikeringen för enskild utlösning <b>(22)</b> lyser när enskild utlösning är aktiverad.
 T	Indikeringen för kontaktutlösning <b>(23)</b> lyser när kontaktutlösning är aktiverad.

### Statusindikeringar

Indikeringen På/Av **(19)** anger även elverkyttets status enligt följande:

### Statusindikator för elverkytt

Färg	Betydelse	Lösning
Grön	Elverkyttet är påslaget och redo för drift.	–
Gul	En händelse kräver din uppmärksamhet: kritisk temperatur, batteriet är nästan tomt eller underhåll krävs.	<ul style="list-style-type: none"> <li>– Låt elverkyttet svalna.</li> <li>– Byt ut eller ladda batteriet.</li> <li>– Låt fackpersonal utföra underhåll.</li> </ul>
Röd	Elverkyttet är inte redo för drift. Orsak: elverkyttet är överhettat, batteriet är tomt eller ett mekaniskt fel föreligger.	<ul style="list-style-type: none"> <li>– Låt elverkyttet svalna.</li> <li>– Byt ut eller ladda batteriet.</li> <li>– Låt fackpersonal utföra underhåll.</li> </ul>
Blinkar rött	<ul style="list-style-type: none"> <li>– Den andra brytaren har tryckts in för tidigt.</li> <li>– Den andra brytaren har inte tryckts in inom 5 sekunder, verktyget stängs av automatiskt.</li> <li>– Brytarna har aktiverats i fel ordning (t.ex. utlösare intryckt innan verktyget har ställt om till läget kontaktutlösning)</li> </ul>	<ul style="list-style-type: none"> <li>– Vänta tills statusindikeringen lyser grönt.</li> <li>– Elverkyttet är åter redo för drift.</li> <li>– Utför indrivningen på nytt och observera korrekt ordningsföljd eller ändra utlösningssystemet via användargränssnittet.</li> </ul>

### Arbetsanvisningar

- **Ta ut batteriet ur elverkyttet innan alla arbeten på det (t.ex. underhåll, verktygsbyte, osv.).** Om strömbrytaren oavsiktligt påverkas finns risk för personskada.

Kontrollera innan varje arbetstillfälle att säkerhets- och utlösaranordningarna fungerar felfritt och att alla skruvar och muttrar sitter fast.

Koppla från elverkyttet omedelbart om det inte fungerar felfritt eller är defekt och kontakta en auktoriserad Bosch kundtjänst.

Utför inga egna ändringar på elverkyttet. Demontera eller blockera inga delar av elverkyttet, som t. ex. utlösarsäkringen.

Utför inga "nödreparationer" med olämpliga hjälpmedel. Fackmässigt underhåll ska utföras regelbundet på elverkyttet.

Undvik försämringar och skador på elverkyttet, t. ex. på grund av:

- Slag eller ingraveringar
- Ändringar som inte godkänts av tillverkaren
- Användning på mallar som består av hårt material, t. ex. stål
- Fall eller förskjutning över golvet
- Användning som hammare
- Alla typer av våld.

Kontrollera vad som finns under eller bakom ditt arbetsstycke. Skjut inte in klamrar i vägg, tak eller golv om någon befinner sig på andra sidan. Klammarna kan gå igenom materialet och orsaka personsador.

Skjut inte någon klammer på en klammer som redan drivits in. Då kan klammarna deformeras, fastna eller elverkyttet kan börja röra sig okontrollerat.

Om elverktyget används i en kall omgivning drivs de första klamrarna in långsammare än vanligt. Efter att elverktyget har värmts upp under arbetet kommer den att arbeta i normal arbetstakt.

Undvik tomskott för att reducera slagstämpelns slitage. Stäng av elverktyget under längre pauser eller när arbetet avslutats, ta ut batteriet och töm magasinet om möjligt.

#### Tömma magasinet (se bild C1-C3)

- Tryck på brytaren (9) för att öppna magasinet. Magasinförskjutaren (16) kör ut.
- Vrid elverktyget så att klammerremsan (17) i magasinet (10) glider ut.
- För att stänga magasinet, för magasinförskjutaren (16) försiktigt framåt till början av magasinet (10).

#### Ställa in djupanslag (se bild D)

Klamrarnas inslagsdjup kan ställas in med reglaget (12).

- Töm magasinet (10).
- Klamrarna skjuts för långt in:** för att reducera inslagsdjupet, vrid reglaget (12) i riktning "–".
- Klamrarna skjuts inte in tillräckligt:** för att öka inslagsdjupet, vrid reglaget (12) i riktning "+".

Kontrollera djupanslagsinställningen:

- Fyll på magasinet igen.
- Testa det nya anslagsdjupet på en provbit. Upprepa stegen vid behov.

#### Lossa blockeringar

Enskilda klamrar kan fastna i kanalen. Om detta problem uppstår ofta, kontakta en auktoriserad Bosch kundtjänst.

**Observera:** om slagstämpeln inte åker tillbaka efter att fastsättningen lossats, kontakta en auktoriserad Bosch kundtjänst.

- Släpp avtryckaren (3).
- Stäng av elverktyget och ta ut batteriet (7).
- Tryck på brytaren (9) för att öppna magasinet. Magasinförskjutaren kör ut.
- Vrid elverktyget så att klammerremsan glider ut i magasinet. Ta bort den fastnade klammern. Använd en tång vid behov.
- Fyll på magasinet igen.

#### Underhållsschema

- Rengör magasinet (10). Ta bort plast- eller träspån som samlas i magasinet under arbetet. Renblås elverktyget med tryckluft i regelbundna intervaller.

Åtgärd	Orsak	Utförande
Rengör magasinet (10) och magasinförskjutaren (16).	Förhindrar att en klammer fastnar.	– Renblås magasinet/ magasinförskjutarens mekanism dagligen med tryckluft.
Kontrollera att utlösarsäkring (2) fungerar som den ska.	Det ökar arbetssäkerheten och gör elverktyget effektivt.	– Renblås utlösarsäkringens mekanism dagligen med tryckluft.

- Dra magasinförskjutaren i början av magasinet tills den klickar fast.

#### Byta ut materialskyddet (se bild E)

Materialskyddet (1) i änden av utlösarsäkring (2) skyddar arbetsstycket tills elverktyget är korrekt placerat för att skjuta in spiken. Materialskyddet kan tas av och bytas ut

- Släpp avtryckaren (3).
- Stäng av elverktyget och ta ut batteriet (7).
- Töm magasinet (10).
- Dra bort materialskyddet från utlösarsäkring.
- Skjut det nya materialskyddet med den öppna änden över utlösarsäkring.

**Observera:** ett reserv-verktygsskydd kan förvaras på undersidan av magasinet (10). Skjut in materialskyddet i förvaringsfacket (18).

#### Transport och förvaring

Stäng av elverktyget vid transport, särskilt om du använder stege eller rör dig i en ovan kroppsställning.

Bär endast elverktyget i handtaget (15) utan att trycka in avtryckaren (3).

Förvara elverktyget separat från batteriet och på en torr, varm plats.

Om elverktyget inte ska användas under en längre period, pensla ett tunt lager olja på verktygsdelarna i stål. Detta förhindrar rost.

#### Bältesklämma

Med bältesklämmen (8) kan du hänga elverktyget exempelvis i ett bälte. Vid upphängt elverktyg är båda händerna lediga och elverktyget är alltid till hands.

## Underhåll och service

### Underhåll och rengöring

- **Ta ut batteriet ur elverktyget innan alla arbeten på det (t.ex. underhåll, verktygsbyte, osv.).** Om strömbrytaren oavsiktligt påverkas finns risk för personskada.
- **Håll elverktyget och dess ventilationsöppningar rena för bra och säkert arbete.**

## Störningsåtgärder

Problem	Orsak	Åtgärd
Elverktyget är inte redo för drift.	Batteriet är inte laddat eller är defekt.	– Ladda batteriet helt eller byt ut det.
	Batteriet är inte korrekt isatt.	– Kontrollera att batteriet sitter fast i handtaget.
	Batteriets temperatur är för hög eller för låg.	– Vänta tills batteriet återfår optimal driftstemperatur.
	Batteri-kontakter, motor eller lyftmagnet är smutsiga eller defekta.	– Kontakta en auktoriserad <b>Bosch</b> kundtjänst. Låt dem byta ut komponenten.
	Magasinet (10) är tomt.	– Fyll på magasinet igen. (se „Fylla på magasinet (se bild <b>A1–A3</b> )“, Sidan 91)
	Utlösarsäkringen (2) är böjd.	– Kontakta en auktoriserad <b>Bosch</b> kundtjänst. Låt dem byta ut komponenten.
	Elsystemet är defekt.	– Kontakta en auktoriserad <b>Bosch</b> kundtjänst.
Elverktyget är redo för drift, men inga klamrar skjuts ut.	Användargränssnittet (6) är defekt.	– Kontakta en auktoriserad <b>Bosch</b> kundtjänst.
	Potentiell defekt hos följande komponenter: – Avtryckare (3) – Slagstämpel – Motor – Elsystem – Stålfjäder	– Kontakta en auktoriserad <b>Bosch</b> kundtjänst. Låt dem byta ut komponenten.
	Främmande partiklar har samlats i skjutmekanismen.	– Kontakta en auktoriserad <b>Bosch</b> kundtjänst. Låt dem byta ut komponenten.
	Främmande partiklar har samlats i mynningen (14) eller i magasinet (10).	– Rengör mynningen (14) eller magasinet (10).
	En klammer har fastnat i kanalen.	– Lossa spiken.
	Magasinförskjutaren (16) är defekt.	– Rengör magasinförskjutaren (16) vid behov och se till att magasinet (10) inte är smutsigt.
	Magasinförskjutarens fjäder är för svag eller defekt.	– Kontakta en auktoriserad <b>Bosch</b> kundtjänst. Låt dem byta ut komponenten.
	Det indrivningsmaterial som används är otillåtet.	– Använd endast originaltillbehör. Endast spikar, klamrar osv som är specificerade i tabellen ”Teknisk information” får användas.
	Magasinet (10) är tomt.	– Fyll på magasinet igen. (se „Fylla på magasinet (se bild <b>A1–A3</b> )“, Sidan 91)
	Felaktig utskjutningsordningsföljd.	– Utför indrivningen på nytt och beakta ordningsföljden. – Ändra utlösarsystemet via användargränssnittet.

Problem	Orsak	Åtgärd
Klamrarna skjuts för långt in.	Djupanslaget är för djupt inställt.	– Ställ in djupanslaget till önskat djup. (se „Arbetsanvisningar“, Sidan 92)
	Bufferten är försliten.	– Kontakta en auktoriserad <b>Bosch</b> kundtjänst. Låt dem byta ut komponenten.
Klamrarna skjuts inte in tillräckligt djupt.	Batteriet är inte laddat eller är defekt.	– Ladda batteriet helt eller byt ut det.
	Indrivningsmaterialet är för långt.	– Använd endast originaltillbehör. Endast spikar, klamrar osv som är specificerade i tabellen ”Teknisk information” får användas.
	Djupanslaget är för högt inställt.	– Ställ in djupanslaget till önskat djup. (se „Arbetsanvisningar“, Sidan 92)
Elverktøyet hoppar över klamrar eller har en för hög matningstakt.	Det indrivningsmaterial som används är otillåtet.	– Använd endast originaltillbehör. Endast spikar, klamrar osv som är specificerade i tabellen ”Teknisk information” får användas.
	Magasinförskjutarens fjäder är för svag eller defekt.	– Kontakta en auktoriserad <b>Bosch</b> kundtjänst. Låt dem byta ut komponenten.
Klamrarna fastnar ofta i kanalen.	Det indrivningsmaterial som används är otillåtet.	– Använd endast originaltillbehör. Endast spikar, klamrar osv som är specificerade i tabellen ”Teknisk information” får användas.
	Klamrarna är föråldrade, limmet mellan dem häftar inte längre fast.	– Använd en ny klammerrensa
Klamrarna som skjuts in är böjda.	Slagstämpeln är skadad.	– Kontakta en auktoriserad <b>Bosch</b> kundtjänst. Låt dem byta ut komponenten.
	Elverktøyet används i ett olämpligt material (t.ex. betong, sten).	– Använd endast elverktøyet för lämpligt material. (se „Andamålsenlig användning“, Sidan 89)

## Kundtjänst och applikationsrådgivning

### Svenska

Tel.: (08) 7501820

Du hittar länken till våra servicecenter och garantivillkor på sista sidan.

Ange alltid vid förfrågningar och reservdelsbeställningar det 10-siffriga produktnumret som finns på produktens typskylt.

### Avfallshantering

Elverktøy, batterier, tillbehör och förpackning ska omhändertas på miljövänligt sätt för återvinning.



Släng inte elverktøy och inte heller batterier i hushållsavfall!

### Endast för EU-länder:

Elektriska och elektroniska apparater eller förbrukade uppladdningsbara batterier/batterier som inte längre är användbara måste samlas in separat och kasseras på ett miljövänligt sätt. Lämna in på en återvinningsstation.

Felaktig avfallshantering kan vara skadlig för miljön och hälsan på grund av de farliga ämnen som den kan innehålla.

## Norsk

### Sikkerhetsanvisninger

#### Generelle sikkerhetsanvisninger for elektroverktøy

**⚠ ADVARSEL** Les alle sikkerhetsanvisningene, instruksjonene, illustrasjonene og spesifikasjonene som følger med dette elektroverktøyet. Manglende overholdelse av anvisningene nedenfor kan medføre elektrisk støt, brann og/eller alvorlige personskader.

**Ta godt vare på alle advarslene og all informasjonen.**

Med begrepet "elektroverktøy" i advarelsene menes nettdrevne (med ledning) elektroverktøy eller batteridrevne (uten ledning) elektroverktøy.

### Sikkerhet på arbeidsplassen

- ▶ **Sørg for at arbeidsplassen til enhver tid er ryddig og har god belysning.** Rot eller dårlig lys innebærer stor fare for uhell.
- ▶ **Bruk ikke elektroverktøy i eksplosjonsfarlige omgivelser, for eksempel der det finnes brennbare væsker, gasser eller støv.** Elektroverktøy lager gnister som kan antenne støv eller damp.
- ▶ **Hold barn og andre personer unna når et elektroverktøy brukes.** Hvis du blir forstyrret under arbeidet, kan du miste kontrollen over elektroverktøyet.

### Elektrisk sikkerhet

- ▶ **Elektroverktøy må ikke utsettes for regn eller fuktighet.** Dersom det kommer vann i et elektroverktøy, øker risikoen for elektriske støt.

### Personsikkerhet

- ▶ **Vær oppmerksom, følg med på det du gjør og utvis sunn fornuft når du arbeider med et elektroverktøy. Ikke bruk elektroverktøy når du er trøtt eller er påvirket av alkohol eller andre rusmidler eller medikamenter.** Et øyeblikks uoppmerksomhet ved bruk av elektroverktøyet kan føre til alvorlige personskader.
- ▶ **Bruk personlig verneutstyr. Bruk alltid øyebeskyttelse.** Bruk av egnet personlig sikkerhetsutstyr som støvmaske, sklisikre arbeidssko, hjelm eller hørselvern reduserer risikoen for skader.
- ▶ **Unngå utilsiktet start. Forvis deg om at elektroverktøyet er slått av før du kobler det til strømkilden og/eller batteriet, løfter det opp eller bærer det.** Hvis du holder fingeren på bryteren når du bærer elektroverktøyet eller kobler elektroverktøyet til strømmen i innkoblet tilstand, kan dette føre til uhell.
- ▶ **Fjern innstillingsverktøy eller skrunøkler før du slår på elektroverktøyet.** Et verktøy eller en nøkkel som befinner seg i en roterende verktøydell, kan føre til personskader.
- ▶ **Unngå en unormal kroppsholdning. Sørg for å stå riktig og stødig.** Dermed kan du kontrollere elektroverktøyet bedre i uventede situasjoner.
- ▶ **Bruk egnede klær. Ikke bruk vide klær eller smykker. Hold hår og klær unna deler som beveger seg.** Løstsittende tøy, smykker eller langt hår kan komme inn i deler som beveger seg.
- ▶ **Hvis det kan monteres støvavsugs- og oppsamlingsinnretninger, må du forvisse deg om at disse er tilkoblet og brukes riktig.** Bruk av et støvavsug reduserer fare på grunn av støv.
- ▶ **Selv om du begynner å bli vant til å bruke verktøyet, må du ikke bli uoppmerksom og ignorere sikkerhetsreglene for verktøyet.** En uforsiktig handling kan forårsake alvorlig personskade i løpet av et brøkdels sekund.

### Omhyggelig bruk og håndtering av elektroverktøy

- ▶ **Ikke overbelast elektroverktøyet. Bruk et elektroverktøy som er beregnet for arbeidsoppgaven.** Med et passende elektroverktøy arbeider du bedre og sikrere i det angitte effektområdet.
  - ▶ **Ikke bruk elektroverktøyet hvis av/på-bryteren er defekt.** Et elektroverktøy som ikke lenger kan slås av eller på, er farlig og må repareres.
  - ▶ **Trekk støpelet ut av strømkilden og/eller fjern batteriet (hvis demonterbart) før du utfører innstillinger på elektroverktøyet, skifter tilbehør eller legger bort maskinen.** Disse tiltakene forhindrer en utilsiktet start av elektroverktøyet.
  - ▶ **Elektroverktøy som ikke er i bruk, må oppbevares utilgjengelig for barn. Ikke la personer som ikke er fortrolige med elektroverktøyet eller ikke har lest disse anvisningene bruke verktøyet.** Elektroverktøy er farlige når de brukes av uerfarne personer.
  - ▶ **Vær nøye med vedlikeholdet av elektroverktøyet og tilbehøret. Kontroller om bevegelige verktøydeler fungerer feilfritt og ikke klemmes fast, og om deler er brukket eller har andre skader som virker inn på elektroverktøyets funksjon. Få reparert elektroverktøyet før det brukes igjen hvis det er skadet.** Dårlig vedlikeholdte elektroverktøy er årsaken til mange uhell.
  - ▶ **Hold skjæreverktøyene skarpe og rene.** Godt stelte skjæreverktøy med skarpe skjær setter seg ikke så ofte fast og er lettere å føre.
  - ▶ **Bruk elektroverktøy, tilbehør, verktøy osv. i henhold til disse anvisningene. Ta hensyn til arbeidsforholdene og arbeidet som skal utføres.** Bruk av elektroverktøy til andre formål enn de som er angitt, kan føre til farlige situasjoner.
  - ▶ **Hold håndtak og gripeflater tørre, rene og uten olje eller fett.** Glatte håndtak og gripeflater hindrer sikker håndtering og styring av verktøyet i uventede situasjoner.
- ### Bruk og pleie av batteridrevne verktøy
- ▶ **Lad batteriet bare med laderen som er angitt av produsenten.** Det oppstår brannfare hvis en lader som er egnet for en bestemt type batterier, brukes med andre batterier.
  - ▶ **Bruk elektroverktøyene bare med batterier som er beregnet for dem.** Bruk av andre batterier kan medføre personskader og brannfare.
  - ▶ **Når batteriet ikke er i bruk, må det holdes unna andre metallgjenstander som binders, mynter, nøkler, spikre, skruer eller andre mindre metallgjenstander som kan lage en forbindelse mellom kontaktene.** En kortslutning mellom batterikontaktene kan føre til forbrenninger eller brann.
  - ▶ **Ved feil bruk kan det lekke væske ut av batteriet. Unngå kontakt med denne væsken. Skyll med vann hvis det oppstår kontakt med væsken. Hvis det kommer væske i øynene, må du i tillegg oppsøke lege.**

Batterivæske som renner ut, kan føre til irritasjoner på huden eller forbrenninger.

- ▶ **Ikke bruk et batteri eller verktøy som er skadet eller modifisert.** Ødelagte eller modifiserte batterier kan oppføre seg uforutsigbart, noe som kan føre til brann, eksplosjon eller fare for personskade.
- ▶ **Ikke utsett et batteriet eller verktøy for åpen ild eller for høye temperaturer.** Eksponering for ild eller temperaturer over 130 °C kan føre til eksplosjon..
- ▶ **Følg alle anvisningene for lading, og ikke lad batteriet eller verktøyet utenfor temperaturområdet som er spesifisert i bruksanvisningen.** Feil lading eller lading ved temperaturer utenfor det spesifiserte temperaturområdet, kan skade batteriet og øke brannfaren.

#### Service

- ▶ **Elektroverktøyet må kun repareres av kvalifiserte fagpersoner og bare med originale reservedeler.** Slik opprettholdes verktøyet sikkerhet.
- ▶ **Ikke utfør vedlikehold på skadde batterier.** Vedlikehold av batterier skal alltid utføres av produsenten eller godkjente forhandlere.

#### Sikkerhetsanvisninger for stiftepistoler

- ▶ **Du bør alltid anta at stiftepistolen inneholder stifter.** Uforsiktig håndtering av stiftepistolen kan føre til utilsikket utløsning av stifter og personskader.
- ▶ **Koble stiftepistolen fra strømkilden ved påfylling og tømning av stifter, når du foretar justeringer og når du skifter tilbehør.** Stiftepistolen kan aktiveres utilsikket hvis den er koblet til strømkilden, noe som kan føre til personskader.
- ▶ **Vær forsiktig når du håndterer stifter, særlig under påfylling og tømning.** Stiftene har skarp spiss, og dette kan føre til personskader.
- ▶ **Ikke hold verktøyet mot deg selv eller noen andre i nærheten.** Uventet utløsning vil skyte ut et stift, og dette kan føre til personskader.
- ▶ **Hold fingrene unna utløseren når du ikke bruker stiftepistolen og når du flytter den fra en driftsposisjon til en annen.** Uventet utløsning vil skyte ut et stift, og dette kan føre til personskader.
- ▶ **Bruk de isolerte grepsflatene når du holder stiftepistolen under arbeid der verktøyet kan komme borti skjulte ledninger.** Hvis et stift berører en strømførende ledning, kan eksponerte metalldele på stiftepistolen bli strømførende, noe som kan føre til at brukeren får elektrisk støt.
- ▶ **Hold godt fast i stiftepistolen under bruk.** Ukontrollert tilbakeslag av stiftepistolen kan føre til utilsikket aktivering, noe som kan forårsake personskader.
- ▶ **Hold alle kroppsdeler, som hender og føtter osv., borte fra utløsningsretningen til stiftepistolen.** Stiftet kan trenge gjennom både arbeidsstykket og gjenstander bak det, noe som kan føre til personskader.

- ▶ **Når du bruker stiftepistolen, må du holde alle kroppsdeler slik som hender og føtter osv. unna det området der stiftene drives inn i arbeidsstykket.** Stiftepistolen kan endre retning og gå ut av arbeidsstykket, noe som kan føre til personskader.
- ▶ **Stiftepistolen skal bare aktiveres når den holdes fast mot arbeidsstykket.** Hvis stiftepistolen ikke er i kontakt med arbeidsstykket, kan stiftet gå i feil retning og vekk fra arbeidsstykket, noe som kan føre til personskade.
- ▶ **Ikke bruk denne stiftepistolen til å feste strømledninger.** Den er ikke beregnet for montering av strømkabler og kan skade isolasjonen på strømkabler og på den måten forårsake elektrisk støt eller brannfare.
- ▶ **Koble stiftepistolen fra strømkilden hvis stiftet setter seg fast i verktøyet.** Når du tar ut et fastkjørt stift, kan stiftepistolen aktiveres utilsikket hvis den er koblet til strømkilden, noe som kan føre til personskader.
- ▶ **Vær forsiktig når du fjerner fastklemt stifter.** Mekanismen kan være under press, og stiftet kan utløses med stor kraft mens du prøver å frigjøre den.
- ▶ **Bruk egnede detektorer for å finne skjulte strøm-/gass-/vannledninger, eller spør hos det lokale forsynings-selskapet.** Kontakt med elektriske ledninger kan medføre brann og elektrisk støt. Skader på en gassledning kan føre til eksplosjon. Hull i en vannledning forårsaker materielle skader.
- ▶ **Det kan slippe ut damp ved skader på og ikke-forskriftsmessig bruk av batteriet. Batteriet kan brenne eller eksplodere.** Sørg for forsyning av friskluft, og oppsøk lege hvis du får besvær. Dampene kan irritere åndedretsorganene.
- ▶ **Du må ikke endre og ikke åpne batteriet.** Det er fare for kortslutning.
- ▶ **Batteriet kan bli skadet av spisse gjenstander som spikre eller skrutrekkere eller på grunn av ytre påvirkning.** Resultat kan bli intern kortslutning, og det kan da komme røyk fra batteriet, eller batteriet kan ta fyr, eksplodere eller bli overopphetet.
- ▶ **Bruk batteriet bare i produkter fra produsenten.** Kun slik beskyttes batteriet mot farlig overbelastning.



**Beskytt batteriet mot sterk varme, for eksempel også langvarig sollys, ild, skitt, vann og fuktighet.** Det er fare for eksplosjon og kortslutning.

#### Symboler og deres betydning

De nedenstående symbolene kan være av betydning for bruk av elektroverktøyet. Legg merke til symbolene og deres betydning. En riktig tolkning av symbolene hjelper deg med å bruke elektroverktøyet en bedre og sikrere måte.

#### Symboler og deres betydning



**Bruk hørvern.** Eksponering for støt kan redusere hørselstap.

**Symboler og deres betydning****Bruk vernebriller.****Produktbeskrivelse og ytelsestspesifikasjoner****Les sikkerhetsanvisningene og instruksene.**

Hvis ikke sikkerhetsanvisningene og instruksene tas til følge, kan det oppstå elektrisk støt, brann og/eller alvorlige personskader.

Se illustrasjonene i begynnelsen av bruksanvisningen.

**Forskriftsmessig bruk**

Elektroverktøyet er beregnet brukt til stifter i tre. Det er bare tillatt å bruke festemidler (spikre, stifte osv.) som er spesifisert i tabellen "Tekniske data".

**Merknad:** Elektroverktøyet er ikke beregnet brukt til stifter i metall eller betong.

Bruk ikke elektroverktøyet i kontaktutløsningsmodus med automatisk retur når du står på et stillas, en stige eller en annen plattform og det er nødvendig å bytte arbeidsstilling. I slike tilfeller bør du kun bruke enkeltutløsningsmodus med sikring.

**Illustrerte komponenter**

Nummereringen av de illustrerte komponentene refererer til bildet av elektroverktøyet på illustrasjonssiden.

- (1) Emnebeskytter
- (2) Utløsingssikring
- (3) Utløser
- (4) Utløserknapp for batteri
- (5) Arbeidslys
- (6) Brukergrensesnitt
- (7) Batteri
- (8) Belteklips
- (9) Bryter for åpning av magasinet
- (10) Magasin
- (11) Indikator innstilling av dybdeanlegg
- (12) Hjul for innstilling av dybdeanlegg
- (13) Kontrollvindu for påfyllingsindikator
- (14) Munning
- (15) Håndtak (isolert grepsflate)
- (16) Magasinskyver
- (17) Båndede stifter<sup>a)</sup>
- (18) Oppbevaringsplass for emnebeskytter

**Brukergrensesnitt**

- (19) Indikator på/av
  - (20) Knapp på/av
  - (21) Modusknapp
  - (22) Indikator for enkeltutløsning
  - (23) Indikator for utløsning ved kontakt
- a) Dette tilbehøret inngår ikke i standard-leveransen.

**Tekniske data**

Batteridrevet stiftespistol	GTH18V-38-2M	
Artikkelnummer	<b>3 601 D82 D..</b>	
Nominell spenning	V=	18
Utløsingssystemer		
- Utløse én gang med sikring		●
- Utløse ved kontakt, med automatisk retur		●
Festemateriale		
- Type		Smalrygget stifter
- Lengde	mm	10-38
- Diameter	mm	1,2
	ga	18
- Vinkel		0°
Maks. magasin kapasitet		110
Mål (uten batteri)		
- Høyde	mm	276
- Bredde	mm	95
- Lengde med emnebeskytter	mm	329
Vekt <sup>A)</sup>	kg	2,4
Anbefalt omgivelsestemperatur ved lading	°C	0 ... +35
Tillatt omgivelsestemperatur under drift <sup>B)C)</sup> og ved lagring	°C	-20 ... +50
Kompatible batterier		GBA18V... GBA 18V... ProCORE18V... EXPERT18V... EXBA18V... CORE18V...
Anbefalte batterier for maksimal ytelse		GBA18V... ≥ 2,0 Ah GBA 18V... ≥ 2,0 Ah
Anbefalte ladere		GAL18... GAL 18...

**Batteridrevet  
stiftespistol****GTH18V-38-2M**

GAL 36...  
GAL 12V/18...  
GAL 12V/18...  
GAX 18...  
EXAL18...

- A) Uten batteri (du finner batterivekten på [www.bosch-professional.com](http://www.bosch-professional.com))  
B) begrenset ytelse ved temperaturer < 0 °C  
C) Begrenset ytelse med GBA 18V...

Verdiene kan variere avhengig av produktet, bruksområdet og miljøforholdene. Du finner mer informasjon på [www.bosch-professional.com/wac](http://www.bosch-professional.com/wac).

**Støy-/vibrasjonsinformasjon**

Støyemisjon målt i henhold til **EN IEC 62841-2-16**.

Vanlig A-støynivå for elektroverktøyet:

lydtrykknivå **87 dB(A)**; lydeffektnivå **97 dB(A)**. Usikkerhet **K = 3 dB**.

**Bruk hørselvern!**

Vibrasjonsverdier  $a_h$  (kontinuerlige vibrasjoner),  $p_F$  (gjentatte støtvibrasjoner) og usikkerhet **K** fastsatt i henhold til **EN IEC 62841-2-16**:

$a_h = 2,0 \text{ m/s}^2$  ( $K = 1,5 \text{ m/s}^2$ ),  $p_F = 484 \text{ m/s}^2$  ( $K = 45 \text{ m/s}^2$ )

Vibrasjonsnivået og støyemisjonen som er angitt i disse anvisningene er målt i samsvar med en standardisert målemetode og kan brukes til sammenligning av elektroverktøy. Verdiene egner seg også til en foreløpig estimering av vibrasjonsnivået og støyutslippet.

Angitt vibrasjonsnivå og støyutslipp representerer de hovedsakelige bruksområdene til elektroverktøyet. Men hvis elektroverktøyet brukes til andre formål, med andre innsatsverktøy eller utilstrekkelig vedlikehold, kan vibrasjonsnivået og støyutslippet avvike fra det som er angitt. Dette kan føre til en betydelig økning av vibrasjonsnivået og støyutslippet for hele arbeidstidsrommet.

For en nøyaktig vurdering av vibrasjonsnivået og støyutslippet skal det også tas hensyn til de tidene verktøyet er slått av, eller går, men ikke faktisk er i bruk. Dette kan redusere vibrasjonsnivået og støyutslippet for hele arbeidstidsrommet betraktelig.

Bestem ekstra sikkerhetstiltak til beskyttelse av brukeren mot vibrasjonenes virkning, som for eksempel: Vedlikehold av elektroverktøy og innsatsverktøy, holde hendene varme, organisere arbeidsforløpene.

**Batteri**

**Bosch** selger også batteridrevne elektroverktøy uten batteri. Det er angitt på emballasjen om et batteri følger med ditt elektroverktøy.

**Lade batteriet**

- **Bruk bare laderne som er oppført i de tekniske spesifikasjonene.** Kun disse laderne er tilpasset til Li-ion-batteriet som er brukt i elektroverktøyet.

**Merknad:** I samsvar med internasjonale transportforskrifter blir litium-ion-batterier levert delvis ladet. For å sikre full effekt fra batteriet må du lade det helt opp før første gangs bruk.

**Sette inn batteriet**

Skyv det oppladde batteriet inn i batteriholderen til det låses ordentlig.

**Ta ut batteriet**



For å ta ut batteriet trykker du på utløserknappen og trekker batteriet ut. **Ikke bruk makt.**

Batteriet har to låsetrinn som skal hindre at batteriet faller ut hvis batteriutløserknappen trykkes inn utilsikket. Så lenge batteriet er satt inn i elektroverktøyet, holdes det i posisjon av en fjær.

**Indikator for batteriladenivå**

Merknad: Ikke alle batterityper er utstyrt med ladenivåindikator.

De grønne lysdiodene i batteriets ladenivåindikator viser batteriets ladenivå. Av sikkerhetsgrunner er det bare mulig å få vist ladenivået når elektroverktøyet er stoppet.

Trykk på knappen for indikatoren for batteriets ladenivå  eller  for å se ladenivået. Dette er mulig også når batteriet er tatt ut.

Hvis ingen lysdiode lyser etter at knappen for indikatoren for batteriets ladenivå er trykt inn, er batteriet defekt og må skiftes ut.

**Batteritype GBA 18V... | GBA18V...**

Lysdiode	Kapasitet
Lyser kontinuerlig 3 × grønt	60–100 %
Lyser kontinuerlig 2 × grønt	30–60 %
Lyser kontinuerlig 1 × grønt	5–30 %
Blinker 1 × grønt	0–5 %

**Batteritype ProCORE18V... | EXPERT18V... | EXBA18V... | CORE18V...**

Lysdiode	Kapasitet
Lyser kontinuerlig 5 × grønt	80–100 %
Lyser kontinuerlig 4 × grønt	60–80 %
Lyser kontinuerlig 3 × grønt	40–60 %
Lyser kontinuerlig 2 × grønt	20–40 %

Lysdiode	Kapasitet
Lyser kontinuerlig 1 × grønt	5–20 %
Blinker 1 × grønt	0–5 %

## Oppdagelse av risiko for batteridefekter

### EXPERT18V... | EXBA18V...

LED-ene til batteriets ladestatusindikatorer kan indikere risikoen for en batteridefekt i tillegg til batteriets ladestatus.

For å aktivere funksjonen trykker du på og holder inne knappen for ladestatusindikator  i 3 sekunder. Analysen av batteriet signaliseres ved hjelp av en indikatorlampe på batteriets ladenivå. Resultatet vises på indikatoren for batteriets ladenivå.

 **1 LED-lys:** Batteriet har høy risiko for defekt. Ytelse og driftstid allerede være redusert. Det anbefales å bytte ut batteriet.

 **5 LED-lys:** Batteriet er i god stand med lav risiko for defekt.

**Merk:** Risikovurderingen av batteridefekt fungerer i to trinn og gir en forenklet tilstandsvurdering. Batteriet blir enten vurdert til å være i god stand eller å ha en økt risiko for defekter. Det vises ingen prosentandel av batteristatusen.

## Regler for optimal bruk av oppladbare batterier

Beskytt batteriet mot fuktighet og vann.

Batteriet må oppbevares ved temperatur fra  $-20^{\circ}\text{C}$  til  $50^{\circ}\text{C}$ . Du må for eksempel ikke la det ligge i bilen om sommeren.

Rengjør ventilasjonsslissene på batteriet regelmessig med en myk, ren og tørr pensel.

En vesentlig kortere driftstid etter oppladingen er et tegn på at batteriet er oppbrukt og må skiftes ut.

Følg anvisningene om kassering.

## Montering

► **Ta alltid batteriet ut av elektroverktøyet før arbeid på elektroverktøyet (for eksempel vedlikehold, bytte av verktøy, osv.).** Det er fare for personskader hvis du trykker på av/på-bryteren ved en feiltagelse.

## Fylle magasinet (se bilde A1–A3)

► **Ta ut batteriet før du foretar innstillinger, skifter tilbehørsdeler eller legger bort elektroverktøyet.** Dermed hindrer du at elektroverktøyet kan startes utilsiktet.

**Bruk bare originalt Bosch-tilbehør.** Elektroverktøyet presisjonsdeler som magasin, munning og skuddkanal er tilpasset til spikre og stifter **Bosch**. Andre produsenter bruker andre stål kvaliteter og mål.

**Merknad:** Bruk bare festemidler som er spesifisert i tabellen "Tekniske data".

Bruk av festemidler som ikke er tillatt for elektroverktøyet kan skade verktøyet og forårsake personskader.

Hold elektroverktøyet slik at munningen **(14)** ikke er rettet mot deg eller andre personer mens du fyller på magasinet.

- Trykk på bryteren **(9)** for å åpne magasinet. Magasinskyveren **(16)** utløses.
- Legg et bånd med spissene på stiftene vendt opp, i den øvre delen av magasinet **(10)**.

**Merknad:** En elektronisk overvåking registrerer om det er stifter i magasinet. Hvis utløsingsikringen trykkes helt inn mens magasinet er tomt, utløses ingen inndriving. Dermed hindres utløsning uten stifter.

- Trekk magasinskyveren **(16)** til begynnelsen av magasinet, til magasinskyveren går i lås.

**Merknad:** Det må være mulig å skyve magasinskyveren tilbake uten stor kraftanstrengelse (bare fingerkraft). Hvis magasinskyveren er blokkert, blir ikke stiftene skutt ut, stiftene blir sittende fast i skuddkanalen (se fastklemming) eller stiftene skytes ut i feil vinkel.

## Bruk

► **Legg alltid elektroverktøyet ned på siden. Sett det aldri på batteriet.** Avhengig av hvilket innsatsverktøy som brukes og batteriet kan elektroverktøyet velte.

## Utløsingsystemer

### Utløse én gang med sikring

Når dette utløsingsystemet brukes, må først utløsingsikringen **(2)** trykkes bestemt mot emnet. Et festemiddel skytes ikke ut før utløseren **(3)** trykkes. Deretter kan ytterligere skudd bare utløses når utløseren og utløsingsikringen er satt i utgangsposisjonen igjen.

### Utløsning ved kontakt, med automatisk retur

Når dette utløsingsystemet brukes, må først utløseren **(3)** trykkes og holdes i denne stillingen. Deretter må utløsingsikringen trykkes hardt mot emnet for at festemiddelet skal skytes ut. Så lenge utløseren **(3)** trykkes, kan flere skudd utløses ved at verktøyet gjentatte ganger trykkes mot et nytt sted.

I modusen **Utløsning ved kontakt** kan en stift også skytes inn med enkeltutløsning.

## Ta i bruk

### Slå av/på på brukergrensesnittet (se bilde B)

- For å **slå på** elektroverktøyet trykker du på av/på-knappen **(20)** på brukergrensesnittet **(6)**. Arbeidslyset **(5)** slås på. På/av-indikatoren **(19)** lyser grønt når apparatet er klart til bruk. Utløsning av ett skudd er aktivert, og indikatoren **(22)** lyser hvitt.
- For å **slå av** elektroverktøyet, trykk på på/av-knappen **(20)**.

### Stifte – enkeltutløsning

- Slå på elektroverktøyet.
- Sett munningen **(14)** eller eventuelt den gummierete emnebeskytteren **(1)** bestemt på emnet helt til

- utløsingssikringen (2) er trykt helt inn. Arbeidslyset slås på.
- Trykk deretter kort på utløseren (3), og slipp den igjen. En stift skytes ut.
- La elektroverktøyet støtes bort fra emnet.
- For å sette inn en spiker til løfter du elektroverktøyet helt opp fra emnet og setter det bestemt på det neste ønskede stedet.





#### Stifte – utløsning ved kontakt

- Slå på elektroverktøyet.
- Aktiver utløsning ved kontakt ved at du trykker kort på knappen for modus (21). Indikatoren for utløsning ved kontakt (23) lyser hvitt.
- Hold utløseren (3) inntrykt. Arbeidslyset slås på, og motoren starter.
- Sett munningen (14) eller eventuelt den gummierte emnebeskytteren (1) bestemt på emnet helt til utløsingssikringen (2) er trykt helt inn. En stift skytes ut.
- For å sette inn en spiker til fortsetter du å trykke på utløseren (3) og løfter elektroverktøyet helt opp fra emnet. Sett det bestemt på det neste ønskede stedet.

- Skift til enkeltutløsning ved å trykke på knappen for modus (21) igjen. Indikatoren for enkeltutløsning (22) lyser.

#### Brukergrensesnitt (se bilde B)

Brukergrensesnittet (6) brukes til valg av driftsmodus og å slå elektroverktøyet av og på.

Brukergrense snitt	Beskrivelse
	På/av-knappen (20) slår apparatet av og på.
	Modus-knappen (21) veksler mellom enkel utløsning og kontaktutløsning.
	På/av-indikatoren (19) lyser når apparatet er slått på.
	Indikatoren for enkeltutløsning (22) lyser når enkeltutløsningen er aktivert.
	Indikatoren for kontaktutløsning (23) lyser når kontaktutløseren er aktivert.

#### Tilstandsvisninger

På/av-indikatoren (19) signaliserer også elektroverktøyets status som beskrevet nedenfor:

Statusvisning for elektroverktøy		
Farge	Betydning	Løsning
Grønn	Elektroverktøyet er slått på og klart til bruk.	–
Gul	En hendelse krever din oppmerksomhet: Kritisk temperatur, batteriet er nesten tomt eller vedlikehold er nødvendig.	<ul style="list-style-type: none"> <li>– Avkjøl elektroverktøyet.</li> <li>– Skift ut eller lad batteriet.</li> <li>– Få utført vedlikehold.</li> </ul>
Rød	Elektroverktøyet er ikke klart til bruk. Årsak: Elektroverktøyet er overopphetet, batteriet er tomt eller det foreligger en mekanisk feil.	<ul style="list-style-type: none"> <li>– Avkjøl elektroverktøyet.</li> <li>– Skift ut eller lad batteriet.</li> <li>– Få utført vedlikehold.</li> </ul>
Blinker rødt	<ul style="list-style-type: none"> <li>– Den andre bryteren ble trykt for tidlig.</li> <li>– Den andre bryteren ble ikke trykt innen 5 sekunder, og verktøyet slås automatisk av.</li> <li>– Bryterne ble trykt i feil rekkefølge (f.eks. utløser trykt før verktøyet hadde skiftet til modusen utløsning ved kontakt)</li> </ul>	<ul style="list-style-type: none"> <li>– Vent en kort stund til tilstandsindikatoren lyser grønt.</li> <li>– Elektroverktøyet er klart til bruk igjen.</li> <li>– Utfør inndrivingen på nytt. Pass på riktig aktiveringsrekkefølge, eller endre utløsingssystemet via brukergrensesnittet.</li> </ul>

#### Anvisninger

- **Ta alltid batteriet ut av elektroverktøyet før arbeid på elektroverktøyet (for eksempel vedlikehold, bytte av verktøy, osv.).** Det er fare for personskader hvis du trykker på av/på-bryteren ved en feiltagelse.

Hver gang du skal bruke verktøyet må du kontrollere at sikkerhets- og utløsingssinnretningene fungerer som de skal og at alle skruene og mutterne sitter fast.

Hvis elektroverktøyet er defekt eller ikke fungerer feilfritt, må du umiddelbart koble det fra strømforsyningen og kontakte et autorisert Bosch-verksted.

Du må ikke foreta noen ikke-forskriftsmessige tilpasninger på elektroverktøyet. Du må ikke demontere eller blokkere noen deler av elektroverktøyet, for eksempel utløsingssikringen.

Du må ikke foreta noen "hødreparasjoner" med uegnede midler. Elektroverktøyet må vedlikeholdes jevnlig og forskriftsmessig.

Unggå at elektroverktøyet svekkes eller skades på noen måte, for eksempel i form av:

- hull eller gravering,
- ombygging som ikke er godkjent av produsenten,
- føring langs sjabloner i hardt materiale, for eksempel stål,

- fall ned på eller skyving over gulvet,
- bruk som hammer,
- enhver bruk av makt.

Kontroller hva som befinner seg under og bak emnet. Skyt ikke stifter inn i vegger, tak eller gulv hvis personer befinner seg bak disse. Stiftene kan slås gjennom emnet og føre til personskader.

Skyt ikke stifter på en stift som allerede er skutt inn. Stiftene deformeres, stiftene kan sette seg fast eller elektroverktøyet kan bevege seg ukontrollert.

Hvis elektroverktøyet brukes ved lav omgivelsestemperatur, kan det ta lengre tid enn vanlig å skyte inn de første stiftene. Etter at elektroverktøyet har blitt varmet opp under arbeidet er vanlig arbeidshastighet mulig igjen.

For å redusere slitasjen på slagstempleet bør du unngå å aktivere utløseren uten stifter.

Før lengre pauser i arbeidet eller når arbeidet er slutt må du slå av elektroverktøyet, ta ut batteriet og om mulig tømme magasinet.

#### Tømme magasinet (se bilde C1–C3)

- Trykk på bryteren (9) for å åpne magasinet. Magasinskyveren (16) utløses.
- Drei elektroverktøyet slik at båndet med stifter (17) i magasinet (10) glir ut.
- For å lukke magasinet, før forsiktig magasinet (16) frem til begynnelsen av magasinet (10).

#### Stille inn dybdeanlegget (se bilde D)

Med hjulet (12) kan du stille inn hvor dypt stiftene skal slås inn.

- Tøm magasinet (10).
- **Stifter skytes for dypt inn:** Drei hjulet (12) i retning «–» for å redusere dybden til stiftene.
- **Stifter skytes ikke dypt nok inn:** Drei hjulet (12) i retning «+» for å øke dybden til stiftene.

Kontroller dybdeanleggsinnstillingen:

- Fyll magasinet igjen.
- Test den nye skytedybden på et prøveemne. Gjenta eventuelt prosedyren.

#### Løse opp blokkeringer

Enkelstifter kan sette seg fast i skuddkanalen. Kontakt et autorisert Bosch-verksted hvis dette skjer ofte.

**Merknad:** Hvis slagstempleet ikke går tilbake etter at blokkeringen har blitt løst opp, kontakter du et autorisert Bosch-verksted.

- Slipp utløseren (3).

#### Vedlikeholdsplan

- Rengjør magasinet (10). Fjern plast- eller trespon som kan samle seg i magasinet under arbeidet. Rengjør elektroverktøyet med jevne mellomrom med trykkluft.

- Slå av elektroverktøyet, og ta ut batteriet (7).
- Trykk på bryteren (9) for å åpne magasinet. Magasinskyveren utløses.
- Drei elektroverktøyet slik at båndet med stifter i magasinet glir ut. Fjern fastklemt stifter. Bruk en tang om nødvendig.
- Fyll magasinet igjen.
- Trekk magasinskyveren til begynnelsen av magasinet, til magasinskyveren går i lås.

#### Skifte ut emnebeskytteren (se bilde E)

Emnebeskytteren (1) i enden av utløsingskringen (2) beskytter emnet helt til elektroverktøyet er plassert riktig for skyting. Emnebeskytteren kan fjernes og skiftes ut

- Slipp utløseren (3).
- Slå av elektroverktøyet, og ta ut batteriet (7).
- Tøm magasinet (10).
- Trekk emnebeskytteren fra utløsingskringen.
- Skyv på plass den nye emnebeskytteren med den åpne enden over utløsingskringen.

**Merknad:** En reserveemnebeskytter kan oppbevares på undersiden av magasinet (10). Skyv emnebeskytteren inn i oppbevaringen (18).

#### Transport og oppbevaring

Slå av elektroverktøyet når det skal transporteres, spesielt hvis du bruker stige eller beveger deg i en uvant stilling. Hold bare i håndtaket (15) på elektroverktøyet når du bærer det, og ikke transporter det med aktivert utløser (3).

Oppbevar elektroverktøyet alltid atskilt fra batteriet og på et tørt, varmt sted.

Hvis ikke elektroverktøyet skal brukes på lang tid, smører du et tynt lag olje på verktøydelen i stål. Dette hindrer rust.

#### Belteklips

Med belteklipset (8) kan du f.eks. feste elektroverktøyet på et belte. Da har du begge hendene fri, og elektroverktøyet er alltid lett tilgjengelig.

## Service og vedlikehold

### Vedlikehold og rengjøring

- ▶ **Ta alltid batteriet ut av elektroverktøyet før arbeid på elektroverktøyet (for eksempel vedlikehold, bytte av verktøy, osv.).** Det er fare for personskader hvis du trykker på av/på-bryteren ved en feiltagelse.
- ▶ **Hold selve elektroverktøyet og ventilasjonspaltene alltid rene, for å kunne arbeide bra og sikkert.**

Tiltak	Hvorfor	Utførelse
Rengjør magasinet (10) og magasin skyveren (16).	Hindrer at en stift setter seg fast.	– Rengjør mekanismen til magasinet/magasin skyveren daglig med trykkluft.
Kontroller at utløsingsikringen (2) fungerer som den skal.	Bidrar til din sikkerhet og til effektiv bruk av elektroverktøyet.	– Rengjør mekanismen til utløsingsikringen daglig med trykkluft.

## Utbedring av feil

Problem	Årsak	Løsning
Elektroverktøyet er ikke driftsklart.	Batteriet er ikke ladet, eller batteriet er tomt.	– Lad batteriet helt, eller skift det ut.
	Batteriet er ikke riktig satt inn.	– Kontroller at batteriet er festet på håndtaket.
	Batteritemperaturen er for høy eller for lav.	– Vent til batteriet (igjen) har optimal driftstemperatur.
	Batterikontakter, motor eller løftemagnet er skitne eller defekte.	– Kontakt et autorisert <b>Bosch</b> -serviceverksted. Be verkstedet skifte ut komponenten.
	Magasinet (10) er tomt.	– Fyll magasinet igjen. (se „Fyll magasinet (se bilde A1-A3)“, Side 100)
	Utløsingsikringen (2) er bøyd.	– Kontakt et autorisert <b>Bosch</b> -serviceverksted. Be verkstedet skifte ut komponenten.
	Elektronikken er defekt.	– Kontakt et autorisert <b>Bosch</b> -serviceverksted.
	Brukergrensesnittet (6) er defekt.	– Kontakt et autorisert <b>Bosch</b> -serviceverksted.
Elektroverktøyet er driftsklart, men ingen stifter skytes ut.	Følgende komponenter kan være defekte: – Utløser (3) – Slagstempel – Motor – Elektronikk – Stålfjær	– Kontakt et autorisert <b>Bosch</b> -serviceverksted. Be verkstedet skifte ut komponenten.
	Fremmedlegemer har samlet seg i skytemekanismen.	– Kontakt et autorisert <b>Bosch</b> -serviceverksted. Be verkstedet skifte ut komponenten.
	Fremmedlegemer har samlet seg i munningen (14) eller i magasinet (10).	– Rengjør munningen (14) eller magasinet (10).
	En stift har satt seg fast i skuddkanalen.	– Løsne blokkeringen.
	Magasin skyveren (16) er defekt.	– Rengjør magasin skyveren (16) ved behov, og forviss deg om at ikke magasinet (10) er skittent.
	Fjæren til magasin skyveren er for svak eller defekt.	– Kontakt et autorisert <b>Bosch</b> -serviceverksted. Be verkstedet skifte ut komponenten.
	De benyttede festemidlene er ikke tillatt.	– Bruk bare originalt tilbehør. Det er bare tillatt å bruke festemidler (spikre, stifte osv.) som er spesifisert i tabellen "Tekniske data".

Problem	Årsak	Løsning
	Magasinet (10) er tomt.	– Fyll magasinet igjen. (se „Fyll magasinet (se bilde A1 - A3)“, Side 100)
	Feil skuddrekkefølge aktivert.	– Utfør inndrivingen igjen. Pass på riktig aktiveringsrekkefølge. – Endre utløsningssystemet via brukergrensesnittet.
Stiftene skytes for dypt inn.	Dybdeanlegget er stilt inn for dypt.	– Still inn dybdeanlegget på ønsket dybde. (se „Anvisninger“, Side 101)
	Bufferen er slitt.	– Kontakt et autorisert <b>Bosch</b> -serviceverksted. Be verkstedet skifte ut komponenten.
Stiftene skytes ikke dypt nok inn.	Batteriet er ikke ladet, eller batteriet er tomt.	– Lad batteriet helt, eller skift det ut.
	Festemidlene er for lange.	– Bruk bare originalt tilbehør. Det er bare tillatt å bruke festemidler (spikre, stifte osv.) som er spesifisert i tabellen "Tekniske data".
	Dybdeanlegget er stilt inn for høyt.	– Still inn dybdeanlegget på ønsket dybde. (se „Anvisninger“, Side 101)
Elektroverktøyet hopper over stifter eller har for stor matebevegelse.	De benyttede festemidlene er ikke tillatt.	– Bruk bare originalt tilbehør. Det er bare tillatt å bruke festemidler (spikre, stifte osv.) som er spesifisert i tabellen "Tekniske data".
	Fjæren til magasinstrykeren er for svak eller defekt.	– Kontakt et autorisert <b>Bosch</b> -serviceverksted. Be verkstedet skifte ut komponenten.
Stiftene setter seg ofte fast i skuddkanalen.	De benyttede festemidlene er ikke tillatt.	– Bruk bare originalt tilbehør. Det er bare tillatt å bruke festemidler (spikre, stifte osv.) som er spesifisert i tabellen "Tekniske data".
	Stiftene er gamle, limet mellom stiftene holder ikke stiftene lenger.	– Bruk nye buntede stifter
Stiftene som er skutt inn, er nøyd.	Slagstempelen er skadet.	– Kontakt et autorisert <b>Bosch</b> -serviceverksted. Be verkstedet skifte ut komponenten.
	Elektroverktøyet brukes på materiale det ikke er tillatt for (f.eks. betong, stein).	– Bruk elektroverktøyet bare på tillatt materiale. (se „Forskriftsmessig bruk“, Side 98)

## Kundeservice og kundeveiledning

### Norsk

Tel.: 64 87 89 50

Du finner lenken til våre serviceadresser og garantibetingelser på den siste siden.

Ved alle forespørsler og reservedelsbestillinger må du oppgi det 10-sifrede produktnummeret som er angitt på produktets typeskilt.

### Deponering

Elektroverktøy, batterier, tilbehør og emballasje må leveres inn til miljøvennlig gjenvinning.



Elektroverktøy og batterier må ikke kastes i vanlig søppel!

### Bare for land i EU:

Elektriske og elektroniske apparater eller brukte batterier som ikke lenger er brukbare, må samles inn separat og kasseres på en miljøvennlig måte. Bruk de anviste innsamlingssystemene. Feil avfallshåndtering kan være skadelig for miljø og helse på grunn av de farlige stoffene som avfallet kan inneholde.

## Suomi

### Turvallisuusohjeet

#### Yleiset sähkötyökalujen turvaohjeet

**VAROITUS** Lue kaikki tämän sähkötyökalun mukana toimitetut varoitukset, ohjeet, kuvat ja tekniset tiedot. Alla mainittujen ohjeiden noudattamisen laiminlyönti saattaa aiheuttaa sähköiskun, tulipalon ja/tai vakavan loukkaantumisen.

**Säilytä kaikki turvallisuusohjeet ja muut ohjeet tulevaisuutta varten.**

Turvallisuusohjeissa käytetty käsite "sähkötyökalu" käsittää verkkokäyttöisiä sähkötyökaluja (verkkojohdolla) ja akkukäyttöisiä sähkötyökaluja (ilman verkkojohtoa).

#### Työpaikan turvallisuus

- **Pidä työskentelyalue puhtaana ja hyvin valaistuna.** Työpaikan epäjärjestys tai valaisemattomat työalueet voivat johtaa tapaturmiin.
- **Älä työskentele sähkötyökalulla räjähdysalttiissa ympäristössä, jossa on palavaa nestettä, kaasua tai pölyä.** Sähkötyökalu muodostaa kipinöitä, jotka saattavat sytyttää pölyn tai höyryn.
- **Pidä lapset ja sivulliset loitolla sähkötyökalua käytäessäsi.** Voit menettää laitteen hallinnan, jos suuntaat huomiosi muualle.

#### Sähköturvallisuus

- **Älä altista sähkötyökalua sateelle tai kosteudelle.** Veden pääsy sähkötyökalun sisään kasvattaa sähköiskun riskiä.

#### Henkilöturvallisuus

- **Ole valpas, kiinnitä huomiota työskentelyysi ja noudata tervettä järkeä sähkötyökalua käyttäessäsi.** Älä käytä mitään sähkötyökalua, jos olet väsynyt tai huumeiden, alkoholin tai lääkkeiden vaikutuksen alaisena. Hetken tarkkaamattomuus sähkötyökalua käytettäessä saattaa johtaa vakavaan loukkaantumiseen.
- **Käytä henkilökohtaisia suojarusteita.** Käytä aina suojalaseja. Henkilökohtaisen suojarustuksen (esim. pölynaamari, luistamattomat turvajalkineet, suojakypärä tai kuulonsuojaimet kulloisenkin tehtävän mukaan) käyttö vähentää loukkaantumisriskiä.
- **Estä tahaton käynnistyminen.** Varmista, että käynnistyskytkin on kytketty pois päältä ennen kuin yhdistät työkalun sähköverkkoon ja/tai akkuun, otat työkalun käteen tai kannat sitä. Jos kannat sähkötyökalua sormi käynnistyskytkimellä tai kytket sähkötyökalun pistotulpan pistorasiaan käynnistyskytkimen ollessa käyntiasennossa, altistat itsesi onnettomuuksille.
- **Poista mahdollinen säätötyökalu tai kiinnitysavain ennen kuin käynnistät sähkötyökalun.** Kiinnitysavain tai säätötyökalu, joka on unohdettu paikalleen sähkötyökalun pyöryvään osaan, saattaa aiheuttaa tapaturman.

- **Vältä kurkottelua.** Huolehdi aina tukevasta seisomaseännosta ja tasapainosta. Näin pystyt paremmin hallitsemaan sähkötyökalun odottamattomissa tilanteissa.
- **Käytä tarkoitukseen soveltuvia vaatteita.** Älä käytä löysiä työvaatteita tai koruja. Pidä hiukset ja vaatteet poissa liikkuvien osien ulottuvilta. Väljät vaatteet, korut ja pitkät hiukset voivat takertua liikkuviin osiin.
- **Jos laitteissa on pölynpoistoliitäntä, varmista, että se on kytketty oikein ja toimii kunnolla.** Pölynpoistojärjestelmän käyttö vähentää pölyn aiheuttamia vaaroja.
- **Työskentele keskittyneesti ja noudata aina turvallisuusmääräyksiä.** Hetkellinenkin huolimattomuus voi aiheuttaa vakavia vammoja.

#### Sähkötyökalun käyttö ja huolto

- **Älä ylikuormita laitetta.** Käytä kyseiseen työhön tarkoitettua sähkötyökalua. Sopivan tehoisella sähkötyökalulla teet työt paremmin ja turvallisemmin.
- **Älä käytä sähkötyökalua, jota ei voida käynnistää ja pysäyttää käynnistyskytkimestä.** Sähkötyökalu, jota ei voi enää hallita käynnistyskytkimellä, on vaarallinen ja täytyy korjauttaa.
- **Irrota pistotulppa pistorasiasta ja/tai irrota akku (jos irrotettava) sähkötyökalusta, ennen kuin suoritat säätöjä, vaihdat tarvikkeita tai viet sähkötyökalun varastoon.** Nämä varotoimenpiteet estävät sähkötyökalun tahattoman käynnistymisen.
- **Säilytä sähkötyökalut poissa lasten ulottuvilta, kun niitä ei käytetä.** Älä anna sellaisten henkilöiden käyttää sähkötyökalua, joilla ei ole tarvittavaa käyttökokemusta tai jotka eivät ole lukeneet tätä käyttöohjetta. Sähkötyökalut ovat vaarallisia, jos niitä käyttävät kokemattomat henkilöt.
- **Pidä sähkötyökalut ja tarvikkeet hyvässä kunnossa.** Tarkista liikkuvat osat virheellisen kohdistuksen tai jumittumisen varalta. Varmista, ettei sähkötyökalussa ole murtuneita osia tai muita toimintaa haittaavia vikoja. Jos havaitset vikoja, korjauta sähkötyökalu ennen käyttöä. Monet tapaturmat johtuvat huonosti huolletuista sähkötyökaluista.
- **Pidä leikkausterät terävinä ja puhtaina.** Asianmukaisesti huolletut leikkaustyökalut, joiden leikkausreunat ovat teräviä, eivät jumitu herkästi ja niitä on helpompi hallita.
- **Käytä sähkötyökaluja, tarvikkeita, ruuvauskärkiä jne. näiden ohjeiden, käyttöolosuhteiden ja työtehtävän mukaisesti.** Sähkötyökalun määrästenvastainen käyttö saattaa aiheuttaa vaaratilanteita.
- **Pidä kahvat ja kädensijat kuivina ja puhtaina (öljytöminä ja rasvattomina).** Jos kahvat ja kädensijat ovat liukkaita, et pysty yllättävissä tilanteissa ohjaamaan ja hallitsemaan työkalua turvallisesti.

#### Akkukäyttöisten työkalujen käyttö ja huolto

- **Lataa akku vain valmistajan suosittelemassa latauslaitteessa.** Latauslaite, joka soveltuu määrättyntyyppi-

selle akulle, saattaa muodostaa tulipalovaaran erilaista akkua ladattaessa.

- ▶ **Käytä sähkötyökaluissa ainoastaan kyseiseen sähkötyökaluun tarkoitettua akkua.** Muunlaisen akun käyttö saattaa aiheuttaa tapaturman ja tulipalon.
- ▶ **Pidä irrotettu akku loitolla metalliesineistä, kuten periliittimistä, kolikoista, avaimista, nauloista, ruuveista tai muista pienistä metalliesineistä, jotka voivat oikosulkea akun koskettimet.** Akkukoskettimien välinen oikosulku saattaa aiheuttaa palovammoja tai johtaa tulipaloon.
- ▶ **Väärästä käytöstä johtuen akusta saattaa vuotaa nestettä. Vältä koskettamasta nestettä. Jos nestettä pääsee vahingossa iholle, huuhtelee kosketuskohta vedellä. Jos nestettä pääsee silmiin, käänny lisäksi lääkärin puoleen.** Akusta vuotava neste saattaa aiheuttaa ärsytystä ja palovammoja.
- ▶ **Älä käytä akkua tai työkalua, joka on vioittunut tai johon on tehty muutoksia.** Jos akut ovat vioittuneet tai niihin on tehty muutoksia, ne voivat toimia ennalta arvaamattomasti ja aiheuttaa tulipalon, räjähdyksen tai loukkaantumisvaaran.
- ▶ **Älä altista akkua tai työkalua tulelle tai äärimmäisille lämpötiloille.** Tullelle tai yli 130 °C kuumuudelle altistaminen saattaa aiheuttaa räjähdyksen.
- ▶ **Noudata latausohjeita ja lataa akku tai työkalu ohjeen mukaisen lämpötila-alueen rajoissa.** Lataaminen virheellisesti tai ohjeiden vastaisessa lämpötilassa saattaa vaurioittaa akkua ja lisätä palovaaraa.

#### Huolto

- ▶ **Anna ainoastaan koulutettujen ammattihenkilöiden korjata sähkötyökalusi ja hyväksy korjauksiin vain alkuperäisiä varaosia.** Näin varmistat, että sähkötyökalu säilyy turvallisena.
- ▶ **Älä missään tapauksessa yritä itse korjata vaurioituneita akkuja.** Akkuja saa korjata vain valmistaja tai valtuutettu huoltopiste.

#### Hakasnaulaimien turvallisuusohjeet

- ▶ **Lähde aina siitä olettamuksesta, että sinkiläpistoolissa on sinkilöitä.** Sinkiläpistoolin varmaton käyttö voi aiheuttaa sinkilöiden tahattoman laukaisun ja tapaturmia.
- ▶ **Irrota sinkiläpistooli virtalähteestä, kun täytät tai tyhjennät sinkilälippaan, teet säätöjä tai vaihdat tarvikkeita.** Sinkiläpistooli voi lauetta vahingossa, jos se liitetään virtalähteeseen, mikä voi johtaa henkilövahinkoon.
- ▶ **Käsittele sinkilöitä varovaisesti, etenkin täyttäessäsi tai tyhjentäessäsi lipasta.** Terävät sinkilät voivat aiheuttaa henkilövahinkoja.
- ▶ **Älä kohdistaa työkalua itseäsi tai sivullisia kohti.** Odottamaton laukaisu ampuu sinkilän, mikä voi johtaa henkilövahinkoon.
- ▶ **Pidä sormet poissa liipasimesta, kun et käytä tätä sinkiläpistoolia ja kun siirryt naulauskohdasta toiseen.** Odottamaton laukaisu ampuu sinkilän, mikä voi johtaa henkilövahinkoon.

- ▶ **Pidä sinkiläpistoolista kiinni sen eristetyistä kahvapinnoista, kun teet sellaisia töitä, joissa sinkilä voi koskettaa piilossa olevia sähköjohtoja.** Jos sinkilä koskettaa virralista sähköjohtoa, tämä voi tehdä sinkiläpistoolin suojaamattomat metalliosat virrallisiksi ja aiheuttaa sähköiskun laitteen käyttäjälle.
- ▶ **Pidä sinkiläpistooli tukevassa otteessa käytön aikana.** Sinkiläpistoolin hallitsematon takaisku saattaa johtaa tahattomaan laukaisuun, mikä voi aiheuttaa henkilövahingon.
- ▶ **Pidä kaikki kehon osat, kuten kädet ja jalat jne., poissa sinkiläpistoolin naulassuunnasta.** Sinkilä voi tunkeutua työkalun läpi sekä kaikkiin sen takana oleviin esineisiin, mikä voi aiheuttaa henkilövahinkoja.
- ▶ **Kun käytät sinkiläpistoolia, pidä kaikki kehon osat, kuten kädet ja jalat jne., poissa siltä työkalun alueelta, johon kiinnität sinkilöitä.** Sinkilä voi taipua ja kimmahtaa irti työkalusta, mikä voi johtaa henkilövahinkoon.
- ▶ **Älä laukaise sinkiläpistoolia ennen kuin se on tukevasti työkaluun vasten.** Jos sinkiläpistooli ei kosketa työkaluun, sinkilä voi ohjautua pois työkalusta ja aiheuttaa henkilövahinkoja.
- ▶ **Älä käytä tätä sinkiläpistoolia sähköjohtojen kiinnittämiseen.** Sitä ei ole tarkoitettu sähköjohtojen asennukseen, koska se saattaa vaurioittaa sähköjohtojen eristeitä, mikä aiheuttaa sähköisku- ja tulipalovaaran.
- ▶ **Irrota sinkiläpistooli virtalähteestä, jos sinkilä jumittuu sinkiläpistooliin.** Jumittunutta sinkilää irrotettaessa sinkiläpistooli saattaa lauetta vahingossa, jos se on kytketty virtalähteeseen, mikä voi aiheuttaa henkilövahinkoja.
- ▶ **Noudata varovaisuutta irrottaessasi jumittuneen sinkilän.** Mekanismi voi olla puristuksen alaisena, jolloin sinkilä saattaa sinkoutua irti suurella voimalla, mikä voi aiheuttaa henkilövahinkoja.
- ▶ **Käytä sopivia etsintälaitteita piilossa olevien syöttöjohtojen paikallistamiseksi, tai käänny paikallisen jakelu-yhtiön puoleen.** Kosketus sähköjohtoon saattaa johtaa tulipaloon ja sähköiskuun. Kaasuputken vahingoittaminen saattaa johtaa räjähdykseen. Vesijohtoputken puhkaisu aiheuttaa aineellisia vahinkoja.
- ▶ **Akusta saattaa purkautua höyryä, jos akku vioittuu tai jos akkua käytetään epäasianmukaisesti.** Akku saattaa syttyä palamaan tai räjähtää. Järjestä tehokas ilmanvaihto ja käänny lääkärin puoleen, jos havaitset ärsytystä. Höyry voi ärsyttää hengitysteitä.
- ▶ **Älä avaa akkua äläkä tee siihen mitään muutoksia.** Oikosulkuvaara.
- ▶ **Terävät esineet (esimerkiksi naulat ja ruuvitaltat) tai kuoreen kohdistuvat iskut saattavat vaurioittaa akkua.** Tämä voi johtaa akun oikosulkuun, tulipaloon, savuaamiseen, räjähtämiseen tai ylikuumentumiseen.
- ▶ **Käytä akkua vain sen valmistajan tuotteissa.** Vain tällä tavalla saat estettyä akun vaarallisen ylikuumentumisen.



Suojaa akku kuumuudelta, esimerkiksi pitkäaikaiselta aurin-gonpaisteelta, tulelta, lialta, vedeltä ja kosteudelta. Räjähdys- ja oikosulkuvaara.

### Symbolit ja niiden merkitys

Seuraavat symbolit voivat olla tärkeitä sähkötyökalun käytön yhteydessä. Opettele symbolit ja niiden merkitys. Symbolien oikean tulkinnan myötä pystyt käyttämään sähkötyökalua paremmin ja turvallisemmin.

#### Symbolit ja niiden merkitys



**Käytä kuulosuojaimia.** Melu saattaa johtaa kuuroutumiseen.



**Käytä suojalaseja.**

## Tuotteen ja ominaisuuksien kuvaus



**Lue kaikki turvallisuus- ja käyttöohjeet.** Turvallisuus- ja käyttöohjeiden noudattamatta jättäminen voi johtaa sähköiskuun, tulipaloon ja/tai vakavaan loukkaantumiseen.

Huomioi käyttöohjeiden etuosan kuvat.

### Määraystenmukainen käyttö

Sähkötyökalu on tarkoitettu hakasten kiinnittämiseen puuhun.

Työkalussa saa käyttää ainoastaan taulukossa "Tekniset tiedot" määritellyjä nauvoja, hakasia jne.

**Huomautus:** sähkötyökalua ei ole tarkoitettu hakasten kiinnittämiseen metalliin tai betoniin.

Älä käytä sähkötyökalua automaattipalautteisessa kosketuslaukaisutilassa, kun työskentelet rakennustelineillä, tikkailla tai muilla alustoilla, joilla työskenneltäessä työasentoa on muutettava. Käytä tässä tapauksessa vain varmistettua kertalaukaisutilaa.

### Kuvatut osat

Kuvattujen osien numerointi viittaa kuvasivulla olevaan sähkötyökalun kuvaan.

- (1) Työkappalesuoja
- (2) Varmistin
- (3) Liipaisin
- (4) Akun lukituksen avauspainike
- (5) Työvalo
- (6) Käyttöliittymä
- (7) Akku
- (8) Vyöpidike

- (9) Lippaan avauskytkin
- (10) Lipas
- (11) Syvyydenrajoittimen säädön näyttö
- (12) Syvyydenrajoittimen säätörengas
- (13) Täyttöosoittimen ikkuna
- (14) Suuosa
- (15) Kahva (eristetty kahvapinta)
- (16) Lippaan luisti
- (17) Sinkilänauha<sup>a)</sup>
- (18) Työkappalesuojan säilytyspaikka

#### Käyttöliittymä

- (19) Käynnistyksen/sammutuksen merkkivalo
- (20) Käynnistyspainike
- (21) Käyttötavan painike
- (22) Kertalaukaisun merkkivalo
- (23) Kosketuslaukaisun merkkivalo

a) **Nämä lisätarvikkeet eivät kuulu Tavanomainen toimitukseen.**

### Tekniset tiedot

Akkuhakasnauvain	GTH18V-38-2M	
Tuotenumero	3 601 D82 D..	
Nimellisjännite	V=	18
Laukaisujärjestelmät		
- Varmistettu kertalaukaisu		●
- Automaattipalautteinen kosketuslaukaisu		●
Kiinnitystarvike		
- Tyyppi		Kapea sinkilä
- Pituus	mm	10–38
- Halkaisija	mm	1,2
	ga	18
- Kulma		0°
Lippaan enimmäistilavuus		110
Mitat (ilman akkua)		
- Korkeus	mm	276
- Leveys	mm	95
- Pituus työkappalesuojan kanssa	mm	329
Paino <sup>a)</sup>	kg	2,4
Suosittelu ympäristön lämpötila latauksen aikana	°C	0...+35

Akkuhakasnaulain	GTH18V-38-2M	
Sallittu ympäristön lämpötila käytössä <sup>B)</sup> ja säilytyksessä	°C	-20...+50
Yhteensopivat akut		GBA18V... GBA 18V... ProCORE18V... EXPERT18V... EXBA18V... CORE18V...
Suosittelut akut täyden suorituskyvyn takaamiseksi		GBA18V... ≥ 2,0 Ah GBA 18V... ≥ 2,0 Ah
Suosittelut latauslaitteet		GAL18... GAL 18... GAL 36... GAL12V/18... GAL 12V/18... GAX 18... EXAL18...

A) Ilman akkua (akun painon voit katsoa verkko-osoitteesta [www.bosch-professional.com](http://www.bosch-professional.com))

B) rajoitettu teho, kun lämpötila < 0 °C

C) Rajoitettu teho akulla GBA 18V...

Arvot voivat vaihdella tuotteen mukaan ja riippuvat käyttö- ja ympäristöolosuhteista. Lisätietoja saat verkko-osoitteesta [www.bosch-professional.com/wac](http://www.bosch-professional.com/wac).

## Melu-/tärinä tiedot

Melupäästöarvot on määritetty standardin **EN IEC 62841-2-16** mukaan.

Sähkötyökalun tyyppillinen A-painotettu melutaso: äänenpainetaso **87 dB(A)**; äänentehotaso **97 dB(A)**. Epävarmuus  $K = 3$  dB.

### Käytä kuulosuojaimia!

Tärinäarvot  $a_n$  (jatkuva tärinä),  $p_f$  (toistuva iskumainen tärinä) ja mittausepävarmuus  $K$  on määritetty standardin **EN IEC 62841-2-16** mukaan:

$a_n = 2,0 \text{ m/s}^2$  ( $K = 1,5 \text{ m/s}^2$ ),  $p_f = 484 \text{ m/s}^2$  ( $K = 45 \text{ m/s}^2$ )

Näissä käyttöohjeissa ilmoitetut tärinä- ja melupäästötiedot on mitattu standardissa määritetyn mittausmenetelmän mukaan ja niitä voi käyttää sähkötyökalujen keskinäiseen vertailuun. Ne soveltuvat myös tärinä- ja melupäästöjen alustavaan arviointiin.

Ilmoitetut tärinä- ja melupäästöt vastaavat sähkötyökalun pääsääntöisiä käyttötapoja. Tärinä- ja melupäästöt saattavat kuitenkin poiketa ilmoitetuista arvoista, jos sähkötyökalua käytetään toisiin töihin, muilla käyttötarvikkeilla tai riittämättömästi huollettuna. Tämä saattaa suurentaa koko työskentelyajan tärinä- ja melupäästöjä huomattavasti.

Tärinä- ja melupäästöjen tarkaksi arvioimiseksi on huomiotava myös ne ajat, jolloin laite on sammutettuna tai tyhjäkäynnillä. Tämä voi vähentää huomattavasti koko työskentelyajan tärinä- ja melupäästöjä.

Määrittele tarvittavat lisävaroitimenpiteet käyttäjän suojelemiseksi tärinän aiheuttamilta haitoilta (esimerkiksi sähkötyö-

kalujen ja käyttötarvikkeiden huolto, käsien pitäminen lämpiminä ja työprosessien organisointi).

## Akku

**Bosch** myy akkukäyttöisiä sähkötyökaluja myös ilman akkua. Pakkauksesta näet, sisältyykö akku sähkötyökalusi toimitukseen.

### Akun lataaminen

► **Käytä vain teknisissä tiedoissa ilmoitettuja latauslaitteita.** Vain nämä latauslaitteet soveltuvat sähkötyökalusasi käytettävälle litiumioniakulle.

**Huomautus:** kansainvälisten kuljetusmääräysten mukaisesti Li-ion-akut toimitetaan osittain ladattuina. Akun täyden suorituskyvyn varmistamiseksi akku tulee ladata täyteen ennen ensikäyttöä.

### Akun asentaminen

Työnnä ladattu akku akun kiinnityskohtaan niin, että se lukittuu paikalleen.



### Akun irrottaminen

Kun haluat ottaa akun pois, paina akun vapautuspainiketta ja vedä akku irti. **Älä irrota akkua väkisin.**

Akussa on 2 lukitusvaihetta, millä estetään akun irtoaminen, jos painat tahattomasti akun vapautuspainiketta. Sähkötyökalussa oleva akku pysyy paikallaan jousen avulla.

### Akun lataustilan näyttö

Huomautus: lataustilan näyttöä ei ole kaikissa akkutyypeissä. Akun lataustilan näytön vihreät LED-valot ilmoittavat akun lataustilan. Turvallisuussyistä lataustilan tarkistaminen on mahdollista vain sähkötyökalun ollessa pysähdyksissä.

Kun haluat nähdä lataustilan, paina lataustilan näytön painiketta  tai . Tämä on mahdollista myös akun ollessa irrotettuna.

Jos lataustilan näytön painikkeen painaminen ei sytytä yhtään LED-valoa, akku on viallinen ja täytyy vaihtaa.

### Akkutyyppi GBA 18V... | GBA18V...



LED-valo	Kapasiteetti
3 vihreää LED-valoa palaa jatkuvasti	60–100 %
2 vihreää LED-valoa palaa jatkuvasti	30–60 %
1 vihreä LED-valo palaa jatkuvasti	5–30 %
1 vihreä LED-valo vilkkuu	0–5 %

## Akkutyypit ProCORE18V... | EXPERT18V... | EXBA18V... | CORE18V...





LED-valo	Kapasiteetti
5 vihreää LED-valoa palaa jatkuvasti	80–100 %
4 vihreää LED-valoa palaa jatkuvasti	60–80 %
3 vihreää LED-valoa palaa jatkuvasti	40–60 %
2 vihreää LED-valoa palaa jatkuvasti	20–40 %
1 vihreä LED-valo palaa jatkuvasti	5–20 %
1 vihreä LED-valo vilkkuu	0–5 %

### Akun vikavaaran havaitseminen

#### EXPERT18V... | EXBA18V...

Akun lataustilan LED-merkkivalot voivat ilmaista akun lataustilan lisäksi akun vikavaaraa.

Aktivoi toiminto painamalla lataustilan näytön painiketta  kolmen sekunnin ajan. Akun analysoinnista ilmoitetaan akun lataustilan näytön juoksevilla merkkivalolla. Analysoinnin tulos näkyy akun lataustilan näytössä.

 **1 LED-valo:** akussa on suuri vikavaara. Tämä on jo saattanut pienentää tehoa ja käyttöaikaa.

Suosittellemme vaihtamaan akun.

 **5 LED-valoa:** akku on hyvässä kunnossa ja sen vikavaara on pieni.

**Huomaa:** akun vikavaaran arviointi tapahtuu kaksivaiheisesti ja mahdollistaa akun kunnan yksinkertaistetun analysoinnin. Akku katsotaan joko hyväkuntoiseksi tai vikaherkiksi. Analyysi ei ilmoita akun kuntoa prosentteina.

### Ohjeita akun optimaaliseen käsittelyyn

Suojaa akku kosteudelta ja vedeltä.

Säilytä akkua vain –20 ... 50 °C lämpötilassa. Älä jätä akkua esimerkiksi kuumana kesäpäivän pitkäksi ajaksi autoon.

Puhdista akun tuuletusaukot säännöllisin väliajoin puhmeillä, puhtaalla ja kuivalla sivelimellä.

Huomattavasti lyhentynyt käyntiaika latauksen jälkeen osoittaa, että akku on elinikänsä lopussa ja täytyy vaihtaa uuteen. Huomioi hävitysohjeet.

## Asennus

► **Ota akku pois sähkötyökalusta, ennen kuin teet sähkötyökaluun liittyviä töitä (esim. huolto, käyttötarvikkeen vaihto jne.).** Käynnistyskytkimen tahaton painallus aiheuttaa loukkaantumisvaaran.

### Lippaan täyttö (katso kuvat A1–A3)

► **Irrota akku, ennen kuin säädät laitetta, vaihdat tarvikkeita tai asetat sähkötyökalun syrjään.** Tämä varoituspide estää sähkötyökalun tahattoman käynnistymisen.

**Käytä vain alkuperäisiä Bosch-tarvikkeita.** Sähkötyökalun tarkkuusosat, kuten lipas, suuosa ja iskukanava, on suunniteltu **Bosch**-tarvikkevalikoiman **hakasille, nauiloille ja sinkiloille**. Muut valmistajat käyttävät muita teräslaatuja ja mitoituksia.

**Huomautus:** käytä vain "Tekniset tiedot" -taulukossa mainittuja kiinnitystarvikkeita.

Kiellettyjen naulojen käyttö voi vahingoittaa sähkötyökalua ja aiheuttaa vammoja.

Kun täytät lipasta, pidä sähkötyökalusta kiinni niin, ettei suuosa (14) osoita vartaloasi tai muita ihmisiä kohti.

- Paina lippaan avauskytkintä (9). Lippaan luisti (16) tulee ulos.
- Aseta sinkilänauha kärjet ylöspäin lippaan (10) yläosaan.

**Huomautus:** elektroninen valvonta tunnistaa, onko lipassa sinkiloita. Liipaisua ei tapahdu, jos varmistin työnnettään pohjaan lippaan ollessa tyhjä. Tällä estetään tyhjat laukaisut.

- Vedä lippaan luistia (16) lippaan alkuun, kunnes lippaan luisti lukittuu.

**Huomautus:** lippaan luistin täytyy liukua kevyesti takaisin (pelkällä sormivoimalla). Lippaan luistin jumittuminen aiheuttaa seuraavia häiriöitä: sinkilää ei laukaista, sinkilä juuttuu iskukanavaan (katso Jumittuma) tai sinkilä laukaistaan väärässä kulmassa.

## Käyttö

► **Aseta sähkötyökalu aina kyljelleen. Älä aseta sitä akun varaan.** Muuten sähkötyökalu saattaa kaatua asennetusta käyttötarvikkeesta ja akusta riippuen.

### Laukaisujärjestelmät

#### Varmistettu kertalaukaisu

Tässä laukaisujärjestelmässä varmistin (2) pitää ensin painaa työkappaleen pintaan vasten. Naula laukaistaan vasta sitten, kun painat liipaisinta (3).

Seuraavan naulan voi ampua vasta sen jälkeen kun liipaisin ja varmistin on palautettu lähtöasentoonsa.

#### Automaattipalautteinen kosketuslaukaisu

Tässä laukaisujärjestelmässä täytyy painaa ensin liipaisin (3) pohjaan ja pitää sitä painettuna. Sitten varmistin painetaan työkappaleella vasten, jolloin laite ampuu sinkilän. Niin kauan kuin pidät liipaisinta (3) painettuna, voit ampua lisää kiinnitystarvikkeita painamalla nauilaimen toistuvasti työkappaleella vasten.

**Kosketuslaukaisun** tilassa voit ampua sinkilän myös kertalaukaisulla.

### Käyttöönotto

**Käynnistäminen/sammuttaminen käyttöliittämän kautta (katso kuva B)**

- **Käynnistä** sähkötyökalu painamalla käyttöliittymässä (6) olevaa käynnistyskytkimen painiketta (20).

Työvalo (5) syttyy.

Käynnistyskytkimen merkkivalo (19) palaa, kun laite on

käyttövalmis.

Kertalaukaisu on aktivoitu, merkkivalo (22) palaa valkoisena.

- **Sammuta** sähkötyökalu painamalla käynnistyskytkimen painiketta (20).

#### Sinkilöiden kiinnittäminen – kertalaukaisu

- Kytke sähkötyökalu päälle.
- Paina suuosa (14) tai kumipäällysteinen työkalupesuoja (1) työkaluun vasten niin, että varmistin (2) painuu kokonaan sisään. Työvalo syttyy.
- Paina sitten lyhyesti liipaisinta (3) ja vapautta se välittömästi. Tällöin laukaistaan yksi sinkilä.
- Anna sähkötyökalun nousta työkalupesuesta.
- Nosta seuraavia sinkilöitä varten sähkötyökalu työkaluun pinnalta ja aseta työkalu seuraavaan kiinnityskohtaan.

#### Sinkilöiden kiinnittäminen – kosketuslaukaisu

- Kytke sähkötyökalu päälle.
- Aktivoi kosketuslaukaisu painamalla lyhyesti käyttötavan painiketta (21). Kosketuslaukaisu merkkivalo (23) palaa valkoisena.
- Pidä liipaisinta (3) pohjaan painettuna. Tällöin työvalo syttyy ja moottori käynnistyy.
- Paina suuosa (14) tai mahdollinen kumipäällysteinen työkalupesuoja (1) työkaluun vasten niin, että

varmistin (2) painuu kokonaan sisään.

Tällöin laukaistaan yksi sinkilä.

- Pidä seuraavia sinkilöitä varten liipaisinta (3) painettuna ja nosta sähkötyökalu työkalupesueen pinnalta. Aseta työkalu seuraavaan kiinnityskohtaan.
- Vaihda kertalaukaisulle painamalla uudelleen käyttötavan painiketta (21). Kertalaukaisu merkkivalo (22) palaa.

#### Käyttöliittymä (katso kuva B)

Käyttöliittymän (6) avulla voit valita käyttötavan sekä käynnistää ja sammuttaa sähkötyökalun.

##### Käyttöliittymä Kuvas

	Käynnistyspainike (20) kytkee laitteen päälle ja pois päältä.
	Mode-painikkeella (21) vaihdetaan kertalaukaisuun ja kosketuslaukaisuun välillä.
	Käynnistys-/sammutuksen merkkivalo (19) palaa, kun laite on kytketty päälle.
	Kertalaukaisu merkkivalo (22) palaa, kun kertalaukaisu on aktivoitu.
	Kosketuslaukaisu merkkivalo (23) palaa, kun kosketuslaukaisu on aktivoitu.

#### Tilan näytöt

Käynnistys-/sammutuksen merkkivalo (19) ilmaisee myös sähkötyökalun tilan alla kuvatulla tavalla:

#### Sähkötyökalun käyttötilan merkkivalo

Väri	Merkitys	Ratkaisu
Vihreä	Sähkötyökalu on kytketty päälle ja käyttövalmis.	–
Keltainen	Tapahtuma vaatii huomiota: kriittinen lämpötila, akku on melkein tyhjä tai huoltoaika on pian käsillä.	– Anna sähkötyökalun jäähtyä. – Vaihda tai lataa akku. – Huollata työkalu.
Punainen	Sähkötyökalu ei ole käyttövalmis. Syy: sähkötyökalu on ylikuumentunut, akku on tyhjä tai siinä on mekaaninen vika.	– Anna sähkötyökalun jäähtyä. – Vaihda tai lataa akku. – Huollata työkalu.
Viikkuu punaisena	– Toista kytkintä on painettu liian aikaisin. – Toista kytkintä ei ole painettu viiteen sekuntiin, laite sammuu automaattisesti. – Kytkimiä on painettu väärässä järjestyksessä (esim. liipaisinta painettu ennen kuin laite on vaihdettu kosketuslaukaisutilaan)	– Odota hetki, kunnes käyttötilan merkkivalo syttyy vihreänä. – Sähkötyökalu on jälleen käyttövalmis. – Suorita liipaisu uudelleen ja huomioi tällöin oikea painamisjärjestys tai vaihda laukaisujärjestelmää käyttöliittymän kautta.

#### Työskentelyohjeita

- **Ota akku pois sähkötyökalusta, ennen kuin teet sähkötyökaluun liittyviä töitä (esim. huolto, käyttotarvikkeen vaihto jne.).** Käynnistyskytkimen tahaton painallus aiheuttaa loukkaantumisaarua.

Tarkista ennen jokaista työkertaa, että turva- ja laukaisulaitteet toimivat moitteettomasti ja että kaikki ruuvit ja mutterit ovat kunnolla kiinni.

Irrota viallinen tai väärin toimiva sähkötyökalu välittömästi

virtalähteestä ja ota yhteys valtuutettuun Bosch-huoltopisteeseen.

Älä tee luovuttomia muutoksia sähkötyökaluun. Älä pura tai luokitse mitään sähkötyökalun osaa, esimerkiksi varmistinta.

Älä tee "improvisoituja" korjaustoimia. Sähkötyökalua on huollettava säännöllisesti ja asianmukaisesti.

Vältä sellaisia toimia, jotka voivat vahingoittaa sähkötyökalua, esim.:

- työkalun lyöminen tai kaivertaminen,

- ilman valmistajan lupaa tehtävät muutokset,
- ohjaaminen kovasta materiaalista (esim. teräksestä) valmistettuja sapluunoita pitkin,
- pudottaminen tai lattiaa pitkin vetäminen,
- käyttäminen vasarana,
- kaikenlaiset iskut ja töytäisy.

Tarkista työkappaleen alla tai takana oleva alue. Älä ammu sinkilöitä seiniin, kattoon tai lattiaan, jos niiden takana on ihmisiä. Sinkilät voivat lävistää työkappaleen ja vahingoittaa ihmisiä.

Älä ammu sinkilää asennetun sinkilän päälle. Muuten sinkilä voi vääntyä, sinkilät saattavat takertua toisiinsa tai sähkötyökalu voi liikkua hallitsemattomasti.

Jos sähkötyökalua käytetään kylmissä olosuhteissa, ensimmäiset sinkilät ammutaan tavallista hitaammin. Kun sähkötyökalu on lämmennyt käytön aikana, se toimii jälleen normaalilla nopeudella.

Vältä tyhjiä laukaisuja, jotta iskutanko ei kulu tarpeettomasti. Sammuta sähkötyökalu pitempien käyttötaukojen ajaksi tai työn päätyttyä, irrota akku ja mikäli mahdollista, tyhjennä lipas.

#### Lippaan tyhjentäminen (katso kuvat C1–C3)

- Paina lippaan avauskytkintä (9). Lippaan luisti (16) tulee ulos.
- Käännä sähkötyökalua niin, että lippaassa (10) oleva sinkilänauha (17) liukuu ulos.
- Kun haluat sulkea lippaan, ohjaa lippaan luistia (16) varovasti eteenpäin lippaan (10) alkupäähän.

#### Syvyidenrajoittimen säätäminen (katso kuva D)

Sinkilöiden kiinnityssyvyyttä voi säätää säätörenkaalla (12).

- Tyhjennä lipas (10).
- **Sinkilät ammutaan liian syvälle:** vähennä kiinnityssyvyyttä kiertämällä säätörenkasta (12) suuntaan "-".
- **Sinkilöitä ei ammuta riittävän syvälle:** lisää kiinnityssyvyyttä kiertämällä säätörenkasta (12) suuntaan "+".

Tarkista syvyidenrajoittimen asetus:

- Täytä lipas.
- Kokeile uutta kiinnityssyvyyttä koekappaleeseen. Tarvittaessa toista säätövaiheet.

#### Jumittumien poistaminen

Sinkilöitä saattaa jumittua iskukanavaan. Jos tällaista tapahtuu usein, ota yhteys valtuutettuun Bosch-huoltopisteeseen.

**Huomautus:** jos iskutanko ei siirry takaisin jumittuman poiston jälkeen, ota yhteys valtuutettuun Bosch-huoltopisteeseen.

#### Huoltokaavio

- Puhdista lipas (10). Poista mahdolliset lippaaseen kertyneet muovi- tai puupurut. Puhdista sähkötyökalu paineilmalla säännöllisin väliajoin.

- Vapauta liipaisin (3).
- Sammuta sähkötyökalu ja irrota akku (7).
- Paina lippaan avauskytkintä (9). Lippaan luisti tulee ulos.
- Käännä sähkötyökalua niin, että lippaassa oleva sinkilänauha liukuu ulos. Poista jumittuneet sinkilät. Käytä tarvittaessa pihtejä apuna.
- Täytä lipas.
- Vedä lippaan luistia lippaan alkuun, kunnes lippaan luisti lukittuu.

#### Työkappalesuojan vaihtaminen (katso kuva E)

Varmistimen (2) päässä oleva työkappalesuoja (1) suojaa työkappaletta asettaessasi sähkötyökalun pintaa vasten. Työkappalesuojan voi irrottaa ja vaihtaa

- Vapauta liipaisin (3).
- Sammuta sähkötyökalu ja irrota akku (7).
- Tyhjennä lipas (10).
- Vedä työkappalesuoja pois varmistimesta.
- Työnnä uusi työkappalesuoja avoin pää edellä varmistimen päälle.

**Huomautus:** varalla olevaa työkappalesuojaa voi säilyttää lippaan (10) alapuolella. Työnnä sitä varten työkappalesuoja säilytyspaikkaansa (18).

#### Kuljetus ja säilytys

Kytke sähkötyökalu kuljetusta varten pois päältä, varsinkin jos käytät tikkaita tai kuljet epätavallisessa asennossa.

Kun kuljetat sähkötyökalua työpaikalla, kannaa sitä vain kahvan (15) varassa äläkä pidä sormea liipaisimella (3).

Säilytä sähkötyökalua aina akku irrotettuna ja kuivassa, lämpimässä paikassa.

Jos et käytä sähkötyökalua pitkään aikaan, suihkuta ohut öljykerros teräksisiin työkaluosiin. Tämä estää ruostumista.

#### Vyöpidike

Vyöpidikkeen (8) avulla voit ripustaa sähkötyökalun esim. vyöhön. Tällöin molemmat kätesi ovat vapaina ja sähkötyökalu on aina helposti käden ulottuvilla.

## Hoito ja huolto

### Huolto ja puhdistus

- ▶ **Ota akku pois sähkötyökalusta, ennen kuin teet sähkötyökaluun liittyviä töitä (esim. huolto, käyttötarvikkeen vaihto jne.).** Käynnistyskytkimen tahaton painallus aiheuttaa loukkaantumisvaaran.
- ▶ **Pidä aina sähkötyökalua ja sen tuuletusaukot puhtaina, jotta voit työskennellä hyvin ja turvallisesti.**

Toimenpide	Syy	Suoritus
Puhdista lipas <b>(10)</b> ja lippaan luisti <b>(16)</b> . Estää sinkilän jumittumisen.		– Puhdista päivittäin lippaan / lippaan luistin mekanismi paineilmalla.
Varmista, että varmistin <b>(2)</b> toimii asianmukaisesti.	Parantaa käyttöturvallisuutta ja sähkötyökalun tehokkuutta.	– Puhdista päivittäin varmistimen mekanismi paineilmalla.

## Vikojen korjaus

Ongelma	Syy	Korjausohje
Sähkötyökalu ei ole käyttövalmis.	Akku on tyhjä tai viallinen. Akku on asennettu väärin.	– Lataa akku täyteen tai vaihda akku. – Varmista, että akku on lukittunut paikalleen kahvaan.
	Akku on liian kuuma tai kylmä.	– Odota, kunnes akku on (taas) optimaalisessa käyttölämpötilassa.
	Akun koskettimet, moottori tai nostomagneetti ovat likaisia tai viallisia.	– Ota yhteys valtuutettuun <b>Bosch</b> -huoltopisteeseen. Anna sen vaihtaa kyseisen osa.
	Lipas <b>(10)</b> on tyhjä.	– Täytä lipas. (katso "Lippaan täyttö (katso kuvat <b>A1-A3</b> )", Sivu 109)
	Varmistin <b>(2)</b> on vääntynyt.	– Ota yhteys valtuutettuun <b>Bosch</b> -huoltopisteeseen. Anna sen vaihtaa kyseisen osa.
	Elektroniikka on vioittunut.	– Ota yhteys valtuutettuun <b>Bosch</b> -huoltopisteeseen.
	Käyttöliittymä <b>(6)</b> on vioittunut.	– Ota yhteys valtuutettuun <b>Bosch</b> -huoltopisteeseen.
Sähkötyökalu on käyttövalmis, mutta se ei ammu sinkilöitä.	Vika voi olla seuraavissa osissa: – Liipaisin <b>(3)</b> – Iskutanko – Moottori – Elektroniikka – Teräsjousi	– Ota yhteys valtuutettuun <b>Bosch</b> -huoltopisteeseen. Anna sen vaihtaa kyseisen osa.
	Iskumekanismiin on kertynyt likaa.	– Ota yhteys valtuutettuun <b>Bosch</b> -huoltopisteeseen. Anna sen vaihtaa kyseisen osa.
	Suosaan <b>(14)</b> tai lippaaseen <b>(10)</b> on kertynyt likaa.	– Puhdista suosa <b>(14)</b> tai lipas <b>(10)</b> .
	Sinkilä on jumittunut iskukanavaan.	– Poista jumittuma.
	Lippaan luisti <b>(16)</b> on vioittunut.	– Puhdista tarvittaessa lippaan luisti <b>(16)</b> ja varmista, ettei lippaassa <b>(10)</b> ole likaa.
	Lippaan luistin jousi on liian löysä tai rikki.	– Ota yhteys valtuutettuun <b>Bosch</b> -huoltopisteeseen. Anna sen vaihtaa kyseisen osa.
	Työkalussa käytetään kiellettyjä kiinnitystarvikkeita.	– Käytä vain alkuperäisiä tarvikkeita. Työkalussa saa käyttää ainoastaan taulukossa "Tekniset tiedot" määriteltyjä nauloja, sinkilöitä jne.
	Lipas <b>(10)</b> on tyhjä.	– Täytä lipas. (katso "Lippaan täyttö (katso kuvat <b>A1-A3</b> )", Sivu 109)
	Väärä laukaisujärjestys.	– Suorita liipaisu uudelleen ja huomioi tällöin oikea painamisjärjestys.

Ongelma	Syy	Korjausohje
Sinkilät ammutaan liian syväälle.	Syvyydenrajoitin on säädetty liian syväälle.	– Vaihda laukaisujärjestelmää käyttöliittymän kautta. – Säädiä syvyydenrajoitin tarvittavalle syvyydelle. (katso "Työskentelyohjeita", Sivu 110)
	Puskuri on kulunut loppuun.	– Ota yhteys valtuutettuun <b>Bosch</b> -huoltopisteeseen. Anna sen vaihtaa kyseisen osa.
Sinkilöitä ei ammuta riittävän syväälle.	Akku on tyhjä tai viallinen.	– Lataa akku täyteen tai vaihda akku.
	Kiinnitystarvikkeet ovat liian pitkiä.	– Käytä vain alkuperäisiä tarvikkeita. Työkalussa saa käyttää ainoastaan taulukossa "Tekniset tiedot" määritellyjä nauloja, sinkilöitä jne.
Sähkötyökalu ohittaa sinkilöitä tai siirtyi liikaa.	Syvyydenrajoitinta ei ole säädetty riittävän syväälle.	– Säädiä syvyydenrajoitin tarvittavalle syvyydelle. (katso "Työskentelyohjeita", Sivu 110)
	Työkalussa käytetään kiellettyjä kiinnitystarvikkeita.	– Käytä vain alkuperäisiä tarvikkeita. Työkalussa saa käyttää ainoastaan taulukossa "Tekniset tiedot" määritellyjä nauloja, sinkilöitä jne.
Sinkilöitä jumittuu usein iskukanavaan.	Lippaan luistin jousi on liian löysä tai rikki.	– Ota yhteys valtuutettuun <b>Bosch</b> -huoltopisteeseen. Anna sen vaihtaa kyseisen osa.
	Työkalussa käytetään kiellettyjä kiinnitystarvikkeita.	– Käytä vain alkuperäisiä tarvikkeita. Työkalussa saa käyttää ainoastaan taulukossa "Tekniset tiedot" määritellyjä nauloja, sinkilöitä jne.
Ammutut sinkilät vääntyvät.	Sinkilät ovat vanhentuneita, sinkilöiden välinen liimaliitos ei enää pidä.	– Käytä uutta sinkilänauhaa
	Iskutanko on vaurioitunut.	– Ota yhteys valtuutettuun <b>Bosch</b> -huoltopisteeseen. Anna sen vaihtaa kyseisen osa.
	Sähkötyökalua käytetään kiellettyihin materiaaleihin (esim. betoniin, kivimateriaaliin).	– Käytä sähkötyökalua vain sallittuihin materiaaleihin. (katso "Määräystenmukainen käyttö", Sivu 107)

## Asiakaspalvelu ja käyttöneuvonta

### Suomi

Puh.: 0800 98044

Linkki huolto-osoitteisiin ja takuuehtoihin löytyy viimeiseltä sivulta.

Ilmoita kaikissa kyselyissä ja varaustilauksissa 10-numeroinen tuotenumero, joka on ilmoitettu tuotteen mallikilvessä.

### Hävitys

Sähkötyökalut, akut, lisätarvikkeet ja pakkaukset tulee toimittaa ympäristöystävälliseen uusiokäyttöön.



Älä heitä sähkötyökaluja tai akkuja/paristoja talousjätteisiin!

### Koskee vain EU-maita:

Sähkö- ja elektroniikkalaitteet sekä käytöstä poistetut akut/paristot, jotka eivät ole enää käyttökelpoisia, on kerättävä erikseen ja hävitettävä ympäristöystävällisellä tavalla. Toimita ne ohjeen mukaisiin keräyspisteisiin. Virheellinen hävittäminen voi olla haitallista ympäristölle ja terveydelle jätteen mahdollisesti sisältämien vaarallisten aineiden vuoksi.

## Ελληνικά

### Υποδείξεις ασφαλείας

#### Γενικές υποδείξεις ασφαλείας για ηλεκτρικά εργαλεία

##### **⚠️ ΠΡΟΕΙΔΟ-ΠΟΙΗΣΗ**

**Διαβάστε όλες τις υποδείξεις ασφαλείας, οδηγίες, εικονογραφήσεις και όλα τα τεχνικά στοιχεία, που συνοδεύουν αυτό το ηλεκτρικό εργαλείο.**

Αμέλειες κατά την τήρηση των ακόλουθων υποδείξεων μπορεί να προκαλέσουν ηλεκτροπληξία, πυρκαγιά και/ή σοβαρούς τραυματισμούς.

**Φυλάξτε όλες τις προειδοποιητικές υποδείξεις και οδηγίες για κάθε μελλοντική χρήση.**

Ο όρος «ηλεκτρικό εργαλείο» που χρησιμοποιείται στις προειδοποιητικές υποδείξεις αναφέρεται σε ηλεκτρικά εργαλεία που τροφοδοτούνται από το ηλεκτρικό δίκτυο (με ηλεκτρικό καλώδιο) καθώς και σε ηλεκτρικά εργαλεία που τροφοδοτούνται από μπαταρία (χωρίς ηλεκτρικό καλώδιο).

#### Ασφάλεια στο χώρο εργασίας

- ▶ **Διατηρείτε τον χώρο εργασίας καθαρό και καλά φωτισμένο.** Ρύπανση ή σκοτεινές περιοχές προκαλούν ατυχήματα.
- ▶ **Μην εργάζεστε με το ηλεκτρικό εργαλείο σε περιβάλλον, όπου υπάρχει κίνδυνος έκρηξης, όπως με την παρουσία εύφλεκτων υγρών, αερίων ή σκόνης.** Τα ηλεκτρικά εργαλεία δημιουργούν σπινθηρισμό ο οποίος μπορεί να αναφλέξει τη σκόνη ή τις αναθυμιάσεις.
- ▶ **Όταν χρησιμοποιείτε το ηλεκτρικό εργαλείο, κρατάτε μακριά τα παιδιά και άλλα τυχόν παρευρισκόμενα άτομα.** Σε περίπτωση απόσπασης της προσοχής σας μπορεί να χάσετε τον έλεγχο του εργαλείου.

#### Ηλεκτρική ασφάλεια

- ▶ **Μην εκθέτετε τα ηλεκτρικά εργαλεία στη βροχή ή στην υγρασία.** Η διείσδυση νερού σ' ένα ηλεκτρικό εργαλείο αυξάνει τον κίνδυνο ηλεκτροπληξίας.

#### Ασφάλεια προσώπων

- ▶ **Να είστε σε επαγρύπνηση, δίνετε προσοχή στην εργασία που κάνετε και χρησιμοποιείτε το ηλεκτρικό εργαλείο με περίσκεψη.** Μην χρησιμοποιείτε το ηλεκτρικό εργαλείο όταν είστε κουρασμένοι ή υπό την επήρεια ναρκωτικών, οινοπνεύματος ή φαρμάκων. Μια στιγμή αμέλειας απροσεξία κατά το χειρισμό του ηλεκτρικού εργαλείου μπορεί να οδηγήσει σε σοβαρούς τραυματισμούς.
- ▶ **Χρησιμοποιείτε τον προσωπικό εξοπλισμό προστασίας. Φοράτε πάντα προστατευτικά γυαλιά.** Ο κατάλληλος προστατευτικός εξοπλισμός, όπως μάσκα προστασίας από σκόνη, αντιολισθητικά υποδήματα ασφαλείας, προστατευτικό κράνος ή ωσασπίδες, ανάλογα με τις εκάστοτε συνθήκες, ελαττώνει τον κίνδυνο τραυματισμών.
- ▶ **Αποφεύγετε την αθέλητη εκκίνηση. Βεβαιωθείτε, ότι ο διακόπτης είναι στη θέση Off, πριν συνδέσετε το ηλεκτρικό εργαλείο με την πηγή τροφοδοσίας και/ή την**

**μπαταρία καθώς και πριν το παραλάβετε ή το μεταφέρετε.** Όταν μεταφέρετε τα ηλεκτρικά εργαλεία έχοντας το δάχτυλό σας στο διακόπτη ή όταν συνδέσετε τα ηλεκτρικά εργαλεία με την πηγή ρεύματος όταν αυτά είναι ακόμη στη θέση ON, τότε δημιουργείται κίνδυνος τραυματισμών.

- ▶ **Απομακρύνετε από το ηλεκτρικό εργαλείο τυχόν εξαρτήματα ρύθμισης ή κλειδιά πριν θέσετε το ηλεκτρικό εργαλείο σε λειτουργία.** Ένα εργαλείο ή κλειδί συναρμολογημένο σ' ένα περιστρεφόμενο τμήμα ενός ηλεκτρικού εργαλείου μπορεί να οδηγήσει σε τραυματισμούς.
- ▶ **Προσέχετε πως στέκεστε. Φροντίζετε για την ασφαλή στάση του σώματός σας και διατηρείτε πάντοτε την ισορροπία σας.** Έτσι μπορείτε να ελέγχετε καλύτερα το ηλεκτρικό εργαλείο σε περιπτώσεις απροσδόκων περιστάσεων.
- ▶ **Φοράτε σωστή ενδυμασία. Μην φοράτε φαρδιά ρούχα ή κοσμήματα. Κρατάτε τα μαλλιά και τα ρούχα σας μακριά από τα κινούμενα εξαρτήματα.** Χαλαρή ενδυμασία, κοσμήματα ή μακριά μαλλιά μπορεί να εμπλακούν στα κινούμενα εξαρτήματα.
- ▶ **Όταν υπάρχει η δυνατότητα σύνδεσης διατάξεων αναρρόφησης ή συλλογής σκόνης, βεβαιωθείτε ότι αυτές είναι συνδεδεμένες και ότι χρησιμοποιούνται σωστά.** Η χρήση μιας αναρρόφησης σκόνης μπορεί να ελαττώσει τον κίνδυνο που προκαλείται από τη σκόνη.
- ▶ **Μην εφουσχάζετε σε μια λάθος ασφάλεια και μην αφιλάτε τους κανόνες ασφαλείας για τα ηλεκτρικά εργαλεία, ακόμα και όταν μετά από συχνή χρήση είστε εξοικειωμένοι με το εργαλείο.** Ένας απρόσεκτος χειρισμός μπορεί μέσα σε κλάσματα του δευτερολέπτου να οδηγήσει σε σοβαρούς τραυματισμούς.

#### Χρήση και φροντίδα των ηλεκτρικών εργαλείων

- ▶ **Μην υπερφορτώνετε το ηλεκτρικό εργαλείο. Χρησιμοποιήστε το σωστό ηλεκτρικό εργαλείο για την εφαρμογή σας.** Με το κατάλληλο ηλεκτρικό εργαλείο εργάζεστε καλύτερα και ασφαλέστερα στην αναφερόμενη περιοχή ισχύος.
- ▶ **Μη χρησιμοποιήσετε ποτέ ένα ηλεκτρικό εργαλείο που έχει χαλασμένο διακόπτη On/Off.** Ένα ηλεκτρικό εργαλείο που δεν μπορείτε πλέον να το θέσετε σε λειτουργία και/ή εκτός λειτουργίας είναι επικίνδυνο και πρέπει να επισκευαστεί.
- ▶ **Αποσυνδέστε το φως από την πρίζα και/ή απομακρύνετε μια αποσπώμενη μπαταρία από το ηλεκτρικό εργαλείο, προτού εκτελέσετε ρυθμίσεις, αλλάξετε εξαρτήματα ή προτού φυλάξετε το ηλεκτρικό εργαλείο.** Αυτά τα προληπτικά μέτρα ασφαλείας μειώνουν τον κίνδυνο από τυχόν αθέλητη εκκίνηση του ηλεκτρικού εργαλείου.
- ▶ **Φυλάγετε τα ηλεκτρικά εργαλεία που δε χρησιμοποιούνται μακριά από παιδιά και μην επιτρέψετε τη χρήση του ηλεκτρικού εργαλείου σε άτομα που δεν είναι εξοικειωμένα με το ηλεκτρικό εργαλείο ή τις οδηγίες για τη λειτουργία του ηλεκτρικού εργαλείου.** Τα ηλεκτρικά εργαλεία είναι επικίνδυνα όταν χρησιμοποιούνται από άπειρα πρόσωπα.

- ▶ **Συντηρείτε τα ηλεκτρικά εργαλεία και τα εξάρτημα.** Ελέγχετε, αν τα κινούμενα εξαρτήματα είναι σωστά ευθυγραμμισμένα και προσαρμοσμένα ή μήπως έχουν σπάσει τυχόν εξαρτήματα ή οποιαδήποτε άλλη κατάσταση, η οποία επηρεάζει τη λειτουργία του ηλεκτρικού εργαλείου. Σε περίπτωση βλάβης, επισκευάστε το ηλεκτρικό εργαλείο πριν τη χρήση. Η κακή συντήρηση των ηλεκτρικών εργαλείων αποτελεί αιτία πολλών ατυχημάτων.
- ▶ **Διατηρείτε τα εργαλεία κοπής κοφτερά και καθαρά.** Προσεκτικά συντηρημένα κοπτικά εργαλεία σφηνώνουν δυσκολότερα και οδηγούνται ευκολότερα.
- ▶ **Χρησιμοποιείτε τα ηλεκτρικά εργαλεία τα εξαρτήματα κτλ. σύμφωνα με αυτές τις οδηγίες, λαμβάνοντας υπόψη τις συνθήκες εργασίας και τις εργασίες που πρέπει να εκτελεστούν.** Η χρησιμοποίηση των ηλεκτρικών εργαλείων για εργασίες που δεν προβλέπονται γι' αυτά μπορεί να δημιουργήσει επικίνδυνες καταστάσεις.
- ▶ **Διατηρείτε τις λαβές και τις επιφάνειες λαβής στεγνές, καθαρές και ελεύθερες από λάδι και γράσο.** Οι ολισθηρές λαβές και επιφάνειες λαβής δεν επιτρέπουν κανέναν ασφαλή χειρισμό και έλεγχο του ηλεκτρικού εργαλείου σε τυχόν απόβλεπτες καταστάσεις.

#### Προσεκτικός χειρισμός και χρήση εργαλείων μπαταρίας

- ▶ **Επαναφορτίζετε μόνο με τον φορτιστή που καθορίζεται από τον κατασκευαστή.** Ένας φορτιστής που είναι κατάλληλος μόνο για ένα συγκεκριμένο τύπο μπαταριών δημιουργεί κίνδυνο πυρκαγιάς όταν χρησιμοποιηθεί για άλλες μπαταρίες.
- ▶ **Χρησιμοποιείτε τα ηλεκτρικά εργαλεία μόνο με τις ειδικά σχεδιασμένες μπαταρίες.** Η χρήση άλλων μπαταριών μπορεί να οδηγήσει σε τραυματισμούς και να δημιουργήσει κίνδυνο πυρκαγιάς.
- ▶ **Όταν η μπαταρία δε χρησιμοποιείται, κρατήστε την μακριά από άλλα μεταλλικά αντικείμενα, όπως συνδετήρες χαρτιών, νομίσματα, κλειδιά, καρφιά, βίδες ή άλλα μικρά μεταλλικά αντικείμενα που μπορούν να βραχυκυκλώσουν τις επαφές της μπαταρίας.** Ένα βραχυκύκλωμα των επαφών της μπαταρίας μπορεί να προκαλέσει τραυματισμούς ή φωτιά.
- ▶ **Μια τυχόν εσφαλμένη χρήση μπορεί να οδηγήσει σε διαρροή υγρών από την μπαταρία. Αποφεύγετε κάθε επαφή μ' αυτά. Σε περίπτωση τυχαίας επαφής ξεπλύνετε καλά με νερό. Εάν τα υγρά έρθουν σε επαφή με τα μάτια, ζητήστε επιπλέον ιατρική βοήθεια.** Διαρρέοντα υγρά μπαταρίας μπορεί να οδηγήσουν σε ερεθισμούς του δέρματος ή σε εγκαύματα.
- ▶ **Μην χρησιμοποιείτε μπαταρία ή εργαλείο που είναι κατεστραμμένο ή τροποποιημένο.** Οι χαλασμένες ή τροποποιημένες μπαταρίες μπορεί να παρουσιάσουν μια απόβλεπτη συμπεριφορά και να οδηγήσουν σε φωτιά, έκρηξη ή σε κίνδυνο τραυματισμού.
- ▶ **Μην εκθέτετε μια μπαταρία ή ένα εργαλείο μπαταρίας σε φωτιά ή σε πολύ υψηλές θερμοκρασίες.** Η έκθεση στη φωτιά ή σε θερμοκρασία πάνω από τους 130 °C μπορεί να προκαλέσει έκρηξη.

- ▶ **Τηρείτε όλες τις υποδείξεις για τη φόρτιση και μη φορτίζετε την μπαταρία ή το εργαλείο μπαταρίας ποτέ εκτός της περιοχής θερμοκρασίας που αναφέρεται στις οδηγίες λειτουργίας.** Η λάθος φόρτιση ή η φόρτιση εκτός της επιτρεπτής περιοχής θερμοκρασίας μπορεί να καταστρέψει την μπαταρία και να αυξήσει τον κίνδυνο πυρκαγιάς.

#### Σέρβις

- ▶ **Δώστε το ηλεκτρικό εργαλείο σας για συντήρηση από εξειδικευμένο προσωπικό, χρησιμοποιώντας μόνο γνήσια ανταλλακτικά.** Έτσι εξασφαλίζετε τη διατήρηση της ασφάλειας του ηλεκτρικού εργαλείου.
- ▶ **Μη συντηρείτε ποτέ χαλασμένες μπαταρίες.** Κάθε συντήρηση των μπαταριών πρέπει να πραγματοποιείται μόνο από τον κατασκευαστή ή από εξουσιοδοτημένα συνεργεία σέρβις πελατών.

#### Υποδείξεις ασφαλείας για συρραπτικά

- ▶ **Θεωρείτε πάντοτε, ότι το καρφωτικό περιέχει συνδετήρες.** Ο απρόσεκτος χειρισμός του καρφωτικού μπορεί να οδηγήσει σε απροσδόκητη βολή συνδετήρων και σε τραυματισμό.
- ▶ **Αποσυνδέστε το καρφωτικό από την πηγή ισχύος, όταν φορτώνετε και εκφορτώνετε τους συνδετήρες, κάνετε ρυθμίσεις ή αλλάζετε εξαρτήματα.** Το καρφωτικό μπορεί να ενεργοποιηθεί αθέλητα, εάν είναι συνδεδεμένο στην πηγή ισχύος, κάτι μπορεί να προκαλέσει τραυματισμό.
- ▶ **Να είστε προσεκτικοί, όταν χειρίζεστε τους συνδετήρες, ειδικά όταν τους φορτώνετε και τους εκφορτώνετε.** Οι συνδετήρες έχουν αιχμηρά σημεία, που μπορεί να προκαλέσουν τραυματισμούς.
- ▶ **Μην κατευθύνετε το εργαλείο προς το μέρος σας ή προς οποιονδήποτε παρευρισκόμενο.** Μια απροσδόκητη ενεργοποίηση θα «προδοτήσει» έναν συνδετήρα, γεγονός που μπορεί να προκαλέσει τραυματισμό.
- ▶ **Κρατήστε το δάχτυλό σας μακριά από τη σκανδάλη, όταν δε λειτουργεί αυτό το καρφωτικό και όταν μετακινείστε από μια θέση εργασίας στην άλλη.** Μια απροσδόκητη ενεργοποίηση θα «προδοτήσει» έναν συνδετήρα, γεγονός που μπορεί να προκαλέσει τραυματισμό.
- ▶ **Κρατάτε το καρφωτικό από τις μονωμένες επιφάνειες λαβής, όταν εκτελείτε μια εργασία, κατά την οποία ο συνδετήρας μπορεί να έρθει σε επαφή με κρυμμένη καλωδίωση.** Η επαφή του συνδετήρα με ένα ηλεκτροφόρο καλώδιο μπορεί να θέσει τα ακάλυπτα μεταλλικά μέρη του καρφωτικού υπό τάση και να προκαλέσουν ηλεκτροπληξία στον χειριστή.
- ▶ **Κρατήστε το καρφωτικό με σταθερή λαβή κατά τη λειτουργία.** Η ανεξέλεγκτη ανάκρουση του καρφωτικού μπορεί να οδηγήσει σε ακούσια ενεργοποίηση, η οποία μπορεί να προκαλέσει τραυματισμό.
- ▶ **Κρατάτε όλα τα μέρη του σώματος, όπως χέρια, πόδια κ.λπ. μακριά από την κατεύθυνση βολής του καρφωτικού.** Ο συνδετήρας μπορεί να διαπεράσει το επεξεργαζόμενο κομμάτι καθώς και κάθε αντικείμενο πίσω από αυτό, γεγονός που μπορεί να προκαλέσει τραυματισμό.

- ▶ **Όταν χρησιμοποιείτε το καρφωτικό, κρατήστε όλα τα μέρη του σώματος, όπως τα χέρια, τα πόδια, κ.λπ. μακριά από την περιοχή που οι συνδετήρες εισχωρούν στο επεξεργαζόμενο κομμάτι.** Ο συνδετήρας μπορεί να εκτραπεί και να βγει από το επεξεργαζόμενο κομμάτι, γεγονός που μπορεί να προκαλέσει τραυματισμό.
- ▶ **Μην ενεργοποιείτε το καρφωτικό, εκτός εάν το καρφωτικό είναι τοποθετημένο σταθερά πάνω στο επεξεργαζόμενο κομμάτι.** Εάν το καρφωτικό δεν είναι σε επαφή με το επεξεργαζόμενο κομμάτι, ο συνδετήρας μπορεί να εκτραπεί μακριά από το επεξεργαζόμενο κομμάτι, γεγονός που μπορεί να προκαλέσει τραυματισμό.
- ▶ **Μη χρησιμοποιείτε αυτό το καρφωτικό για στερέωση ηλεκτρικών καλωδίων.** Δεν είναι σχεδιασμένο για την εγκατάσταση ηλεκτρικών καλωδίων και μπορεί να καταστρέψει τη μόνωση των ηλεκτρικών καλωδίων, προκαλώντας έτσι κινδύνους ηλεκτροπληξίας ή πυρκαγιάς.
- ▶ **Αποσυνδέετε το καρφωτικό από την πηγή ισχύος, εάν ένας συνδετήρας σφηνώσει μέσα στο καρφωτικό.** Κατά την αφαίρεση ενός σφηνωμένου συνδετήρα, μπορεί το καρφωτικό να ενεργοποιηθεί αθέλητα, εάν είναι συνδεδεμένο στην πηγή ισχύος, γεγονός που μπορεί να προκαλέσει τραυματισμό.
- ▶ **Προσέχετε κατά την αφαίρεση ενός σφηνωμένου συνδετήρα.** Ο μηχανισμός μπορεί να βρίσκεται υπό πίεση και ο συνδετήρας ενδέχεται να «πυροδοτηθεί» με δύναμη, γεγονός που μπορεί να προκαλέσει τραυματισμό.
- ▶ **Χρησιμοποιείτε κατάλληλες συσκευές ανίχνευσης για να εντοπίσετε τυχόν μη ορατούς αγωγούς τροφοδοσίας ή συμβουλευτείτε την τοπική εταιρία παροχής ενέργειας.** Η επαφή με ηλεκτρικούς αγωγούς μπορεί να οδηγήσει σε πυρκαγιά και ηλεκτροπληξία. Η πρόκληση ζημιάς σ' έναν αγωγό φωταερίου (γκαζού) μπορεί να οδηγήσει σε έκρηξη. Το τρύπημα ενός υδροσωλήνα προκαλεί υλικές ζημιές.
- ▶ **Σε περίπτωση βλάβης ή/και αντικανονικής χρήσης της μπαταρίας μπορεί να εξέλθουν αναθυμιάσεις από την μπαταρία. Η μπαταρία μπορεί να αναφλεγεί ή να εκραγεί.** Αφήστε να μπει φρέσκος αέρας και επισκεφτείτε έναν γιατρό σε περίπτωση που έχετε ενοχλήσεις. Οι αναθυμιάσεις μπορεί να ερεθίσουν τις αναπνευστικές οδούς.
- ▶ **Μην τροποποιήσετε και μην ανοίξετε την μπαταρία.** Υπάρχει κίνδυνος βραχυκυκλώματος.
- ▶ **Από αιχμηρά αντικείμενα, όπως π.χ. καρφιά ή κατασβίδια ή από εξωτερική άσκηση δύναμης μπορεί να υποστεί ζημιά η μπαταρία.** Μπορεί να προκληθεί ένα εσωτερικό βραχυκύκλωμα με αποτέλεσμα την ανάφλεξη, την εμφάνιση καπνού, την έκρηξη ή την υπερθέρμανση της μπαταρίας.
- ▶ **Χρησιμοποιείτε την μπαταρία μόνο σε προϊόντα του κατασκευαστή.** Μόνο έτσι προστατεύεται η μπαταρία από μια επικίνδυνη υπερφόρτιση.



Προστατεύετε την μπαταρία από τη θερμότητα, π.χ. ακόμη και από συνεχή ηλιακή ακτινοβολία, φωτιά, ρύπανση, νερό και υγρα-

σία. Υπάρχει κίνδυνος έκρηξης και βραχυκυκλώματος.

### Σύμβολα και η σημασία τους

Τα σύμβολα που ακολουθούν μπορεί να έχουν σημασία για το χειρισμό του ηλεκτρικού εργαλείου σας. Παρακαλούμε αποτυπώστε στη μνήμη σας τα σύμβολα και τη σημασία τους. Η σωστή ερμηνεία των συμβόλων συμβάλλει στον καλύτερο και ασφαλέστερο χειρισμό του ηλεκτρικού σας εργαλείου.

#### Σύμβολα και η σημασία τους



**Φοράτε ωτασπίδες.** Η επίδραση του θορύβου μπορεί να οδηγήσει σε απώλεια της ακοής.



**Φοράτε προστατευτικά γυαλιά.**

## Περιγραφή προϊόντος και ισχύος



**Διαβάστε όλες τις υποδείξεις ασφαλείας και τις οδηγίες.** Η μη τήρηση των υποδείξεων ασφαλείας και των οδηγιών μπορεί να προκαλέσει ηλεκτροπληξία, πυρκαγιά και/ή σοβαρούς τραυματισμούς.

Προσέξτε παρακαλώ τις εικόνες στο μπροστινό μέρος των οδηγιών λειτουργίας.

### Χρήση σύμφωνα με τον σκοπό προορισμού

Το ηλεκτρικό εργαλείο προορίζεται για την έμψηξη διχάλων σε ξύλο.

Επιτρέπεται να χρησιμοποιηθούν μόνο τα αντικείμενα καρφώματος (καρφιά, δίχλα κ.λπ.), που προσδιορίζονται στον πίνακα «Τεχνικά στοιχεία».

**Υπόδειξη:** Το ηλεκτρικό εργαλείο δεν προορίζεται για την έμψηξη διχάλων σε μέταλλο ή μπετόν.

Μη χρησιμοποιείτε το ηλεκτρικό εργαλείο στη λειτουργία ενεργοποίησης επαφής με αυτόματη επιστροφή, ενώ εργάζεστε πάνω σε μια σκαλωσιά, μια σκάλα ή άλλη εξέδρα και απαιτείται μια αλλαγή της θέσης εργασίας. Χρησιμοποιείτε σε αυτή την περίπτωση μόνο τη λειτουργία μεμονωμένης ενεργοποίησης με σειρά ασφαλείας.

### Απεικονιζόμενα στοιχεία

Η αρίθμηση των απεικονιζόμενων στοιχείων βασίζεται στην απεικόνιση του ηλεκτρικού εργαλείου στη σελίδα γραφικών.

- (1) Προστατευτικό επεξεργαζόμενου κομματιού
- (2) Ασφάλεια ενεργοποίησης
- (3) Σκανδάλη
- (4) Πλήκτρο απασφάλισης της μπαταρίας
- (5) Φως εργασίας
- (6) Διασύνδεση χρήστη
- (7) Μπαταρία

- (8) Κλιπ ζώνης  
 (9) Διακόπτης για το άνοιγμα του γεμιστήρα  
 (10) Γεμιστήρας  
 (11) Ένδειξη της ρύθμισης του οδηγού βάθους  
 (12) Τροχίσκος ρύθμισης του οδηγού βάθους  
 (13) Παράθυρο ελέγχου της ένδειξης συμπλήρωσης  
 (14) Στόμιο  
 (15) Χειρολαβή (μονωμένη επιφάνεια λαβής)  
 (16) Ωθητήρας γεμιστήρα  
 (17) Ταινία συνδετήρων<sup>a)</sup>  
 (18) Θήκη για τη φύλαξη του προστατευτικού του επεξεργαζόμενου κομματιού

#### Διασύνδεση χρήστη

- (19) Ένδειξη On/Off  
 (20) Πλήκτρο On/Off  
 (21) Πλήκτρο Τρόπος λειτουργίας  
 (22) Ένδειξη Μεμονωμένο κάρφωμα  
 (23) Ένδειξη Ενεργοποίηση επαφής

a) Αυτό το προαιρετικό εξάρτημα δεν περιλαμβάνεται στο κανονικό περιεχόμενο παράδοσης.

### Τεχνικά στοιχεία

Καρφωτικό μπαταρίας	GTH18V-38-2M	
Κωδικός αριθμός	<b>3 601 D82 D..</b>	
Όνομαστική τάση	V=	18
Συστήματα ενεργοποίησης		
– Μεμονωμένο κάρφωμα με σειρά ασφαλείας	●	
– Ενεργοποίηση επαφής με αυτόματη επιστροφή	●	
Αντικείμενο καρφώματος		
– Τύπος	Δίχαλα με λεπτή ράχη	
– Μήκος	mm	10–38
– Διάμετρος	mm	1,2
	ga	18
– Γωνία	0°	
Μέγ. περιεχόμενο γεμιστήρα	110	
Διαστάσεις (χωρίς μπαταρία)		
– Ύψος	mm	276
– Πλάτος	mm	95

Καρφωτικό μπαταρίας	GTH18V-38-2M	
– Μήκος με προστατευτικό επεξεργαζόμενου κομματιού	mm	329
Βάρος <sup>A)</sup>	kg	2,4
Συνιστώμενη θερμοκρασία περιβάλλοντος κατά τη φόρτιση	°C	0 ... +35
Επιτρεπόμενη θερμοκρασία περιβάλλοντος κατά τη λειτουργία <sup>B)</sup> και σε περίπτωση αποθήκευσης	°C	-20 ... +50
Συμβατές μπαταρίες	GBA18V... GBA 18V... ProCORE18V... EXPERT18V... EXBA18V... CORE18V...	
Συνιστώμενες μπαταρίες για πλήρη ισχύ	GBA18V... ≥ 2,0 Ah GBA 18V... ≥ 2,0 Ah	
Συνιστώμενοι φορτιστές	GAL18... GAL 18... GAL 36... GAL12V/18... GAL 12V/18... GAX 18... EXAL18...	

A) Χωρίς μπαταρία (το βάρος της μπαταρίας θα το βρείτε στην ηλεκτρονική διεύθυνση [www.bosch-professional.com](http://www.bosch-professional.com))

B) περιορισμένη απόδοση στις θερμοκρασίες < 0 °C

C) Περιορισμένη ισχύς με GBA 18V...

Οι τιμές μπορεί να διαφέρουν ανάλογα με το προϊόν και υπόκεινται σε συνθήκες εφαρμογής καθώς και περιβάλλοντος. Περισσότερες πληροφορίες κάτω από [www.bosch-professional.com/wac](http://www.bosch-professional.com/wac).

### Πληροφορίες για θόρυβο και δονήσεις

Τιμές εκπομπής θορύβου υπολογισμένες κατά **EN IEC 62841-2-16**.

Η σταθμισμένη Α ηχητική στάθμη του ηλεκτρικού εργαλείου ανέρχεται τυπικά στις ακόλουθες τιμές: Στάθμη ηχητικής πίεσης **87 dB(A)**, στάθμη ηχητικής ισχύος **97 dB(A)**. Ανασφάλεια K = **3 dB**.

#### Φοράτε προστασία ακοής!

Τιμές κραδασμών  $a_h$  (συνεχείς κραδασμοί),  $p_f$  (επανελημμένοι κρουστικοί κραδασμοί) και ανασφάλεια K υπολογισμένες κατά **EN IEC 62841-2-16** :

$a_h = 2,0 \text{ m/s}^2$  ( $K = 1,5 \text{ m/s}^2$ ),  $p_f = 484 \text{ m/s}^2$  ( $K = 45 \text{ m/s}^2$ )

Η στάθμη κραδασμών και η τιμή εκπομπής θορύβου που αναφέρονται σ' αυτές τις οδηγίες έχουν μετρηθεί σύμφωνα με μια τυποποιημένη μέθοδο μέτρησης και μπορούν να χρησιμοποιηθούν στη σύγκριση των διαφόρων ηλεκτρικών εργαλείων. Είναι επίσης κατάλληλες για μια προσωρινή εκτίμηση της εκπομπής κραδασμών και θορύβου.

Η αναφερόμενη στάθμη κραδασμών και τιμή εκπομπής θορύβου αντιπροσωπεύουν τις βασικές χρήσεις του ηλεκτρικού εργαλείου. Σε περίπτωση όμως που το ηλεκτρικό εργαλείο χρησιμοποιηθεί διαφορετικά με μη προτεινόμενα εξαρτήματα ή χωρίς επαρκή συντήρηση, τότε η στάθμη κραδασμών και η τιμή εκπομπής θορύβου αποκλίνουν. Αυτό μπορεί να αυξήσει σημαντικά την εκπομπή κραδασμών και θορύβου κατά τη συνολική διάρκεια του χρόνου εργασίας.

Για την ακριβή εκτίμηση των εκπομπών κραδασμών και θορύβου θα πρέπει να λαμβάνονται επίσης υπόψη και οι χρόνοι κατά τη διάρκεια των οποίων το εργαλείο είναι απενεργοποιημένο ή λειτουργεί, χωρίς όμως στην πραγματικότητα να χρησιμοποιείται. Αυτό μπορεί να μειώσει σημαντικά τις εκπομπές κραδασμών και θορύβου κατά τη συνολική διάρκεια του χρόνου εργασίας.

Γι' αυτό, πριν αρχίσουν οι επιπτώσεις των κραδασμών, πρέπει να καθορίζετε συμπληρωματικά μέτρα ασφαλείας για την προστασία του χειριστή όπως: Συντήρηση του ηλεκτρικού εργαλείου και των εξαρτημάτων που χρησιμοποιείτε, διατήρηση ζεστών των χεριών, οργάνωση της εκτέλεσης των διάφορων εργασιών.

## Μπαταρία

Η εταιρεία **Bosch** πουλάει εργαλεία μπαταρίας επίσης και χωρίς μπαταρία. Εάν στα υλικά παράδοσης του ηλεκτρικού εργαλείου σας περιλαμβάνεται μια μπαταρία, μπορείτε να το βρείτε στη συσκευασία.

### Φόρτιση μπαταρίας

► **Χρησιμοποιείτε μόνο τους φορτιστές που αναφέρονται στα Τεχνικά στοιχεία.** Μόνο αυτοί οι φορτιστές είναι εναρμονισμένοι με την μπαταρία ιόντων λιθίου (Li-Ion) που χρησιμοποιείται στο ηλεκτρικό σας εργαλείο.

**Υπόδειξη:** Οι μπαταρίες ιόντων λιθίου λόγω διεθνών κανονισμών μεταφοράς παραδίδονται μερικές φορτισμένες. Για την εξασφάλιση της πλήρους ισχύος της μπαταρίας, φορτίστε την μπαταρία πλήρως πριν την πρώτη χρήση.

### Τοποθέτηση της μπαταρίας

Τοποθετήστε τη φορτισμένη μπαταρία στην υποδοχή της μπαταρίας, μέχρι να ασφαλιστεί.

### Αφαίρεση της μπαταρίας



Για να αφαιρέσετε την μπαταρία πατήστε το πλήκτρο απασφάλισης της μπαταρίας και τραβήξτε την μπαταρία έξω. **Μην εφαρμόσετε εδώ καμία βία.**

Η μπαταρία διαθέτει 2 βαθμίδες ασφάλισης, οι οποίες πρέπει να εμποδίζουν την πώση της μπαταρίας, όταν πατηθεί κατά λάθος το πλήκτρο απασφάλισης της μπαταρίας. Όταν η μπαταρία είναι τοποθετημένη μέσα στο ηλεκτρικό εργαλείο, παραμένει στη σωστή θέση χάρη στην πίεση ενός ελατηρίου.

### 'Ενδειξη της κατάστασης φόρτισης της μπαταρίας

Υπόδειξη: Κάθε τύπος μπαταρίας δε διαθέτει μια ένδειξη της κατάστασης φόρτισης.

Οι πράσινες φωτοδιόδους (LED) της ένδειξης της κατάστασης φόρτισης της μπαταρίας δείχνουν την κατάσταση φόρτισης της μπαταρίας. Για λόγους ασφαλείας η εξακριβωση της κατάστασης φόρτισης είναι δυνατή μόνο σε περίπτωση ακινητοποίησης του ηλεκτρικού εργαλείου.

Πατήστε το πλήκτρο για την ένδειξη της κατάστασης φόρτισης  ή , για να εμφανίσετε την κατάσταση φόρτισης. Αυτό είναι επίσης δυνατό σε περίπτωση που έχει αφαιρεθεί η μπαταρία.

Όταν μετά το πάτημα του πλήκτρου για την ένδειξη της κατάστασης φόρτισης δεν ανάβει καμία φωτοδίοδος (LED), η μπαταρία είναι ελαττωματική και πρέπει να αντικατασταθεί.

### Τύπος μπαταρίας GBA 18V... | GBA18V...



Φωτοδίοδος (LED)	Χωρητικότητα
Διαρκές φως 3 × πράσινο	60–100 %
Διαρκές φως 2 × πράσινο	30–60 %
Διαρκές φως 1 × πράσινο	5–30 %
Αναβοσβήνον φως 1 × πράσινο	0–5 %

### Τύπος μπαταρίας ProCORE18V... | EXPERT18V... | EXBA18V... | CORE18V...



Φωτοδίοδος (LED)	Χωρητικότητα
Διαρκές φως 5 × πράσινο	80–100 %
Διαρκές φως 4 × πράσινο	60–80 %
Διαρκές φως 3 × πράσινο	40–60 %
Διαρκές φως 2 × πράσινο	20–40 %
Διαρκές φως 1 × πράσινο	5–20 %
Αναβοσβήνον φως 1 × πράσινο	0–5 %

### Αναγνώριση κινδύνου ελαττώματος μπαταρίας

#### EXPERT18V... | EXBA18V...

Τα LED της ένδειξης της κατάστασης φόρτισης της μπαταρίας εκτός από την κατάσταση φόρτισης της μπαταρίας μπορούν να δείχνουν τον κίνδυνο ενός ελαττώματος της μπαταρίας.

Για την ενεργοποίηση της λειτουργίας, κρατήστε το πλήκτρο για την ένδειξη της κατάστασης φόρτισης  για 3 δευτερόλεπτα πατημένο. Η ανάλυση της μπαταρίας σηματοδοτείται από ένα κυλιόμενο φως της ένδειξης της κατάστασης φόρτισης της μπαταρίας. Το αποτέλεσμα εμφανίζεται στην ένδειξη της κατάστασης φόρτισης της μπαταρίας.

**1 LED:** Η μπαταρία έχει έναν υψηλό κίνδυνο ελαττώματος. Η ισχύς και χρόνος λειτουργίας ενδέχεται να έχουν ήδη μειωθεί. Συνιστάται η αντικατάσταση της μπαταρίας.

**5 LED:** Η μπαταρία είναι σε καλή κατάσταση με μικρό κίνδυνο ελαττώματος.

**Προσέξτε:** Η αξιολόγηση του κινδύνου ελαττώματος της μπαταρίας λειτουργεί σε δύο βαθμίδες και προσφέρει μια απλοποι-

μηνή αξιολόγηση της κατάστασης. Η μπαταρία αξιολογείται είτε σε μια καλή κατάσταση ή εμφανίζει έναν αυξημένο κίνδυνο ελαττώματος. Δεν εμφανίζεται κανένα ποσοστό αναφορικά με την κατάσταση της μπαταρίας.

### Υποδείξεις για τον άριστο χειρισμό της μπαταρίας

Προστατεύετε την μπαταρία από υγρασία και νερό.

Αποθηκεύετε την μπαταρία μόνο σε μια περιοχή θερμοκρασίας από -20 °C έως 50 °C. Μην αφήνετε για παράδειγμα την μπαταρία το καλοκαίρι μέσα στο αυτοκίνητο.

Καθαρίζετε κάπου-κάπου τις οχισμές αερισμού της μπαταρίας με ένα μαλακό, καθαρό και στεγνό πινέλο.

Ένας σημαντικός μειωμένος χρόνος λειτουργίας μετά τη φόρτιση σημαίνει ότι η μπαταρία εξαντλήθηκε και πρέπει να αντικατασταθεί.

Προσέξτε στις υποδείξεις απόσυρσης.

## Συναρμολόγηση

- **Αφαιρέστε την μπαταρία πριν από κάθε εργασία στο ηλεκτρικό εργαλείο (π.χ. συντήρηση, αλλαγή εξαρτήματος κ.λπ.) από το ηλεκτρικό εργαλείο.** Σε περίπτωση αθέλητης ενεργοποίησης του διακόπτη On/Off υπάρχει κίνδυνος τραυματισμού.

### Γέμισμα του γεμιστήρα (βλέπε εικόνες A1–A3)

- **Απομακρύνετε την μπαταρία, προτού εκτελέσετε τυχόν ρυθμίσεις της συσκευής, αλλάξετε εξαρτήματα ή εναποθέσετε το ηλεκτρικό εργαλείο.** Αυτά τα μέτρα προφύλαξης εμποδίζουν την αθέλητη εκκίνηση του ηλεκτρικού εργαλείου.

**Χρησιμοποιείτε μόνο τα γνήσια εξαρτήματα Bosch.** Τα εξαρτήματα ακριβείας του ηλεκτρικού εργαλείου, όπως γεμιστήρας, στόμιο και κάνη είναι προσαρμοσμένα στους **συνδετήρες, στα καρφιά και στις καρφοβελόνες της Bosch.** Άλλα κατασκευαστές χρησιμοποιούν διαφορετικές ποιότητες χάλυβα και διαφορετικές διαστάσεις.

**Υπόδειξη:** Χρησιμοποιείτε μόνο αντικείμενα καρφώματος, που προσδιορίζονται στον πίνακα «Τεχνικά στοιχεία».

Η χρήση ανεπιτρεπτων αντικειμένων καρφώματος μπορεί να προξενήσει ζημιά στο ηλεκτρικό εργαλείο και να προκαλέσει τραυματισμούς.

Κατά τη διάρκεια της πλήρωσης του γεμιστήρα κρατάτε το ηλεκτρικό εργαλείο έτσι, ώστε το στόμιο (14) να μην είναι στραμμένο ούτε πάνω στο ίδιο σας το σώμα ούτε και πάνω σε άλλα άτομα.

- Πατήστε τον διακόπτη (9) για το άνοιγμα του γεμιστήρα. Ο ωθητήρας του γεμιστήρα (16) περνά έξω.
- Τοποθετήστε μια ταινία συνδετήρων με τις μύτες των συνδετήρων να δείχνουν προς τα πάνω στο επάνω μέρος του γεμιστήρα (10).

**Υπόδειξη:** Μια ηλεκτρονική παρακολούθηση αναγνωρίζει, εάν βρίσκονται συνδετήρες στον γεμιστήρα. Όταν πατηθεί η ασφάλεια ενεργοποίησης με άδειο γεμιστήρα, δεν ενεργοποιείται καμία διαδικασία καρφώματος. Έτσι αποφεύγονται τα κενά καρφώματα.

- Τραβήξτε τον ωθητήρα του γεμιστήρα (16) στην αρχή του γεμιστήρα, μέχρι να ασφαλίσει ο ωθητήρας του γεμιστήρα.

**Υπόδειξη:** Ο ωθητήρας του γεμιστήρα πρέπει να μπορεί να σπρωχτεί προς τα πίσω χωρίς μεγάλη απαίτηση δύναμης (μόνο με τη δύναμη του δακτύλου). Ένας μαγκωμένος ωθητήρας γεμιστήρα έχει τα ακόλουθα αποτελέσματα: Ο συνδετήρας δεν καρφώνεται, ο συνδετήρας μπλοκάρει στην κάνη (δείτε Εμπλοκή) ή ο συνδετήρας καρφώνεται σε λάθος γωνία.

## Λειτουργία

- **Εναποθέτετε το ηλεκτρικό εργαλείο πάντοτε πλάγια και μην το τοποθετείτε πάνω στην μπαταρία.** Ανάλογα με το χρησιμοποιούμενο εξάρτημα και τη χρησιμοποιούμενη μπαταρία μπορεί το ηλεκτρικό εργαλείο να ανατραπεί.

### Συστήματα ενεργοποίησης

#### Μεμονωμένο κάρφωμα με σειρά ασφαλείας

Σε αυτό το σύστημα ενεργοποίησης πρέπει πρώτα να ακουμπήσει η ασφάλεια ενεργοποίησης (2) σταθερά πάνω στο επεξεργαζόμενο κομμάτι. Ένα αντικείμενο καρφώματος θα καρφωθεί μόνο τότε, όταν πατηθεί η σκανδάλη (3).

Μετά μπορούν να ενεργοποιηθούν περαιτέρω διαδικασίες καρφώματος μόνο τότε, όταν η σκανδάλη και η ασφάλεια ενεργοποίησης περάσουν προηγούμενως ξανά στην αρχική θέση.

#### Ενεργοποίηση επαφής με αυτόματη επιστροφή

Σε αυτό το σύστημα ενεργοποίησης πρέπει πρώτα να πατηθεί η σκανδάλη (3) και να κρατηθεί σε αυτή τη θέση. Στη συνέχεια η ασφάλεια ενεργοποίησης πρέπει να ακουμπήσει σταθερά πάνω στο επεξεργαζόμενο κομμάτι, για να καρφωθεί το αντικείμενο καρφώματος. Όσο η σκανδάλη (3) είναι πατημένη, μπορούν να ενεργοποιηθούν περαιτέρω διαδικασίες καρφώματος, ακουμπώντας εκ νέου σε μια άλλη θέση.

Στη λειτουργία **ενεργοποίησης επαφής** μπορεί να καρφωθεί ένας συνδετήρας επίσης με μεμονωμένο κάρφωμα.

### Θέση σε λειτουργία

#### Ενεργοποίηση/απενεργοποίηση στη διεπαφή χρήστη (βλέπε εικόνα B)

- Για την **ενεργοποίηση** του ηλεκτρικού εργαλείου, πατήστε τον διακόπτη On/Off (20) στη διεπαφή χρήστη (6). Το φως εργασίας (5) ενεργοποιείται. Η ένδειξη Διακόπτης On/Off (19) ανάβει πράσινη, όταν το εργαλείο είναι έτοιμο για χρήση. Το μεμονωμένο κάρφωμα είναι ενεργοποιημένο, η ένδειξη (22) ανάβει λευκή.
- Για την **απενεργοποίηση** του ηλεκτρικού εργαλείου πατήστε τον διακόπτη On/Off (20).

#### Κάρφωμα – μεμονωμένο κάρφωμα

- Ενεργοποιήστε το ηλεκτρικό εργαλείο.
- Τοποθετήστε το στόμιο (14) ή ενδεχομένως το γομαρισμένο προστατευτικό του επεξεργαζόμενου κομματιού (1) σταθερά πάνω στο επεξεργαζόμενο κομμάτι, μέχρι η ασφάλεια ενεργοποίησης (2) να πιεστεί μέσα εντελώς. Το φως εργασίας ενεργοποιείται.

- Στη συνέχεια πατήστε σύντομα τη σκανδάλη **(3)** και αφήστε την ξανά ελεύθερη.  
Έτσι καρφώνεται ένας συνδετήρας.
- Αφήστε το ηλεκτρικό εργαλείο να αναπηδήσει πίσω από το επεξεργαζόμενο κομμάτι.
- Για μια περαιτέρω διαδικασία καρφώματος σηκώστε το ηλεκτρικό εργαλείο εντελώς από το επεξεργαζόμενο κομμάτι και ακουμπήστε το ξανά σταθερά στην επόμενη επιθυμητή θέση.





### Κάρφωμα – ενεργοποίηση επαφής

- Ενεργοποιήστε το ηλεκτρικό εργαλείο.
- Ενεργοποιήστε την ενεργοποίηση επαφής, πατώντας σύντομα το πλήκτρο Τρόπος λειτουργίας **(21)**.  
Η ένδειξη ενεργοποίησης επαφής **(23)** ανάβει λευκή.
- Κρατήστε τη σκανδάλη **(3)** πατημένη.  
Το φως εργασίας ενεργοποιείται εν τω μεταξύ και ο κινητήρας ξεκινά.
- Τοποθετήστε το στόμιο **(14)** ή ενδεχομένως το γομαρισμένο προστατευτικό επεξεργαζόμενου κομματιού **(1)** σταθερά πάνω στο επεξεργαζόμενο κομμάτι, μέχρι η ασφάλεια ενεργοποίησης **(2)** να πιεστεί μέσα εντελώς.  
Έτσι καρφώνεται ένας συνδετήρας.
- Για μια περαιτέρω διαδικασία καρφώματος συνεχίστε να κρατάτε τη σκανδάλη **(3)** πατημένη και σηκώστε το ηλεκτρικό εργαλείο εντελώς από το επεξεργαζόμενο κομμάτι. Τοποθετήστε το ξανά σταθερά στην επόμενη επιθυμητή θέση.

- Αλλάξτε στο μεμονωμένο κάρφωμα, πατώντας ξανά το πλήκτρο Τρόπος λειτουργίας **(21)**.  
Η ένδειξη μεμονωμένου καρφώματος **(22)** ανάβει.

### Διεπαφή χρήστη (βλέπε εικόνα B)

Η διεπαφή χρήστη **(6)** χρησιμεύει για την επιλογή του τρόπου λειτουργίας εργασίας και για την ενεργοποίηση και απενεργοποίηση του ηλεκτρικού εργαλείου.

Διεπαφή χρήστη	Περιγραφή
	Το πλήκτρο On/Off <b>(20)</b> ενεργοποιεί και απενεργοποιεί το εργαλείο.
	Το πλήκτρο Λειτουργία <b>(21)</b> αλλάζει μεταξύ μεμονωμένου καρφώματος και ενεργοποίησης επαφής.
	Η ένδειξη On/Off <b>(19)</b> ανάβει, όταν το εργαλείο είναι ενεργοποιημένο.
	Η ένδειξη μεμονωμένου καρφώματος <b>(22)</b> ανάβει, όταν το μεμονωμένο κάρφωμα είναι ενεργοποιημένο.
	Η ένδειξη ενεργοποίησης επαφής <b>(23)</b> ανάβει, όταν είναι ενεργοποιημένη η ενεργοποίηση επαφής.

### Ένδειξη της κατάστασης

Η ένδειξη On/Off **(19)** σηματοδοτεί επιπλέον την κατάσταση του ηλεκτρικού εργαλείου, όπως περιγράφεται στη συνέχεια:

Ένδειξη της κατάστασης του ηλεκτρικού εργαλείου		
Χρώμα	Σημασία	Λύση
Πράσινο	Το ηλεκτρικό εργαλείο είναι ενεργοποιημένο και έτοιμο για χρήση.	–
Κίτρινο	Ένα συμβάν χρειάζεται την προσοχή σας: Κρίσιμη θερμοκρασία, η μπαταρία είναι σχεδόν άδεια ή επικοινωνία συντήρησης.	<ul style="list-style-type: none"> <li>– Αφήστε το ηλεκτρικό εργαλείο να κρυώσει.</li> <li>– Αντικαταστήστε ή φορτίστε την μπαταρία.</li> <li>– Αναθέστε την εκτέλεση της συντήρησης.</li> </ul>
Κόκκινο	Το ηλεκτρικό εργαλείο δεν είναι έτοιμο για χρήση. Αιτία: Το ηλεκτρικό εργαλείο είναι υπερθερμασμένο, η μπαταρία είναι άδεια ή υπάρχει μηχανικό σφάλμα.	<ul style="list-style-type: none"> <li>– Αφήστε το ηλεκτρικό εργαλείο να κρυώσει.</li> <li>– Αντικαταστήστε ή φορτίστε την μπαταρία.</li> <li>– Αναθέστε την εκτέλεση της συντήρησης.</li> </ul>
Κόκκινο, αναβοσβήνει	<ul style="list-style-type: none"> <li>– Ο δεύτερος διακόπτης πατήθηκε πολύ νωρίς.</li> <li>– Ο δεύτερος διακόπτης δεν πατήθηκε μέσα σε 5 δευτερόλεπτα, η συσκευή απενεργοποιείται αυτόματα.</li> <li>– Οι διακόπτες ενεργοποιήθηκαν με λάθος σειρά (π.χ. η σκανδάλη πατήθηκε προτού η συσκευή περάσει στη λειτουργία ενεργοποίησης επαφής).</li> </ul>	<ul style="list-style-type: none"> <li>– Περιμένετε για λίγο, μέχρι να ανάψει πράσινη η ένδειξη κατάστασης.</li> <li>– Το ηλεκτρικό εργαλείο είναι ξανά έτοιμο για χρήση.</li> <li>– Εκτελέστε ξανά τη διαδικασία καρφώματος, τηρώντας τη σωστή σειρά ενεργοποίησης ή αλλάξτε το σύστημα ενεργοποίησης μέσω της διεπαφής χρήστη.</li> </ul>

### Οδηγίες εργασίας

- **Αφαιρέστε την μπαταρία πριν από κάθε εργασία στο ηλεκτρικό εργαλείο (π.χ. συντήρηση, αλλαγή εξαρτήματος κ.λπ.) από το ηλεκτρικό εργαλείο.** Σε περίπτωση αθέλητης ενεργοποίησης του διακόπτη On/Off υπάρχει κίνδυνος τραυματισμού.

Πριν από κάθε έναρξη της εργασίας ελέγξτε την άψογη λειτουργία των διατάξεων ασφαλείας και ενεργοποίησης καθώς και τη καλή προσαρμογή όλων των βιδών και παξιμαδιών. Αποσυνδέστε ένα ηλεκτρικό εργαλείο που είναι ελαττωματικό ή δε λειτουργεί άψογα αμέσως από την παροχή ενέργειας και

επικοινωνήστε με ένα εξουσιοδοτημένο κέντρο εξυπηρέτησης πελατών Bosch.

Μην εκτελέσετε καμία μη ενδεδειγμένη παραποίηση στο ηλεκτρικό εργαλείο. Μην αποσυναρμολογήσετε ή μην μπλοκάρετε κανένα εξάρτημα του ηλεκτρικού εργαλείου, όπως π.χ. την ασφάλεια ενεργοποίησης.

Μην εκτελέσετε καμία «επισκευή ανάγκης» με ακατάλληλα μέσα. Το ηλεκτρικό εργαλείο πρέπει να συντηρείται τακτικά και ενδεδειγμένα.

Αποφεύγετε κάθε αποδυνάμωση και ζημιά του ηλεκτρικού εργαλείου, π.χ. με:

- κρούση ή χάραξη,
- μετασκευές που δεν είναι εγκεκριμένες από τον κατασκευαστή,
- οδήγηση σε αντιγραφικά, τα οποία είναι κατασκευασμένα από σκληρό υλικό, π.χ. χάλυβα,
- πώση ή ολίσθηση πάνω στο δάπεδο,
- χειρισμό ως σφυρί,
- κάθε είδος χρήσης βίας.

Βεβαιωθείτε, τι βρίσκεται κάτω ή πίσω από το επεξεργαζόμενο κομμάτι σας. Μην καρφώσετε κανέναν συνδετήρα σε τοίχους, οροφές ή δάπεδα, όταν από πίσω βρίσκονται άτομα. Οι συνδετήρες μπορούν να ξετρυπήσουν το επεξεργαζόμενο κομμάτι και να τραυματίσουν κάποιον.

Μην καρφώσετε κανέναν συνδετήρα πάνω σε έναν ήδη καρφωμένο συνδετήρα. Σε αυτήν την περίπτωση μπορούν οι συνδετήρες να παραμορφωθούν, οι συνδετήρες μπορούν να μαγκώσουν ή το ηλεκτρικό εργαλείο μπορεί να κινηθεί ανεξέλεγκτα.

Εάν το ηλεκτρικό εργαλείο χρησιμοποιηθεί με κρύες συνθήκες περιβάλλοντος, οι πρώτοι συνδετήρες καρφώνονται πιο αργά από συνήθως. Αφού πρώτα το ηλεκτρικό εργαλείο θερμανθεί κατά τη διάρκεια της εργασίας, είναι ξανά δυνατή μια κανονική ταχύτητα εργασίας.

Αποφεύγετε το κενό κάρφωμα, για να μειώσετε τη φθορά του εμβόλου κρούσης.

Στα μεγάλα διαλείμματα της εργασίας ή στο τέλος της εργασίας απενεργοποιήστε το ηλεκτρικό εργαλείο, αφαιρέστε την μπαταρία και αδειάστε κατά το δυνατόν τον γεμιστήρα.

#### **Άδειασμα του γεμιστήρα (βλέπε εικόνες C1–C3)**

- Πατήστε τον διακόπη (9) για το άνοιγμα του γεμιστήρα. Ο ωθητήρας του γεμιστήρα (16) περνά έξω.
- Γυρίστε το ηλεκτρικό εργαλείο έτσι, ώστε η ταϊνιά συνδετήρων (17) στον γεμιστήρα (10) να γλιστρήσει έξω.
- Για να κλείσετε τον γεμιστήρα, οδηγήστε μετά τον ωθητήρα του γεμιστήρα (16) προσεκτικά προς τα εμπρός, μέχρι τον αρχή του γεμιστήρα (10).

#### **Ρύθμιση του οδηγού βάθους (βλέπε εικόνα D)**

Το βάθος καρφώματος των συνδετήρων μπορεί να ρυθμιστεί με τον τροχίσκο ρύθμισης (12).

- Αδειάστε τον γεμιστήρα (10).
- **Οι συνδετήρες καρφώνονται πολύ βαθιά:** Για τη μείωση του βάθους καρφώματος, γυρίστε τον τροχίσκο ρύθμισης (12) στην κατεύθυνση «-».

- **Οι συνδετήρες δεν καρφώνονται αρκετά βαθιά:** Για την αύξηση του βάθους καρφώματος, γυρίστε τον τροχίσκο ρύθμισης (12) στην κατεύθυνση «+».

Ελέγξτε τη ρύθμιση του οδηγού βάθους:

- Γεμίστε τον γεμιστήρα ξανά.
- Δοκιμάστε το νέο βάθος καρφώματος σε ένα δοκιμαστικό επεξεργαζόμενο κομμάτι.
- Επαναλάβετε ενδεχομένως τα βήματα εργασίας.

#### **Λύσιμο των εμπλοκών**

Ξεχωριστοί συνδετήρες μπορούν να μπλοκάρουν στην κάννη. Εάν αυτό συμβαίνει τακτικά, επικοινωνήστε με ένα εξουσιοδοτημένο κέντρο εξυπηρέτησης πελατών της Bosch.

**Υπόδειξη:** Εάν το έμβολο κρούσης μετά την άρση της εμπλοκής δεν επανέρχεται πλέον, επικοινωνήστε με ένα εξουσιοδοτημένο κέντρο εξυπηρέτησης πελατών της Bosch.

- Αφήστε τη σκανδάλη (3) ελεύθερη.
- Απενεργοποιήστε το ηλεκτρικό εργαλείο και αφαιρέστε την μπαταρία (7).
- Πατήστε τον διακόπη (9) για το άνοιγμα του γεμιστήρα. Ο ωθητήρας του γεμιστήρα περνά έξω.
- Γυρίστε το ηλεκτρικό εργαλείο έτσι, ώστε η ταϊνιά συνδετήρων στον γεμιστήρα να γλιστρήσει έξω. Αφαιρέστε τους σφηνωμένους συνδετήρες. Χρησιμοποιήστε γι' αυτό, όταν χρειάζεται, μια τσιμπίδα.
- Γεμίστε τον γεμιστήρα ξανά.
- Τραβήξτε τον ωθητήρα του γεμιστήρα στην αρχή του γεμιστήρα, μέχρι να ασφαλίσει ο ωθητήρας του γεμιστήρα.

#### **Αλλαγή του προστατευτικού επεξεργαζόμενου κομματιού (βλέπε εικόνα E)**

Το προστατευτικό του επεξεργαζόμενου κομματιού (1) στο τέλος της ασφάλειας ενεργοποίησης (2) προστατεύει το επεξεργαζόμενο κομμάτι, ώπου να τοποθετηθεί σωστά το ηλεκτρικό εργαλείο για τη διαδικασία καρφώματος. Το προστατευτικό του επεξεργαζόμενου κομματιού μπορεί να αφαιρεθεί και να αντικατασταθεί

- Αφήστε τη σκανδάλη (3) ελεύθερη.
- Απενεργοποιήστε το ηλεκτρικό εργαλείο και αφαιρέστε την μπαταρία (7).
- Αδειάστε τον γεμιστήρα (10).
- Τραβήξτε το προστατευτικό του επεξεργαζόμενου κομματιού από στην ασφάλεια ενεργοποίησης.
- Σπρώξτε το νέο προστατευτικό επεξεργαζόμενου κομματιού με το ανοιχτό άκρο πάνω στην ασφάλεια ενεργοποίησης.

**Υπόδειξη:** Ένα ανταλλακτικό προστατευτικό επεξεργαζόμενου κομματιού μπορεί να φυλαχτεί στην κάτω πλευρά του γεμιστήρα (10). Σπρώξτε γι' αυτό το προστατευτικό του επεξεργαζόμενου κομματιού μέσα στη θήκη (18).

#### **Μεταφορά και φύλαξη**

Για τη μεταφορά απενεργοποιήστε το ηλεκτρικό εργαλείο, ιδιαίτερα όταν χρησιμοποιείτε σκάλες ή μετακινήστε σε μια ασυνήθιστη στάση του σώματος.

Μεταφέρετε το ηλεκτρικό εργαλείο στη θέση εργασίας μόνο από τη χειρολαβή (15) και με πατημένη τη σκανδάλη (3).

Φυλάγετε το ηλεκτρικό εργαλείο πάντοτε χωριστά από την μπαταρία και σε ένα στεγνό, ζεστό μέρος.

Εάν το ηλεκτρικό εργαλείο δεν πρέπει να χρησιμοποιηθεί για μεγαλύτερο χρονικό διάστημα, λαδώστε ελαφρά τα χαλύβδινα μέρη του εργαλείου. Αυτό εμποδίζει την εμφάνιση σκουριάς.

#### Κλιπ ζώνης

Με το κλιπ ζώνης (8) μπορείτε να αναρτήσετε το ηλεκτρικό εργαλείο π.χ. σε έναν μάντα. Έτσι έχετε πάντοτε και τα δυο χέρια σας ελεύθερα και το ηλεκτρικό εργαλείο πρόχειρο.

## Συντήρηση και σέρβις

### Συντήρηση και καθαρισμός

- ▶ **Αφαιρέστε την μπαταρία πριν από κάθε εργασία στο ηλεκτρικό εργαλείο (π.χ. συντήρηση, αλλαγή εξαρτήματος κ.λπ.) από το ηλεκτρικό εργαλείο.** Σε περίπτωση αθέλητης ενεργοποίησης του διακόπτη On/Off υπάρχει κίνδυνος τραυματισμού.
- ▶ **Διατηρείτε το ηλεκτρικό εργαλείο και τις σχισμές αερισμού πάντοτε σε καθαρή κατάσταση για να μπορείτε να εργάζεστε καλά και με ασφάλεια.**

### Σχέδιο συντήρησης

- Καθαρίστε τον γεμιστήρα (10). Απομακρύνετε πλαστικά απόβλητα ή απόβλητα ξύλου, που μπορούν να συγκεντρω-

θούν κατά τη διάρκεια της εργασίας στον γεμιστήρα. Καθαρίζετε το ηλεκτρικό εργαλείο τακτικά με πεπιεσμένο αέρα.

Μέτρο	Αιτιολόγηση	Εκτέλεση
Καθαρίστε τον γεμιστήρα (10) και τον ωθητήρα του γεμιστήρα (16).	Εμποδίζει το μάγκωμα ενός συνδετήρα.	- Ξεφουσάτε τον μηχανισμό του γεμιστήρα/ωθητήρα γεμιστήρα καθημερινά με πεπιεσμένο αέρα.
Βεβαιωθείτε, ότι η ασφάλεια ενεργοποίησης (2) λειτουργεί οσωτά.	Προωθεί την ασφάλεια εργασίας και την αποτελεσματική χρήση του ηλεκτρικού εργαλείου.	- Ξεφουσάτε τον μηχανισμό της ασφάλειας; ενεργοποίησης καθημερινά με πεπιεσμένο αέρα.

### Αντιμετώπιση βλαβών

Πρόβλημα	Αιτία	Αντιμετώπιση
Το ηλεκτρικό εργαλείο δεν είναι σε ετοιμότητα λειτουργίας.	Η μπαταρία δεν είναι φορτισμένη ή η μπαταρία είναι ελαττωματική.	- Φορτίστε την μπαταρία πλήρως ή αντικαταστήστε την μπαταρία.
	Η μπαταρία δεν είναι οσωτά τοποθετημένη.	- Βεβαιωθείτε, ότι η μπαταρία είναι ασφαλισμένη στη χειρολαβή.
	Η θερμοκρασία της μπαταρίας είναι πολύ υψηλή ή πολύ χαμηλή.	- Περιμένετε, μέχρι να αποκτήσει η μπαταρία (ξανά) την ιδανική θερμοκρασία λειτουργίας.
	Οι επαφές της μπαταρίας, ο κινητήρας ή ο μαγνήτης ανύψωσης είναι λερωμένα ή ελαττωματικά.	- Επικοινωνήστε με ένα εξουσιοδοτημένο κέντρο εξυπηρέτησης πελατών <b>Bosch</b> . Αναθέστε εκεί την αντικατάσταση του εξαρτήματος.
	Ο γεμιστήρας (10) είναι άδειος.	- Γεμίστε τον γεμιστήρα ξανά. (βλέπε «Γέμισμα του γεμιστήρα (βλέπε εικόνες <b>A1-A3</b> )», Σελίδα 119)
	Η ασφάλεια ενεργοποίησης (2) είναι λυγισμένη.	- Επικοινωνήστε με ένα εξουσιοδοτημένο κέντρο εξυπηρέτησης πελατών <b>Bosch</b> . Αναθέστε εκεί την αντικατάσταση του εξαρτήματος.
	Τα ηλεκτρονικά είναι ελαττωματικά.	- Επικοινωνήστε με ένα εξουσιοδοτημένο κέντρο εξυπηρέτησης πελατών <b>Bosch</b> .
Το ηλεκτρικό εργαλείο είναι σε ετοιμότητα λειτουργίας, αλλά δεν καρφώνεται κατένενας συνδετήρας.	Η διεπαφή χρήστη (6) είναι ελαττωματική.	- Επικοινωνήστε με ένα εξουσιοδοτημένο κέντρο εξυπηρέτησης πελατών <b>Bosch</b> .
	Πιθανό ελάττωμα των ακόλουθων εξαρτημάτων: - Σκανδάλη (3)	- Επικοινωνήστε με ένα εξουσιοδοτημένο κέντρο εξυπηρέτησης

Πρόβλημα	Αιτία	Αντιμετώπιση
	<ul style="list-style-type: none"> <li>- Έμβολο κρούσης</li> <li>- Κινητήρας</li> <li>- Ηλεκτρονικά</li> <li>- Χαλύβδινο ελατήριο</li> </ul>	<p>πελατών <b>Bosch</b>. Αναθέστε εκεί την αντικατάσταση του εξαρτήματος.</p>
	Ξένα σώματα έχουν συγκεντρωθεί στον μηχανισμό καρφώματος.	<ul style="list-style-type: none"> <li>- Επικοινωνήστε με ένα εξουσιοδοτημένο κέντρο εξυπηρέτησης πελατών <b>Bosch</b>. Αναθέστε εκεί την αντικατάσταση του εξαρτήματος.</li> </ul>
	Ξένα σώματα έχουν συγκεντρωθεί στο στόμιο <b>(14)</b> ή στον γεμιστήρα <b>(10)</b> .	<ul style="list-style-type: none"> <li>- Καθαρίστε το στόμιο <b>(14)</b> ή τον γεμιστήρα <b>(10)</b>.</li> </ul>
	Ένας συνδετήρας έχει μαγκωθεί στην κάνη.	<ul style="list-style-type: none"> <li>- Λύστε την εμπλοκή.</li> </ul>
	Ο ωθητήρας γεμιστήρα <b>(16)</b> είναι ελαττωματικός.	<ul style="list-style-type: none"> <li>- Καθαρίστε, όταν χρειάζεται, τον ωθητήρα του γεμιστήρα <b>(16)</b> και βεβαιωθείτε, ότι ο γεμιστήρας <b>(10)</b> δεν είναι λερωμένος.</li> </ul>
	Το ελατήριο του ωθητήρα του γεμιστήρα είναι πολύ ασθενές ή ελαττωματικό.	<ul style="list-style-type: none"> <li>- Επικοινωνήστε με ένα εξουσιοδοτημένο κέντρο εξυπηρέτησης πελατών <b>Bosch</b>. Αναθέστε εκεί την αντικατάσταση του εξαρτήματος.</li> </ul>
	Τα χρησιμοποιούμενα αντικείμενα καρφώματος είναι ανεπίτρεπτα.	<ul style="list-style-type: none"> <li>- Χρησιμοποιείτε μόνο γνήσια εξαρτήματα. Επιτρέπεται να χρησιμοποιηθούν μόνο τα αντικείμενα καρφώματος (καρφιά, δίχαλα κ.λπ.), που προσδιορίζονται στον πίνακα «Τεχνικά στοιχεία».</li> </ul>
	Ο γεμιστήρας <b>(10)</b> είναι άδειος.	<ul style="list-style-type: none"> <li>- Γεμίστε τον γεμιστήρα ξανά. (βλέπε «Γέμισμα του γεμιστήρα (βλέπε εικόνες <b>A1-A3</b>)», Σελίδα 119)</li> </ul>
	Ενεργοποιείται η λάθος σειρά καρφώματος.	<ul style="list-style-type: none"> <li>- Εκτελέστε εκ νέου τη διαδικασία καρφώματος, προσέχοντας τη σωστή σειρά ενεργοποίησης.</li> <li>- Μέσω της διεπαφής χρήστη αλλάξτε το σύστημα ενεργοποίησης.</li> </ul>
Οι συνδετήρες καρφώνονται πολύ βαθιά.	Ο οδηγός βάθους είναι ρυθμισμένος πολύ βαθιά.	<ul style="list-style-type: none"> <li>- Ρυθμίστε τον οδηγό βάθους στο επιθυμητό βάθος. (βλέπε «Οδηγίες εργασίας», Σελίδα 120)</li> </ul>
	Ο αποσβεστήρας είναι φθαρμένος.	<ul style="list-style-type: none"> <li>- Επικοινωνήστε με ένα εξουσιοδοτημένο κέντρο εξυπηρέτησης πελατών <b>Bosch</b>. Αναθέστε εκεί την αντικατάσταση του εξαρτήματος.</li> </ul>
Οι συνδετήρες δεν καρφώνονται αρκετά βαθιά.	Η μπαταρία δεν είναι φορτισμένη ή η μπαταρία είναι ελαττωματική.	<ul style="list-style-type: none"> <li>- Φορτίστε την μπαταρία πλήρως ή αντικαταστήστε την μπαταρία.</li> </ul>
	Τα αντικείμενα καρφώματος είναι πολύ μακριά.	<ul style="list-style-type: none"> <li>- Χρησιμοποιείτε μόνο γνήσια εξαρτήματα. Επιτρέπεται να χρησιμοποιηθούν μόνο τα αντικείμενα καρφώματος (καρφιά, δίχαλα κ.λπ.), που προσδιορίζονται στον πίνακα «Τεχνικά στοιχεία».</li> </ul>
	Ο οδηγός βάθους είναι ρυθμισμένος πολύ ψηλά.	<ul style="list-style-type: none"> <li>- Ρυθμίστε τον οδηγό βάθους στο επιθυμητό βάθος. (βλέπε «Οδηγίες εργασίας», Σελίδα 120)</li> </ul>
Το ηλεκτρικό εργαλείο παραλείπει συνδετήρες ή έχει έναν πολύ μεγάλο χρονισμό πρόωσης.	Τα χρησιμοποιούμενα αντικείμενα καρφώματος είναι ανεπίτρεπτα.	<ul style="list-style-type: none"> <li>- Χρησιμοποιείτε μόνο γνήσια εξαρτήματα. Επιτρέπεται να χρησιμοποιηθούν μόνο τα αντικείμενα καρφώματος</li> </ul>

Πρόβλημα	Αιτία	Αντιμετώπιση
		(καρφιά, δίχαλα κ.λπ.), που προσδιορίζονται στον πίνακα «Τεχνικά στοιχεία».
	Το ελατήριο του ωθητήρα του γεμιστήρα είναι πολύ ασθενές ή ελαττωματικό.	– Επικοινωνήστε με ένα εξουσιοδοτημένο κέντρο εξυπηρέτησης πελατών <b>Bosch</b> . Αναθέστε εκεί την αντικατάσταση του εξαρτήματος.
Οι συνδετήρες μπλοκάρουν συχνά στην κάννη.	Τα χρησιμοποιούμενα αντικείμενα καρφώματος είναι ανεπίτρεπτα.	– Χρησιμοποιείτε μόνο γνήσια εξαρτήματα. Επιτρέπεται να χρησιμοποιηθούν μόνο τα αντικείμενα καρφώματος (καρφιά, δίχαλα κ.λπ.), που προσδιορίζονται στον πίνακα «Τεχνικά στοιχεία».
	Οι συνδετήρες έχουν παλιώσει, η κόλλα ανάμεσα στους συνδετήρες δεν έχει πλέον καμία δύναμη συγκράτησης.	– Χρησιμοποιήστε μια νέα ταινία συνδετήρων
Οι καρφωμένοι συνδετήρες είναι λυγισμένοι.	Το έμβολο κρούσης είναι χαλασμένο.	– Επικοινωνήστε με ένα εξουσιοδοτημένο κέντρο εξυπηρέτησης πελατών <b>Bosch</b> . Αναθέστε εκεί την αντικατάσταση του εξαρτήματος.
	Το ηλεκτρικό εργαλείο χρησιμοποιείται για ανεπίτρεπτα υλικά (π.χ. μπετόν, πέτρα).	– Χρησιμοποιείτε το ηλεκτρικό εργαλείο μόνο για επιτρεπόμενα υλικά. (βλέπε «Χρήση σύμφωνα με τον σκοπό προορισμού», Σελίδα 116)

## Εξυπηρέτηση πελατών και συμβουλές εφαρμογής

### Ελλάδα

Τηλ.: 210 5701258

Θα βρείτε τον σύνδεσμο (link) των διευθύνσεων σέρβις και τους όρους της εγγύησης στην τελευταία σελίδα.

Δώστε σε όλες τις ερωτήσεις και παραγγελίες ανταλλακτικών οπωσδήποτε το 10ψήφιο κωδικό αριθμό σύμφωνα με την πινακίδα τύπου του προϊόντος.

### Απόσυρση

Τα ηλεκτρικά εργαλεία, οι μπαταρίες, τα εξαρτήματα και οι συσκευασίες πρέπει να ανακυκλώνονται με τρόπο φιλικό προς το περιβάλλον.



Μην ρίχνετε τα ηλεκτρικά εργαλεία και τις μπαταρίες στα απορρίμματα του σπιτιού σας!

### Μόνο για χώρες της ΕΕ:

Τα ηλεκτρικά και ηλεκτρονικά εργαλεία ή οι μεταχειρισμένες επαναφορτιζόμενες μπαταρίες/μπαταρίες που δε χρησιμοποιούνται πλέον, πρέπει να συλλέγονται ξεχωριστά και να αποσύρονται με τρόπο φιλικό στο περιβάλλον. Χρησιμοποιείτε τα καθορισμένα συστήματα συλλογής. Η λανθασμένη απόσυρση μπορεί να είναι επιβλαβής για το περιβάλλον και την υγεία λόγω των επικίνδυνων ουσιών που ενδεχομένως περιέχει.

## Türkçe

### Güvenlik talimatı

#### Elektrikli el aletleri için genel güvenlik uyarıları

#### **UYARI**

**Bu elektrikli el aletiyle birlikte gelen tüm güvenlik uyarılarını,**

**talimatları, resim ve açıklamaları okuyun.** Aşağıda bulunan talimatlara uyulmaması halinde elektrik çarpmalarına, yangınlara ve/veya ağır yaralanmalara neden olabilir.

#### **Bütün uyarıları ve talimat hükümlerini ileride kullanmak üzere saklayın.**

Uyarı ve talimat hükümlerinde kullanılan "elektrikli el aleti" terimi, akım şebekesine bağlı (elektrikli) aletlerle akü ile çalışan aletleri (akülü) kapsamaktadır.

#### **Çalışma yeri güvenliği**

- ▶ **Çalıştığınız yeri temiz tutun ve iyi aydınlatın.** Dağınık veya karanlık alanlar kazalara davetiye çıkarır.
- ▶ **Yakınında patlayıcı maddeler, yanıcı sıvı, gaz veya tozların bulunduğu yerlerde elektrikli el aleti ile çalışmayın.** Elektrikli el aletleri, toz veya buharların tutuşmasına neden olabilecek kıvılcımlar çıkarırlar.
- ▶ **Elektrikli el aleti ile çalışırken çocukları ve etraftaki kişileri uzakta tutun.** Dikkatiniz dağılacak olursa aletin kontrolünü kaybedebilirsiniz.

### Elektrik Güvenliği

- ▶ **Elektrikli el aletlerini yağmur altında veya nemi ortamlarda bırakmayın.** Suyun elektrikli el aleti içine sızması elektrik çarpmaya tehlikesini artırır.

### Kişilerin Güvenliği

- ▶ **Dikkatli olun, ne yaptığınıza dikkat edin, elektrikli el aleti ile işinizi makul bir tempo ve yöntemle yürütün.** Yorgunsanız, kullandığınız hapların, ilaçların veya alkolün etkisinde iseniz elektrikli el aletini kullanmayın. Elektrikli el aletini kullanırken bir anki dikkatsizlik önemli yaralanmalara neden olabilir.
- ▶ **Daima kişisel koruyucu donanım kullanın. Daima koruyucu gözlük kullanın.** Elektrikli el aletinin türü ve kullanımına uygun olarak; toz maskesi, kaymayan iş ayakkabıları, koruyucu kask veya koruyucu kulaklık gibi koruyucu donanım kullanımı yaralanma tehlikesini azaltır.
- ▶ **Aleti yanlışlıkla çalıştırmaktan kaçının. Güç kaynağına ve/veya aküye bağlamadan, elinize alıp taşımadan önce elektrikli el aletinin kapalı olduğundan emin olun.** Elektrikli el aletini parmağınız şalter üzerinde dururken taşırsanız ve elektrikli el aleti açıkken fişi prize sokarsanız kazalara neden olabilirsiniz.
- ▶ **Elektrikli el aletini çalıştırmadan önce ayar aletlerini veya anahtarları aletten çıkarın.** Elektrikli el aletinin dönen parçaları içinde bulunabilecek bir yardımcı alet yaralanmalara neden olabilir.
- ▶ **Çalışırken vücudunuz anormal durumda olmasın. Çalışırken duruşunuz güvenli olsun ve dengenizi her zaman koruyun.** Bu sayede elektrikli el aletini beklenmedik durumlarda daha iyi kontrol edebilirsiniz.
- ▶ **Uygun iş elbiseleri giyin. Geniş giysiler giymeyin ve takı takmayın. Saçlarınızı ve giysilerinizi aletin hareketli parçalarından uzak tutun.** Bol giysiler, uzun saçlar veya takılar aletin hareketli parçaları tarafından tutulabilir.
- ▶ **Toz emme donanımı veya toz tutma tertibatı kullanırken, bunların bağlı olduğundan ve doğru kullanıldığından emin olun.** Toz emme donanımının kullanımı tozdan kaynaklanabilecek tehlikeleri azaltır.
- ▶ **Aletleri sık kullanmanız sebebiyle onlara alışmış olmanız, güvenlik prensiplerine uymazı önlememelidir.** Dikkatsiz bir hareket, bir anda ciddi yaralanmalara yol açabilir.

### Elektrikli el aletlerinin kullanımı ve bakımı

- ▶ **Elektrikli el aletini aşırı ölçüde zorlamayın. Yaptığınız işe uygun elektrikli el aletleri kullanın.** Uygun performanslı elektrikli el aleti ile, belirlenen çalışma alanında daha iyi ve güvenli çalışırsınız.
- ▶ **Şalteri bozuk olan elektrikli el aletini kullanmayın.** Açılıp kapanamayan bir elektrikli el aleti tehlikelidir ve onarılmalıdır.
- ▶ **Elektrikli el aletinde bir ayarlama işlemine başlamadan, herhangi bir aksesuarı değiştirirken veya elektrikli el aletini elinizden bırakırken fişi güç**

**kaynağından çekin veya aküyü çıkarın.** Bu önlem, elektrikli el aletinin yanlışlıkla çalışmasını önler.

- ▶ **Kullanım dışı duran elektrikli el aletlerini çocukların ulaşamayacağı bir yerde saklayın. Aleti kullanmayı bilmeyen veya bu kullanım kılavuzunu okumayan kişilerin aletle çalışmasına izin vermeyin.** Deneyimsiz kişiler tarafından kullanıldığında elektrikli el aletleri tehlikelidir.
- ▶ **Elektrikli el aletinizin ve aksesuarlarınızın bakımını özenle yapın. Elektrikli el aletinizin kusursuz olarak çalışmasını engelleyebilecek bir durumun olup olmadığını, hareketli parçaların kusursuz olarak işlev görüp görmediklerini ve sıkışıp sıkışmadıklarını, parçaların hasarlı olup olmadığını kontrol edin. Elektrikli el aletini kullanmaya başlamadan önce hasarlı parçaları onartın.** Birçok iş kazası elektrikli el aletlerine yeterli bakım yapılmamasından kaynaklanır.
- ▶ **Kesici uçları daima keskin ve temiz tutun.** Özenle bakımı yapılmış keskin kenarlı kesme uçlarının malzeme içinde sıkışma tehlikesi daha azdır ve daha rahat kullanım olanağı sağlarlar.
- ▶ **Elektrikli el aletini, aksesuarı, uçları ve benzerlerini, bu özel tip alet için öngörülen talimata göre kullanın. Bu sırada çalışma koşullarını ve yaptığınız işi dikkate alın.** Elektrikli el aletlerinin kendileri için öngörülen alanın dışında kullanılması tehlikeli durumlara neden olabilir.
- ▶ **Tutamak ve kavrama yüzeylerini kuru, yağsız ve temiz tutun.** Kaygan tutamak ve kavrama yüzeyleri, aletin beklenmeyen durumlarda güvenli şekilde tutulmasını ve kontrol edilmesini engeller.

### Akülü aletlerin özenli bakımı ve kullanımı

- ▶ **Aküyü sadece üreticinin tavsiye ettiği şarj cihazı ile şarj edin.** Bir akünün şarjına uygun olarak üretilmiş şarj cihazı başka bir akünün şarjı için kullanılırsa yangın tehlikesi ortaya çıkar.
- ▶ **Sadece ilgili elektrikli el aleti için öngörülen aküleri kullanın.** Başka akülerin kullanımı yaralanmalara ve yangınlara neden olabilir.
- ▶ **Kullanılmayan aküyü büro ataçları, madeni bozuk paralar, anahtarlar, çiviler, vidalar veya metal nesnelere uzak tutun. Bunlar köprüleme yaparak kontaklara neden olabilir.** Akü kontaktları arasındaki kısa devre yanmalara veya yangınlara neden olabilir.
- ▶ **Yanlış kullanım durumunda aküden sıvı dışarı sızabilir. Bu sıvı ile temastan kaçının. Yanlışlıkla temas ederseniz su ile iyice yıkayın. Eğer sıvı gözlerinize gelecek olursa hemen bir hekime başvurun.** Dışarı sızan akü sıvısı cilt tahrişlerine ve yanmalara neden olabilir.
- ▶ **Hasarlı veya değiştirilmiş akü veya el aleti kullanmayın.** Hasarlı veya değiştirilmiş aküler beklenmedik davranışlara yol açarak yangın, patlama ve yaralanmalara neden olabilir.
- ▶ **Aküyü veya aleti ateşe veya yüksek sıcaklıklara maruz bırakmayın.** Ateşe veya 130 °C üstündeki sıcaklıklara maruz kalma patlamalara yol açabilir.

- **Tüm şarj talimatlarını uygulayın ve akü ya da aleti talimatlarda belirtilen sıcaklık aralığının dışında şarj etmeyin.** Hatalı şarj veya belirtilen aralık dışındaki sıcaklıklarda şarj aküye zarar vererek yangın riskini yükseltebilir.

#### Servis

- **Elektrikli el aletinizi sadece yetkili personele ve orijinal yedek parça kullanma koşulu ile onartın.** Bu sayede elektrikli el aletinin güvenliğini sürekli hale getirirsiniz.
- **Hasarlı akülerde onarım işlemi yapmayın.** Akülerin onarımı sadece üretici veya yetkili servisler tarafından yapılmalıdır.

#### Zimba makinesi için güvenlik uyarıları

- **Her zaman zimba tabancasının bağlantı elemanları içerdiğini varsayın.** Zimba tabancasının dikkatsiz kullanımı, makinenin beklenmedik şekilde ateşlenmesine ve kişisel yaralanmalara neden olabilir.
- **Bağlantı elemanlarını yüklerken ve boşaltırken, ayarlama yaparken veya aksesuarları değiştirirken zimba tabancasını güç kaynağından ayırın.** Güç kaynağına bağlıysa, zimba tabancası yanlışlıkla etkinleştirilebilir, bu da kişisel yaralanmaya neden olabilir.
- **Bağlantı elemanlarını tutarken, özellikle yüklemeye ve boşaltma sırasında dikkatli olun.** Bağlantı elemanları yaralanmalara neden olabilecek keskin uçlara sahiptir.
- **Aleti kendinize veya yakınınızdakilere doğru tutmayın.** Beklenmedik tetikleme bir bağlantı elemanını boşaltır, bu da kişisel yaralanmaya neden olabilir.
- **Bu zimba tabancasını kullanmadığınız zamanlarda ve bir çalışma konumundan diğerine geçerken parmaklarınızı tetikten uzak tutun.** Beklenmedik tetikleme bir bağlantı elemanını boşaltır, bu da kişisel yaralanmaya neden olabilir.
- **Bağlantı elemanının gizli kablajlara temas edebileceği bir işlem gerçekleştirirken, zimba tabancasını izolasyonlu kavrama yüzeylerinden tutun.** "Akım ileten" bir tele temas eden bir bağlantı elemanı, zimba tabancasının açıkta kalan metal parçalarını "akım ileten" hale getirebilir ve operatöre elektrik çarpmasına neden olabilir.
- **Çalışma sırasında zimba tabancasını sağlam bir şekilde tutun.** Zimba tabancasının kontrolsüz geri tepmesi, istenmeyen aktivasyona neden olabilir ve bu da kişisel yaralanmalara yol açabilir.
- **Eller, bacaklar vb. gibi tüm vücut parçalarını zimba tabancasının ateşleme yönünden uzak tutun.** Bağlantı elemanı, iş parçasının yanı sıra arkasındaki herhangi bir nesneye de girebilir ve bu da kişisel yaralanmaya neden olabilir.
- **Zimba tabancasını kullanırken, eller ve bacaklar gibi tüm vücut parçalarını bağlantı elemanının iş parçasına sürüldüğü alandan uzak tutun.** Bağlantı elemanı

sapabilir ve iş parçasından çıkabilir, bu da kişisel yaralanmalara neden olabilir.

- **Zimba tabancası iş parçasına sıkıca yerleştirilmeden zimba tabancasının tetiğine basmayın.** Zimba tabancası iş parçası ile temas halinde değilse, bağlantı elemanı iş parçasından uzağa sapabilir ve bu da kişisel yaralanmalara neden olabilir.
- **Bu zimba tabancasını elektrik kablolarını sabitlemek için kullanmayın.** Elektrik kablosu montajı için tasarlanmamıştır ve bu nedenle elektrik kablolarının izolasyonuna zarar verebilir, buna bağlı olarak da elektrik şokuna veya yangın tehlikesine neden olabilir.
- **Zimba tabancasında bir bağlantı elemanı sıkışırsa, zimba tabancasını güç kaynağından ayırın.** Sıkışmış bir bağlantı elemanını çıkarırken, zimba tabancası güç kaynağına bağlıysa yanlışlıkla etkinleştirilebilir ve bu da kişisel yaralanmaya neden olabilir.
- **Sıkışmış bir zımbayı çıkarırken çok dikkatli olun.** Mekanizma sıkıştırma altında olabilir ve bağlantı elemanı zorla boşalabilir, bu da kişisel yaralanmalara neden olabilir.
- **Görünmeyen ikmal hatlarını belirlemek için uygun tarama cihazları kullanın veya yerel tedarik şirketi ile iletişime geçin.** Elektrik kablolarıyla temas yanıklara ve elektrik çarpmasına neden olabilir. Bir gaz borusuna hasar vermek patlamaya neden olabilir. Su borularının hasar görmesi maddi zararlara yol açabilir.
- **Akü hasar görürse veya usulüne aykırı kullanılırsa dışarı buhar sızabilir. Akü yanabilir veya patlayabilir.** Çalıştığınız yeri havalandırın ve şikayet olursa hekime başvurun. Akülerden çıkan buharlar nefes yollarını tahriş edebilir.
- **Aküyü değiştirmeyin veya açmayın.** Kısa devre tehlikesi vardır.
- **Çivi veya tornavida gibi sivri nesnelere dışarıdan kuvvet uygulama aküde hasara neden olabilir.** Akü içinde bir kısa devre oluşabilir ve akü yanabilir, duman çıkarabilir, patlayabilir veya aşırı ölçüde ısınabilir.
- **Aküyü yalnızca üreticinin ürünlerinde kullanın.** Ancak bu yolla akü tehlikeli zorlanmalara karşı korunur.



**Aküyü sıcaktan, sürekli gelen güneş ışınından, ateşten, kirden, sudan ve nemden koruyun.** Patlama ve kısa devre tehlikesi vardır.

#### Semboller ve anlamları

Aşağıdaki semboller elektrikli el aletinizi kullanırken önemli olabilir. Lütfen sembollerini ve anlamlarını zihninize iyice yerleştirin. Sembollerin doğru yorumu elektrikli el aletini daha iyi daha güvenli kullanmanıza yardımcı olur.

#### Semboller ve anlamları



**Kulak koruması kullanın.** Çalışırken çıkan gürültü kalıcı işitme kayıplarına neden olabilir.

**Semboller ve anlamları**

**Koruyucu gözlük kullanın.**

**Ürün ve performans açıklaması**

**Bütün güvenlik talimatını ve uyarıları okuyun.** Güvenlik talimatlarına ve uyarılara uyulmadığı takdirde elektrik çarpmasına, yangına ve/veya ciddi yaralanmalara neden olunabilir.

Lütfen kullanma kılavuzunun ön kısmındaki resimlere dikkat edin.

**Usulüne uygun kullanım**

Elektrikli el aleti, tahtaya zımba çakmak için tasarlanmıştır. Sadece "Teknik veriler" tablosunda belirtilen çakılacak cisimler (çiviler, zımbalar vb.) kullanılabilir.

**Not:** Elektrikli el aleti metal ya da betona zımbalar çakmak için tasarlanmamıştır.

Lütfen elektrikli el aletini, bir iskelede, bir merdivende ya da başka bir platformda çalışırken ve çalışma pozisyonunun değiştirilmesi gerektiğinde otomatik geri dönüşlü kontak tetikleme modunda kullanmayın. Bu durumda sadece güvenlik dizinli tek tetikleme modunu kullanın.

**Şekli gösterilen elemanlar**

Şekli gösterilen elemanların numaraları ile grafik sayfasındaki elektrikli el aleti resmindeki numaralar aynıdır.

- (1) İş parçası koruyucu
  - (2) Tetikleme emniyeti
  - (3) Tetik
  - (4) Akü çıkarma tuşu
  - (5) Çalışma ışığı
  - (6) Kullanıcı arayüzü
  - (7) Akü
  - (8) Kemer klipsi
  - (9) Magazini açmak için şalter
  - (10) Magazin
  - (11) Derinlik mesnedi ayarı göstergesi
  - (12) Derinlik mesnedi ayarı ayarlama düğmesi
  - (13) Doldurma göstergesinin kontrol penceresi
  - (14) Çıkış ağız
  - (15) Tutamak (izolasyonlu tutamak yüzeyi)
  - (16) Magazin sürgüsü
  - (17) Zımba teli şeridi<sup>3)</sup>
  - (18) İş parçası koruyucunun muhafaza deposu
- Kullanıcı arayüzü**
- (19) Gösterge Açık/Kapalı

(20) Açma/kapama tuşu

(21) Mod tuşu

(22) Tek tetikleme göstergesi

(23) Kontak tetikleme göstergesi

a) **Bu aksesuarlar standart teslimat kapsamına dahil değildir.**

**Teknik veriler**

Aküülü zımba tabancası	GTH18V-38-2M	
Sipariş numarası		<b>3 601 D82 D..</b>
Nominal gerilim	V=	18
Tetikleme sistemleri		
- Güvenlik sekansına sahip tek tetikleme		●
- Otomatik geri dönüşlü kontak tetiklemesi		●
Çakma malzemesi		
- Tip		Dar sırtlı kancalar
- Uzunluk	mm	10-38
- Çap	mm	1,2
	ga	18
- Açı		0°
Maks. magazin toz emme hacmi		110
Boyutlar (Aküsüz)		
- Yükseklik	mm	276
- Genişlik	mm	95
- İş parçası koruyucu ile uzunluk	mm	329
Ağırlık <sup>A)</sup>	kg	2,4
Şarj sırasında önerilen ortam sıcaklığı	°C	0 ... +35
Çalışma sırasında <sup>B)C)</sup> ve depolamada izin verilen ortam sıcaklığı	°C	-20 ... +50
Uyumlu aküler		GBA18V... GBA 18V... ProCORE18V... EXPERT18V... EXBA18V... CORE18V...
Tam performans için önerilen aküler		GBA18V... ≥ 2,0 Ah GBA 18V... ≥ 2,0 Ah
Tavsiye edilen şarj cihazları		GAL18... GAL 18... GAL 36... GAL12V/18... GAL 12V/18...

**Akülü zımba tabancası****GTH18V-38-2M**GAX 18...  
EXAL18...

- A) Aküsüz (akü ağırlığını www.bosch-professional.com adresinde bulabilirsiniz)
- B) < 0 °C sıcaklıklarda sınırlandırılmış performans
- C) GBA 18V... ile kısıtlı performans
- Değerler ürüne bağlı olarak değişebilir ve uygulama ve çevre koşullarına tabidir. Daha fazla bilgi için:  
www.bosch-professional.com/wac.

**Gürültü/Titreşim bilgisi**

Gürültü emisyon değerleri **EN IEC 62841-2-16** uyarınca belirlenmektedir.

Elektrikli el aletinin A ağırlıklı gürültü seviyesi tipik olarak: Ses basıncı seviyesi **87 dB(A)**; ses gücü seviyesi **97 dB(A)**. Tolerans K = **3 dB**.

**Kulak koruması kullanın!**

Titreşim değerleri  $a_h$  (sürekli titreşimler),  $p_f$  (tekrarlanan şok titreşimleri) ve belirsizlik K belirlenir **EN IEC 62841-2-16**:

$a_h = 2,0 \text{ m/s}^2$  ( $K = 1,5 \text{ m/s}^2$ ),  $p_f = 484 \text{ m/s}^2$  ( $K = 45 \text{ m/s}^2$ )

Bu talimatta belirtilen titreşim seviyesi ve gürültü emisyon değeri standartlaştırılmış ölçme yöntemine göre belirlenmiştir ve elektrikli el aletlerinin birbirleri ile kıyaslanmasında kullanılabilir. Bu değerler aynı zamanda titreşim ve gürültü emisyonunun geçici olarak tahmin edilmesine de uygundur.

Belirtilen titreşim seviyesi ve gürültü emisyon değeri elektrikli el aletinin esas kullanımını temsil etmektedir. Ancak elektrikli el aleti farkı uçlar veya yetersiz bakımla kullanılacak olursa, titreşim seviyesi ve gürültü emisyonu farklılık gösterebilir. Bu da titreşim ve gürültü emisyonunu bütün kullanım süresince önemli ölçüde artırabilir.

Titreşim ve gürültü emisyonunun tam olarak tahmin edilebilmesi için, aletin kapalı olduğu veya açık fakat kullanımda olmadığı sürelerin de dikkate alınması gerekir. Bu, titreşim ve gürültü emisyonunu bütün çalışma süresinde önemli ölçüde düşürebilir.

Titreşimin kullanıcıya bindirdiği yük için önceden ek güvenlik önlemleri alın. Örneğin: Elektrikli el aletinin ve uçların bakımı, ellerin sıcak tutulması, iş aşamalarının organize edilmesi.

**Akü**

**Bosch** akülü elektrikli el aletlerini aküsüz olarak satmaktadır. Elektrikli el aletinizin teslimat kapsamında akünün bulunup bulunmadığını ambalajdan bakabilirsiniz.

**Akünün şarj edilmesi**

- **Sadece teknik veriler bölümünde belirtilen şarj cihazlarını kullanın.** Sadece bu şarj cihazları elektrikli el aletinizde kullanılan lityum iyon akülere uygundur.

**Not:** Lityum İyon aküler, uluslararası nakliye kurallarına uygun olarak kısmi şarjlı olarak teslim edilmektedir. Aküden

tam performansı elde edebilmek için ilk kullanımdan önce aküyü tam olarak şarj edin.

**Akünün yerleştirilmesi**

Şarj edilmiş aküyü hissedilir biçimde kavrama yapınca kadar akü yuvasının içine doğru itin.

**Akünün çıkarılması**



Aküyü çıkarmak için kilit açma tuşuna basın ve aküyü çekerek çıkartın. **Bunu yaparken güç kullanmayın.**

Aküde 2 kilitleme kademesi mevcuttur, bunlar ilgili akü kilit açma tuşuna yanlışlıkla basıldığında akünün düşmesini önler. Akü elektrikli el aleti içinde bulunduğu sürece bir yay yardımıyla bu pozisyonda tutulur.

**Akü şarj durumu göstergesi**

Not: Her akü tipinin şarj seviyesi göstergesi yoktur.

Akü şarj durumu göstergesinin yeşil LED'leri akünün şarj durumunu gösterir. Güvenlik nedenleriyle şarj durumu sadece elektrikli el aleti dururken sorgulanabilir.

Şarj durumunu görmek için şarj durumu göstergesi tuşları  ya da  üzerine basın. Bu, akü çıkarılmış durumda da mümkündür.

Şarj durumu göstergesi tuşuna basıldıktan sonra hiçbir LED yanmazsa, akü arızalı demektir ve değiştirilmesi gerekir.

**Akü tipi GBA 18V... | GBA18V...**

LED	Kapasite
Sürekli ışık 3 × yeşil	%60–100
Sürekli ışık 2 × yeşil	%30–60
Sürekli ışık 1 × yeşil	%5–30
Yanıp sönen ışık 1 × yeşil	%0–5

**Akü tipi ProCORE18V... | EXPERT18V... | EXBA18V... | CORE18V...**

LED	Kapasite
Sürekli ışık 5 × yeşil	%80–100
Sürekli ışık 4 × yeşil	%60–80
Sürekli ışık 3 × yeşil	%40–60
Sürekli ışık 2 × yeşil	%20–40
Sürekli ışık 1 × yeşil	%5–20
Yanıp sönen ışık 1 × yeşil	%0–5

**Akü arızası risk tespiti****EXPERT18V... | EXBA18V...**

Akü şarj durumuna ek olarak, akü şarj durumu göstergelerindeki LED'ler de bir akü arızası riskini gösterebilir.

Fonksiyonu etkinleştirmek için  şarj seviyesi gösterge düğmesine 3 saniye boyunca basılı tutun. Akünün analizi, akü şarj durumu göstergesinde yanar bir ışıkla belirtilir. Sonuç, akü şarj durumu göstergesinde gösterilir.

 **1 LED:** Akünün arızalanma riski yüksektir. Performans ve çalışma süresi zaten azalmış olabilir. Akünün değiştirilmesi tavsiye edilir.

 **5 LED:** Akü iyi durumda ve arızalanma riski düşük.

**Lütfen dikkat edin:** Akü arızası risk değerlendirmesi iki aşamalı olarak çalışır ve basit bir durum değerlendirmesi sağlar. Akü ya iyi durumdadır ya da arızalanma riski yüksektir. Akü durumunun hiçbir yüzdesi görüntülenmez.

## Akünün optimum verimle kullanılmasına ilişkin açıklamalar

Aküyü nemden ve sudan koruyun.

Aküyü sadece –20 °C ile 50 °C arasındaki bir sıcaklıkta saklayın. Örneğin yaz aylarında aküyü otomobil içerisinde bırakmayın.

Akünün havalandırma aralıklarını düzenli olarak yumuşak, temiz ve kuru bir fırça ile temizleyin.

Şarj işleminden sonra çok kısa süre çalışabiliyorsa akü ömrünü tamamlamış ve değiştirilmesi gerekiyor demektir.

Tasfiye konusundaki talimat hükümlerine uyun.

## Montaj

► **Elektrikli el aleti üzerinde herhangi bir çalışma yapmadan önce (örn. bakım, uç değişimi vb.) aküyü elektrikli el aletinden çıkarın.** Aletin açma/kapama şalterine yanlışlıkla basıldığında yaralanmalar ortaya çıkabilir.

## Magazinin doldurulması (bkz. Resimler A1–A3)

► **Aletin kendinde ayarlama işleri yapmadan, aksesuar parçalarını değiştirmeden veya elektrikli el aletini kaldırmadan önce aküyü çıkarın.** Bu önlem elektrikli el aletin istenmeden çalışmasını önler.

**Sadece orijinal Bosch aksesuar kullanın.** Magazin, çıkış ağız ve atış kanalı gibi elektrikli el aletin hassas parçaları **Bosch zımbalarla, çivilerle ve pimlerle** uygun hale getirilmiştir. Diğer üreticiler farklı çelik kalitesi ve ölçüler kullanmaktadır.

**Not:** Sadece "Teknik veriler" tablosunda belirtilen çakma nesnelere kullanın.

İzin verilmeyen çakma malzemelerinin kullanılması elektrikli el aletine hasar verebilir ve yaralanmalara neden olabilir.

Magazin doldurulurken elektrikli el aletini, çıkış ağız (14) ne kendi gövdenize ne de diğer kişilere bakmayacak şekilde tutun.

- Magazini açmak için şaltere (9) basın. Magazin sürgüsü (16) uzar.
- Zimba uçları yukarı bakacak şekilde bir şerit zımbayı magazin (10) üst kısmına yerleştirin.

**Not:** Elektronik denetim, magazinde zimba olup olmadığını algılar. Şarjör boşken tetik emniyeti itilirse, çakma işlemi tetiklenmez. Böylece boş atışlar önlenir.

- Magazin sürgüsü yerine oturana kadar magazin sürgüsünü (16) magazin başına doğru çekin.

**Not:** Magazin sürgüsü çok çaba harcamadan (sadece parmaklarla uygulanan kuvvetle) geriye itilebilmelidir. Sıkışmış bir magazin sürgüsü aşağıdaki etkilere sahiptir: Zimba dışarı atılmaz, zimba atış kanalında sıkışır (bkz. sıkışma) veya zimba yanlış açıyla dışarı atılır.

## Çalışma

► **Elektrikli el aletini her zaman yan tarafı üzerine bırakın ve akünün üzerine koymayın.** Elektrikli el aleti, kullanılan uca ve aküye bağlı olarak devrilebilir.

## Tetikleme sistemleri

### Güvenlik dizinli tetikleme

Bu tetikleme sisteminde önce tetikleme emniyeti (2) iş parçasına sabit bir şekilde yerleştirilmelidir. Çakma malzemesi, ancak tetiğe (3) basılmışsa fırlatılır. Böylece diğer çakma işlemleri sadece tetik ve tetikleme emniyeti öncesinde tekrar başlangıç konumuna kaydırılmışsa tetiklenebilir.

### Otomatik geri dönüşlü kontak tetikleme

Bu tetikleme sisteminde önce tetiğe (3) basılması ve bu pozisyonda tutulmalıdır. Akabinde çakma cismini fırlatmak için tetikleme emniyeti iş parçasına sabit bir şekilde yerleştirilmelidir. Tetiğe (3) basıldığı sürece diğer çakma işlemleri başka bir yere tekrar yerleştirilerek tetiklenebilir.

**Kontak tetikleme** modunda bir zimba tekli tetikleme ile de çalıştırılabilir.

## Çalıştırma

### Kullanıcı arayüzünde açma/kapama (bkz. resim B)

- Elektrikli el aletini **çalıştırmak** için, kullanıcı arayüzündeki (6) açma/kapama şalterine (20) basın. Çalışma ışığı (5) yanar. Alet kullanıma hazır olduğunda, açma/kapama şalteri (19) göstergesi yeşil renkte yanar. Tek tetikleme etkinleştirilmiştir, gösterge (22) beyaz renkte yanar.
- Elektrikli el aletini **kapatmak** için açma/kapama şalterine (20) basın.

### Zımbalama – Tekli tetikleme

- Elektrikli el aletini çalıştırın.
- Çıkış ağız (14) ya da gerekirse lastik kaplamalı iş parçası koruyucuyu (1), tetikleme emniyeti (2) tamamen bastırılana kadar sabit bir şekilde iş parçasına yerleştirin. Çalışma ışığı yanar.
- Akabinde tetiğe (3) basın ve tekrar bırakın. Bu sırada bir zimba dışarı fırlar.
- Elektrikli el aletinin iş parçasından geri çekilmesini bekleyin.





- Diğer çakma işlemi için elektrikli el aletini iş parçasından tamamen kaldırın ve istenen diğer yere sabit bir şekilde yerleştirin.

#### Zımbalama – Kontak tetikleme

- Elektrikli el aletini çalıştırın.
- Mod tuşuna **(21)** kısaca basarak kontak tetiklemesini etkinleştirin.  
Kontak tetikleme göstergesi **(23)** beyaz yanar.
- Tetiği **(3)** basılı tutun.  
Bu esnada çalışma ışığı yanar ve motor çalışır.
- Çıkış ağzını **(14)** ya da gerekirse lastik kaplamalı iş parçası koruyucuyu **(1)**, tetikleme emniyeti **(2)** tamamen bastırılana kadar sabit bir şekilde iş parçasına yerleştirin. Bu sırada bir zimba dışarı fırlar.
- Diğer çakma işlemi için tetiği **(3)** basılı tutun ve elektrikli el aletini iş parçasından tamamen yukarı kaldırın. İstlenen sonraki yere tekrar sabit bir şekilde yerleştirin.
- Mod tuşuna **(21)** tekrar basarak tek tetiklemeye geçin.  
Tek tetikleme göstergesi **(22)** yanar.

#### Kullanıcı arayüzü (bkz. resim B)

Kullanıcı arayüzü **(6)**, çalışma modunu seçmek ve elektrikli el aletini açmak ve kapatmak için kullanılır.

Kullanıcı arayüzü	Açıklama
	Açma/Kapama tuşu <b>(20)</b> aleti açar ve kapatır.
	Mod tuşu <b>(21)</b> , tek tetikleme ve kontak tetikleme arasında geçiş yapar.
	Alet açık olduğunda Açık/Kapalı göstergesi <b>(19)</b> yanar.
	Tek tetikleme <b>(22)</b> tek tetikleme etkinleştirildiğinde yanar.
	Kontak tetikleme <b>(23)</b> göstergesi, kontak tetikleme etkinleştirildiğinde yanar.

#### Durum göstergeleri

Açık/Kapalı **(19)** göstergesi ayrıca elektrikli el aletinin durumunu aşağıda açıklanan şekilde gösterir:

#### Elektrikli el aleti durum göstergesi

Renk	Anlamı	Çözümü
Yeşil	Elektrikli el aleti açık ve kullanıma hazırdır.	–
Sarı	Bir olay dikkatinizi gerektirir: Kritik sıcaklık, akü neredeyse boş veya bakım zamanı yaklaşıyor.	– Elektrikli el aletinin soğumasını bekleyin. – Aküyü değiştirin veya şarj edin. – Bakım yaptırın.
Kırmızı	Elektrikli el aleti kullanıma hazır değildir. Sebep: Elektrikli el aleti aşırı ısınmış, akü boşalmış veya mekanik bir arıza var.	– Elektrikli el aletinin soğumasını bekleyin. – Aküyü değiştirin veya şarj edin. – Bakım yaptırın.
Kırmızı yanıp sönüyor	– İkinci şaltere çok erken basıldı. – İkinci şaltere 5 saniye içinde basılmadığında alet otomatik olarak kapanır. – Şalterler yanlış sırada çalıştırılmıştır (örn. alet kontak tetikleme moduna geçmeden önce tetiğe basılmıştır)	– Durum göstergesi yeşil yanana kadar kısa bir süre bekleyin. – Elektrikli el aleti yeniden kullanıma hazırdır. – Doğru çalışma sırasını gözlemleyerek çakma işlemi tekrar gerçekleştirin veya kullanıcı arayüzü üzerinden tetikleme sistemini değiştirin.

#### Çalışırken dikkat edilecek hususlar

- **Elektrikli el aleti üzerinde herhangi bir çalışma yapmadan önce (örn. bakım, uç değişimi vb.) aküyü elektrikli el aletinden çıkarın.** Aletin açma/kapama şalterine yanlışlıkla basıldığında yaralanmalar ortaya çıkabilir.

İşe başlamadan önce her seferinde güvenlik ve tetikleme düzeneklerinin işlevinin sorunsuz olmasını ve tüm vidaların ve somunların yerlerine sabit oturmasını sağlayın. Arızalı ya da yanlış çalışan elektrikli el aletini enerji beslemesinden hemen ayırın ve yetkili bir Bosch müşteri servisi ile iletişime geçin.

Elektrikli el aletinde usulüne aykırı manipülasyonlar yapmayın. Örn. tetikleme emniyeti gibi elektrikli el aletinin hiçbir parçası sökmeyin ya da bloke etmeyin.

"Acil tamiratları" uygun olmayan araçlarla gerçekleştirmeyin. Elektrikli el aletinin bakımını düzenli ve usulüne uygun bir şekilde gerçekleştirin.

Elektrikli el aletindeki tüm zayıflıkları ve hasarları önleyin, örn.:

- Çakma ya da oyma,
- Üretici tarafından izin verilen tadilat önlemleri,
- Örn. çelik gibi sert malzemeden üretilen şablonlarla yönlendirin,
- Düşürün ya da zemin üzerinde itin,
- Kırıcı-delici olarak kullanın,
- Her türlü güç etkisi.

İş parçasının altında ya da arkasında hiçbir şey bulunmamasını sağlayın. Arkasında biri varsa duvarlara, çatılara ya da zeminlere zimba atışı yapmayın. Zimbalar iş parçasını kırabilir ve birini yaralayabilir.

Zaten çakılmış olan bir zimbaya zımba atmayın. Bu sırada zımbanın şekli değişebilir, zimbalar sıkışabilir ya da elektrikli el aleti kontrolsüz bir şekilde hareket edebilir.

Elektrikli el aleti soğuk ortam koşullarında kullanılırsa ilk zimbalar alışılmıştan daha yavaş atılır. Elektrikli el aleti çalışma sırasında ısınırsa normal çalışma hızı tekrar mümkün olur.

Darbeleme parçasının aşınmaması için boş atışlar yapmayın.

Uzun süreli iş molalarında veya iş bitiminde elektrikli el aletini kapatın, aküyü çıkarın ve mümkünse magazini boşaltın.

#### Magazini boşaltılması (Bakınız: Resimler C1–C3)

- Magazini açmak için şaltere (9) basın. Magazin sürgüsü (16) uzar.
- Elektrikli el aletini, magazindeki (10) zımba şeridi (17) dışarı çıkacak şekilde döndürün.
- Magazini kapatmak için, magazin sürgüsünü (16) dikkatlice magazin (10) başına doğru ilerletin.

#### Derinlik mesnedinin ayarlanması (Bakınız: Resim D)

Zimbaların çakma derinliği ayarlama düğmesiyle (12) ayarlanabilir.

- Magazini (10) boşaltın.
- **Zimbalar çok derine çakıldı:** Çakma derinliğini azaltmak için ayarlama düğmesini (12) "-" yönünde döndürün.
- **Zimbalar yeterince derine çakılmadı:** Çakma derinliğini artırmak için ayarlama düğmesini (12) "+" yönünde döndürün.

Derinlik mesnedi ayarını kontrol edin:

- Magazini tekrar doldurun.
- Yeni çakma derinliğini numune iş parçasında test edin. Gerekirse iş adlarını tekrarlayın.

#### Sıkışmaların açılması

Tekli zimbalar atış kanalına sıkışabilir. Bu sık sık meydana gelirse yetkili bir Bosch müşteri servisine başvurun.

**Not:** İşaretleme damgası sıkışma açıldıktan sonra geriye hareket etmezse, yetkili bir Bosch müşteri servisine başvurun.

- Tetiği (3) bırakın.
- Şu durumlarda elektrikli el aletini kapatın ve aküyü (7) çıkarın.
- Magazini açmak için şaltere (9) basın. Magazin sürgüsü uzar.
- Elektrikli el aletini, magazindeki zımba şeridi dışarı çıkacak şekilde döndürün. Sıkışan zimbaların çıkartın. Bunu yapmak için gerekirse pense kullanın.

#### Bakım planı

- Magazini (10) temizleyin. Çalışma sırasında magazinde birikebilecek plastik ya da ahşap talaşlarını temizleyin.

- Magazini tekrar doldurun.
- Magazin sürgüsü yerine oturana kadar magazin sürgüsünü magazin başına doğru çekin.

#### İş parçası koruyucunun değiştirilmesi (Bakınız: Resim E)

Tetikleme emniyetinin (2) ucundaki iş parçası koruyucu (1) elektrikli el aleti çakma işlemi için doğru konumlanana kadar iş parçasını destekler. İş parçası koruyucusu çıkarılabilir ve değiştirilebilir

- Tetiği (3) bırakın.
- Şu durumlarda elektrikli el aletini kapatın ve aküyü (7) çıkarın.
- Magazini (10) boşaltın.
- İş parçası koruyucuyu tetik emniyetinden çekin.
- Yeni iş parçası koruyucusunu açık ucuyla tetik emniyetinin üstüne itin.

**Not:** Yedek iş parçası koruyucu magazin (10) alt tarafında muhafaza edilebilir. İş parçası koruyucuyu depoya (18) itin.

#### Taşıma ve muhafaza

Taşımak için, özellikle merdiven kullanıyorsanız ya da alışılmışın dışındaki bir vücut duruşuyla hareket ederken elektrikli el aletini kapatın.

Elektrikli el aletini çalışma yerine sadece tutamaktan (15) tutarak taşıyın ve tetiği (3) tetikleyin.

Elektrikli el aletini daima aküden ayrı, kuru ve sıcak bir yerde muhafaza edin.

Elektrikli el aleti uzun süre kullanılmayacaksa çelik takım parçalarının üstüne ince bir yağ tabakası sürün. Bu paslanmalarını önler.

#### Kemer klipsi

Örneğin, elektrikli el aleti bir kemere takmak için kemer klipsini (8) kullanabilirsiniz. Bu şekilde her iki elinizde serbest olur ve elektrikli el aletini istediğiniz an kullanabilirsiniz.

## Bakım ve servis

### Bakım ve temizlik

- ▶ **Elektrikli el aleti üzerinde herhangi bir çalışma yapmadan önce (örn. bakım, uç değişimi vb.) aküyü elektrikli el aletinden çıkarın.** Aletin açma/kapama şalterine yanlışlıkla basıldığında yaralanmalar ortaya çıkabilir.
- ▶ **İyi ve güvenli çalışabilmek için elektrikli el aletini ve havalandırma aralıklarını temiz tutun.**

Elektrikli el aletini düzenli aralıklarla basınçlı hava yardımı ile temizleyin.

Önlem	Neden	Model
Magazini (10) ve magazin sürgüsünü (16) temizleyin.	Bir zımbanın sıkışmasını önler.	– Magazini/magazin sürgüsünün mekanizmasını her gün basınçlı hava ile temizleyin.

Önlem	Neden	Model
Tetikleme emniyetinin (2) usulüne uygun çalışmasını sağlayın.	Bu, elektrikli el aleti ile çalışma güvenliğinizi ve verimli kullanımı teşvik eder.	- Tetikleme emniyetinin mekanizmasını her gün basınçlı hava ile temizleyin.

### Arızaların giderilmesi

Sorun	Sebebe	Çözüm
Elektrikli el aleti işleme hazır değil.	Akü şarj edilmemiş ya da akü arızalı.	- Aküyü tamamen şarj edin ya da aküyü değiştirin.
	Akü düzgün takılmamış.	- Akünün tutamakta yerine oturmasını sağlayın.
	Akünün sıcaklığı çok yüksek ya da çok düşük.	- Akü (tekrar) optimum işletim sıcaklığına ulaşana kadar bekleyin.
	Akü bağlantı noktaları, motor veya solenoid kirliliği veya arızalı.	- Yetkili bir <b>Bosch</b> müşteri hizmetleri merkeziyle iletişime geçin. Bileşenin burada değiştirilmesini sağlayın.
	Magazin (10) boş.	- Magazini tekrar doldurun. (Bakınız „Magazinin doldurulması“ (bkz. Resimler <b>A1-A3</b> ), Sayfa 129)
	Tetikleme emniyeti (2) gizli.	- Yetkili bir <b>Bosch</b> müşteri hizmetleri merkeziyle iletişime geçin. Bileşenin burada değiştirilmesini sağlayın.
	Elektronik arızalı.	- Yetkili bir <b>Bosch</b> müşteri hizmetleri merkeziyle iletişime geçin.
	Kullanıcı arayüzü (6) arızalı.	- Yetkili bir <b>Bosch</b> müşteri hizmetleri merkeziyle iletişime geçin.
Elektrikli el aleti işleme hazır fakat zımba atışı gerçekleşmiyor.	Aşağıdaki bileşenlerin muhtemel arızası: - Tetik (3) - İşaretleme damgası - Motor - Elektronik - Çelik yay	- Yetkili bir <b>Bosch</b> müşteri hizmetleri merkeziyle iletişime geçin. Bileşenin burada değiştirilmesini sağlayın.
	Yabancı cisimler atış mekanizmasında birikmiş.	- Yetkili bir <b>Bosch</b> müşteri hizmetleri merkeziyle iletişime geçin. Bileşenin burada değiştirilmesini sağlayın.
	Yabancı cisimler çıkış ağzında (14) ya da magazinde (10) birikmiş.	- Çıkış ağzını (14) ya da magazini (10) temizleyin.
	Atış kanalına bir zımba sıkışmış.	- Sıkışan cismi çıkarın.
	Magazin sürgüsü (16) arızalı.	- Gerekirse magazin sürgüsünü (16) temizleyin ve magazin (10) kirliliğini ortadan kaldırın.
	Magazin sürgüsünün yayı zayıf ya da arızalı.	- Yetkili bir <b>Bosch</b> müşteri hizmetleri merkeziyle iletişime geçin. Bileşenin burada değiştirilmesini sağlayın.
	Kullanılan çakma cisimlerine izin verilmiyor.	- Sadece orijinal aksesuar kullanın. Sadece "Teknik veriler" tablosunda belirtilen çakılacak cisimler (çiviler, zımbalar vb.) kullanılabilir.
	Magazin (10) boş.	- Magazini tekrar doldurun. (Bakınız „Magazinin doldurulması“ (bkz. Resimler <b>A1-A3</b> ), Sayfa 129)

Sorun	Sebeup	Çözüm
	Yanlış atış sırası uygulandı.	<ul style="list-style-type: none"> <li>Doğru çalıştırma sırasını gözlemleyerek çakma işlemini tekrar gerçekleştirin.</li> <li>Kullanıcı arayüzü üzerinden tetikleme sistemini değiştirin.</li> </ul>
Zimbalar çok derine çakılıyor.	Derinlik mesnedi çok derin olarak ayarlanmış.	Derinlik mesnedini istenen derinliğe ayarlayın. (Bakınız „Çalışırken dikkat edilecek hususlar“, Sayfa 130)
	Tampon aşınmış.	Yetkili bir <b>Bosch</b> müşteri hizmetleri merkeziyle iletişime geçin. Bileşenin burada değiştirilmesini sağlayın.
Zimbalar yeteri kadar derine çakılmıyor.	Akü şarj edilmemiş ya da akü arızalı.	Aküyü tamamen şarj edin ya da aküyü değiştirin.
	Çakma cisimleri çok uzun.	Sadece orijinal aksesuar kullanın. Sadece "Teknik veriler" tablosunda belirtilen çakılacak cisimler (çiviler, zimbalar vb.) kullanılabilir.
	Derinlik mesnedi çok yüksek olarak ayarlanmış.	Derinlik mesnedini istenen derinliğe ayarlayın. (Bakınız „Çalışırken dikkat edilecek hususlar“, Sayfa 130)
Elektrikli el aleti zımba atlıyor ya da takt beslemesi çok büyük.	Kullanılan çakma cisimlerine izin verilmiyor.	Sadece orijinal aksesuar kullanın. Sadece "Teknik veriler" tablosunda belirtilen çakılacak cisimler (çiviler, zimbalar vb.) kullanılabilir.
	Magazin sürgüsünün yayı zayıf ya da arızalı.	Yetkili bir <b>Bosch</b> müşteri hizmetleri merkeziyle iletişime geçin. Bileşenin burada değiştirilmesini sağlayın.
Zimbalar sıklıkla atış kanalına sıkışıyor.	Kullanılan çakma cisimlerine izin verilmiyor.	Sadece orijinal aksesuar kullanın. Sadece "Teknik veriler" tablosunda belirtilen çakılacak cisimler (çiviler, zimbalar vb.) kullanılabilir.
	Zimbalar eskimiş, zimbalar arasındaki tutkalın artık tutma gücü kalmamıştır.	Yeni bir zımba şeridi kullanın
Çakılan zimbalar bükülmüş.	İşaretleme damgası hasar almış.	Yetkili bir <b>Bosch</b> müşteri hizmetleri merkeziyle iletişime geçin. Bileşenin burada değiştirilmesini sağlayın.
	Elektrikli el aleti izin verilmeyen malzemeler (örn. beton, taş) için kullanılıyor.	Elektrikli el aletini sadece izin verilen malzemeler için kullanın. (Bakınız „Usulüne uygun kullanım“, Sayfa 127)

### Müşteri servisi ve uygulama danışmanlığı

#### Türkiye

Marmara Elektrikli El Aletleri Servis Hizmetleri Sanayi ve Ticaret Ltd. Şti.  
Tersane cd. Zencefil Sok.No:6 Karaköy  
Beyoğlu / İstanbul  
Tel.: +90 212 2974320  
Fax: +90 212 2507200  
E-mail: info@marmarabps.com  
Bağrıaçıklar Oto Elektrik  
Motorlu Sanayi Çarşısı Doğruer Sk. No:9  
Selçuklu / Konya  
Tel.: +90 332 2354576

Tel.: +90 332 2331952

Fax: +90 332 2363492

E-mail: bagriaciklarotoelektrik@gmail.com

Akgül Motor Bobinaj San. Ve Tic. Ltd. Şti

Alaaddinbey Mahallesi 637. Sokak No:48/C

Nilüfer / Bursa

Tel.: +90 224 443 54 24

Fax: +90 224 271 00 86

E-mail: info@akgulbobinaj.com

Ankaralı Elektrik

Eski Sanayi Bölgesi 3. Cad. No: 43

Kocasinan / KAYSERİ

Tel.: +90 352 3364216

Tel.: +90 352 3206241

Fax: +90 352 3206242  
 E-mail: gunay@ankarali.com.tr  
 Asal Bobinaj  
 Eski Sanayi Sitesi Barbaros Cad. No: 24/C  
 Canik / Samsun  
 Tel.: +90 362 2289090  
 Fax: +90 362 2289090  
 E-mail: bpsasalbobinaj@hotmail.com  
 Aygem Elektrik Makine Sanayi ve Tic. Ltd. Şti.  
 10021 Sok. No: 11 AOSB  
 Çiğli / İzmir  
 Tel.: +90 232 3768074  
 Fax: +90 232 3768075  
 E-mail: boschservis@aygem.com.tr  
 Bakırcıoğlu Elektrik Makine Hırdavat İnşaat Nakliyat Sanayi  
 ve Ticaret Ltd. Şti.  
 Karaağaç Mah. Sümerbank Cad. No:18/4  
 Merkez / Erzincan  
 Tel.: +90 446 2230959  
 Fax: +90 446 2240132  
 E-mail: bilgi@korfezelektrik.com.tr  
 Bosch Sanayi ve Ticaret A.Ş.  
 Elektrikli El Aletleri  
 Aydınnevler Mah. İnönü Cad. No: 20  
 Küçükyalı Ofis Park A Blok  
 34854 Maltepe-İstanbul  
 Tel.: 444 80 10  
 Fax: +90 216 432 00 82  
 E-mail: iletisim@bosch.com.tr  
 www.bosch.com.tr  
 Bulsan Elektrik  
 İstanbul Cad. Devrez Sok. İstanbul Çarşısı  
 No: 48/29 İskitler  
 Ulus / Ankara  
 Tel.: +90 312 3415142  
 Tel.: +90 312 3410302  
 Fax: +90 312 3410203  
 E-mail: bulsanbobinaj@gmail.com  
 Çözüm Bobinaj  
 Küşet San. Sit. A Blok 11Nolu Cd.No:49/A  
 Şehitkamil/Gaziantep  
 Tel.: +90 342 2351507  
 Fax: +90 342 2351508  
 E-mail: cozumbobinaj2@hotmail.com  
 Onarım Bobinaj  
 Raif Paşa Caddesi Çay Mahallesi No:67  
 İskenderun / HATAY  
 Tel.: +90 326 613 75 46  
 E-mail: onarim\_bobinaj31@myonet.com  
 Faz Makine Bobinaj  
 Cumhuriyet Mah. Sanayi Sitesi Motor  
 İşleri Bölümü 663 Sk. No:18  
 Murat Paşa / Antalya  
 Tel.: +90 242 3465876  
 Tel.: +90 242 3462885  
 Fax: +90 242 3341980  
 E-mail: info@fazmakina.com.tr

Günşah Otomotiv Elektrik Endüstriyel Yapı Malzemeleri San  
 ve Tic. Ltd. Şti  
 Beylikdüzü Sanayi Sit. No: 210  
 Beylikdüzü / İstanbul  
 Tel.: +90 212 8720066  
 Fax: +90 212 8724111  
 E-mail: gunsaelektrik@ttmail.com  
 Sezmen Bobinaj Elektrikli El Aletleri İmalatı San ve Tic. Ltd.  
 Şti.  
 Ege İş Merkezi 1201/4 Sok. No: 4/B  
 Yenışehir / İzmir  
 Tel.: +90 232 4571465  
 Tel.: +90 232 4584480  
 Fax: +90 232 4573719  
 E-mail: info@sezmenbobinaj.com.tr  
 Üstündağ Bobinaj ve Soğutma Sanayi  
 Nusretiyeh Mah. Boyacılar Aralığı No: 9  
 Çorlu / Tekirdağ  
 Tel.: +90 282 6512884  
 Fax: +90 282 6521966  
 E-mail: info@ustundagsogutma.com  
 IŞIKLAR ELEKTRİK BOBİNAJ  
 Karasoku Mahallesi 28028. Sokak No:20/A  
 Merkez / ADANA  
 Tel.: +90 322 359 97 10 - 352 13 79  
 Fax: +90 322 359 13 23  
 E-mail: isiklar@isiklarelektrik.com  
 Servis adreslerimize ve garanti koşullarımıza ait linke son  
 sayfadan ulaşabilirsiniz.  
 Bütün başvuru ve yedek parça siparişlerinizde ürünün tip  
 etiketi üzerindeki 10 haneli malzeme numarasını mutlaka  
 belirtin.

### Tasfiye

Elektrikli el aletleri, aküler, aksesuar ve ambalaj malzemesi  
 çevre dostu tasfiye amacıyla bir geri dönüşüm merkezine  
 yollanmalıdır.



Elektrikli el aletlerini ve aküleri/bataryaları  
 evsel çöplerin içine atmayın!

### Sadece AB ülkeleri için:

Kullanılamaz hale gelen elektrikli ve elektronik aletler ile  
 kullanılmış aküler/piller ayrı toplanmalı ve çevreye zarar  
 vermeyecek şekilde bertaraf edilmelidir. Belirtilen toplama  
 sistemlerini kullanın. İçerdiği tehlikeli maddeler nedeniyle  
 yanlış bertaraf edilmesi çevreye ve sağlığa zararlı olabilir.

## Polski

### Wskazówki bezpieczeństwa

#### Ogólne wskazówki bezpieczeństwa dotyczące pracy z elektronarzędziami

**⚠ OSTRZEŻENIE** Należy zapoznać się ze wszystkimi ostrzeżeniami i wskazówkami dotyczącymi bezpieczeństwa użytkowania oraz ilustracjami i danymi technicznymi, dostarczonymi wraz z niniejszym elektronarzędziem. Nieprzestrzeganie poniższych wskazówek może stać się przyczyną porażenia prądem elektrycznym, pożaru i/lub poważnych obrażeń ciała.

**Należy zachować wszystkie przepisy i wskazówki bezpieczeństwa dla dalszego zastosowania.**

Pojęcie "elektronarzędzie" odnosi się do elektronarzędzi zasilanych energią elektryczną z sieci (z przewodem zasilającym) i do elektronarzędzi zasilanych akumulatorami (bez przewodu zasilającego).

#### Bezpieczeństwo w miejscu pracy

- ▶ **Miejsce pracy należy utrzymywać w czystości i zapewnić dobre oświetlenie.** Nieporządek i brak właściwego oświetlenia sprzyjają wypadkom.
- ▶ **Elektronarzędzi nie należy używać w środowiskach zagrożonym wybuchem, np. w pobliżu łatwopalnych cieczy, gazów lub pyłów.** Podczas pracy elektronarzędziem wytwarzają się iskry, które mogą spowodować zapłon pyłów lub oparów.
- ▶ **Podczas użytkowania urządzenia należy zwrócić uwagę na to, aby dzieci i inne osoby postronne znajdowały się w bezpiecznej odległości.** Czynniki rozpraszające mogą spowodować utratę panowania nad elektronarzędziem.

#### Bezpieczeństwo elektryczne

- ▶ **Elektronarzędzi nie wolno narażać na kontakt z deszczem ani wilgocią.** Przedostanie się wody do wnętrza obudowy zwiększa ryzyko porażenia prądem elektrycznym.

#### Bezpieczeństwo osób

- ▶ **Podczas pracy z elektronarzędziem należy zachować czujność, każdą czynność wykonywać ostrożnie i z rozwagą. Nie przystępować do pracy elektronarzędziem w stanie zmęczenia lub będąc pod wpływem narkotyków, alkoholu lub leków.** Chwila nieuwagi podczas pracy może grozić bardzo poważnymi obrażeniami ciała.
- ▶ **Stosować środki ochrony osobistej. Należy zawsze nosić okulary ochronne.** Środki ochrony osobistej, np. maska przeciwpyłowa, antypoślizgowe obuwie, kask ochronny czy ochraniacze na uszy, w określonych warunkach pracy obniżają ryzyko obrażeń ciała.
- ▶ **Należy unikać niezamierzonego uruchomienia narzędzia. Przed podłączeniem elektronarzędzia do źródła**

**zasilania i/lub podłączeniem akumulatora, podniesieniem albo transportem urządzenia, należy upewnić się, że włącznik elektronarzędzia znajduje się w pozycji wyłączonej.** Przenoszenie elektronarzędzia z palcem opartym na włączniku/wyłączniku lub włożeniu do gniazda sieciowego wtyczki włączonego narzędzia, może stać się przyczyną wypadków.

- ▶ **Przed włączeniem elektronarzędzia należy usunąć wszystkie narzędzia nastawcze i klucze maszynowe.** Narzędzia lub klucze, pozostawione w ruchomych częściach urządzenia, mogą spowodować obrażenia ciała.
- ▶ **Należy unikać nienaturalnych pozycji przy pracy. Należy dbać o stabilną pozycję przy pracy i zachowanie równowagi.** Dzięki temu można będzie łatwiej zapanować nad elektronarzędziem w nieprzewidywanych sytuacjach.
- ▶ **Należy nosić odpowiednią odzież. Nie należy nosić luźnej odzieży ani biżuterii. Włosy i odzież należy trzymać z dala od ruchomych części.** Luźna odzież, biżuteria lub długie włosy mogą zostać pochwycone przez ruchome części.
- ▶ **Jeżeli producent przewidział możliwość podłączenia odkurzacza lub systemu odsysania pyłu, należy upewnić się, że są one podłączone i są prawidłowo stosowane.** Użycie urządzenia odsysającego pył może zmniejszyć zagrożenie zdrowia pyłami.
- ▶ **Nie wolno dopuścić, aby rutyna, nabyta w wyniku częstej pracy elektronarzędziem, zastąpiła ścisłe przestrzeganie zasad bezpieczeństwa.** Brak ostrożności i rozwagi podczas obsługi elektronarzędzia może w ułamku spowodować ciężkie obrażenia.

#### Obsługa i konserwacja elektronarzędzi

- ▶ **Nie należy przeciążać elektronarzędzia. Należy dobrać odpowiednie elektronarzędzie do wykonywanej czynności.** Odpowiednio dobrane elektronarzędzie wykoną pracę lepiej i bezpieczniej, z prędkością, do jakiej jest przystosowane.
- ▶ **Nie należy używać elektronarzędzia z uszkodzonym włącznikiem/wyłącznikiem.** Elektronarzędzie, którym nie można sterować za pomocą włącznika/wyłącznika, stwarza zagrożenie i musi zostać naprawione.
- ▶ **Przed rozpoczęciem jakichkolwiek prac nastawczych, przed wymianą osprzętu lub przed odłożeniem elektronarzędzia należy wyjąć wtyczkę z gniazda sieciowego i/lub usunąć akumulator.** Ten środek ostrożności ogranicza ryzyko niezamierzonego uruchomienia elektronarzędzia.
- ▶ **Nie używane elektronarzędzia należy przechowywać w miejscu niedostępnym dla dzieci. Nie należy udostępniać narzędzia osobom, które nie są z nim obeznane lub nie zapoznały się z niniejszą instrukcją.** Elektronarzędzia w rękach nieprzeszkolonego użytkownika są niebezpieczne.
- ▶ **Elektronarzędzia i osprzęt należy utrzymywać w nieagającym stanie technicznym. Należy kontrolować, czy ruchome części urządzenia prawidłowo funkcjonu-**

ją i nie są zablokowane, czy nie doszło do uszkodzenia niektórych części oraz czy nie występują inne okoliczności, które mogą mieć wpływ na prawidłowe działanie elektronarzędzia. Uszkodzone części należy naprawić przed użyciem elektronarzędzia. Wiele wypadków spowodowanych jest niewłaściwą konserwacją elektronarzędzi.

- ▶ **Należy stale dbać o czystość narzędzi skrawających i regularnie je ostrzyć.** Starannie konserwowane, ostre narzędzia skrawające rzadziej się blokują i są łatwiejsze w obsłudze.
- ▶ **Elektronarzędzi, osprzętu, narzędzi roboczych itp. należy używać zgodnie z ich instrukcjami oraz uwzględniać warunki i rodzaj wykonywanej pracy.** Wykorzystywanie elektronarzędzi do celów niezgodnych z ich przeznaczeniem jest niebezpieczne.
- ▶ **Uchwyty i powierzchnie chwytowe powinny być zawsze suche, czyste i niezabrudzone olejem ani smarem.** Śliskie uchwyty i powierzchnie chwytowe nie pozwalają na bezpieczne trzymanie narzędzia i kontrolę nad nim w nieoczekiwanych sytuacjach.

#### Obsługa i konserwacja elektronarzędzi akumulatorowych

- ▶ **Akumulatory należy ładować tylko w ładowarkach o parametrach określonych przez producenta.** W przypadku użycia ładowarki, przystosowanej do ładowania określonego rodzaju akumulatorów, w sposób niezgodny z przeznaczeniem, istnieje niebezpieczeństwo pożaru.
- ▶ **Elektronarzędzi należy używać wyłącznie z przeznaczonymi do nich akumulatorami.** Użycie innych akumulatorów może stwarzać ryzyko odniesienia obrażeń ciała i zagrożenie pożarem.
- ▶ **Nieużywany akumulator należy przechowywać z dala od metalowych elementów, takich jak spinacze, monety, klucze, gwoździe, śruby lub inne małe przedmioty metalowe, które mogłyby spowodować zwarcie biegunów akumulatora.** Zwarcie biegunów akumulatora może skutkować oparzeniem lub wybuchem pożaru.
- ▶ **Przechowywanie lub użytkowanie akumulatora w nieodpowiednich warunkach może spowodować wyciek elektrolitu. Należy unikać kontaktu z elektrolitem, a w razie przypadkowego kontaktu, przepłukać skórę wodą. W przypadku dostania się elektrolitu do oczu, należy dodatkowo zasięgnąć porady lekarza.** Elektrolit wyciekający z akumulatora może spowodować podrażnienie skóry lub oparzenia.
- ▶ **Nie wolno używać uszkodzonych ani modyfikowanych akumulatorów i elektronarzędzi.** Uszkodzone lub zmodyfikowane akumulatory mogą zachowywać się w sposób nieprzewidywalny, powodując niebezpieczne dla zdrowia skutki (zapłon, eksplozja, obrażenia ciała).
- ▶ **Akumulator należy trzymać z dala od ognia oraz chronić przed ekstremalnymi temperaturami.** Wskutek działania ognia lub temperatury przekraczającej 130 °C akumulator może eksplodować.

- ▶ **Należy stosować się do wszystkich wskazówek dotyczących ładowania. Nie wolno ładować akumulatora lub elektronarzędzia w temperaturze znajdującej się poza zakresem sprecyzowanym w niniejszej instrukcji.** Niezgodne z instrukcją ładowanie lub ładowanie w temperaturze niemieszczącej się w zalecanym zakresie może spowodować uszkodzenie akumulatora oraz zwiększa ryzyko pożaru.

#### Serwis

- ▶ **Prace serwisowe przy elektronarzędziu mogą być wykonywane wyłącznie przez wykwalifikowany personel i przy użyciu oryginalnych części zamiennych.** W ten sposób zagwarantowana jest bezpieczna eksploatacja elektronarzędzia.
- ▶ **Nie wolno w żadnym wypadku naprawiać uszkodzonego akumulatora.** Naprawy akumulatora można dokonywać wyłącznie u producenta lub w autoryzowanym punkcie serwisowym.

#### Wskazówki dotyczące bezpieczeństwa pracy ze zsywaczami

- ▶ **Zawsze należy mieć świadomość, że w zsywaczu mogą znajdować się elementy mocujące.** Nieostrożne postępowanie ze zsywaczem może skutkować nieoczekiwanym uwolnieniem elementów mocujących i obrażeniami ciała.
- ▶ **Przed przystąpieniem do załadowania i rozładowania elementów mocujących, przed zmianą nastaw lub wymianą osprzętu należy odłączyć zsywacz od źródła zasilania.** Podłączony do źródła zasilania zsywacz mógłby zostać przypadkowo uruchomiony, co może doprowadzić do obrażeń ciała.
- ▶ **Posługując się elementami mocującymi, zwłaszcza podczas ich ładowania i rozładowywania, należy zachować ostrożność.** Elementy mocujące są ostro zakończone, co może doprowadzić do obrażeń ciała.
- ▶ **Nie wolno kierować urządzenia w swoją stronę ani w stronę innych osób znajdujących się w pobliżu.** Niespodziewane naciśnięcie wyzwalacza spowoduje uwolnienie elementu mocującego, co może doprowadzić do obrażeń ciała.
- ▶ **Podczas przerw w pracy oraz podczas przenoszenia zsywacza w inne miejsce należy trzymać palce z dala od wyzwalacza.** Niespodziewane naciśnięcie wyzwalacza spowoduje uwolnienie elementu mocującego, co może doprowadzić do obrażeń ciała.
- ▶ **Podczas wykonywania prac, przy których element mocujący mógłby natrafić na ukryte przewody elektryczne, zsywacz należy trzymać wyłącznie za izolowane powierzchnie.** Kontakt elementu mocującego z przewodem elektrycznym pod napięciem może spowodować przekazanie napięcia na nieizolowane części metalowe zsywacza, grożąc porażeniem prądem elektrycznym.
- ▶ **W czasie pracy należy mocno trzymać zsywacz.** Niekontrolowany odrzut zsywacza może spowodować przypadkowe uruchomienie i doprowadzić do obrażeń ciała.

- ▶ **Wszystkie części ciała, m.in. ręce i nogi, należy trzymać z dala od kierunku uwalniania elementów mocujących ze zszywacza.** Element mocujący może przebić nie tylko obrabiany element, ale także przedmioty znajdujące się za nim, co może doprowadzić do obrażeń ciała.
- ▶ **Podczas pracy ze zszywaczem wszystkie części ciała, m.in. ręce i nogi, należy trzymać z dala od obszaru wbijania elementów mocujących w obrabiany element.** Element mocujący może wygiąć się i przebić obrabiany element na wylot, co może doprowadzić do obrażeń ciała.
- ▶ **Nie wolno uruchamiać zszywacza, dopóki nie zostanie on przyłożony do powierzchni obrabianego elementu.** Jeżeli zszywacz nie ma kontaktu z powierzchnią obrabianego elementu, element mocujący może zostać wbity w innym miejscu, co może doprowadzić do obrażeń ciała.
- ▶ **Tego zszywacza nie wolno używać do mocowania kabli elektrycznych.** Nie jest on przeznaczony do mocowania przewodów elektrycznych i może uszkodzić izolację przewodów, grożąc porażeniem prądem elektrycznym lub pożarem.
- ▶ **W przypadku zablokowania elementu mocującego w zszywaczu należy odłączyć go od źródła zasilania.** Podczas wyjmowania zablokowanego elementu mocującego podłączony do źródła zasilania zszywacz mógłby zostać przypadkowo uruchomiony, co może doprowadzić do obrażeń ciała.
- ▶ **Podczas wyjmowania zablokowanego elementu mocującego należy zachować ostrożność.** Mechanizm może znajdować się pod ciśnieniem i podczas próby usunięcia blokady element mocujący może zostać uwolniony z dużą siłą, co może doprowadzić do obrażeń ciała.
- ▶ **Należy używać odpowiednich detektorów w celu zlokalizowania instalacji lub zwrócić się o pomoc do lokalnego dostawcy usługi.** Kontakt z przewodami znajdującymi się pod napięciem może doprowadzić do powstania pożaru lub porażenia elektrycznego. Uszkodzenie przewodu gazowego może doprowadzić do wybuchu. Przebicie przewodu wodociągowego powoduje szkody rzeczowe.
- ▶ **W razie uszkodzenia akumulatora lub stosowania go niezgodnie z przeznaczeniem może dojść do wystąpienia oparów. Akumulator może się zapalić lub wybuchnąć.** Należy zadbać o dopływ świeżego powietrza, a w przypadku wystąpienia dolegliwości skontaktować się z lekarzem. Opary mogą podrażnić drogi oddechowe.
- ▶ **Nie modyfikować ani nie otwierać akumulatora.** Istnieje niebezpieczeństwo zwarcia.
- ▶ **Ostre przedmioty, takie jak gwoździe lub śrubokręt, a także działanie sił zewnętrznych mogą spowodować uszkodzenie akumulatora.** Może wówczas dojść do zwarcia wewnętrznego akumulatora i do jego przepalenia, eksplozji lub przegrzania.
- ▶ **Akumulator należy stosować wyłącznie w urządzeniach producenta.** Tylko w ten sposób można ochronić akumulator przed niebezpiecznym dla niego przeciążeniem.



**Akumulator należy chronić przed wysokimi temperaturami, np. przed stałym nasłonecznieniem, przed ogniem, zanieczyszczeniami, wodą i wilgocią.** Istnieje zagrożenie zwarcia i wybuchu.

#### Symbole i ich znaczenie

Następujące symbole mogą być ważne podczas użytkowania elektronarzędzia. Proszę zapamiętać te symbole i ich znaczenia. Właściwa interpretacja symboli ułatwi użytkownikowi lepsze i bezpieczniejsze użytkowanie urządzenia.

#### Symbole i ich znaczenie



**Należy stosować środki ochrony słuchu.** Hałas może spowodować utratę słuchu.



**Należy stosować okulary ochronne.**

#### Opis urządzenia i jego zastosowania



**Należy przeczytać wszystkie wskazówki dotyczące bezpieczeństwa i zalecenia.** Nieprzestrzeganie wskazówek dotyczących bezpieczeństwa i zaleceń może doprowadzić do porażenia prądem elektrycznym, pożaru i/lub poważnych obrażeń ciała.

Proszę zwrócić uwagę na rysunki zamieszczone na początku instrukcji obsługi.

#### Użycie zgodne z przeznaczeniem

Elektronarzędzie jest przeznaczone do wbijania zszywek w drewnie.

Można używać wyłącznie elementów mocujących (gwoździ, zszywek itp.) wymienionych w tabeli „Dane techniczne”.

**Wskazówka:** Elektronarzędzie nie jest przeznaczone do wbijania zszywek w metalu lub betonie.

Podczas pracy na rusztowaniu, drabinie lub innego rodzaju platformie, gdy wymagana jest zmiana pozycji roboczej, nie należy używać elektronarzędzia w trybie strzału kontaktowego z funkcją automatycznego powrotu. W takim przypadku należy używać trybu strzału pojedynczego z funkcją zabezpieczenia.

#### Przedstawione graficznie komponenty

Numeracja przedstawionych komponentów odnosi się do schematu elektronarzędzia, znajdującego się na stronie graficznej.

- (1) Stopka ochronna
- (2) Zabezpieczenie przed strzałem
- (3) Wyzwalacz

- (4) Przycisk odblokowujący akumulator
  - (5) Oświetlenie robocze
  - (6) Interfejs użytkownika
  - (7) Akumulator
  - (8) Zaczep do paska
  - (9) Przełącznik do otwierania magazynka
  - (10) Magazynek
  - (11) Wskaźnik ustawienia ogranicznika głębokości
  - (12) Pokrętko do regulacji ogranicznika głębokości
  - (13) Okienko wskaźnika konieczności uzupełnienia magazynka
  - (14) Wylot
  - (15) Rękojeść (powierzchnia izolowana)
  - (16) Suwak magazynka
  - (17) Zszywki (wkład)<sup>a)</sup>
  - (18) Miejsce do przechowywania stopki ochronnej
- Interfejs użytkownika**
- (19) Wskazanie włączenia/wyłączenia
  - (20) Przycisk włącznika/wyłącznika
  - (21) Przycisk trybu
  - (22) Wskazanie strzału pojedynczego
  - (23) Wskazanie strzału kontaktowego

a) **Nie wchodzi w skład wyposażenia standardowego.**

## Dane techniczne

Zszywacz akumulato- rowy		GTH18V-38-2M
Numer katalogowy		<b>3 601 D82 D..</b>
Napięcie znamionowe	V=	18
Systemy wyzwalania strzału		
– strzał pojedynczy z funkcją zabezpieczenia		●
– strzał kontaktowy z funkcją automatycznego powrotu		●
Element mocujący (wbijany)		
– typ		zszywki z wąskim grzbietem
– długość	mm	10–38
– średnica	mm	1,2
	ga	18
– kąt		0°
Maks. pojemność magazynka		110
Wymiary (bez akumulatora)		

Zszywacz akumulato- rowy		GTH18V-38-2M
– wysokość	mm	276
– szerokość	mm	95
– długość ze stopką ochronną	mm	329
Waga <sup>A)</sup>	kg	2,4
Zalecana temperatura otoczenia podczas ładowania	°C	0 ... +35
Dopuszczalna temperatura otoczenia podczas pracy <sup>B)C)</sup> i podczas przechowywania	°C	–20 ... +50
Kompatybilne akumulatory		GBA18V... GBA 18V... ProCORE18V... EXPERT18V... EXBA18V... CORE18V...
Zalecane akumulatory zapewniające pełną moc		GBA18V... ≥2,0 Ah GBA 18V... ≥2,0 Ah
Zalecane ładowarki		GAL18... GAL 18... GAL 36... GAL12V/18... GAL 12V/18... GAX 18... EXAL18...

A) Bez akumulatora (wagę akumulatora można znaleźć na stronie: [www.bosch-professional.com](http://www.bosch-professional.com))

B) ograniczona wydajność w przypadku temperatur < 0 °C

C) Ograniczona wydajność z akumulatorem GBA 18V...

Wartości mogą różnić się w zależności od produktu, zastosowania i warunków otoczenia. Więcej informacji na stronie: [www.bosch-professional.com/wac](http://www.bosch-professional.com/wac).

## Informacje o emisji hałasu i drgań

Wartości pomiarowe emisji hałasu zostały określone zgodnie z **EN IEC 62841-2-16**.

Określony wg skali A typowy poziom hałasu emitowanego przez urządzenie wynosi: poziom ciśnienia akustycznego **87 dB(A)**; poziom mocy akustycznej **97 dB(A)**. Niepewność pomiaru K = **3 dB**.

### Stosować środki ochrony słuchu!

Wartości drgań  $a_h$  (drgania ciągłe),  $p_f$  (powtarzające się wstrząsy) i niepewność pomiaru K oznaczone zgodnie z **EN IEC 62841-2-16**:

$a_h = 2,0 \text{ m/s}^2$  (K = **1,5 m/s}^2**),  $p_f = 484 \text{ m/s}^2$  (K = **45 m/s}^2**)

Podany w niniejszej instrukcji poziom drgań i poziom emisji hałasu zostały zmierzone zgodnie ze znormalizowaną procedurą pomiarową i mogą zostać użyte do porównywania elektronarzędzi. Można ich także użyć do wstępnej oceny poziomu drgań i poziomu emisji hałasu.

Podany poziom drgań i poziom emisji hałasu jest reprezentatywny dla podstawowych zastosowań elektronarzędzia. Jeżeli elektronarzędzie użyte zostanie do innych zastosowań lub z innymi narzędziami roboczymi, a także jeśli nie będzie właściwie konserwowane, poziom drgań i poziom emisji hałasu mogą różnić się od podanych wartości. Podane powyżej przyczyny mogą spowodować podwyższenie poziomu drgań i poziomu emisji hałasu w czasie pracy.

Aby dokładnie ocenić poziom drgań i poziom emisji hałasu, należy wziąć pod uwagę także okresy, gdy urządzenie jest wyłączone lub gdy jest ono wprawdzie włączone, ale nie jest używane do pracy. Podane powyżej przyczyny mogą spowodować obniżenie poziomu drgań i poziomu emisji hałasu w czasie pracy.

Należy wprowadzić dodatkowe środki bezpieczeństwa, mające na celu ochronę osoby obsługującej przed skutkami ekspozycji na drgania, np.: konserwacja elektronarzędzia i narzędzi roboczych, zapewnienie odpowiedniej temperatury, aby nie dopuścić do wyziębienia rąk, właściwa organizacja czynności wykonywanych podczas pracy.

## Akumulator

**Bosch** sprzedaje elektronarzędzia akumulatorowe także w wersji bez akumulatora. Informacja o tym, czy w zakres dostawy elektronarzędzia wchodzi akumulator, znajduje się na opakowaniu.

### Ładowanie akumulatora

► **Należy stosować wyłącznie ładowarki wyszczególnione w danych technicznych.** Tylko te ładowarki dostosowane są do ładowania zastosowanego w elektronarzędziu akumulatora litowo-jonowego.

**Wskazówka:** Ze względu na międzynarodowe przepisy transportowe w momencie dostawy akumulatory litowo-jonowe są częściowo naładowane. Aby zagwarantować wykorzystanie najwyższej wydajności akumulatora, należy przed pierwszym użyciem całkowicie naładować akumulator.

### Wkładanie akumulatora

Wsunąć naładowany akumulator w uchwyt akumulatora aż do wyczuwalnego zablokowania.

### Wycinanie akumulatora



W celu wyjęcia akumulatora nacisnąć przycisk odblokowujący i wyjąć akumulator. **Nie należy przy tym używać siły.** Akumulator posiada 2 stopnie blokady, zapobiegające jego wypadnięciu w przypadku niezamierzonego naciśnięcia przycisku odblokowującego akumulator. Akumulator, umieszczony w elektronarzędziu, przytrzymywany jest na miejscu za pomocą sprężyny.

### Wskaźnik stanu naładowania akumulatora

**Wskazówka:** Nie każdy typ akumulatora jest wyposażony we wskaźnik stanu naładowania.

Zielone diody LED wskaźnika stanu naładowania akumulatora pokazują stan naładowania akumulatora. Ze względu

na bezpieczeństwa stan naładowania akumulatora można skontrolować tylko przy wyłączonym elektronarzędziu.

Nacisnąć przycisk wskaźnika stanu naładowania  lub , aby pojawiło się wskazanie stanu naładowania. Można to zrobić także po wyjęciu akumulatora.

Jeżeli po naciśnięciu przycisku wskaźnika stanu naładowania nie świeci się żadna dioda LED, oznacza to, że akumulator jest uszkodzony i należy go wymienić.

#### Typ akumulatora GBA 18V... | GBA18V...



Dioda LED	Pojemność
Światło ciągłe, 3 zielone diody	60–100%
Światło ciągłe, 2 zielone diody	30–60%
Światło ciągłe, 1 zielona dioda	5–30%
Światło migające, 1 zielona dioda	0–5%

#### Typ akumulatora ProCORE18V... | EXPERT18V... | EXBA18V... | CORE18V...





Dioda LED	Pojemność
Światło ciągłe, 5 zielonych diod	80–100%
Światło ciągłe, 4 zielone diody	60–80%
Światło ciągłe, 3 zielone diody	40–60%
Światło ciągłe, 2 zielone diody	20–40%
Światło ciągłe, 1 zielona dioda	5–20%
Światło migające, 1 zielona dioda	0–5%

### Wykrywanie ryzyka awarii akumulatora

#### EXPERT18V... | EXBA18V...

Diody LED wskaźnika stanu naładowania akumulatora mogą oprócz stanu naładowania akumulatora wskazywać także ryzyko awarii akumulatora.

Aby aktywować funkcję należy nacisnąć i przytrzymać przycisk wskaźnika stanu akumulatora  przez 3 sekundy. Trwająca analiza akumulatora jest sygnalizowana światłem dynamicznym. Wynik jest pokazywany na wskaźniku stanu akumulatora.

 **1 dioda LED:** Akumulator wykazuje wysokie ryzyko awarii. Moc i czas pracy mogą być już obniżone. Zalecana jest wymiana akumulatora.

 **5 diod LED:** Akumulator jest w dobrym stanie i wykazuje niskie ryzyko awarii.

**Uwaga:** Ocena ryzyka awarii akumulatora przebiega dwustopniowo i oferuje uproszczoną ocenę stanu. Stan akumulatora jest oceniany albo jako dobry, albo wskazywane jest podwyższone ryzyko awarii akumulatora. Stan akumulatora nie jest podawany w procentach.

## Wskazówki dotyczące właściwego postępowania z akumulatorem

Akumulator należy chronić przed wilgocią i wodą.

Akumulator należy przechowywać wyłącznie w temperaturze od -20 °C do 50 °C. Nie wolno pozostawiać akumulatora, np. latem, w samochodzie.

Otwory wentylacyjne należy regularnie czyścić za pomocą miękkiego, czystego i suchego pędzelka.

Zdecydowanie krótszy czas pracy po ładowaniu wskazuje na zużycie akumulatora i konieczność wymiany na nowy.

Przestrzegaj wskazówek dotyczących utylizacji odpadów.

## Montaż

- ▶ **Przed przystąpieniem do jakichkolwiek prac przy elektronarzędziu (np. konserwacja, wymiana narzędzi roboczych itp.) należy wyjąć akumulator.** W przypadku niezamierzonego naciśnięcia włącznika/wyłącznika istnieje niebezpieczeństwo doznania obrażeń.

### Napełnianie magazynka (zob. rys. A1–A3)

- ▶ **Przed przystąpieniem do zmiany nastaw, wymiany osprzętu lub przed odłożeniem elektronarzędzia, należy wyjąć akumulator.** Ten środek ostrożności zapobiega niezamierzonemu uruchomieniu elektronarzędzia.

### Należy stosować wyłącznie oryginalny osprzęt firmy

**Bosch.** Precyzyjne elementy elektronarzędzia, takie jak magazynek, wylot czy kanał wylotowy, są przystosowane do **zszywek, gwoździ i sztyftów** firmy **Bosch**. Pozostali producenci oferują zszywki o innych wymiarach oraz wyprodukowane z innych gatunków stali.

**Wskazówka:** Należy używać wyłącznie elementów mocujących wyszczególnionych w tabeli „Dane techniczne”.

Stosowanie niedozwolonych elementów mocujących może doprowadzić do uszkodzenia elektronarzędzia i obrażeń ciała.

Podczas napełniania magazynka należy trzymać elektronarzędzie w taki sposób, aby wylot (**14**) nie było ustawiony w kierunku ciała użytkownika ani innych osób.

- Nacisnąć przełącznik (**9**), aby otworzyć magazynek. Wysunie się suwak magazynka (**16**).
- Włożyć zszywki grzbietem do dołu w górną część magazynka (**10**).

**Wskazówka:** System elektroniczny wykrywa, czy zszywki znajdują się w magazynku. Jeżeli zabezpieczenie przed strzałem zostanie naciśnięte przy pustym magazynku, nie dojdzie do wyzwolenia strzału. Zapobiega to pustym strzałom.

- Przesunąć suwak magazynka (**16**) w stronę początku magazynka aż do zablokowania suwaka.

**Wskazówka:** Suwak magazynka powinno się dać przesunąć z powrotem bez użycia nadmiernej siły (wystarczy nacisnąć palcem). Zaklinowanie suwaka magazynka może mieć następujące skutki: zszywka nie zostanie wbita, zszywka pozostanie w kanale wylotowym (patrz Zaklinowanie) lub zszywka zostanie wbita pod nieprawidłowym kątem.

## Praca

- ▶ **Elektronarzędzie należy zawsze odkładać bokiem na obudowie i nie stawiać go na akumulatorze.** W zależności od używanego narzędzia roboczego i akumulatora tak ustawione elektronarzędzie może się przewrócić.

## Systemy wyzwalania strzału

### Strzał pojedynczy z funkcją zabezpieczenia

W tym systemie wyzwalania strzału należy najpierw mocno przyłożyć do obrabianego elementu zabezpieczenie przed strzałem (**2**). Element mocujący zostanie zwolniony dopiero po naciśnięciu wyzwalacza (**3**).

Kolejny cykl wbijania jest możliwy tylko wtedy, gdy wyzwalacz i zabezpieczenie przed strzałem zostaną ustawione w pozycji wyjściowej.

### Strzał kontaktowy z funkcją automatycznego powrotu

W tym systemie wyzwalania strzału należy najpierw nacisnąć wyzwalacz (**3**) i przytrzymać go w tej pozycji. Następnie należy mocno przyłożyć do obrabianego elementu zabezpieczenie przed strzałem, aby zwolnić element mocujący. Dopóki wyzwalacz (**3**) jest naciśnięty, możliwe jest wykonanie kolejnych cykli wbijania poprzez przyłożenie narzędzia w innym miejscu.

W trybie **strzału kontaktowego** można wbić zszywkę także przy użyciu strzału pojedynczego.

## Uruchamianie

### Włączanie i wyłączanie na interfejsie użytkownika (zob. rys. B)

- Aby **włączyć** elektronarzędzie, należy nacisnąć przycisk włącznika/wyłącznika (**20**) na interfejsie użytkownika (**6**).  
Włącza się oświetlenie robocze (**5**).  
Wskazanie włącznika/wyłącznika (**19**) świeci się na zielono, gdy urządzenie jest gotowe do użycia.  
Funkcja strzału pojedynczego jest aktywna, wskazanie (**22**) świeci się na biało.
- Aby **wyłączyć** elektronarzędzie, należy nacisnąć przycisk włącznika/wyłącznika (**20**).

### Zszywanie – strzał pojedynczy

- Włączyć elektronarzędzie.
- Przyłożyć wylot (**14**), ew. gumową stopkę ochronną (**1**) mocno do obrabianego elementu, aż zabezpieczenie przed strzałem (**2**) będzie całkowicie wciśnięte.  
Włącza się oświetlenie robocze.
- Następnie należy krótko nacisnąć wyzwalacz (**3**) i od razu go zwolnić.  
Spowoduje to wbięcie zszywki.
- Należy pozwolić, by elektronarzędzie odbiło się od materiału.
- Aby wykonać kolejny cykl wbijania, należy odsunąć elektronarzędzie od obrabianego materiału i mocno przyłożyć je w kolejnym wybranym miejscu.

### Zszywanie – strzał kontaktowy

- Włączyć elektronarzędzie.
- Aktywować tryb strzału kontaktowego, naciskając krótko przycisk trybu (21).  
Wskazanie strzału kontaktowego (23) świeci się na biało.
- Nacisnąć i przytrzymać wyzwalacz (3).  
W tym czasie włącza się oświetlenie robocze i uruchamia się silnik.
- Przyłożyć wylot (14), ew. gumową stopkę ochronną (1) mocno do obrabianego elementu, aż zabezpieczenie przed strzałem (2) będzie całkowicie wciśnięte. Spowoduje to wbicie zszywki.
- Aby wykonać kolejny cykl wbijania, należy nadal trzymać wyzwalacz (3) wciśnięty i odsunąć elektronarzędzie od obrabianego materiału. Następnie mocno przyłożyć je w kolejnym wybranym miejscu.
- Przełączyć się na strzał pojedynczy, ponownie naciskając przycisk trybu (21).  
Świeci się wskazanie strzału pojedynczego (22).

### Interfejs użytkownika (zob. rys. B)

Interfejs użytkownika (6) służy do wyboru trybu pracy oraz do włączania i wyłączania elektronarzędzia.

Interfejs użytkownika	Opis
 ON/OFF	Przycisk włącznika/wyłącznika (20) włącza i wyłącza urządzenie.
 MODE	Przycisk Mode (21) przełącza strzał pojedynczy na strzał kontaktowy.
 ON	Wskazanie włączenia/wyłączenia (19) świeci się, gdy urządzenie jest włączone.
 T	Wskazanie strzału pojedynczego (22) świeci się, gdy aktywny jest tryb strzału pojedynczego.
 T	Wskazanie strzału kontaktowego (23) świeci się, gdy aktywny jest tryb strzału kontaktowego.

### Wskaźniki stanu

Wskazanie włączenia/wyłączenia (19) sygnalizuje ponadto stan elektronarzędzia zgodnie z opisem poniżej:

Wskazanie stanu elektronarzędzia		
Kolor	Znaczenie	Rozwiązanie
Zielony	Elektronarzędzie jest włączone i gotowe do użycia.	–
Żółty	Zdarzenie wymagające uwagi użytkownika: Osiągnięta została temperatura krytyczna, akumulator jest rozładowany lub elektronarzędzie wymaga konserwacji.	<ul style="list-style-type: none"> <li>– Zaczekać, aż elektronarzędzie ostygnie.</li> <li>– Wymienić lub naładować akumulator.</li> <li>– Zlecić przeprowadzenie konserwacji.</li> </ul>
Czerwony	Elektronarzędzie nie jest gotowe do użycia. Powód: Elektronarzędzie uległo przegrzaniu, akumulator jest rozładowany lub wystąpił błąd mechaniczny.	<ul style="list-style-type: none"> <li>– Zaczekać, aż elektronarzędzie ostygnie.</li> <li>– Wymienić lub naładować akumulator.</li> <li>– Zlecić przeprowadzenie konserwacji.</li> </ul>
Czerwony, miga	<ul style="list-style-type: none"> <li>– Drugi włącznik został naciśnięty zbyt szybko.</li> <li>– Drugi włącznik nie został naciśnięty w ciągu 5 sekund, urządzenie automatycznie się wyłączyło.</li> <li>– Nieprawidłowa kolejność naciśnięcia włączników (np. wyzwalacz został naciśnięty jako pierwszy, zanim urządzenie zostało przełączone w tryb strzału kontaktowego)</li> </ul>	<ul style="list-style-type: none"> <li>– Zaczekać chwilę, aż wskazanie stanu zaświeci się na zielono.</li> <li>– Elektronarzędzie znów jest gotowe do użycia.</li> <li>– Ponownie wykonać cykl wbijania, zwracając przy tym uwagę na prawidłową kolejność naciśnięcia włączników lub zmienić system wyzwalania strzału na interfejsie użytkownika.</li> </ul>

### Wskazówki dotyczące pracy

- ▶ **Przed przystąpieniem do jakichkolwiek prac przy elektronarzędziu (np. konserwacja, wymiana narzędzi roboczych itp.) należy wyjąć akumulator.** W przypadku niezamierzonego naciśnięcia włącznika/wyłącznika istnieje niebezpieczeństwo doznania obrażeń.

Przed rozpoczęciem pracy należy zawsze skontrolować sprawność działania funkcji bezpieczeństwa oraz wyzwalania strzału, a także prawidłowe, mocne osadzenie wszystkich śrub i nakrętek.

Uszkodzone lub nieprawidłowo działające elektronarzędzie

należy natychmiast odłączyć od zasilania i skontaktować się z autoryzowanym serwisem Bosch.

Nie wolno wykonywać żadnych niezgodnych z instrukcją manipulacji przy narzędziu. Nie wolno demontować ani blokować działania żadnych części elektronarzędzia, w tym np. zabezpieczenia przed strzałem.

Nie wolno wykonywać żadnych „doraźnych napraw” przy użyciu niedozwolonych środków i materiałów. Elektronarzędzie należy regularnie poddawać fachowej konserwacji.

Należy unikać wszelkiego osłabiania funkcjonalności i uszkodzenia elektronarzędzia, np. w wyniku:

- obijania lub grawerowania narzędzia,
- wykonywania niedozwolonych przez producenta modyfikacji sprzętowych,
- stosowania wraz z szablonami wykonanymi z twardego materiału, np. stali,
- upuszczania na podłogę lub przesuwania po podłodze,
- używania jako młotka,
- każdego rodzaju działania z użyciem siły.

Upewnić się, co znajduje się pod lub za obrabianym elementem. Nie wbijać zszywek w ściany, sufity lub podłogi, jeśli mogą znajdować się za nimi osoby. Zszywki mogą przebić obrabiany element i spowodować obrażenia ciała.

Nie wbijać zszywek w miejscu, gdzie już została wbita inna zszywka. Może to spowodować niekontrolowany ruch elektronarzędzia lub odkształcenie zszywek i zaklinowanie ich w kanale wylotowym.

Jeżeli elektronarzędzie jest stosowane w niskich temperaturach otoczenia, pierwsze zszywki będą wbijane wolniej niż zazwyczaj. Gdy elektronarzędzie ogrzeje się podczas pracy, przywrócona zostanie zwykła prędkość wbijania.

Należy unikać pustych strzałów, aby zmniejszyć zużycie się stemplu udarowego.

Podczas dłuższych przerw lub po zakończeniu pracy należy wyłączyć elektronarzędzie, wyjąć z niego akumulator i w miarę możliwości opróżnić magazynek.

#### Opróżnianie magazynka (zob. rys. C1–C3)

- Nacisnąć przełącznik (9), aby otworzyć magazynek. Wysunie się suwak magazynka (16).
- Obrócić elektronarzędzie w taki sposób, aby wkład zszywek (17) wysunął się z magazynka (10).
- Aby zamknąć magazynek, należy ostrożnie przesunąć suwak magazynka (16) do przodu, w stronę początku magazynka (10).

#### Ustawianie ogranicznika głębokości (zob. rys. D)

Głębokość wbijania zszywek można ustawić za pomocą pokrętki (12).

- Opróżnić magazynek (10).
- **Zszywki są wbijane zbyt głęboko:** Aby zmniejszyć głębokość wbijania, należy obrócić pokrętkę (12) w kierunku „-”.
- **Zszywki są wbijane zbyt płytko:** Aby zwiększyć głębokość wbijania, należy obrócić pokrętkę (12) w kierunku „+”.

Należy kontrolować ustawienie głębokości ogranicznika:

- Ponownie napełnić magazynek.
- Przetestować ustawioną głębokość wbijania na kawałku niepotrzebnego materiału.  
W razie potrzeby powtórzyc wyżej opisane czynności.

#### Usuwanie zaklinowanych zszywek

Pojedyncze zszywki mogą zaklinować się w kanale wylotowym. Jeżeli będzie się to zdarzać często, należy skontaktować się z autoryzowanym serwisem Bosch.

**Wskazówka:** Jeżeli po usunięciu blokady stempel udarowy nie cofnie się, należy skontaktować się z autoryzowanym serwisem Bosch.

- Zwolnić wyzwalacz (3).
- Wyłączyć elektronarzędzie i wyjąć akumulator (7).
- Nacisnąć przełącznik (9), aby otworzyć magazynek. Wysunie się suwak magazynka.
- Obrócić elektronarzędzie w taki sposób, aby wkład zszywek wysunął się z magazynka. Usunąć zablokowaną zszywkę. W razie potrzeby należy do tego użyć szczypic.
- Ponownie napełnić magazynek.
- Przesunąć suwak magazynka w stronę początku magazynka aż do zablokowania suwaka.

#### Wymiana stopki ochronnej (zob. rys. E)

Stopka ochronna (1) na końcu zabezpieczenia przed strzałem (2) chroni obrabiany element, zanim elektronarzędzie zostanie prawidłowo umieszczone w celu wbicia elementu mocującego. Stopkę ochronną można zdjąć i wymienić.

- Zwolnić wyzwalacz (3).
- Wyłączyć elektronarzędzie i wyjąć akumulator (7).
- Opróżnić magazynek (10).
- Wysunąć stopkę ochronną z zabezpieczenia przed strzałem.
- Założyć nową stopkę ochronną (otwartą końcówką) na zabezpieczenie przed strzałem.

**Wskazówka:** Zapasową stopkę ochronną można przechowywać od spodu magazynka (10). W tym celu należy wsunąć stopkę ochronną w przeznaczone dla niej miejsce (18).

#### Transport i przechowywanie

Przed transportem należy wyłączyć elektronarzędzie, szczególnie w sytuacji, gdy użytkownik zamierza korzystać z drabiny lub będzie poruszał się, utrzymując nietypową postawę ciała.

Na miejsce pracy elektronarzędzie należy przenosić, trzymając je za rękojęć (15) i nie naciskając przy tym wyzwalacza (3).

Elektronarzędzie należy przechowywać zawsze w wyjętym akumulator, w ciepłym i suchym miejscu.

Jeżeli elektronarzędzie nie będzie używane przez dłuższy czas, należy pokryć części stalowe cienką warstwą oleju. Zapobiega to powstawaniu rdzy.

#### Zaczep do paska

Za pomocą zaczepu do paska (8) można wygodnie zawiesić elektronarzędzie, np. na pasku. Dzięki temu obie ręce są wolne, a elektronarzędzie znajduje się w zasięgu ręki.

## Konserwacja i serwis

### Konserwacja i czyszczenie

- **Przed przystąpieniem do jakichkolwiek prac przy elektronarzędziu (np. konserwacja, wymiana narzędzi roboczych itp.) należy wyjąć akumulator.** W przypadku

niezamierzonego naciśnięcia włącznika/wyłącznika istnieje niebezpieczeństwo doznania obrażeń.

► **Utrzymywanie urządzenia i szczelin wentylacyjnych w czystości gwarantuje prawidłową i bezpieczną pracę.**

### Plan konserwacji

– Oczyszczyć magazynek (10). Usunąć nagromadzone w czasie pracy wióry z drewna lub tworzyw sztucznych. Elektro-

narzędzie należy czyścić w regularnych odstępach czasu przy pomocy sprężonego powietrza.

Czynność	Uzasadnienie	Wykonanie
Oczyszczyć magazynek (10) i suwak magazynka (16).	Zapobieganie klinowaniu się zszywek.	– Codziennie czyścić mechanizm magazynka / suwak magazynka przy pomocy sprężonego powietrza.
Upewnić się, że zabezpieczenie przed strzałem (2) działa prawidłowo.	Poprawa bezpieczeństwa pracy i wydajności stosowania elektronarzędzia.	– Codziennie czyścić mechanizm zabezpieczenia przed strzałem przy pomocy sprężonego powietrza.

### Usuwanie usterek

Problem	Przyczyna	Rozwiązanie
Elektronarzędzie nie jest gotowe do pracy.	Akumulator jest rozładowany lub uszkodzony.	– Naładować akumulator do pełna lub wymienić akumulator.
	Akumulator nie jest prawidłowo włożony.	– Upewnić się, że akumulator jest prawidłowo osadzony i zablokowany w rękojeści.
	Temperatura akumulatora jest zbyt wysoka lub zbyt niska.	– Zaczekać, aż akumulator (ponownie) osiągnie optymalną temperaturę pracy.
	Styki akumulatora, silnik lub uchwył elektromagnetyczny są zabrudzone lub uszkodzone.	– Skontaktować się z autoryzowanym serwisem <b>Bosch</b> . Wymienić część w serwisie.
	Magazynek (10) jest pusty.	– Ponownie napełnić magazynek. (zob. „Napełnianie magazynka (zob. rys. A1-A3)”, Strona 140)
	Zabezpieczenie przed strzałem (2) jest wygięte.	– Skontaktować się z autoryzowanym serwisem <b>Bosch</b> . Wymienić część w serwisie.
	Układ elektroniczny jest uszkodzony.	– Skontaktować się z autoryzowanym serwisem <b>Bosch</b> .
Elektronarzędzie jest gotowe do pracy, ale nie wbija zszywek.	Interfejs użytkownika (6) jest uszkodzony.	– Skontaktować się z autoryzowanym serwisem <b>Bosch</b> .
	Możliwe uszkodzenie następujących elementów: <ul style="list-style-type: none"> <li>– wyzwalacz (3)</li> <li>– stempel udarowy</li> <li>– silnik</li> <li>– układ elektroniczny</li> <li>– sprężyna stalowa</li> </ul>	– Skontaktować się z autoryzowanym serwisem <b>Bosch</b> . Wymienić część w serwisie.
	W mechanizmie wyzwalania strzału nagromadziły się ciała obce.	– Skontaktować się z autoryzowanym serwisem <b>Bosch</b> . Wymienić część w serwisie.
	W wylocie (14) lub w magazynku (10) nagromadziły się ciała obce.	– Oczyszczyć wylot (14) lub magazynek (10).
	W kanale wylotowym zaklinowała się zszywka.	– Usunąć przyczynę blokady.

Problem	Przyczyna	Rozwiązanie
	Suwak magazynka <b>(16)</b> jest uszkodzony.	– W razie potrzeby należy oczyścić suwak magazynka <b>(16)</b> oraz upewnić się, że magazynek <b>(10)</b> nie jest zanieczyszczony.
	Sprężyna suwaka magazynka jest zbyt luźna lub uszkodzona.	– Skontaktować się z autoryzowanym serwisem <b>Bosch</b> . Wymienić część w serwisie.
	Stosowane są niedozwolone elementy mocujące.	– Należy używać wyłącznie oryginalnego osprzętu. Można używać wyłącznie elementów mocujących (gwoździ, zszywek itp.) wymienionych w tabeli „Dane techniczne”.
	Magazynek <b>(10)</b> jest pusty.	– Ponownie napełnić magazynek. (zob. „Napełnianie magazynka (zob. rys. <b>A1-A3</b> )”, Strona 140)
	Nieprawidłowa kolejność naciskania przycisków podczas wyzwalania strzału.	– Ponownie wykonać cykl wbijania, zwracając przy tym uwagę na prawidłową kolejność naciskania włączników. – Zmienić system wyzwalania strzału na interfejsie użytkownika.
Zszywki są wbijane zbyt głęboko.	Ogranicznik głębokości jest ustawiony na zbyt dużą głębokość.	– Ustawić właściwą głębokość w ograniczniku głębokości. (zob. „Wskazówki dotyczące pracy”, Strona 141)
	Zderzak uległ zużyciu.	– Skontaktować się z autoryzowanym serwisem <b>Bosch</b> . Wymienić część w serwisie.
Zszywki są wbijane zbyt płytko.	Akumulator jest rozładowany lub uszkodzony.	– Naładować akumulator do pełna lub wymienić akumulator.
	Elementy mocujące są zbyt długie.	– Należy używać wyłącznie oryginalnego osprzętu. Można używać wyłącznie elementów mocujących (gwoździ, zszywek itp.) wymienionych w tabeli „Dane techniczne”.
	Ogranicznik głębokości jest ustawiony na zbyt małą głębokość.	– Ustawić właściwą głębokość w ograniczniku głębokości. (zob. „Wskazówki dotyczące pracy”, Strona 141)
Elektronarzędzie pomija zszywki lub wbi je zszywki w zbyt szybkim tempie.	Stosowane są niedozwolone elementy mocujące.	– Należy używać wyłącznie oryginalnego osprzętu. Można używać wyłącznie elementów mocujących (gwoździ, zszywek itp.) wymienionych w tabeli „Dane techniczne”.
	Sprężyna suwaka magazynka jest zbyt luźna lub uszkodzona.	– Skontaktować się z autoryzowanym serwisem <b>Bosch</b> . Wymienić część w serwisie.
Zszywki często klinują się w kanale wylotowym.	Stosowane są niedozwolone elementy mocujące.	– Należy używać wyłącznie oryginalnego osprzętu. Można używać wyłącznie elementów mocujących (gwoździ, zszywek itp.) wymienionych w tabeli „Dane techniczne”.
	Zszywki są zbyt stare, klej pomiędzy nimi nie trzyma zszywek.	– Należy użyć nowych zszywek

Problém	Przyczyna	Rozwiązanie
Wbijane zszywki są wygięte.	Stempel udarowy jest uszkodzony.	<ul style="list-style-type: none"> <li>– Skontaktować się z autoryzowanym serwisem <b>Bosch</b>. Wymienić część w serwisie.</li> </ul>
	Elektronarzędzie używane jest do niedozwolonego materiału (np. beton, kamień).	<ul style="list-style-type: none"> <li>– Elektronarzędzia należy używać wyłącznie do dozwolonego materiału. (zob. „Użycie zgodne z przeznaczeniem”, Strona 137)</li> </ul>

## Obsługa klienta oraz doradztwo dotyczące użytkowania

### Polska

Tel.: 22 7154450

Link do danych adresowych naszych serwisów oraz waunków gwarancji znajduje się na ostatniej stronie.

Przy wszystkich zgłoszeniach oraz zamówieniach części zamiennych konieczne jest podanie 10-cyfrowego numeru katalogowego, znajdującego się na tabliczce znamionowej produktu.

### Utylizacja odpadów

Elektronarzędzia, akumulatory, osprzęt i opakowanie należy oddać do powtórnego przetworzenia zgodnego z obowiązującymi przepisami w zakresie ochrony środowiska.



Elektronarzędzia i akumulatora/baterii nie wolno wyrzucać do odpadów domowych!

### Tylko dla krajów UE:

Niezdadne do użytku urządzenia elektryczne i elektroniczne lub zużyte akumulatory/baterie należy zbierać osobno i utylizować zgodnie z obowiązującymi przepisami ochrony środowiska. Należy korzystać z przewidzianych przepisami systemów zbiórki. Ze względu na zawartość substancji niebezpiecznych nieprawidłowa utylizacja może stanowić zagrożenie dla zdrowia i środowiska.

## Čeština

## Bezpečnostní upozornění

### Obecné bezpečnostní pokyny pro elektrické nářadí

**⚠ VÝSTRAHA** Prostudujte si všechny bezpečnostní výstrahy, pokyny, ilustrace a specifikace k tomuto elektrickému nářadí. Nedodržování všech níže uvedených pokynů může mít za následek úraz elektrickým proudem, požár a/nebo těžké poranění.

Všechna varovná upozornění a pokyny do budoucna uschovejte.

V upozorněních použitý pojem „elektrické nářadí“ se vztahuje na elektrické nářadí napájené ze sítě (se síťovým kabelem) a na elektrické nářadí napájené akumulátorem (bez síťového kabelu).

### Bezpečnost pracoviště

- ▶ **Udržujte pracoviště v čistotě a dobře osvětlené.** Nepořádek nebo neosvětlené pracoviště mohou vést k úrazům.
- ▶ **S elektrickým nářadím nepracujte v prostředí ohroženém explozí, kde se nacházejí hořlavé kapaliny, plyny nebo prach.** Elektrické nářadí vytváří jiskry, které mohou prach nebo páry zapálit.
- ▶ **Děti a jiné osoby udržujte při použití elektrického nářadí v bezpečné vzdálenosti od pracoviště.** Při rozptýlení můžete ztratit kontrolu nad nářadím.

### Elektrická bezpečnost

- ▶ **Chraňte elektrické nářadí před deštěm a vlhkem.** Vniknutí vody do elektrického nářadí zvyšuje nebezpečí zásahu elektrickým proudem.

### Osobní bezpečnost

- ▶ **Buďte pozorní, dávejte pozor na to, co děláte a přistupujte k práci s elektrickým nářadím rozumně. Nepoužívejte žádné elektrické nářadí, pokud jste unaveni nebo pod vlivem drog, alkoholu či léků.** Moment nepozornosti při použití elektrického nářadí může vést k vážným poraněním.
- ▶ **Používejte ochranné osobní pomůcky. Noste ochranné brýle.** Nošení osobních ochranných pomůcek, jako je maska proti prachu, bezpečnostní obuv s protiskluzovou podrážkou, ochranná přilba nebo sluchátka, podle aktuálních podmínek, snižuje riziko poranění.
- ▶ **Zabraňte neúmyslnému uvedení do provozu. Přesvědčte se, že je elektrické nářadí vypnuté, dříve než jej uchopíte, poneseťe či připojíte na zdroj napájení a/nebo akumulátor.** Máte-li při nošení elektrického nářadí prst na spínači, nebo pokud nářadí připojíte ke zdroji napájení zapnuté, může dojít k úrazu.
- ▶ **Než elektrické nářadí zapnete, odstraňte seřizovací nástroje nebo klíče.** Nachází-li se v otáčivém dílu elektrického nářadí nějaký nástroj nebo klíč, může dojít k poranění.
- ▶ **Nepřeceňujte své síly. Zajistěte si bezpečný postoj a udržujte vždy rovnováhu.** Tím můžete elektrické nářadí v neočekávaných situacích lépe kontrolovat.

- ▶ **Noste vhodný oděv. Nenoste volný oděv ani šperky. Vlasy a oděv udržujte v bezpečné vzdálenosti od pohybujících se dílů.** Volný oděv, šperky nebo dlouhé vlasy mohou být zachyceny pohybujícími se díly.
- ▶ **Lze-li namontovat odsávací či zachycující přípravky, přesvědčte se, že jsou připojeny a správně použity.** Odsávání prachu může snížit ohrožení prachem.
- ▶ **Dbejte na to, abyste při častém používání nářadí nebyli méně ostražití a nezapomínali na bezpečnostní zásady.** Nedbalé ovládání může způsobit těžké poranění za zlomek sekundy.

#### Svědomitě zacházení a používání elektrického nářadí

- ▶ **Elektrické nářadí nepřetěžujte. Pro svou práci použijte k tomu určené elektrické nářadí.** S vhodným elektrickým nářadím budete pracovat v dané oblasti lépe a bezpečněji.
- ▶ **Nepoužívejte elektrické nářadí, jestliže jej nelze spínačem zapnout a vypnout.** Elektrické nářadí, které nelze ovládat spínačem, je nebezpečné a musí se opravit.
- ▶ **Než provedete seřízení elektrického nářadí, výměnu příslušenství nebo nářadí odložíte, vytáhněte zástrčku ze zásuvky a/nebo odstraňte odpojitelný akumulátor.** Toto preventivní opatření zabrání neúmyslnému zapnutí elektrického nářadí.
- ▶ **Uchovávejte nepoužívané elektrické nářadí mimo dosah dětí. Nenechte nářadí používat osoby, které s ním nejsou seznámeny nebo nečetly tyto pokyny.** Elektrické nářadí je nebezpečné, je-li používáno nezkušenými osobami.
- ▶ **Pečujte o elektrické nářadí a příslušenství svědomitě. Zkontrolujte, zda pohyblivé díly nářadí bezvadně fungují a nevzpříčují se, zda díly nejsou zlomené nebo poškozené tak, že by ovlivňovaly funkce elektrického nářadí. Poškozené díly nechte před použitím elektrického nářadí opravit.** Mnoho úrazů má příčinu ve špatně udržovaném elektrickém nářadí.
- ▶ **Řezné nástroje udržujte ostré a čisté.** Pečlivě ošetřované řezné nástroje s ostrými řeznými hranami se méně vzpříčují a dají se snáze vést.
- ▶ **Používejte elektrické nářadí, příslušenství, nástroje apod. podle těchto pokynů. Respektujte přitom pracovní podmínky a prováděnou činnost.** Použití elektrického nářadí pro jiné než určené použití může vést k nebezpečným situacím.
- ▶ **Udržujte rukojeti a úchopové plochy suché, čisté a bez oleje a maziva.** Kluzké rukojeti a úchopové plochy neumožňují bezpečnou manipulaci a ovládání nářadí v neočekávaných situacích.

#### Použití a péče o akumulátorové nářadí

- ▶ **Akumulátory nabíjejte pouze v nabíječce, která je doporučena výrobcem.** U nabíječky, která je vhodná pro určitý druh akumulátorů, existuje nebezpečí požáru, je-li používána s jinými akumulátory.

- ▶ **Do elektrického nářadí používejte pouze k tomu určené akumulátory.** Použití jiných akumulátorů může vést k poranění či požáru.
- ▶ **Nepoužívaný akumulátor uchovávejte v bezpečné vzdálenosti od kovových předmětů, jako jsou kancelářské sponky, mince, klíče, hřebíky, šrouby nebo jiné drobné kovové předměty, které mohou způsobit přemostění kontaktů.** Zkrat mezi kontakty akumulátoru může mít za následek popáleniny nebo požár.
- ▶ **Při nesprávném použití může z akumulátoru vytéci kapalina. Nedotýkejte se jí. Při náhodném kontaktu opláchněte místo vodou. Pokud kapalina vnikne do očí, navštivte lékaře.** Kapalina vytékající z akumulátoru může způsobit podráždění pokožky nebo popáleniny.
- ▶ **Nepoužívejte akumulátor nebo nářadí, které je poškozené či upravené.** Poškozené nebo upravené akumulátory se mohou chovat nepředvídaně a způsobit požár, výbuch či poranění.
- ▶ **Nevystavujte akumulátor nebo nářadí ohni či nadměrné teplotě.** Vystavení ohni nebo teplotě nad 130 °C může způsobit výbuch.
- ▶ **Dodržujte všechny pokyny pro nabíjení a nenabíjejte akumulátor nebo nářadí mimo teplotní rozsah uvedený v pokynech.** Nesprávné nabíjení nebo nabíjení při teplotách mimo uvedený rozsah může poškodit akumulátor a zvýšit riziko požáru.

#### Servis

- ▶ **Nechte své elektrické nářadí opravit pouze kvalifikovaným odborným personálem a pouze s originálními náhradními díly.** Tím bude zajištěno, že bezpečnost elektrického nářadí zůstane zachována.
- ▶ **Nikdy neprovádějte servis poškozených akumulátorů.** Servis akumulátorů by měl provádět pouze výrobce nebo autorizovaná opravna.

#### Bezpečnostní výstrahy ke sponkovačce

- ▶ **Vždy počítejte s tím, že sponkovačka obsahuje sponky.** Neopatrné zacházení se sponkovačkou může způsobit nečekané nastřelení sponky a následné zranění.
- ▶ **Sponkovačku odpojte od napájení při vkládání či vyjímání sponek, provádění úpravy či výměně příslušenství.** Pokud je sponkovačka připojená k napájení, může se neúmyslně spustit, což může vést k zranění.
- ▶ **Při manipulaci se sponkami buďte opatrní, zejména při jejich vkládání a vyjímání.** Sponky mají ostré hroty, které mohou způsobit zranění.
- ▶ **Nářadím nemířte na sebe ani na osoby v okolí.** Nečekané stisknutí spouště způsobí vystřelení sponky, které může vést k zranění.
- ▶ **Když se sponkovačkou nepracujete nebo ji přesouváte z jedné pracovní pozice na druhou, držte prsty mimo spoušť.** Nečekané stisknutí spouště způsobí vystřelení sponky, které může vést k zranění.

- ▶ **Provádíte-li operaci, při které se může spojovací prvek dostat do kontaktu se skrytou elektroinstalací, držte sponkovačku za izolované uchopovací plochy.**

Při kontaktu sponky se živým vodičem může nechráněnými kovovými částmi sponkovačky vést elektrický proud a způsobit úraz obsluhy.

- ▶ **Sponkovačku během používání držte pevně.** Nekontrolovaný zpětný ráz sponkovačky může způsobit neúmyslnou aktivaci, která může vést ke zranění.
- ▶ **Všechny části těla (ruce, nohy apod.) udržujte mimo směr nastřelování.** Sponka může proniknout obrobkem i případným předmětem za ním, což může vést k zranění.
- ▶ **Při používání sponkovačky držte všechny části těla (ruce, nohy apod.) mimo oblast, kde sponka vniká do obrobku.** Sponka se může vychýlit a vystřelit z obrobku, což by mohlo vést ke zranění.
- ▶ **Sponkovačku nespouštějte, dokud není pevně přiložena k obrobku.** Pokud sponkovačka není v kontaktu s obrobkem, může dojít k odražení upevňovacího materiálu směrem od obrobku a následnému zranění.
- ▶ **Tuto sponkovačku nepoužívejte k připevňování elektrických kabelů.** Není určena na připevňování elektrických kabelů a mohla by poškodit jejich izolaci a způsobit úraz elektrickým proudem nebo požár.
- ▶ **Pokud dojde k zaseknutí spojovacího materiálu ve sponkovačce, odpojte hřebíkovačku od přívodu energie.** Pokud je sponkovačka při vyjímání zaseknutého spojovacího materiálu připojena k napájení, může se neúmyslně spustit, což může vést k zranění.
- ▶ **Při vyjímání zaseknutého spojovacího materiálu si počínejte opatrně.** Mechanismus může být pod tlakem a spojovací materiál se může silou uvolnit, což může vést k zranění osob.
- ▶ **Použijte vhodné detekční přístroje na vyhledání skrytých rozvodných vedení nebo kontaktujte místní dodavatelskou společnost.** Kontakt s elektrickým vedením může vést k požáru a zásahu elektrickým proudem. Poškození vedení plynu může vést k výbuchu. Proniknutí do vodovodního potrubí způsobí věcné škody.
- ▶ **Při poškození a nesprávném použití akumulátoru mohou unikat výpary. Akumulátor může začít hořet nebo může vybuchnout.** Zajistěte přívod čerstvého vzduchu a při potížích vyhledejte lékaře. Výpary mohou dráždit dýchací cesty.
- ▶ **Neupravujte a neotvírejte akumulátor.** Hrozí nebezpečí zkratu.
- ▶ **Špičatými předměty, jako např. hřebíky nebo šroubováky, nebo působením vnější síly může dojít k poškození akumulátoru.** Uvnitř může dojít ke zkratu a akumulátor může začít hořet, může z něj unikat kouř, může vybuchnout nebo se přehřát.
- ▶ **Akumulátor používejte pouze v produktech výrobce.** Jen tak bude akumulátor chráněn před nebezpečným přetížením.



**Chraňte akumulátor před horkem, např. i před trvalým slunečním zářením, ohněm, nečistotami, vodou a vlhkostí.**

Hrozí nebezpečí výbuchu a zkratu.

### Symboły a jejich význam

Následující symboly mohou mít význam při používání vašeho elektronářadí. Zapamatujte si prosím symboly a jejich význam. Správný výklad symbolů vám pomáhá elektronářadí lépe a bezpečněji používat.

#### Symboły a jejich význam



**Noste ochranu sluchu.** Působení hluku může způsobit ztrátu sluchu.



**Noste ochranné brýle.**

### Popis výrobku a výkonu



**Přečtěte si všechna bezpečnostní upozornění a všechny pokyny.** Nedodržování bezpečnostních upozornění a pokynů může mít za následek úraz elektrickým proudem, požár a/nebo těžká poranění.

Řiďte se obrázky v přední části návodu k obsluze.

### Použití v souladu s určeným účelem

Elektrické nářadí je určené pro nastřelování sponek do dřeva.

Smí se používat pouze nastřelovací prvky (hřebíky, sponky atd.), které jsou specifikované v tabulce „Technické údaje“.

**Upozornění:** Elektrické nářadí není určené pro nastřelování sponek do kovu nebo betonu.

Nepoužívejte elektrické nářadí v režimu kontaktního nastřelování s automatickým vrácením, když pracujete na lešení, žebříku nebo jiné plošině a je nutná změna pracovní polohy. V tom případě používejte jen režim jednotlivého nastřelování s následným zajištěním.

### Zobrazené součásti

Číslování zobrazených součástí se vztahuje k vyobrazení elektrického nářadí na straně s obrázky.

- (1) Chránič obrobku
- (2) Pojistka nastřelení
- (3) Spoušť
- (4) Odjišťovací tlačítko akumulátoru
- (5) Pracovní světlo
- (6) Uživatelské rozhraní
- (7) Akumulátor

- (8) Svorka pásu
- (9) Spínač pro otevření zásobníku
- (10) Zásobník
- (11) Ukazatel nastavení hloubkového dorazu
- (12) Kolečko pro nastavení hloubkového dorazu
- (13) Průzor ukazatele naplnění
- (14) Ústí
- (15) Rukojeť (izolovaná plocha pro uchopení)
- (16) Posouvač zásobníku
- (17) Pás sponek<sup>a)</sup>
- (18) Schránka pro uložení chrániče obrobku

#### Uživatelské rozhraní

- (19) Ukazatel zapnutí/vypnutí
  - (20) Tlačítko zapnutí/vypnutí
  - (21) Tlačítko režimu
  - (22) Ukazatel jednotlivého nastřelování
  - (23) Ukazatel kontaktního nastřelování
- a) **Toto příslušenství nepatří do standardního obsahu dodávky.**

### Technické údaje

Akumulátorová sponkovačka		GTH18V-38-2M	
Číslo zboží		<b>3 601 D82 D..</b>	
Jmenovité napětí	V=	18	
Systémy nastřelování			
– Jednotlivé nastřelování s následným zajištěním			
– Kontaktní nastřelování s automatickým vrácením			
Nastřelovací prvek			
– Typ			
		Sponky s úzkým hřbetem	
– Délka	mm	10–38	
– Průměr	mm	1,2	
	ga	18	
– Úhel		0°	
Max. obsah zásobníku		110	
Rozměry (bez akumulátoru)			
– Výška	mm	276	
– Šířka	mm	95	
– Délka s chráničem obrobku	mm	329	
Hmotnost <sup>a)</sup>	kg	2,4	

Akumulátorová sponkovačka		GTH18V-38-2M	
Doporučená teplota prostředí při nabíjení	°C	0 až +35	
Dovolená teplota prostředí při provozu <sup>B)C)</sup> a při skladování	°C	–20 až +50	
Kompatibilní akumulátory		GBA18V... GBA 18V... ProCORE18V... EXPERT18V... EXBA18V... CORE18V...	
Doporučené akumulátory pro plný výkon		GBA18V... ≥ 2,0 Ah GBA 18V... ≥ 2,0 Ah	
Doporučené nabíječky		GAL 18... GAL 18... GAL 36... GAL 12V/18... GAL 12V/18... GAX 18... EXAL 18...	

A) Bez akumulátoru (hmotnost akumulátoru najdete na [www.bosch-professional.com](http://www.bosch-professional.com))

B) Omezený výkon při teplotách < 0 °C

C) Omezený výkon s GBA 18V...

Hodnoty se mohou podle výrobku lišit a mají na ně vliv podmínky použití a prostředí. Další informace najdete na [www.bosch-professional.com/wac](http://www.bosch-professional.com/wac).

### Informace o hluku a vibracích

Hodnoty hlučnosti zjištěné podle **EN IEC 62841-2-16**.

Hladina hluku elektrického nářadí stanovená za použití váhového filtru A činí typicky: hladina akustického tlaku **87** dB(A); hladina akustického výkonu **97** dB(A).

Nejistota K = **3** dB.

#### Noste chrániče sluchu!

Hodnoty vibrací  $a_{hv}$  (trvalé vibrace),  $p_f$  (opakované rázy) a nejistota K zjištěné podle **EN IEC 62841-2-16**:

$a_{hv} = 2,0 \text{ m/s}^2$  ( $K = 1,5 \text{ m/s}^2$ ),  $p_f = 484 \text{ m/s}^2$  ( $K = 45 \text{ m/s}^2$ )

Úroveň vibrací a úroveň hluku, které jsou uvedené v těchto pokynech, byly změřeny pomocí normované měřicí metody a lze je použít pro vzájemné porovnání elektronářadí. Hodí se i pro předběžný odhad zatížení vibracemi a hlukem.

Uvedená úroveň vibrací a úroveň hluku reprezentuje hlavní použití elektronářadí. Pokud se ovšem bude elektronářadí používat pro jiné práce, s jinými nástroji nebo s nedostatečnou údržbou, může se úroveň hluku a úroveň vibrací lišit. To může zatížení vibracemi a hlukem po celou pracovní dobu zřetelně zvýšit.

Pro přesný odhad zatížení vibracemi a hlukem by měly být zohledněny i doby, kdy je nářadí vypnuté nebo běží, ale ve skutečnosti se nepoužívá. To může zatížení vibracemi a hlukem po celou pracovní dobu výrazně snížit.

Stanovte dodatečná bezpečnostní opatření k ochraně obsluhy před účinky vibrací, jako je např. údržba elektronářadí a nástrojů, udržování teplých rukou, organizace pracovních procesů.

## Akumulátor

**Bosch** prodává akumulátorové elektrické nářadí i bez akumulátoru. Na obale je uvedené, zda je součástí dodávky elektrického nářadí akumulátor.

### Nabíjení akumulátoru

- **Používejte pouze nabíječky uvedené v technických údajích.** Jen tyto nabíječky jsou přizpůsobené pro lithium-iontový akumulátor používaný s vašim elektronářadím.

**Upozornění:** Lithium-iontové akumulátory se na základě mezinárodních dopravních předpisů dodávají částečně nabitě. Aby byl zaručen plný výkon akumulátoru, před prvním použitím akumulátor úplně nabijte.

### Nasazení akumulátoru

Vložte nabitý akumulátor do uchycení akumulátoru tak, aby citelně zaskočil.



### Vyjmutí akumulátoru

Pro vyjmutí akumulátoru stiskněte odjišťovací tlačítko a vytáhněte akumulátor. **Nepoužívejte přitom násilí.** Akumulátor je opatřený 2 stupni zajištění, které mají zabránit vypnutí akumulátoru při neúmyslném stisknutí odjišťovacího tlačítka. Pokud je akumulátor nasazený do elektrického nářadí, drží ho v příslušné poloze pružina.

### Ukazatel stavu nabití akumulátoru

**Upozornění:** Ne každý typ akumulátoru má ukazatel stavu nabití.

Zelené LED ukazatele stavu nabití akumulátoru indikují stav nabití akumulátoru. Z bezpečnostních důvodů je zjištění stavu nabití možné pouze při vypnutém elektronářadí.

Pro zobrazení stavu nabití stiskněte tlačítko ukazatele stavu nabití  nebo . Je to možné také při vyjmutém akumulátoru.

Pokud po stisknutí tlačítka ukazatele stavu nabití nesvíí žádná LED, je akumulátor vadný a musí se vyměnit.

### Typ akumulátoru GBA 18V... | GBA18V...



LED	Kapacita
Trvale svítí 3 zelené	60–100 %
Trvale svítí 2 zelené	30–60 %
Trvale svítí 1 zelená	5–30 %
Bliká 1 zelená	0–5 %

### Typ akumulátoru ProCORE18V... | EXPERT18V... | EXBA18V... | CORE18V...



LED	Kapacita
Trvale svítí 5 zelených	80–100 %
Trvale svítí 4 zelené	60–80 %
Trvale svítí 3 zelené	40–60 %
Trvale svítí 2 zelené	20–40 %
Trvale svítí 1 zelená	5–20 %
Bliká 1 zelená	0–5 %

### Rozpoznávání nebezpečí vadného akumulátoru

#### EXPERT18V... | EXBA18V...

LED ukazatelů stavu nabití akumulátoru mohou kromě stavu nabití akumulátoru signalizovat nebezpečí vadného akumulátoru.

Pro aktivaci této funkce podržte 3 sekundy stisknuté tlačítko ukazatele stavu akumulátoru . Analýza akumulátoru je signalizovaná probíhajícím světlem ukazatele stavu nabití akumulátoru. Výsledek se zobrazí na ukazateli stavu nabití akumulátoru.

**1 LED:** Akumulátor vykazuje vysoké nebezpečí závady. Výkon a doba chodu mohou být již sniženy. Doporučujeme akumulátor vyměnit.

**5 LED:** Akumulátor je v dobrém stavu s malým nebezpečím závady.

**Upozornění:** Vyhodnocení nebezpečí vadného akumulátoru funguje dvoustupňově a představuje zjednodušené posouzení stavu. Akumulátor je vyhodnocen buď jako v dobrém stavu, nebo ve stavu zvýšeného nebezpečí závady. Ne zobrazuje se procentuální míra stavu akumulátoru.

### Upozornění pro optimální zacházení s akumulátorem

Akumulátor chraňte před vlhkostí a vodou.

Akumulátor skladujte pouze v teplotním rozmezí od –20 °C do 50 °C. Nenechávejte akumulátor ležet např. v létě v autě. Příležitostně vyčistěte větrací otvory akumulátoru měkkým, čistým a suchým štětcem.

Výrazně kratší doba chodu po nabití ukazuje, že je akumulátor opotřebovaný a musí se vyměnit.

Dodržujte pokyny pro likvidaci.

## Montáž

- **Před každou prací na elektrickém nářadí (např. údržba, výměna nástroje atd.) z něj vyjměte akumulátor.** Při neúmyslném stisknutí vypínače hrozí nebezpečí poranění.

## Naplnění zásobníku (viz obrázky A1–A3)

► **Než budete provádět nastavení nářadí, vyměňovat příslušenství nebo elektrické nářadí odložte, odstraňte akumulátor.** Toto preventivní opatření zabrání neúmyslnému zapnutí elektrického nářadí.

**Používejte pouze originální příslušenství Bosch.** Přesné součásti elektrického nářadí, jako zásobník, ústí a nastřelovací kanál, jsou uzpůsobené pro **sponky, hřebíky a hřeby Bosch**. Jiní výrobci používají ocel jiných kvalit a rozměrů.

**Upozornění:** Používejte pouze nastřelovací prvky, které jsou specifikované v tabulce „Technické údaje“.

Při používání neschválených nastřelovacích prvků může dojít k poškození elektrického nářadí a poranění.

Při plnění zásobníku držte elektrické nářadí tak, aby ústí **(14)** nebylo namířené ani proti vám, ani proti jiným osobám.

- Stiskněte tlačítko **(9)** pro otevření zásobníku. Posouvač zásobníku **(16)** vyjede.
- Vložte pás sponek špičkami nahoru do horního dílu zásobníku **(10)**.

**Upozornění:** Elektronické sledování rozpozná, zda jsou v zásobníku sponky. Když stisknete pojistku nastřelení při prázdném zásobníku, nastřelení se nespustí. Tím je zabráněno nastřelování naprázdno.

- Vytáhněte posouvač zásobníku **(16)** na začátek zásobníku tak, aby posouvač zaskočil.

**Upozornění:** Posouvač zásobníku musí být možné posunout zpět bez vynaložení velké síly (jen silou prstu). Zaseknutý posouvač zásobníku má následující důsledky: Sponka se nenastřelí, sponka zůstane zaseknutá v nastřelovacím kanále (viz zaseknutí) nebo se sponka nastřelí v nesprávném úhlu.

## Provoz

► **Elektrické nářadí vždy odkládejte na bok a nastavte ho na akumulátor.** V závislosti na použitém nástroji a akumulátoru by se elektrické nářadí mohlo převrhnout.

## Systémy nastřelování

### Jednotlivé nastřelování s následným zajištěním

U tohoto systému nastřelování se nejprve musí pojistka nastřelení **(2)** pevně nasadit na obrobek. Nastřelovací prvek se vystřelí až po stisknutí spouště **(3)**.

Další nastřelení lze provést teprve tehdy, když se spoušť a pojistka nastřelení znovu vrátí do výchozí polohy.

### Kontaktní nastřelování s automatickým vrácením

U tohoto systému nastřelování se musí nejprve stisknout spoušť **(3)** a držet v této poloze. Poté se musí pojistka nastřelení pevně nasadit na obrobek, aby došlo k vystřelení nastřelovacího prvku. Dokud je spoušť **(3)** stisknutá, lze opětovným nasazením na jiné místo spustit další nastřelení. V režimu **kontaktního nastřelování** lze sponku nastřelit i pomocí jednotlivého nastřelování.

## Uvedení do provozu

### Zapnutí/vypnutí v uživatelském rozhraní (viz obrázek B)

- Pro **zapnutí** elektrického nářadí stiskněte tlačítko zapnutí/vypnutí **(20)** v uživatelském rozhraní **(6)**. Pracovní světlo **(5)** se zapne. Ukazatel zapnutí/vypnutí **(19)** svítí zeleně, když je nářadí připravené k provozu. Když je aktivované jednotlivé nastřelování, svítí ukazatel **(22)** bíle.
- Pro **vypnutí** elektrického nářadí stiskněte tlačítko zapnutí/vypnutí **(20)**.

### Sponkování – jednotlivé nastřelování

- Zapněte elektrické nářadí.
- Nasadte ústí **(14)** nebo případně pogumovaný chránič obrobku **(1)** pevně na obrobek tak, aby byla pojistka nastřelení **(2)** úplně stisknutá. Pracovní světlo se zapne.
- Poté krátce stiskněte spoušť **(3)** a zase ji pusťte. Přitom se nastřelí sponka.
- Nechte elektrické nářadí odrazit od obrobku.
- Pro další nastřelení zvedněte elektrické nářadí úplně z obrobku a nasadte ho pevně na další požadované místo.



### Sponkování - kontaktní nastřelování

- Zapněte elektrické nářadí.
- Aktivujte kontaktní nastřelování krátkým stisknutím tlačítka režimu **(21)**. Ukazatel kontaktního nastřelování **(23)** svítí bíle.
- Držte stisknutou spoušť **(3)**. Během toho se zapne pracovní světlo a motor se spustí.
- Nasadte ústí **(14)** nebo případně pogumovaný chránič obrobku **(1)** pevně na obrobek tak, aby byla pojistka nastřelení **(2)** úplně stisknutá. Přitom se nastřelí sponka.
- Pro další nastřelení dál držte stisknutou spoušť **(3)** a elektrické nářadí úplně zvedněte z obrobku. Znovu ho pevně nasadte na další požadované místo.
- Přejděte na jednotlivé nastřelování opětovným stisknutím tlačítka režimu **(21)**. Svítí ukazatel jednotlivého nastřelování **(22)**.

## Uživatelské rozhraní (viz obrázek B)

Uživatelské rozhraní **(6)** slouží pro zvolení pracovního režimu a zapnutí a vypnutí elektrického nářadí.

Uživatelské rozhraní	Popis
 ON/OFF	Tlačítko zapnutí/vypnutí <b>(20)</b> slouží k zapnutí a vypnutí nářadí.
 MODE	Tlačítko režim <b>(21)</b> slouží k přepínání mezi jednotlivým nastřelováním a kontaktním nastřelováním.
 ON	Ukazatel zapnutí/vypnutí <b>(19)</b> svítí, když je nářadí zapnuté.

Uživatelské rozhraní	Popis
	Ukazatel jednotlivého nastřelování (22) svítí, když je aktivní jednotlivé nastřelování.
	Ukazatel kontaktního nastřelování (23) svítí, když je aktivní kontaktní nastřelování.

### Ukazatel stavu

Ukazatel zapnutí/vypnutí (19) kromě toho signalizuje následujícím způsobem stav elektrického nářadí:

Ukazatel stavu elektrického nářadí		
Barva	Význam	Řešení
Zelená	Elektrické nářadí je zapnuté a připravené k použití.	–
Žlutá	Událost vyžadující pozornost: kritická teplota, téměř vybitý akumulátor nebo je třeba provést údržbu.	<ul style="list-style-type: none"> <li>– Nechte elektrické nářadí vychladnout.</li> <li>– Vyměňte, resp. nabijte akumulátor.</li> <li>– Nechte provést údržbu.</li> </ul>
Červená	Elektrické nářadí není připravené k použití. Důvod: Elektrické nářadí je přehřáté, akumulátor je vybitý nebo se vyskytla mechanická chyba.	<ul style="list-style-type: none"> <li>– Nechte elektrické nářadí vychladnout.</li> <li>– Vyměňte, resp. nabijte akumulátor.</li> <li>– Nechte provést údržbu.</li> </ul>
Bliká červeně	<ul style="list-style-type: none"> <li>– Druhý spínač byl stisknut příliš brzy.</li> <li>– Druhý spínač nebyl stisknut během 5 sekund, přístroj se automaticky vypne.</li> <li>– Spínače byly stisknuty v nesprávném pořadí (např. spoušť byla stisknuta dříve, než se přístroj přeplul do režimu kontaktního nastřelování).</li> </ul>	<ul style="list-style-type: none"> <li>– Krátce počkejte, dokud se ukazatel nerozsvítí zeleně.</li> <li>– Elektrické nářadí je opět připravené k použití.</li> <li>– Znovu proveďte nastřelení a dbejte přitom na správné pořadí ovládání, nebo prostřednictvím uživatelského rozhraní změňte nastřelovací systém.</li> </ul>

### Pracovní pokyny

#### ► Před každou prací na elektrickém nářadí (např. údržba, výměna nástroje atd.) z něj vyjměte akumulátor.

Při neúmyslném stisknutí vypínače hrozí nebezpečí poranění.

Před každým zahájením práce zkontrolujte, zda bezvadně fungují bezpečnostní a spouštěcí zařízení a spolehlivě upevnění všech šroubů a matic.

Vadné nebo nesprávně pracující elektrické nářadí ihned odpojte od přívodu elektrického proudu a obraťte se na autorizovaný servis Bosch.

Neprovádějte na elektrickém nářadí úpravy, které neodpovídají předpisům. Nedemontujte nebo nezablockovávejte žádné části elektrického nářadí, jako např. pojistku nastřelení.

Neprovádějte „nouzové opravy“ pomocí nevhodných prostředků. Je nutné pravidelně provádět odbornou údržbu elektrického nářadí.

Zabraňte jakémukoli zhoršení vlastností a poškození elektrického nářadí, např.:

- vyražením nebo gravírováním,
- modifikacemi neschválenými výrobcem,
- vedením podle šablon, které jsou vyrobené z tvrdého materiálu, např. oceli,
- pádem na zem nebo posouváním po zemi,
- používáním místo kladiva,
- působením jakéhokoli násilí.

Ujistěte se, co se nachází pod obrobkem a za ním. Nenastřelujte sponky do zdí, stropů nebo podlah, když se za nimi nacházejí osoby. Sponky mohou obrobek prorazit a někoho poranit.

Nenastřelujte sponky na již nastřelenou sponku. Sponka by se mohla zdeformovat, sponky by se mohly zaseknout nebo by se mohlo elektrické nářadí začít nekontrolovaně pohybovat.

Když se elektrické nářadí používá v chladném prostředí, první sponky se nastřelují pomaleji než obvykle. Když se elektrické nářadí při práci zahřeje, je znovu možná normální pracovní rychlost.

Pro zmenšení opotřebení úderníku se vyvarujte nastřelování naprázdno.

Při delších pracovních přestávkách nebo po skončení práce elektrické nářadí vypněte, vyndejte akumulátor a pokud možno vyprázdněte zásobník.

#### Vyprázdnění zásobníku (viz obrázky C1–C3)

- Stiskněte tlačítko (9) pro otevření zásobníku. Posouváče zásobníku (16) vyjde.
- Otočte elektrické nářadí tak, aby vyklouzl pás sponek (17) ze zásobníku (10).
- Pro zavření zásobníku vedte posouváče zásobníku (16) opatrně dopředu až na začátek zásobníku (10).

#### Nastavení hloubkového dorazu (viz obrázek D)

Hloubku nastřelení sponek lze nastavit pomocí kolečka (12).

- Vyprázdněte zásobník (10).

- **Sponky jsou nastřelené příliš hluboko:** Pro zmenšení hloubky nastřelení otočte kolečko (12) ve směru „-“.
- **Sponky nejsou nastřelené dostatečně hluboko:** Pro zvětšení hloubky nastřelení otočte kolečko (12) ve směru „+“.

Zkontrolujte nastavení hloubkového dorazu:

- Znovu naplňte zásobník.
- Vyzkoušejte novou hloubku nastřelení na zkušebním obrobku.
- V případě potřeby pracovní kroky opakujte.

#### Uvolnění zaseknutých sponek

Jednotlivé sponky se mohou zaseknout v nastřelovacím kanálu. Pokud by se to stávalo častěji, kontaktujte autorizovaný servis Bosch.

**Upozornění:** Když se úderník po uvolnění zaseknutých sponek nevrátí zpátky, kontaktujte autorizovaný servis Bosch.

- Uvolněte spoušť (3).
- Vypněte elektrické nářadí a vyndejte akumulátor (7).
- Stiskněte tlačítko (9) pro otevření zásobníku. Posouvač zásobníku vyjde.
- Otočte elektrické nářadí tak, aby vyklouzl pás sponek ze zásobníku. Odstraňte zaseknuté sponky. V případě potřeby použijte kleště.
- Znovu naplňte zásobník.
- Vytáhněte posouvač zásobníku na začátek zásobníku tak, aby posouvač zaskočil.

#### Výměna chrániče obrobku (viz obrázek E)

Chránič obrobku (1) na konci pojistky nastřelení (2) chrání obrobek, dokud není elektrické nářadí správně umístěné pro nastřelení. Chránič obrobku lze odstranit a vyměnit

- Uvolněte spoušť (3).
- Vypněte elektrické nářadí a vyndejte akumulátor (7).

#### Plán údržby

- Vyčistěte zásobník (10). Odstraňte plastové nebo dřevěné třísky, které se při práci mohou nashromáždit

- Vyprázdněte zásobník (10).
- Stáhněte chránič obrobku z pojistky nastřelení.
- Nasad'te nový chránič obrobku otevřeným koncem na pojistku nastřelení.

**Upozornění:** Náhradní chránič obrobku lze uložit na spodní straně zásobníku (10). Chránič obrobku vložte do schránky (18).

#### Přeprava a uskladnění

Před přemísťováním elektrické nářadí vypněte, zejména když pracujete na žebříku nebo když se pohybujete v neobvyklém postoji.

Elektrické nářadí přenášejte na pracovišti jen za rukojeť (15) a s nestisknutou spouští (3).

Elektrické nářadí skladujte vždy s odstraněným akumulátorem a v suchu a teple.

Když elektrické nářadí delší dobu nepoužíváte, naneste na ocelové části nářadí tenkou vrstvu oleje. Zabráníte tak korozi.

#### Svorka pásu

Pomocí spony na pásek (8) můžete elektrické nářadí zavěsit např. na pásek. Pak máte obě ruce volné a elektrické nářadí je kdykoli po ruce.

## Údržba a servis

### Údržba a čištění

- ▶ **Před každou prací na elektrickém nářadí (např. údržba, výměna nástroje atd.) z něj vyjměte akumulátor.** Při neúmyslném stisknutí vypínače hrozí nebezpečí poranění.
- ▶ **Udržujte elektronářadí a větrací otvory čisté, aby se pracovalo dobře a bezpečně.**

v zásobníku. Elektrické nářadí čistěte v pravidelných intervalech pomocí stlačeného vzduchu.

Opatření	Důvod	Provedení
Vyčistěte zásobník (10) a posouvač zásobníku (16).	Zabraňuje zaseknutí sponky.	– Mechanismus zásobníku/posouvače zásobníku denně vyfoukejte stlačeným vzduchem.
Zajistěte, aby pojistka nastřelení (2) správně fungovala.	Podpora bezpečnosti práce a efektivního používání elektrického nářadí.	– Mechanismus pojistky nastřelení denně vyfoukejte stlačeným vzduchem.

### Odstranění poruchy

Problém	Příčina	Odstranění
Elektrické nářadí není připravené k provozu.	Akumulátor není nabitý nebo je vadný.	– Akumulátor úplně nabijte nebo ho vyměňte.
	Akumulátor není správně nasazený.	– Zajistěte, aby akumulátor zaskočil v rukojeti.

Problém	Příčina	Odstranění
	Akumulátor má příliš vysokou nebo příliš nízkou teplotu.	– Počkejte, dokud akumulátor (opět) nebude mít provozní teplotu.
	Kontakty akumulátoru, motor či zdvihací magnet jsou znečištěné nebo vadné.	– Kontaktujte autorizovaný servis <b>Bosch</b> . Nechte zde součást vyměnit.
	Zásobník (10) je prázdný.	– Znovu naplňte zásobník. (viz „Naplnění zásobníku (viz obrázky <b>A1–A3</b> )“, Stránka 150)
	Pojistka nastřelení (2) je ohnutá.	– Kontaktujte autorizovaný servis <b>Bosch</b> . Nechte zde součást vyměnit.
	Elektronika je vadná.	– Kontaktujte autorizovaný servis <b>Bosch</b> .
	Uživatelské rozhraní (6) je vadné.	– Kontaktujte autorizovaný servis <b>Bosch</b> .
Elektrické nářadí je připravené k provozu, ale nevystřelují se sponky.	Mohou být poškozené následující součásti: <ul style="list-style-type: none"> <li>– Spoušť (3)</li> <li>– Úderník</li> <li>– Motor</li> <li>– Elektronika</li> <li>– Ocelová pružina</li> </ul>	– Kontaktujte autorizovaný servis <b>Bosch</b> . Nechte zde součást vyměnit.
	V nastřelovacím mechanismu se nashromáždila cizí tělesa.	– Kontaktujte autorizovaný servis <b>Bosch</b> . Nechte zde součást vyměnit.
	V ústí (14) nebo v zásobníku (10) se nashromáždila cizí tělesa.	– Vyčistěte ústí (14) nebo zásobník (10).
	V nastřelovacím kanálu se zasekla sponka.	– Uvolněte zaseknutý hřebík.
	Posouvač zásobníku (16) je vadný.	– V případě potřeby vyčistěte posouvač zásobníku (16) a zajistěte, aby zásobník (10) nebyl znečištěný.
	Pružina posouvače zásobníku je příliš slabá nebo vadná.	– Kontaktujte autorizovaný servis <b>Bosch</b> . Nechte zde součást vyměnit.
	Nastřelovací prvky jsou nepřípustné.	– Používejte pouze originální příslušenství. Smí se používat pouze nastřelovací prvky (hřebíky, sponky atd.), které jsou specifikované v tabulce „Technické údaje“.
	Zásobník (10) je prázdný.	– Znovu naplňte zásobník. (viz „Naplnění zásobníku (viz obrázky <b>A1–A3</b> )“, Stránka 150)
	Došlo k nesprávnému pořadí ovládní.	– Znovu proveďte nastřelení a dbejte přitom na správné pořadí ovládní. – Prostřednictvím uživatelského rozhraní změňte nastřelovací systém.
Sponky se nastřelují příliš hluboko.	Hloubkový doraz je nastavený příliš hluboko.	– Nastavte hloubkový doraz na požadovanou hloubku. (viz „Pracovní pokyny“, Stránka 151)
	Doraz je opotřebený.	– Kontaktujte autorizovaný servis <b>Bosch</b> . Nechte zde součást vyměnit.
Sponky se nenastřelují dostatečně hluboko.	Akumulátor není nabitý nebo je vadný.	– Akumulátor úplně nabijte nebo ho vyměňte.

Problém	Příčina	Odstranění
	Nastřelovací prvky jsou příliš dlouhé.	– Používejte pouze originální příslušenství. Smí se používat pouze nastřelovací prvky (hřebíky, sponky atd.), které jsou specifikované v tabulce „Technické údaje“.
	Hloubkový doraz je nastavený příliš vysoko.	– Nastavte hloubkový doraz na požadovanou hloubku. (viz „Pracovní pokyny“, Stránka 151)
Elektrické nářadí přeskakuje sponky nebo má příliš velký taktovací posuv.	Nastřelovací prvky jsou nepřipustné.	– Používejte pouze originální příslušenství. Smí se používat pouze nastřelovací prvky (hřebíky, sponky atd.), které jsou specifikované v tabulce „Technické údaje“.
	Pružina posouvače zásobníku je příliš slabá nebo vadná.	– Kontaktujte autorizovaný servis <b>Bosch</b> . Nechte zde součást vyměnit.
Často dochází k zaseknutí sponek v nastřelovacím kanálu.	Nastřelovací prvky jsou nepřipustné.	– Používejte pouze originální příslušenství. Smí se používat pouze nastřelovací prvky (hřebíky, sponky atd.), které jsou specifikované v tabulce „Technické údaje“.
	Sponky jsou staré, lepidlo mezi sponkami už nedrží.	– Použijte nový pás sponek
Nastřelené sponky jsou ohnuté.	Úderník je poškozený.	– Kontaktujte autorizovaný servis <b>Bosch</b> . Nechte zde součást vyměnit.
	Elektrické nářadí se používá pro materiál, pro který není schválené (např. beton, kámen).	– Elektrické nářadí používejte pouze pro materiál, pro který je schválené. (viz „Použití v souladu s určeným účelem“, Stránka 147)

## Zákaznická služba a poradenství ohledně použití

### Czech Republic

Tel.: +420 519 305700

Odkaz na adresy našich servisů a na záruční podmínky najdete na poslední straně.

V případě veškerých otázek a objednávek náhradních dílů bezpodmínečně uveďte 10místné věcné číslo podle typového štítku výrobku.

### Likvidace

Elektronářadí, akumulátory, příslušenství a obaly se musí odevzdat k ekologické recyklaci.



Elektronářadí a akumulátory/baterie nevyhazujte do domovního odpadu!

### Pouze pro země EU:

Elektrická a elektronická zařízení nebo použité akumulátory/baterie, které už nejsou dále použitelné, se musí shromažďovat odděleně od ostatního odpadu a ekologicky zlikvidovat. Použijte určená sběrná místa. Nesprávná likvidace může být kvůli případně obsaženým nebezpečným látkám škodlivá pro životní prostředí a zdraví.

## Slovenčina

### Bezpečnostné upozornenia

#### Všeobecné bezpečnostné upozornenia pre elektrické náradie

#### **⚠ VÝSTRAHA** Prečítajte si všetky bezpečnostné upozornenia, pokyny, ilustrácie a špecifikácie dodané s týmto elektrickým náradím.

Nedodržovanie všetkých uvedených pokynov môže mať za následok úraz elektrickým prúdom, požiar a/alebo ťažké poranenie.

#### Tieto výstražné upozornenia a bezpečnostné pokyny starostlivo uschovajte na budúce použitie.

Pojem „elektrické náradie“ používaný v nasledujúcom texte sa vzťahuje na elektrické náradie napájané zo siete (s prívodnou šnúrou) a na elektrické náradie napájané akumulátorovou batériou (bez prívodnej šnúry).

#### Bezpečnosť na pracovisku

##### ► Pracovisko vždy udržiavajte čisté a dobre osvetlené.

Neporiadok a neosvetlené priestory pracoviska môžu mať za následok pracovné úrazy.

- ▶ **Nepoužívajte elektrické náradie vo výbušnom prostredí, napr. tam, kde sa nachádzajú horľavé kvapaliny, plyny alebo horľavý prach.** Ručné elektrické náradie vytvára iskry, ktoré by mohli zapáliť prach alebo výpary.
- ▶ **Nedovoľte deťom a iným nepovolánym osobám, aby sa počas používania elektrického náradia zdržiavali v blízkosti pracoviska.** Pri rozptyľovaní môžete stratiť kontrolu nad náradím.

#### Bezpečnosť – elektrina

- ▶ **Nevystavujte elektrické náradie dažďu ani vlhkosti.** Vniknutie vody do ručného elektrického náradia zvyšuje riziko úrazu elektrickým prúdom.

#### Bezpečnosť osôb

- ▶ **Buďte ostražití, sústreďte sa na to, čo robíte, a s elektrickým náradím pracujte uvážlivo. Nepracujte s elektrickým náradím, ak ste unavení alebo ak ste pod vplyvom drog, alkoholu alebo liekov.** Krátka nepozornosť pri používaní elektrického náradia môže mať za následok vážne poranenia.
- ▶ **Používajte osobné ochranné prostriedky. Vždy používajte ochranné okuliare.** Používanie osobných ochranných prostriedkov, ako je ochranná dýchacia maska, bezpečnostná pracovná obuv, ochranná prilba alebo chrániče sluchu, podľa druhu elektrického náradia a spôsobu jeho použitia znižuje riziko zranenia.
- ▶ **Vyhýbajte sa neúmyselnému uvedeniu elektrického náradia do činnosti. Pred zasunutím zástrčky do zásuvky a/alebo pred pripojením akumulátora, pred chytaním alebo prenášaním elektrického náradia sa vždy presvedčte, či je elektrické náradie vypnuté.** Prenášanie elektrického náradia so zapnutým vypínačom alebo pripojenie zapnutého elektrického náradia k elektrickej sieti môže mať za následok nehodu.
- ▶ **Kým zapnete elektrické náradie, odstráňte z neho nastavovacie pomôcky alebo kľúče na skrutky.** Nastavovací nástroj alebo kľúč, ktorý sa nachádza v rotujúcej časti elektrického náradia, môže spôsobiť vážne poranenia osôb.
- ▶ **Vyhýbajte sa abnormálnym polohám tela. Dbajte na pevný postoj a neustále udržiavajte rovnováhu.** Takto budete môcť lepšie kontrolovať ručné elektrické náradie v neočakávaných situáciách.
- ▶ **Pri práci noste vhodný pracovný odev. Nenoste voľné odevy ani šperky. Dbajte, aby sa vlasy, odev a rukavice nedostali do blízkosti pohyblivých súčastí.** Voľný odev, dlhé vlasy alebo šperky sa môžu zachytiť do rotujúcich častí elektrického náradia.
- ▶ **Ak sa dá na ručné elektrické náradie namontovať odsávacie zariadenie a zariadenie na zachytávanie prachu, presvedčte sa, či sú dobre pripojené a správne používané.** Používanie odsávacieho zariadenia a zariadenia na zachytávanie prachu znižuje riziko ohrozenia zdravia prachom.
- ▶ **Dbajte, aby ste pri rutinnom používaní náradia nekonali v rozpore s princípmi jeho bezpečného použí-**

vania. Nepozorná práca môže viesť v okamihu k ťažkému zraneniu.

#### Starostlivé používanie elektrického náradia

- ▶ **Nikdy nepreťažujte elektrické náradie. Používajte elektrické náradie vhodné na daný druh práce.** S vhodným ručným elektrickým náradím budete pracovať lepšie a bezpečnejšie v uvedenom rozsahu výkonu náradia.
  - ▶ **Nepoužívajte elektrické náradie, ktoré má pokazený vypínač.** Náradie, ktoré sa už nedá zapnúť alebo vypnúť, je nebezpečné a treba ho zveriť do opravy odborníkovi.
  - ▶ **Než začnete náradie nastavovať alebo prestavovať, vymieňať príslušenstvo alebo kým ho odložíte, vždy vytiahnite zástrčku sieťovej šnúry zo zásuvky a/alebo odoberte akumulátor, ak je to možné.** Toto preventívne opatrenie zabraňuje neúmyselnému spusteniu elektrického náradia.
  - ▶ **Nepoužívané elektrické náradie uschovávajte tak, aby bolo mimo dosahu detí. Nedovoľte používať toto náradie osobám, ktoré s ním nie sú dôverne oboznámené alebo ktoré si neprečítali tieto pokyny.** Elektrické náradie je nebezpečné, ak ho používajú neskusené osoby.
  - ▶ **Elektrické náradie a príslušenstvo starostlivo ošetrujte. Kontrolujte, či pohyblivé súčiastky bezchybne fungujú alebo či nie sú blokované, zlomené alebo poškodené, čo by mohlo negatívne ovplyvniť správne fungovanie elektrického náradia. Pred použitím náradia dajte poškodené súčiastky vymeniť.** Veľa nehôd je spôsobených nedostatočnou údržbou elektrického náradia.
  - ▶ **Rezné nástroje udržiavajte ostré a čisté.** Starostlivo ošetrované rezné nástroje s ostrými reznými hranami majú menšiu tendenciu zablokováť sa a ľahšie sa dajú viesť.
  - ▶ **Používajte elektrické náradie, príslušenstvo, nastavovacie nástroje a pod. podľa týchto výstražných upozornení a bezpečnostných pokynov. Pri práci zohľadnite konkrétne pracovné podmienky a činnosť, ktorú budete vykonávať.** Používanie elektrického náradia na iný než predpokladaný účel môže viesť k nebezpečným situáciám.
  - ▶ **Rukoväti a úchopové povrchy udržiavajte suché, čisté a bez oleja alebo mazacieho tuku.** Šmyklivé rukoväti a úchopové povrchy neumožňujú bezpečnú manipuláciu a ovládanie náradia v neočakávaných situáciách.
- #### Starostlivé používanie akumulátorového náradia
- ▶ **Akumulátory nabíjajte len v nabíjačkách, ktoré odporúča výrobca akumulátora.** Ak sa používa nabíjačka určená na nabíjanie iného typu akumulátorov, hrozí nebezpečenstvo požiaru.
  - ▶ **Do elektrického náradia používajte len špecificky určené akumulátory.** Používanie iných akumulátorov môže mať za následok poranenie a nebezpečenstvo požiaru.
  - ▶ **Nepoužívané akumulátory uschovávajte tak, aby sa nemohli dostať do styku s kancelárskymi sponkami, mincami, kľúčmi, klincami, skrutkami alebo s inými**

**drobnými kovovými predmetmi, ktoré by mohli spôsobiť skratovanie kontaktov.** Skrat medzi kontaktmi akumulátora môže mať za následok popálenie alebo vznik požiaru.

- ▶ **Z akumulátora môže pri nesprávnom používaní vytekať kvapalina. Vyhnajte sa kontaktu s touto kvapalinou. Po náhodnom kontakte opláchnite postihnuté miesto vodou. Ak sa dostane kvapalina z akumulátora do očí, vypláchnite ich a vyhľadajte lekára.** Unikajúca kvapalina z akumulátora môže spôsobiť podráždenie pokožky alebo popáleniny.
- ▶ **Nepoužívajte poškodené alebo upravované akumulátory alebo náradie.** Poškodené alebo upravované akumulátory môžu neočakávane reagovať a spôsobiť požiar, výbuch alebo zranenie.
- ▶ **Nevystavujte akumulátory alebo náradie ohňu ani vysokým teplotám.** Vystavenie ohňu alebo teploty nad 130 °C môže spôsobiť výbuch.
- ▶ **Dodržujte pokyny týkajúce sa nabíjania a akumulátory alebo náradie nenabíjajte mimo teplotného rozsahu uvedeného v pokynoch.** Nesprávne nabíjanie alebo teploty mimo špecifikovaného rozsahu môžu poškodiť akumulátor a zvýšiť riziko požiaru.

#### Servis

- ▶ **Elektrické náradie dávajte opravovať len kvalifikovanému personálu, ktorý používa originálne náhradné súčiastky.** Tým sa zaistí zachovanie bezpečnosti náradia.
- ▶ **Nikdy neopravujte poškodené akumulátory.** Akumulátory môže opravovať len výrobca alebo autorizovaný servis.

#### Bezpečnostné upozornenia pre spinkovačky

- ▶ **Vždy predpokladajte, že spinkovačka obsahuje spojovací materiál.** Neopatrná manipulácia so spinkovačkou môže spôsobiť nečakané vystrelenie spojovacieho materiálu a zranenie osôb.
- ▶ **Pri vkladaní a vyberaní spojovacieho materiálu, nastavovaní náradia a výmene príslušenstva odpojte spinkovačku od elektrického napájania.** Spinkovačka sa môže náhodne aktivovať, ak je pripojená k zdroju napájania, čo môže spôsobiť zranenie osôb.
- ▶ **Pri manipulácii so spojovacím materiálom postupujte opatrne, a to najmä pri vkladaní a vyberaní spojovacieho materiálu.** Spojovací materiál má ostré hroty, ktoré môžu spôsobiť zranenie osôb.
- ▶ **Nesmerujte náradie na seba alebo iné osoby.** Náhodné stlačenie vystrelí spojovací materiál, ktorý môže spôsobiť zranenie osôb.
- ▶ **Pri manipulácii s touto spinkovačkou a pri jej presúvaní na iné miesto držte prst mimo spúšte.** Náhodné stlačenie vystrelí spojovací materiál, ktorý môže spôsobiť zranenie osôb.
- ▶ **Ak vykonávate prácu, kde sa môže spojovací materiál dostať do kontaktu so skrytou elektroinštaláciou, držte spinkovačku za izolované uchopovacie plochy.** Spojovací materiál pri kontakte s fázovým vodičom môže

prepojiť odizolované kovové časti náradia s fázovým vodičom a používateľ môže byť zasiahnutý elektrickým prúdom.

- ▶ **Pri používaní spinkovačku držte pevne uchopenú.** Nekontrolovaná reakcia spinkovačky môže vyvolať nečakanú aktiváciu, ktorá môže spôsobiť zranenie osôb.
- ▶ **Udržiavajte všetky časti tela, napr. ruky, nohy atď., mimo smeru vystrel'ovania zo spinkovačky.** Spojovací materiál môže vniknúť do obrobku, ako aj do predmetov za ním, čo môže spôsobiť zranenie osôb.
- ▶ **Pri používaní spinkovačky držte všetky časti tela, napr. ruky, nohy atď., mimo miesta, kde spojovací materiál vniká do obrobku.** Spojovací materiál by sa mohol vychýliť a vyjsť z obrobku, čo môže spôsobiť zranenie osôb.
- ▶ **Nespúšťajte spinkovačku, kým nie je pevne pri tlačená na obrobku.** Ak spinkovačka nie je v dostatočnom kontakte s obrobkom, spojovací materiál sa môže odkloniť od obrobku, čo môže spôsobiť zranenie osôb.
- ▶ **Nepoužívajte túto spinkovačku na upevňovanie elektrických káblov.** Nie je určená na inštalácie elektrických káblov, pretože môže poškodiť ich izoláciu, a tým spôsobiť úraz elektrickým prúdom alebo nebezpečenstvo požiaru.
- ▶ **Ak dôjde k zablokovaniu spojovacieho materiálu v spinkovačke, odpojte ju od napájania.** Počas vyberania spojovacieho materiálu sa spinkovačka môže náhodne aktivovať, ak je pripojená k zdroju energie, čo môže spôsobiť zranenie osôb.
- ▶ **Pri odstraňovaní zablokovaného spojovacieho materiálu postupujte opatrne.** Mechanizmus môže byť pod tlakom a spojovací materiál sa môže silou uvoľniť, čo môže spôsobiť zranenie osôb.
- ▶ **Používajte vhodné prístroje na vyhľadávanie skrytých elektrickým vedení a potrubí alebo sa obráťte na miestne energetické podniky.** Kontakt s elektrickým vodičom pod napätím môže spôsobiť požiar alebo mať za následok zásah elektrickým prúdom. Poškodenie plynového potrubia môže mať za následok explóziu. Preniknutie do vodovodného potrubia spôsobí vecnú škodu.
- ▶ **Po poškodení akumulátora alebo v prípade neodborného používania môžu z akumulátora vystupovať škodlivé výpary. Akumulátor môže horieť alebo vybuchnúť.** Zabezpečte prívod čerstvého vzduchu a v prípade ťažkostí vyhľadajte lekára. Tieto výpary môžu podráždiť dýchacie cesty.
- ▶ **Akumulátor neopravujte ani ho neotvárajte.** Hrozí nebezpečenstvo skratu.
- ▶ **Špicatými predmetmi, ako napr. kince alebo skrutkovače alebo pôsobením vonkajšej sily môže dôjsť k poškodeniu akumulátora.** Vo vnútri môže dôjsť ku skratu a akumulátor môže začať horieť, môže z neho unikať dym, môže vybuchnúť alebo sa prehriať.
- ▶ **Akumulátor používajte iba vo výrobkoch výrobcu.** Len tak bude akumulátor chránený pred nebezpečným preťažením.



**Chráňte akumulátor pred teplotom, napr. aj pred trvalým slnečným žiarením, ohňom, nečistotou, vodou a vlhkosťou.** Hrozí nebezpečenstvo výbuchu a skra-

tu.

### Symbody a ich význam

Nasledujúce symbody môžu byť pre používanie vášho elektrického náradia dôležité. Zapamätajte si tieto symbody a ich významy. Správna interpretácia týchto symbolov vám bude pomáhať lepšie a bezpečnejšie používať toto elektrické náradie.

#### Symbody a ich význam



**Používajte chrániče sluchu.** Pôsobenie hluku môže mať za následok stratu sluchu.



**Používajte ochranné okuliare.**

## Opis výrobku a výkonu



**Prečítajte si všetky bezpečnostné upozornenia a pokyny.** Nedodržanie bezpečnostných upozornení a pokynov môže zapríčiniť úraz elektrickým prúdom, požiar a/alebo ťažké poranenia.

Prosím, všimnite si obrázky v prednej časti návodu na používanie.

### Používanie v súlade s určením

Elektrické náradie je určené na zatĺkanie spŕn do dreva. Používať sa smú iba prvky na zatĺkanie (klince, spony atď.), ktoré sú špecifikované v tabuľke „Technické údaje“.

**Upozornenie:** Elektrické náradie nie je určené na zatĺkanie spŕn do kovu alebo betónu.

Toto elektrické náradie nepoužívajte v režime kontaktného spúšťania s automatickým návratom, keď pracujete na lešení, rebríku alebo inej plošine a je potrebná zmena pracovnej polohy. V takom prípade použite režim jednotlivého spúšťania s následným zaistením.

### Vyobrazené komponenty

Číslovanie zobrazených komponentov sa vzťahuje na znázornenie elektrického náradia na grafickej strane.

- (1) Chránič obrobku
- (2) Poistka proti spusteniu
- (3) Spúšť
- (4) Tlačidlo na odistenie akumulátora
- (5) Pracovné svetlo

- (6) Používateľské rozhranie
- (7) Akumulátor
- (8) Spona na opasok
- (9) Spínač na otvorenie zásobníka
- (10) Zásobník
- (11) Indikácia nastavenia hĺbkového dorazu
- (12) Nastavovacie koliesko na nastavenie hĺbkového dorazu
- (13) Náhľadové okienko indikácie naplnenia zásobníka
- (14) Ústie
- (15) Rukoväť (izolovaná úchopová plocha)
- (16) Posúvač zásobníka
- (17) Pás so sponami<sup>a)</sup>
- (18) Miesto na odloženie chrániča obrobku

#### Používateľské rozhranie

- (19) Indikácia zapnutia/vypnutia
- (20) Tlačidlo zapnutia/vypnutia
- (21) Tlačidlo režimu
- (22) Indikácia jednotlivého spúšťania
- (23) Indikácia kontaktného spúšťania

a) Toto príslušenstvo nepatrí do štandardného rozsahu dodávky.

## Technické údaje

Akumulátorová sponkovačka	GTH18V-38-2M	
Číslo položky		<b>3 601 D82 D..</b>
Menovité napätie	V=	18
Spúšťacie systémy		
- jednotlivé spúšťanie s následným zaistením		●
- kontaktné spúšťanie s automatickým návratom		●
Zatĺkací prvok		
- typ		Úzke spony
- dĺžka	mm	10-38
- priemer	mm	1,2
	ga	18
- uhol		0°
Max. kapacita zásobníka		110
Rozmery (bez akumulátora)		
- výška	mm	276
- šírka	mm	95

Akumulátorová sponkovačka	GTH18V-38-2M	
– dĺžka s chráničom obrobku	mm	329
Hmotnosť <sup>A)</sup>	kg	2,4
Odporúčaná teplota okolia pri nabíjaní	°C	0 ... +35
Povolená teplota okolia pri prevádzke <sup>B)</sup> a pri skladovaní	°C	-20 ... +50
Kompatibilné akumulátory	GBA18V... GBA 18V... ProCORE18V... EXPERT18V... EXBA18V... CORE18V...	
Odporúčané akumulátory pre plný výkon	GBA18V... ≥ 2,0 Ah GBA 18V... ≥ 2,0 Ah	
Odporúčané nabíjačky	GAL18... GAL 18... GAL 36... GAL12V/18... GAL 12V/18... GAX 18... EXAL18...	

A) Bez akumulátora (hmotnosť akumulátora nájdete na stránke [www.bosch-professional.com](http://www.bosch-professional.com))

B) obmedzený výkon pri teplotách < 0 °C

C) Obmedzený výkon s GBA 18V...

Hodnoty sa môžu líšiť podľa výrobu a závisia od podmienok použitia a prostredia. Ďalšie informácie na adrese [www.bosch-professional.com/wac](http://www.bosch-professional.com/wac).

## Informácia o hlučnosti/vibráciách

Hodnoty emisií hľuku zistené podľa **EN IEC 62841-2-16**.

Úroveň hľuku elektrického náradia pri použití váhového filtra A je typicky: úroveň akustického tlaku **87 dB(A)**; úroveň akustického výkonu **97 dB(A)**. Neistota K = **3 dB**.

### Noste prostriedky na ochranu sluchu!

Hodnoty vibrácií  $a_{H1}$  (kontinuálne vibrácie),  $p_r$  (opakované nárazové vibrácie) a neistota K sa určujú podľa **EN IEC**

#### 62841-2-16:

$a_{H1} = 2,0 \text{ m/s}^2$  ( $K = 1,5 \text{ m/s}^2$ ),  $p_r = 484 \text{ m/s}^2$  ( $K = 45 \text{ m/s}^2$ )

Úroveň vibrácií a hodnota emisií hľuku uvedené v týchto pokynoch boli namerané podľa normovaného meracieho postupu a dajú sa použiť na vzájomné porovnanie elektrického náradia. Hodia sa aj na predbežný odhad emisie vibrácií a hľuku.

Uvedená úroveň vibrácií a hodnota emisií hľuku reprezentuje hlavné spôsoby použitia elektrického náradia. Ak sa však elektrické náradie využíva na iné spôsoby použitia, s odlišnými vkladacími nástrojmi alebo pri nedostatočnej údržbe, môže sa úroveň vibrácií a hodnota emisií hľuku odlišovať. To

môže emisie vibrácií a hľuku počas celého pracovného času výrazne zvýšiť.

Na presný odhad emisií vibrácií a hľuku by sa mal zohľadniť aj čas, v priebehu ktorého je náradie vypnuté alebo síce spustené, ale v skutočnosti sa nepoužíva. To môže emisie vibrácií a hľuku počas celého pracovného času výrazne znížiť.

Na ochranu obsluhujúcej osoby pred pôsobením vibrácií určite doplnkové bezpečnostné opatrenia, ako napríklad: údržba elektrického náradia a vkladacích nástrojov, udržiavanie správnej teploty rúk, organizácia pracovných procesov.

## Akumulátor

**Bosch** predáva akumulátorové elektrické náradie aj bez akumulátora. Informáciu, či je súčasťou dodávky vášho elektrického náradia akumulátor, nájdete na obale.

### Nabíjanie akumulátora

► **Používajte len nabíjačky uvedené v technických údajoch.** Len tieto nabíjačky sú prispôbené na lítium-iónový akumulátor používaný pri vašom elektrickom náradí.

**Upozornenie:** Lítiovo-iónové akumulátory sa na základe medzinárodných dopravných predpisov dodávajú čiastočne nabité. Aby ste zaručili plný výkon akumulátora, pred prvým použitím ho úplne nabite.

### Vkladanie akumulátora

Zasuňte nabitý akumulátor do uchytenia akumulátora tak, aby zaskočil.

### Vyberanie akumulátora



Na vybratie akumulátora stlačte odistovacie tlačidlo akumulátora a akumulátor vytiahnite von. **Nepoužívajte pritom neprimeranú silu.**

Akumulátor je vybavený 2 blokovacími stupňami, ktoré majú zabrániť tomu, aby pri neúmyselnom stlačení odistovacieho tlačidla akumulátor nevypadol. Kým sa akumulátor nachádza v elektrickom náradí, je pridržiavaný v správnej polohe pomocou pružiny.

### Indikácia stavu nabitia akumulátora

Upozornenie: Nie každý typ akumulátora má indikáciu stavu nabitia.

Zelené LED kontrolky indikácie stavu nabitia akumulátora zobrazujú stav nabitia akumulátora. Z bezpečnostných dôvodov je zisťovanie stavu nabitia možné len vtedy, keď je elektrické náradie zastavené.

Stlačte tlačidlo pre indikáciu stavu nabitia  alebo , aby sa zobrazil stav nabitia. Je to možné aj vtedy, keď je akumulátor vybratý.

Ak po stlačení tlačidla pre indikáciu stavu nabitia nesvieti žiadna LED kontrolka, akumulátor je chybný a musí sa vymeniť.

**Typ akumulátora GBA 18V... | GBA18V...**

LED	Kapacita
Trvalé svietenie 3× zelená	60–100 %
Trvalé svietenie 2× zelená	30–60 %
Trvalé svietenie 1× zelená	5–30 %
Blikanie 1× zelená	0–5 %

**Akumulátor typu ProCORE18V... | EXPERT18V... | EXBA18V... | CORE18V...**

LED	Kapacita
Trvalé svietenie 5× zelená	80–100 %
Trvalé svietenie 4× zelená	60–80 %
Trvalé svietenie 3× zelená	40–60 %
Trvalé svietenie 2× zelená	20–40 %
Trvalé svietenie 1× zelená	5–20 %
Blikanie 1× zelená	0–5 %

**Zisťovanie rizika poruchy akumulátora****EXPERT18V... | EXBA18V...**

LED diódy indikácie stavu nabitia akumulátora môžu okrem stavu nabitia akumulátora indikovať riziko poruchy akumulátora.

Na aktiváciu funkcie podržte tlačidlo pre indikáciu stavu nabitia 3 sekundy stlačené. Analýza akumulátora je signalizovaná priebehovým svietením indikácie stavu nabitia akumulátora. Výsledok sa zobrazí na indikácii stavu nabitia akumulátora.

**1 LED dióda:** Vysoké riziko poruchy akumulátora. Výkon a doba chodu môžu už byť obmedzené. Odporúčame akumulátor vymeniť.

**5 LED diód:** Akumulátor je v dobrom stave s nízkym rizikom poruchy.

**Upozornenie:** Hodnotenie rizika poruchy akumulátora funguje v dvoch stupňoch a ponúka zjednodušené hodnotenie stavu. Akumulátor je buď v dobrom stave, alebo má zvýšené riziko porúch. Nezobrazuje sa žiadne percento stavu batérie.

**Pokyny na optimálne zaobchádzanie s akumulátorom**

Chráňte akumulátor pred vlhkosťou a vodou.

Akumulátor skladujte iba pri teplote v rozsahu od –20 °C do 50 °C. Nenechávajte akumulátor napríklad v lete položený v automobile.

Príležitostne vyčistite vetracie štrbiny akumulátora čistým, mäkkým a suchým štetcom.

Výrazne skrátená doba prevádzky akumulátora po nabití signalizuje, že akumulátor je opotrebovaný a treba ho vymeniť za nový.

Dodržiavajte upozornenia týkajúce sa likvidácie.

**Montáž**

► **Pred vykonávaním akýchkoľvek prác na elektrickom náradí (napr. údržba, výmena nástroja atď.) vyberte z elektrického náradia akumulátor.** V prípade neúmyselného stlačenia zapínača/vypínača hrozí nebezpečenstvo poranenia.

**Plnenie zásobníka (pozri obrázky A1–A3)**

► **Prv než pristúpite k nastavovaniu zariadenia, výmene príslušenstva alebo odloženiu elektrického náradia, vyberte akumulátor.** Toto preventívne opatrenie zabraňuje neúmyselnému spusteniu elektrického náradia.

**Používajte iba originálne príslušenstvo Bosch.** Presné diely elektrického náradia, ako je zásobník, ústie a vystreľovací kanálik, sú prispôbosené **sponkám, klincom a kolíkom** od firmy **Bosch**. Iní výrobcovia používajú inú kvalitu ocele a iné rozmery.

**Upozornenie:** Používajte iba zatŕkacie prvky, ktoré sú uvedené v tabuľke „Technické údaje“.

Použitie nedovolených vsadzovacích prvkov môže toto elektrické náradie poškodiť a spôsobiť poranenia.

Počas napĺňania zásobníka držte elektrické náradie tak, aby ústie **(14)** nebolo nasmerované na vaše vlastné telo a ani na iné osoby.

- Stlačte spínač **(9)** na otvorenie zásobníka. Posúvač zásobníka **(16)** sa vysunie.
- Vložte pás so sponkami hrotmi sponiek smerom nahor do hornej časti zásobníka **(10)**.

**Upozornenie:** Elektronické sledovanie rozpozná, či sa v zásobníku nachádzajú sponky. Keď stlačíte poistku proti spusteniu pri prázdnom zásobníku, nespustí sa žiadny postup zatŕkania. Bráni sa tým zatŕkaniu naprázdno.

- Ťahajte posúvač zásobníka **(16)** na začiatok zásobníka, kým nezaskočí.

**Upozornenie:** Posúvač zásobníka sa musí dať zasunúť späť bez vynaloženia veľkej sily (len silou prsta). Zaseknutý posúvač zásobníka má tieto dôsledky: sponka sa nenastrelí, sponka zostane visieť vo vystreľovacom kanáliku (pozri zaseknutie) alebo sponka sa nastrelí v nesprávnom uhle.

**Prevádzka**

► **Elektrické náradie odkladajte vždy na bočnú stranu a nikdy ho nestavajte na akumulátor.** Pri niektorom pracovnom nástroji a akumulátore by sa elektrické náradie mohlo prevrátiť.

## Spúšťacie systémy

### Jednotlivé spúšťanie s následným zaistením

Pri tomto spúšťacom systéme sa musí najprv na obrobok pevne nasadiť poistka proti spusteniu (2). Zatlkáci prvok sa nastrelí až vtedy, keď sa stlačí spúšť (3).

Potom sa ďalšie postupy zatĺkania môžu spustiť až vtedy, keď sa spúšť a poistka proti spusteniu vrátia naspäť do východiskovej polohy.

### Kontaktné spúšťanie s automatickým návratom

Na tomto spúšťacom systéme sa musí najprv stlačiť spúšť (3) a držať v tejto polohe. Potom sa musí poistka proti spusteniu nasadiť pevne na obrobok, aby sa zatlkáci prvok nastrelil. Kým sa spúšť (3) drží stlačená, ďalšie postupy zatĺkania sa môžu spustiť ďalším nasadením na iné miesto.

V režime **kontaktného spúšťania** sa môže sponka zatĺcť aj jednotlivým spúšťaním.

## Uvedenie do prevádzky

### Zapnutie/vypnutie na používateľskom rozhraní (pozri obrázok B)

– Elektrické náradie **zapnete** stlačením tlačidla zapínača/vypínača (20) na používateľskom rozhraní (6).

Pracovné svetlo (5) sa zapne.

Indikácia zapínača/vypínača (19) svieti nazeleno, keď je náradie pripravené na použitie.

Jednotlivé spúšťanie je aktivované, indikácia (22) svieti nabiele.

– Elektrické náradie **vypnete** stlačením tlačidla zapínača/vypínača (20).

### Spokovanie – jednotlivé spúšťanie

– Zapnite elektrické náradie.

– Nasadte ústie (14) alebo v prípade potreby pogumovaný chránič obrobku (1) pevne na obrobok tak, aby bola poistka proti spusteniu (2) celkom vtlčená.

Pracovné svetlo sa zapne.

– Potom krátko stlačte spúšť (3) a opäť ju uvoľnite. Pritom sa nastrelí jedna spona.

– Elektrické náradie nechajte odraziť sa od obrobku.

– Pre ďalší proces zatĺkania úplne zdvihnite náradie z obrobku a znova ho pevne nasadte na ďalšie požadované miesto.

### Spokovanie – kontaktné spúšťanie

– Zapnite elektrické náradie.

– Aktivujte kontaktné spúšťanie krátkym stlačením tlačidla režimu (21).

Indikácia kontaktného spúšťania (23) svieti nabiele.

– Držte spúšť (3) stlačenú.

Počas toho sa zapne pracovné svetlo a rozbehne sa motor.

– Nasadte ústie (14) alebo v prípade potreby pogumovaný chránič obrobku (1) pevne na obrobok tak, aby poistka proti spusteniu (2) bola celkom vtlčená. Pritom sa nastrelí jedna spona.

– Pri ďalšom zatĺkaní držte spúšť (3) naďalej stlačenú a celkom nadvihnite elektrické náradie z obrobku. Znova ho pevne nasadte na ďalšie požadované miesto.

– Na jednotlivé spúšťanie prepnete tak, že opäť stlačíte tlačidlo režimu (21).

Svieti indikácia jednotlivého spúšťania (22).

## Používateľské rozhranie (pozri obrázok B)

Používateľské rozhranie (6) slúži na voľbu pracovného režimu a na zapnutie a vypnutie elektrického náradia.

Používateľské rozhranie	Opis
	Tlačidlo zapnutia/vypnutia (20) zapína a vypína náradie.
	Tlačidlo Režim (21) prepína medzi jednotlivým spúšťaním a kontaktným spúšťaním.
	Indikácia zapnutia/vypnutia (19) svieti, keď je náradie zapnuté.
	Indikácia jednotlivého spúšťania (22) svieti, keď je aktivované jednotlivé spúšťanie.
	Indikácia kontaktného spúšťania (23) svieti, keď je aktivované kontaktné spúšťanie.

### Ukazovatele stavu

Indikácia zapnutia/vypnutia (19) tiež signalizuje stav elektrického náradia, ako je opísané ďalej:

Indikácia stavu elektrického náradia		
Farba	Význam	Riešenie
Zelená	Elektrické náradie je zapnuté a pripravené na použitie.	–
Žltá	Jav, ktorý si vyžaduje vašu pozornosť: kritická teplota, akumulátor je takmer vybitý alebo sa blíži údržba.	– Elektrické náradie nechajte vychladnúť. – Akumulátor vymeňte, príp. nabite. – Dajte vykonať údržbu.
Červená	Elektrické náradie nie je pripravené na použitie. Príčina: elektrické náradie je prehriate, akumulátor je vybitý alebo došlo k mechanickej chybe.	– Elektrické náradie nechajte vychladnúť. – Akumulátor vymeňte, príp. nabite. – Dajte vykonať údržbu.

**Indikácia stavu elektrického náradia**

Farba	Význam	Riešenie
Červená blikajúca	<ul style="list-style-type: none"> <li>– Druhý spínač bol stlačený príliš skoro.</li> <li>– Druhý spínač nebol stlačený do 5 sekúnd, náradie sa automaticky vypne.</li> <li>– Spínače boli uvádzané do činnosti v nesprávnom poradí (napr. spúšť bola stlačená skôr, ako bolo náradie prestavené na režim kontaktného spúšťania)</li> </ul>	<ul style="list-style-type: none"> <li>– Chvíľu čakajte, kým ukazovateľ stavu nezasvieti na zeleno.</li> <li>– Elektrické náradie je znovu pripravené na použitie.</li> <li>– Proces zatĺkania vykonajte znovu a pritom dodržte správnu postupnosť uvádzania do činnosti alebo cez používateľské rozhranie zmeňte spúšťací systém.</li> </ul>

**Pracovné pokyny**

► **Pred vykonávaním akýchkoľvek prác na elektrickom náradí (napr. údržba, výmena nástroja atď.) vyberte z elektrického náradia akumulátor.** V prípade neúmyselného stlačenia zapínača/vypínača hrozí nebezpečenstvo poranenia.

Pred každým začatím práce skontrolujte, či bezpečnostné a spúšťacie zariadenia fungujú bezchybne a či sú všetky skrutky a matice dobre upevnené.

Elektrické náradie, ktoré je poškodené alebo nefunguje správne, okamžite odpojte od prívodu energie a skontaktujte sa s autorizovaným zákazníckym servisom Bosch.

S elektrickým náradím nemanipulujte v rozpore s predpismi. Nedemontujte alebo nezablokujte časti elektrického náradia, napr. poistku proti spusteniu.

Nevykonávajte „núdzové opravy“ nevhodnými prostriedkami. Elektrické náradie si vyžaduje pravidelnú a odbornú údržbu.

Vyvarujte sa akéhokoľvek oslabenia alebo poškodenia elektrického náradia, napr.:

- tepaním alebo gravírovaním,
- konštrukčnými a inými úpravami, ktoré neboli schválené výrobcom,
- vedením náradia podľa šablón vyrobených z tvrdého materiálu, napr. z ocele,
- pádom na zem alebo jeho posúvaním po podlahe,
- používaním ako kladivo,
- akýmkoľvek použitím neprimeranej sily.

Vždy sa presvedčte, čo sa skrýva pod vašim obrobkom alebo za ním. Nenastrelujte sponky do stien, stropov alebo podláh, keď sa za nimi nachádzajú osoby. Sponky môžu preraziť obrobok a niekoho poraniť.

Nestrielajte sponky na už osadené sponky. Sponka by sa pritom mohla zdeformovať, sponky by sa mohli zaseknúť alebo elektrické náradie by sa mohlo uviesť do nekontrolovaného pohybu.

Ak sa elektrické náradie používa pri nízkej teplote prostredia, prvé sponky sa zatĺkajú pomalšie ako zvyčajne. Keď sa elektrické náradie počas práce zohreje, dá sa s ním opäť pracovať normálnou rýchlosťou.

Vyhýbajte sa nastrel'ovaniu naprázdno, aby ste zabránili opotrebovaniu narážača.

Počas dlhších prestávok v práci alebo po skončení práce vypnite elektrické náradie, vyberte akumulátor a podľa možnosti vyprázdňte zásobník.

**Vyprázdnenie zásobníka (pozri obrázky C1–C3)**

- Stlačte spínač (9) na otvorenie zásobníka. Posúvač zásobníka (16) sa vysunie.
- Otočte elektrické náradie tak, aby sa pás so sponami (17) v zásobníku (10) vysunul.
- Pri zatváraní zásobníka opatrne posúvajte posúvač zásobníka (16) dopredu až po začiatok zásobníka (10).

**Nastavenie hĺbkového dorazu (pozri obrázok D)**

Hĺbku zatĺčenia sponiek možno nastaviť nastavovacím kolieskom (12).

- Vyprázdnite zásobník (10).
- **Spony sa nastrel'ujú príliš hlboko:** Hĺbku zatĺčenia znížite otáčaním nastavovacieho kolieska (12) v smere „–“.
- **Spony sa nenastrel'ujú dostatočne hlboko:** Hĺbku zatĺčenia zvýšite otáčaním nastavovacieho kolieska (12) v smere „+“.

Skontrolujte nastavenie hĺbkového dorazu:

- Zásobník znova naplňte.
- Novú hĺbku vsadzovania otestujte na skúšobnom obrobku. V prípade potreby zopakujte postup.

**Uvoľnenie zaseknutia**

Jednotlivé sponky sa môžu zaseknúť vo vystrel'ovacom kanáliku. Ak by k tomu dochádzalo častejšie, skontaktujte sa s autorizovaným zákazníckym servisom Bosch.

**Upozornenie:** Ak sa narážač po uvoľnení zablokovania už nevracia naspäť, skontaktujte sa s autorizovaným zákazníckym servisom Bosch.

- Uvoľnite spúšť (3).
- Vypnite elektrické náradie a vyberte akumulátor (7).
- Stlačte prepínač (9) na otvorenie zásobníka. Posúvač zásobníka sa vysunie.
- Otočte elektrické náradie tak, aby pás so sponkami zo zásobníka vyklzol. Odstráňte zaseknuté sponky. V prípade potreby na to použite kliešte.
- Zásobník znova naplňte.
- Ťahajte posúvač zásobníka na začiatok zásobníka, kým nezaskočí.

**Výmena chrániča obrobku (pozri obrázok E)**

Chránič obrobku (1) na konci poistky proti spusteniu (2) chráni obrobok, kým sa elektrické náradie správne neumiestní pre postup zatĺkania. Chránič obrobku sa môže odstrániť a vymeniť

- Uvoľnite spúšť (3).
- Vypnite elektrické náradie a vyberte akumulátor (7).
- Vyprázdnite zásobník (10).
- Stiahnite chránič obrobku z poistky proti spusteniu.
- Nasuňte prídavný nový chránič obrobku otvoreným koncom cez poistku proti spusteniu.

**Upozornenie:** Náhradný chránič obrobku môže byť uložený na spodnej strane zásobníka (10). Na tento účel zasunúť chránič obrobku do zásobníka (18).

**Preprava a odkladanie**

Pred prepravou vypnite elektrické náradie, predovšetkým vtedy, ak používate rebrík alebo ak sa pohybujete s nezvyčajným držaním tela.

Elektrické náradie prenášajte na pracovisku iba za rúkaväť (15) a nie so stlačenou spúšťou (3).

**Plán údržby**

- Vyčistíte zásobník (10). Odstráňte plastové a drevené triesky, ktoré sa počas práce s náradím mohli nahromadiť

Elektrické náradie uchovávajte vždy odpojené od akumulátora a na suchom, teplom mieste.

Ak sa elektrické náradie dlhšiu dobu nebude používať, na oceľové diely náradia naneste tenkú vrstvu oleja. Zabráni to vzniku korózie.

**Spona na opasok**

Pomocou spony na opasok (8) si môžete elektrické náradie zavesiť napr. na opasok. Obe ruky tak budete mať voľné a elektrické náradie budete mať stále na dosah.

**Údržba a servis****Údržba a čistenie**

- **Pred vykonávaním akýchkoľvek prác na elektrickom náradí (napr. údržba, výmena nástroja atď.) vyberte z elektrického náradia akumulátor.** V prípade neúmyselného stlačenia zapínača/vypínača hrozí nebezpečenstvo poranenia.
- **Elektrické náradie a vetracie štrbiny udržiavajte v čistote, aby ste mohli dobre a bezpečne pracovať.**

v zásobníku. V pravidelných intervaloch čistíte elektrické náradie pomocou stlačeného vzduchu.

Opatrenie	Odôvodnenie	Vykonanie
Zásobník (10) a posúvač zásobníka (16) vyčistíte.	Bráni to zaseknutiu sponky.	– Mechanizmus zásobníka/posúvača zásobníka každý deň vyfúkajte stlačeným vzduchom.
Zabezpečte, aby poistka proti spusteniu (2) správne fungovala.	Prispieva to k vašej bezpečnosti pri práci a efektívnemu používaniu elektrického náradia.	– Mechanizmus poistky proti spusteniu každý deň vyfúkajte stlačeným vzduchom.

**Odstránenie porúch**

Problém	Príčina	Pomoc
Elektrické náradie nie je pripravené na prevádzku.	Akumulátor nie je nabitý alebo je chybný.	– Akumulátor úplne nabite alebo ho vymeňte.
	Akumulátor nie je správne nasadený.	– Ubezpečte sa, že je akumulátor v rúkaväti zaskočený.
	Teplota akumulátora je príliš vysoká alebo príliš nízka.	– Počkajte, kým akumulátor (znova) dosiahne optimálnu prevádzkovú teplotu.
	Kontakty akumulátora, motor alebo zdvíhací magnet sú znečistené alebo chybné.	– Kontaktujte autorizovaný zákaznícky servis <b>Bosch</b> . Dajte tam komponent vymeniť.
	Zásobník (10) je prázdny.	– Zásobník znova naplňte. (pozri „Plnenie zásobníka (pozri obrázky A1–A3)“, Stránka 159)
	Poistka proti spusteniu (2) je pokrivená.	– Kontaktujte autorizovaný zákaznícky servis <b>Bosch</b> . Dajte tam komponent vymeniť.

Problém	Príčina	Pomoc
	Elektronika je chybná.	– Kontaktujte autorizovaný zákaznický servis <b>Bosch</b> .
	Používateľské rozhranie <b>(6)</b> je chybné.	– Kontaktujte autorizovaný zákaznický servis <b>Bosch</b> .
Elektrické náradie je pripravené na prevádzku, ale žiadne spony sa nenastreľujú.	Možná chyba týchto dielov: – Spúšť <b>(3)</b> – Narážač – Motor – Elektronika – Oceľová pružina	– Kontaktujte autorizovaný zákaznický servis <b>Bosch</b> . Dajte tam komponent vymeniť.
	V nastreľovacom mechanizme sa nahromadili cudzie telesá.	– Kontaktujte autorizovaný zákaznický servis <b>Bosch</b> . Dajte tam komponent vymeniť.
	V ústí <b>(14)</b> alebo v zásobníku <b>(10)</b> sa nahromadili cudzie telesá.	– Vyčistite ústie <b>(14)</b> alebo zásobník <b>(10)</b> .
	Vo vystreľovacom kanáliku sa zasekla spona.	– Uvoľnite zaseknutie.
	Posúvač zásobníka <b>(16)</b> je chybný.	– V prípade potreby vyčistite posúvač zásobníka <b>(16)</b> a zabezpečte, aby zásobník <b>(10)</b> nebol znečistený.
	Pružina posúvača zásobníka je príliš slabá alebo chybná.	– Kontaktujte autorizovaný zákaznický servis <b>Bosch</b> . Dajte tam komponent vymeniť.
	Použitie zatĺkacie prvky nie sú povolené.	– Používajte len originálne príslušenstvo. Používať sa smú iba zatĺkacie prvky (kince, spony atď.), ktoré sú špecifikované v tabuľke „Technické údaje“.
Zásobník <b>(10)</b> je prázdny.	– Zásobník znova naplňte. (pozri „Plnenie zásobníka (pozri obrázky <b>A1–A3</b> )“, Stránka 159)	
Uviedla sa do činnosti nesprávna postupnosť pri nastreľovaní.	– Proces zatĺkania vykonajte znovu a dodržte pritom správnu postupnosť uvádzania do činnosti. – Cez používateľské rozhranie zmeňte spúšťací systém.	
Spony sa zatĺkajú príliš hlboko.	Hĺbkový doraz je nastavený príliš hlboko.	– Nastavte hĺbkový doraz na želanú hĺbku. (pozri „Pracovné pokyny“, Stránka 161)
	Tlmič je opotrebovaný.	– Kontaktujte autorizovaný zákaznický servis <b>Bosch</b> . Dajte tam komponent vymeniť.
Spony sa nenastreľujú dostatočne hlboko.	Akumulátor nie je nabitý alebo je chybný.	– Akumulátor úplne nabite alebo ho vymeňte.
	Zatĺkacie prvky sú príliš dlhé.	– Používajte len originálne príslušenstvo. Používať sa smú iba zatĺkacie prvky (kince, spony atď.), ktoré sú špecifikované v tabuľke „Technické údaje“.

Problém	Príčina	Pomoc
	Hĺbkový doraz je nastavený príliš vysoko.	– Nastavte hĺbkový doraz na želanú hĺbku. (pozri „Pracovné pokyny“, Stránka 161)
Elektrické náradie preskakuje spony alebo má veľký posuv v takte.	Použitie zatĺkacie prvky nie sú povolené.	– Používajte len originálne príslušenstvo. Používať sa smú iba zatĺkacie prvky (klince, spony atď.), ktoré sú špecifikované v tabuľke „Technické údaje“.
	Pružina posúvača zásobníka je príliš slabá alebo chybná.	– Kontaktujte autorizovaný zákaznícky servis <b>Bosch</b> . Dajte tam komponent vymeniť.
Spony sa často zasekávajú vo vystreľovacom kanáliku.	Použitie zatĺkacie prvky nie sú povolené.	– Používajte len originálne príslušenstvo. Používať sa smú iba zatĺkacie prvky (klince, spony atď.), ktoré sú špecifikované v tabuľke „Technické údaje“.
	Spony sú staré, lepidlo medzi sponami už nemá žiadnu prídružnú silu.	– Použite nový pás so sponami
Nastrelené spony sú ohnuté.	Narážač je poškodený.	– Kontaktujte autorizovaný zákaznícky servis <b>Bosch</b> . Dajte tam komponent vymeniť.
	Elektrické náradie sa používa pre nepovolený materiál (napr. betón, kameň).	– Elektrické náradie používajte len pre povolený materiál. (pozri „Používanie v súlade s určením“, Stránka 157)

## Zákaznícka služba a poradenstvo ohľadom použitia

### Slovakia

Tel.: +421 2 48 703 800

Odkaz na adresy našich servisov a na záručné podmienky nájdete na poslednej strane.

V prípade akýchkoľvek otázok a objednávok náhradných dielov uvádzajte bezpodmienečne 10-miestne vecné číslo uvedené na typovom štítku výrobku.

### Likvidácia

Ručné elektrické náradie, príslušenstvo a obal treba dať na recykláciu zodpovedajúcu ochrane životného prostredia.



Neodhadzujte ručné elektrické náradie ani akumulátory/batérie do komunálneho odpadu!

### Len pre krajiny EÚ:

Elektrické a elektronické zariadenia alebo opotrebované akumulátory/batérie, ktoré už nie sú použiteľné, sa musia zbierať oddelene a ekologicky zlikvidovať. Využívajte na to určené zberné systémy. Nesprávna likvidácia môže byť kvôli novej prítomnosti nebezpečných látok škodlivá pre životné prostredie a zdravie.

## Magyar

### Biztonsági tájékoztató

#### Általános biztonsági előírások az elektromos kéziszerszámok számára

#### **FIGYELMEZTETÉS** Olvassa el valamennyi biztonsági tájékoztatót, előírást, illusztrációt és adatot, amelyet az elektromos kéziszerszámmal együtt megkapott.

Az alábbiakban felsorolt előírások betartásának elmulasztása áramütéshez, tűzhöz és/vagy súlyos testi sérülésekhez vezethet.

#### **Kérjük a későbbi használatra gondosan őrizze meg ezeket az előírásokat.**

Az alább alkalmazott "elektromos kéziszerszám" fogalom a hálózati elektromos kéziszerszámokat (hálózati csatlakozó kábellel) és az akkumulátoros elektromos kéziszerszámokat (hálózati csatlakozó kábel nélkül) foglalja magában.

#### Munkahelyi biztonság

- ▶ **Tartsa tisztán és jól megvilágítva a munkaterületet.** A zsúfolt vagy sötét területeken gyakrabban következnek be balesetek.
- ▶ **Ne dolgozzon a berendezéssel olyan robbanásveszélyes környezetben, ahol éghető folyadékok, gázok vagy por vannak.** Az elektromos kéziszerszámok szikrákat keltenek, amelyek a port vagy a gőzöket meggyújthatják.

- ▶ **Tartsa távol a gyerekeket és a nézelődőket, ha az elektromos kéziszerszámot használja.** Ha elvonják a figyelmét, elvesztheti az uralmát a berendezés felett.

#### Elektromos biztonsági előírások

- ▶ **Tartsa távol az elektromos kéziszerszámot az esőtől és a nedvességtől.** Ha víz jut be egy elektromos kéziszerszámba, az megnöveli az áramütés veszélyét.

#### Személyi biztonság

- ▶ **Munka közben mindig figyeljen, ügyeljen arra, amit csinál és megfontoltan dolgozzon az elektromos kéziszerszámmal. Ne használja a berendezést ha fáradt vagy kábítószert, alkohol vagy gyógyszer hatása alatt áll.** Egy pillanatnyi figyelmetlenség a szerszám használata közben komoly sérülésekhez vezethet.
- ▶ **Viseljen védőfelszerelést. Viseljen mindig védőszemüveget.** A védőfelszerelések, mint a porvédő álarc, csúszásbiztos védőcipő, védősapka és fülvédő megfelelő használata csökkenti a személyi sérülések kockázatát.
- ▶ **Kerülje el a készülék akaratlan üzembe helyezését. Győződjön meg arról, hogy az elektromos kéziszerszám ki van kapcsolva, mielőtt beköti az áramforrást és/vagy az akkumulátort, valamint mielőtt felemelné és vinni kezdené az elektromos kéziszerszámot.** Ha az elektromos kéziszerszám felemelése közben az ujját a kapcsolón tartja, vagy ha a készüléket bekapcsolt állapotban csatlakoztatja az áramforráshoz, az baleset vezethet.
- ▶ **Az elektromos kéziszerszám bekapcsolása előtt okvetlenül távolítsa el a beállítószerszámokat vagy csavarculcsokat.** Az elektromos kéziszerszám forgó részeiben felejtett beállítószerszám vagy csavarculcs sérüléseket okozhat.
- ▶ **Ne becsülje túl önmagát. Ügyeljen arra, hogy mindig biztosan álljon és az egyensúlyát megtartsa.** Így az elektromos kéziszerszám felett váratlan helyzetekben is jobban tud uralkodni.
- ▶ **Viseljen megfelelő ruházatot. Ne viseljen bő ruhát vagy ékszereket. Tartsa távol a haját és a ruháját a mozgó részekről.** A bő ruhát, az ékszereket és a hosszú haját a szerszám mozgó részei magukkal ránthatják.
- ▶ **Ha az elektromos kéziszerszámra fel lehet szerelni a por elszívásához és összegyűjtéséhez szükséges berendezéseket, ellenőrizze, hogy azok megfelelő módon hozzá vannak kapcsolva a készülékhez és rendeltetésüknek megfelelően működnek.** A porgyűjtő berendezések használata csökkenti a munka során keletkező por veszélyes hatásait.
- ▶ **Ne hagyja, hogy az elektromos kéziszerszám gyakori használata során szerzett tapasztalatok túlságosan magabiztossá tegyék, és figyelmen kívül hagyja az idevonatkozó biztonsági alapelveket.** Egy gondatlan művelet egy másodperc törtrésze alatt súlyos sérüléseket okozhat.

#### Az elektromos kéziszerszámok gondos kezelése és használata

- ▶ **Ne terhelje túl a berendezést. A munkájához csak az arra szolgáló elektromos kéziszerszámot használja.** A megfelelő elektromos kéziszerszámmal a megadott teljesítménytartományon belül jobban és biztonságosabban lehet dolgozni.
  - ▶ **Ne használjon olyan elektromos kéziszerszámot, amelynek a kapcsolója elromlott.** Minden olyan elektromos kéziszerszám, amelyet nem lehet sem be-, sem kikapcsolni, veszélyes és meg kell javíttatni.
  - ▶ **Húzza ki a csatlakozót az áramforrásból és/vagy távolítsa el az akkumulátort (ha az leválasztható az elektromos kéziszerszámtól), mielőtt az elektromos kéziszerszámon beállítási munkákat végez, tartozékokat cserél vagy a szerszámot tárolásra elteszi.** Ez az elővigyázatossági intézkedés meggátolja a szerszám akaratlan üzembe helyezését.
  - ▶ **A használaton kívüli elektromos kéziszerszámokat olyan helyen tárolja, ahol azokhoz gyermekek nem férhetnek hozzá. Ne hagyja, hogy olyan személyek használják az elektromos kéziszerszámot, akik nem ismerik a szerszámot, vagy nem olvasták el ezt az útmutatót.** Az elektromos kéziszerszámok veszélyesek, ha azokat gyakorlatlan személyek használják.
  - ▶ **Tartsa megfelelően karban az elektromos kéziszerszámokat és a tartozékokat. Ellenőrizze, hogy a mozgó alkatrészek kifogástalanul működnek-e, nincsenek-e beszorulva, illetve nincsenek-e eltörve vagy megrongálódva olyan alkatrészek, amelyek hatással lehetnek az elektromos kéziszerszám működésére. A berendezés megrongálódott részeit a készülék használat előtt javíttassa meg.** Sok olyan baleset történik, amelyet az elektromos kéziszerszám nem megfelelő karbantartására lehet visszavezetni.
  - ▶ **Tartsa tisztán és éles állapotban a vágószerszámokat.** Az éles vágóélekkel rendelkező, gondosan ápoltt vágószerszámok ritkábban ékelődnek be és azokat könnyebben lehet vezetni és irányítani.
  - ▶ **Az elektromos kéziszerszámokat, tartozékokat, szerzőbiteket stb. csak ezen kezelési utasításoknak megfelelően használja. Vegye figyelembe a munkakörülményeket valamint a kivitelezendő munka sajátosságait.** Az elektromos kéziszerszám eredeti rendeltetésétől eltérő célokra való alkalmazása veszélyes helyzeteket eredményezhet.
  - ▶ **Tartsa szárazon, tisztán valamint olaj- és zsírmentes állapotban a fogantyúkat és markoló felületeket.** A csúszós fogantyúk és markoló felületek váratlan helyzetekben lehetetlenné teszik az elektromos kéziszerszám biztonságos kezelését és irányítását.
- Az akkumulátoros elektromos kéziszerszámok gondos kezelése és használata**
- ▶ **Az akkumulátort csak a gyártó által ajánlott töltőkészülékekkel töltsse fel.** Ha egy bizonyos akkumulátortí-

pus feltöltésére szolgáló töltőkészülékben egy másik akkumulátort próbál feltölteni, tűz keletkezhet.

- ▶ **Az elektromos kéziszerszámhoz csak az ahhoz tartozó akkumulátort használja.** Más akkumulátorok használata személyi sérüléseket és tüzet okozhat.
- ▶ **A használaton kívüli akkumulátort tartsa távol bármely fémtárgytól, mint például irodai kapcsoktól, pénzérméktől, kulcsoktól, szögektől, csavaroktól és más kisméretű fémtárgyaktól, amelyek áthidalhatják az érintkezőket.** Az akkumulátor érintkezői közötti rövidzárlat égési sérüléseket vagy tüzet okozhat.
- ▶ **Nem megfelelő körülmények esetén az akkumulátorból folyadék léphet ki. Kerülje az érintkezést a folyadékkal. Ha véletlenül mégis érintkezésbe került a folyadékkal, azonnal öblítse le vízzel az érintett felületet. Ha a folyadék a szemébe jutott, keressen fel ezen kívül egy orvost.** Az akkumulátorból kilépő folyadék irritációkat vagy égéses bőrsérüléseket okozhat.
- ▶ **Sohase használjon egy akkumulátort vagy szerszámot, ha az megrongálódott, vagy ha változtatásokat hajtottak végre rajta.** A megrongálódott vagy megváltoztatott akkumulátorok kiszámíthatatlanul viselkedhetnek, amely tűzhöz, robbanáshoz vagy sérülésveszélyhez vezet.
- ▶ **Ne tegye ki se az akkumulátort se a szerszámot tűz, vagy extrém hőmérsékleti hatásoknak.** Ha az akkumulátort tűznek, vagy 130 °C-ot meghaladó hőmérsékletnek teszi ki, az robbanást okozhat.
- ▶ **Tartson be valamennyi töltési előírást és ne tölts fel az akkumulátort, ha annak hőmérséklete az utasításokban megadott hőmérséklet-tartományon kívül van.** Az akkumulátor nem megfelelő módon, vagy a megadott hőmérséklet-tartományon kívüli feltöltése megrongálhatja az akkumulátort és megnövelheti a tűzveszélyt.

#### Szerviz

- ▶ **Az elektromos kéziszerszámot csak szakképzett személyzet kizárólag eredeti pótalkatrészek felhasználásával javíthatja.** Ez biztosítja, hogy az elektromos kéziszerszám biztonságos maradjon.
- ▶ **Sohase szervizeljen megrongálódott akkumulátort.** Az akkumulátort csak a gyártónak, vagy az erre feljogosított szolgáltatóknak szabad szervizelniük.

#### Biztonsági utasítások tűzőgépekhez

- ▶ **Mindig győződjön meg róla, hogy a tűzőgépben vannak kapcsok.** A tűzőgép gondatlan kezelése a kapcsok váratlan kilövéséhez és személyi sérülésekhez vezethet.
- ▶ **A kapcsok betöltések és kivételek, beállítások és tartozékcserékor válassza le a tűzőgépet az áramforrásról!** A tűzőgép akaratlanul aktiválásra kerülhet, ha csatlakoztatva van az áramforráshoz, ami személyi sérüléshez vezethet.
- ▶ **Legyen óvatos a kapcsokkal, különösen azok betöltésekor és kivételekora!** A kapcsok vége hegyes, ami személyi sérülést okozhat.

- ▶ **Ne irányítsa se önmaga, se más közelben tartózkodó személy felé a szerszámot!** Akaratlan működtetés esetén kapcsok kerülnek kilövésre és ez személyi sérüléshez vezethet.
- ▶ **Tartsa távol az ujjait a kapcsolótól, amikor nem működteteti a tűzőgépet, és amikor alkalmazási pozícióit vált!** Akaratlan működtetés esetén kapcsok kerülnek kilövésre és ez személyi sérüléshez vezethet.
- ▶ **A tűzőgépet csak a szigetelt markolatfelületeknél fogja, ha olyan műveletet hajt végre, melynek során a kapcsok rejtett vezetékekhez érhetnek.** Ha egy kapocs hozzáér egy feszültség alatt álló vezetékhez, a tűzőgép fedetlen fémrészei szintén feszültség alá kerülhetnek, ami áramütéshez vezethet.
- ▶ **Működés közben tartsa biztosan a tűzőgépet!** A tűzőgép ellenőrizetlen visszarugása akaratlan aktiválást eredményezhet, ami személyi sérüléshez vezethet.
- ▶ **Minden testrészét, pl. a kezét és a lábát stb. tartsa távol a tűzőgép kilövési irányától.** A tűzőgép átútheti a munkadarabot és bármely tárgyat mögötte, ami személyi sérülést okozhat.
- ▶ **A tűzőgép használatakor tartson minden testrészét, pl. a kezét és a lábát stb. távol attól a területtől, ahol a kapcsok a munkadarabba mennek.** A kapocs elhajolhat és kiléphet a munkadarabból, ami személyi sérülést okozhat.
- ▶ **Ne hozza működésbe a tűzőgépet, ha az nincs erőteljesen hozzányomva a munkadarabhoz.** Ha a tűzőgép nincs érintkezésben a munkadarabbal, a rögzítőelem a munkadarabtól eltérő helyre juthat, ami személyi sérülést okozhat.
- ▶ **Ezt a tűzőgépet elektromos kábelek rögzítésére ne használja.** A szerszám nincs elektromos kábelek rögzítésére előirányozva, megrongálhatja az elektromos kábelek szigetelését, és így áramütéseket és tüzet okozhat.
- ▶ **Válassza el a tűzőgépet a feszültségforrástól, ha egy kapocs beékelődött a tűzőgépbe.** Miközben eltávolítja a beszorult kapcsot, a tűzőgép akaratlanul aktiválásra kerülhet, ha csatlakoztatva van az áramforráshoz, ami személyi sérüléshez vezethet.
- ▶ **Járjon el óvatosan a beékelődött kapocs eltávolításakor.** A mechanizmus összenyomott állapotban lehet és előfordulhat, hogy a kapocs nagy erővel kilökődik.
- ▶ **A rejtett vezetékek felkutatásához használjon arra alkalmas fémkereső készüléket, vagy kérje ki a helyi energiaellátó vállalat tanácsát.** Ha egy elektromos vezeték a berendezéssel megérint, az tűzhöz és áramütéshez vezethet. Egy gázvezeték megrongálása robbanást eredményezhet. Ha egy vízvezeték szakít meg, anyagi károk keletkeznek.
- ▶ **Az akkumulátorok megrongálódása vagy szakszerűtlen kezelése esetén abból gőzök léphetnek ki. Az akkumulátor kigyulladhat vagy felrobbanhat.** Azonnal juttasson friss levegőt a helyiségbe, és ha panaszaik vannak, keressen fel egy orvost. A gőzök ingerelhetik a légutakat.
- ▶ **Ne módosítsa és nyissa fel az akkumulátort.** Ekkor fennáll a rövidzárlat veszélye.

- ▶ **Az akkumulátort hegyes tárgyak, például tűk vagy csavarhúzó, vagy külső erőbehatások megrongálhatják.** Belső rövidzárlat léphet fel és az akkumulátor kigyuladhat, füstöt bocsáthat ki, felrobbanhat, vagy túlhevülhet.
- ▶ **Az akkumulátort csak a gyártó termékeiben használja.** Az akkumulátort csak így lehet megvédeni a veszélyes túlterheléstől.



**Óvja az akkumulátort a forrástól, például a tartós napsugárzástól, a tüztől, a szennyezéstől, a víztől és a nedvességtől.** Robbanásveszély és rövidzárlat veszélye áll fenn.

### Szimbólumok és magyarázatuk

A következő szimbólumoknak komoly jelentőségük lehet az Ön elektromos kéziszerszámának használata során. Jegyezze meg ezeket a szimbólumokat és jelentésüket. A szimbólumok helyes interpretálása segítségére lehet az elektromos kéziszerszám jobb és biztonságosabb használatában.

#### Szimbólumok és magyarázatuk



**Viseljen fülvédőt.** Ennek elmulasztása esetén a zaj hatása a hallóképesség elvesztéséhez vezethet.



**Viseljen védőszemüveget.**

## A termék és a teljesítmény leírása



**Olvassa el az összes biztonsági figyelmeztetést és előírást.** A biztonsági előírások és utasítások betartásának elmulasztása áramütéshez, tűzhöz és/vagy súlyos sérülésekhez vezethet.

Kérjük, vegye figyelembe a Használati Utasítás első részében található ábrákat.

### Rendeltetészerű használat

Az elektromos szerszámot kapcsok fába történő belövésére tervezték.

Csak azokat a belövendő tárgyakat (szögek, kapcsok stb.) szabad használni, amelyek a „Műszaki adatok” táblázatban meg vannak adva.

**Megjegyzés:** Az elektromos kéziszerszám kapcsok fémekbe vagy betonba való belövésére nem alkalmas.

Kérjük, ne használja az elektromos kéziszerszámot érintkezéses kioldásos üzemmódban, amely automatikus visszaállással jár, ha egy állványon, létrán vagy egyéb megemelt munkahelyen áll és a munkavégzési helyzetet meg kell változtatni. Ebben az esetben csak az azonnali kioldásbiztosítással járó egyenkénti kioldásos üzemmódot használja.

## Az ábrázolásra kerülő komponensek

Az ábrázolt alkatrészek sorszámozása megfelel az elektromos kéziszerszám ábrájának, az ábrákat tartalmazó oldalon.

- (1) Munkadarab-kímélő előtét
- (2) Kioldásbiztosító
- (3) Kioldó
- (4) Akkumulátor reteszelésfeloldó gomb
- (5) Munkalámpa
- (6) Felhasználói felület
- (7) Akkumulátor
- (8) Övcsat
- (9) Kapcsoló a tár kinyitására
- (10) Tár
- (11) Kijelző a mélységütköző beállításához
- (12) Szabályozókerék a mélységütköző beállításához
- (13) Utántöltés-kijelzés kémlőablaka
- (14) Torkolat
- (15) Fogantyú (szigetelt markolatfelület)
- (16) Tártolóka
- (17) Kapocsszalag<sup>a)</sup>
- (18) Depó a munkadarab-kímélő előtét tárolására

#### Felhasználói felület

- (19) Be/ki kijelzés
  - (20) Be/ki gomb
  - (21) Üzemmód gomb
  - (22) Egyenkénti kioldás kijelzése
  - (23) Érintkezéses kioldás kijelzése
- a) Ez a tartozék nem tartozik a standard szállítmányhoz.

## Műszaki adatok

Akkus tűzógép	GTH18V-38-2M	
Rendelési szám		<b>3 601 D82 D..</b>
Névleges feszültség	V=	18
Kioldórendszerek		
- Egyenkénti kioldás azonnali biztosítással		●
- Érintkezéses kioldás automatikus visszaállással		●
Belövendő tárgy		
- Típus		Keskenyhátú kapcsok
- Hossz	mm	10–38
- Átmérő	mm	1,2
	ga	18
- Szög		0°

Akkus tűzógép	GTH18V-38-2M	
A tár legnagyobb befogadóképessége		110
Méreték (akkumulátor nélkül)		
– Magasság	mm	276
– Szélesség	mm	95
– Hosszúság munkadarab-kímélő előtéttel	mm	329
Súly <sup>A)</sup>	kg	2,4
Javasolt környezeti hőmérséklet a töltés során	°C	0...+35
Megengedett környezeti hőmérséklet az üzeme-lés <sup>B)C)</sup> és a tárolás során	°C	-20...+50
Kompatibilis akkumulátorok	GBA18V... GBA 18V... ProCORE18V... EXPERT18V... EXBA18V... CORE18V...	
Javasolt akkumulátorok a teljes teljesítményhez	GBA18V... ≥ 2,0 Ah GBA 18V... ≥ 2,0 Ah	
Javasolt töltőkészülékek	GAL18... GAL 18... GAL 36... GAL12V/18... GAL 12V/18... GAX 18... EXAL18...	

A) Akkumulátor nélkül (az akkumulátor súlya a [www.bosch-professional.com](http://www.bosch-professional.com) oldalon található.)

B) < 0 °C hőmérsékletek mellett korlátozott teljesítmény

C) A GBA 18V... esetén korlátozott teljesítmény

Az értékek termékenként változhatnak és függenek az alkalmazási, valamint környezeti feltételektől is. További információk a [www.bosch-professional.com/wac](http://www.bosch-professional.com/wac) címen található.

## Zaj és vibráció értékek

A zajkibocsátási értékek a **EN IEC 62841-2-16** szabványnak megfelelően kerültek meghatározásra.

Az elektromos kéziszerszám A-értékelésű zajszintjének tipikus értékei: hangnyomásszint **87 dB(A)**; hangteljesítményszint **97 dB(A)**. A szórás, K = **3 dB**.

### Viseljen fülvédőt!

Az  $a_h$  (folyamatos rezgések),  $p_f$  ismétlődő lökészerű rezgések) rezgési értékek és a K szórás a **EN IEC 62841-2-16** szabvány szerint került meghatározásra:

$a_h = 2,0 \text{ m/s}^2$  (K = **1,5 m/s}^2**),  $p_f = 484 \text{ m/s}^2$  (K = **45 m/s}^2**)

Az ezen utasításokban megadott rezgésszint és zajkibocsátási érték egy szabványban rögzített mérési módszerrel került meghatározásra és az elektromos kéziszerszámok egymással

való összehasonlítására alkalmazható. Ez az érték a rezgés- és zajkibocsátás ideiglenes becslésére is alkalmas.

A megadott rezgésszint és zajkibocsátási érték az elektromos kéziszerszám fő alkalmazásaira vonatkozik. Ha az elektromos kéziszerszámot más alkalmazásokra, eltérő betétszerszámokkal vagy nem megfelelő karbantartás mellett használják, a rezgésszint és a zajkibocsátási érték a fenti értékektől eltérhet. Ez az egész munkaidőre vonatkozó rezgés- és zajkibocsátást lényegesen megnövelheti.

A rezgés- és zajkibocsátás pontos megbecsléséhez figyelembe kell venni azokat az időszakokat is, amikor a készülék kikapcsolt állapotban van, vagy amikor be van ugyan kapcsolva, de nem kerül ténylegesen használatra. Ez az egész munkaidőre vonatkozó rezgés- és zajkibocsátást lényegesen csökkentheti.

Hozzon kiegészítő biztonsági intézkedéseket a kezelőnek a rezgések hatása elleni védelmére, például: Az elektromos kéziszerszám és a betétszerszámok karbantartása, a kezek melegen tartása, a munkamenetek megszervezése.

## Akkumulátor

A **Bosch** vállalat az akkumulátoros elektromos kéziszerszámokat akkumulátorok nélkül is árusítja. Azt, hogy az Ön elektromos kéziszerszámának szállítási terjedelme egy akkumulátort is magában foglal-e, a csomagolásról lehet leolvasni.

### Az akkumulátor feltöltése

► **Csak a Műszaki Adatoknál megadott töltőkészülékeket használja.** Csak ezek a töltőkészülékek felelnek meg pontosan az Ön elektromos kéziszerszámában alkalmazásra kerülő Li-ion-akkumulátornak.

**Figyelem:** A lítium-ion-akkumulátorok a nemzetközi szállítási előírásoknak megfelelően csak részben feltöltve kerülnek ki-szállításra. Az akkumulátor teljes teljesítményének biztosítására az első alkalmazás előtt tölts fel teljesen az akkumulátort.

### Az akkumulátor beszerelése

Tolja be a feltöltött akkumulátort az akkumulátor fogadó egy-ségbe, amíg az érezhetően bepattan.

### Az akkumulátor kivétele



Az akkumulátor eltávolításához nyomja meg az akkumulátor reteszeléselfeloldó gombot és húzza ki az akkumulátort. **Ne erőltesse a kihúzást.**

Az akkumulátor 2 reteszelővállal van ellátva, amelyek meggátolják, hogy az akkumulátor az akkumulátor reteszeléselfeloldó gomb akaratlan megnyomásakor kiessen. Amíg az akkumulátor be van helyezve az elektromos kéziszerszámába, azt egy rugó a helyén tartja.

### Akkumulátor töltöttségi szint kijelző

Megjegyzés: Nem minden akkumulátortípus rendelkezik töltésiállapot-kijelzővel.

Az akkumulátor töltési szint kijelző display zöld LED-jei az akkumulátor töltési szintjét mutatják. A töltöttségi szintet biztonsági okokból csak használaton kívüli elektromos kéziszerszám esetén lehet lekérdezni.

Nyomja meg a  vagy a  feltöltési szint kijelző gombot, hogy kijeljeze a töltési szintet. Erre kivett akkumulátor esetén is van lehetőség.

Ha az akkumulátor feltöltési szint kijelző gomb megnyomása után egy LED sem világít, az akkumulátor meghibásodott és ki kell cserélni.

**Akkumulátortípus: GBA 18V... | GBA18V...**



LED	Kapacitás
Tartós fény, 3 × zöld	60–100 %
Tartós fény, 2 × zöld	30–60 %
Tartós fény, 1 × zöld	5–30 %
Villogó fény, 1 × zöld	0–5 %

**Akkumulátortípus: ProCORE18V... | EXPERT18V... | EXBA18V... | CORE18V...**





LED	Kapacitás
Tartós fény, 5 × zöld	80–100 %
Tartós fény, 4 × zöld	60–80 %
Tartós fény, 3 × zöld	40–60 %
Tartós fény, 2 × zöld	20–40 %
Tartós fény, 1 × zöld	5–20 %
Villogó fény, 1 × zöld	0–5 %

## Az akkumulátormeghibásodási kockázat észlelése

**EXPERT18V... | EXBA18V...**

Az akkumulátortöltöttségi kijelzők LED-jei az akkumulátor töltöttségi állapotán kívül az akkumulátor meghibásodásának kockázatát is képesek jelezni.

A funkció aktiválásához tartsa nyomva 3 másodpercig a töltöttségiállapot-kijelző gombját . Az akkumulátor vizsgálatát az akkumulátortöltöttségi kijelző futófénye jelzi. Az eredményt az akkumulátortöltöttségi kijelző mutatja.

 **1 LED:** Az akkumulátor meghibásodásának kockázata magas. A teljesítmény és az üzemidő már csökkenhet. Javasoljuk az akkumulátor cseréjét.

 **5 LED:** Az akkumulátor jó állapotban van, alacsony meghibásodási kockázattal.

**Kérjük, vegye figyelembe:** Az akkumulátorok meghibásodásának kockázattértékelése két lépcsőben működik, és egyszerűsített állapotfelmérést kínál. Az akkumulátort vagy jó állapotúnak vagy fokozott meghibásodási kockázatúnak érté-

keli. Nem kerül megjelenítésre az akkumulátor állapotának százalékos értéke.

## Tájékoztató az akkumulátor optimális kezeléséhez

Óvja meg az akkumulátort a nedvességtől és a víztől.

Az akkumulátort csak a –20 °C ... 50 °C hőmérséklet tartományban szabad tárolni. Ne hagyja például az akkumulátort nyáron egy gépjárműben.

Időnként tisztítsa meg az akkumulátor szellőzőrését egy puha, tiszta és száraz ecsettel.

Ha az akkumulátor feltöltése után a készülék már csak lényegesen rövidebb ideig üzemeltethető, akkor az akkumulátor elhasználódott és ki kell cserélni.

Vegye figyelembe a hulladékba való eltávolítással kapcsolatos előírásokat.

## Összeszerelés

► **Minden elektromos kéziszerszámon végzett munka előtt (pl. karbantartás, szerszámcseré stb.) vegye ki az akkumulátort az elektromos kéziszerszámból.** Ellenkező esetben a be-/kikapcsoló véletlen megérintések okozhatják a készülék sérüléseket okozhat.

## A tár feltöltése (lásd A1–A3 ábra)

► **Távolítsa el az akkumulátort, mielőtt a készüléken beállításokat változtatna, tartozékokat cserélné vagy mielőtt eltenné az elektromos kéziszerszámot.** Ezek az óvatossági intézkedések meggátolják az elektromos kéziszerszám véletlen elindítását.

**Csak eredeti Bosch gyártmányú tartozékokat használjon.**

Az elektromos kéziszerszám precíziós alkatrészei, mint a magazin, a torkolat és a belövőcsatorna **Bosch** gyártmányú **kapcsok, szögek és csapok** belövésére vannak optimalizálva. Más gyártó cégek eltérő minőségű és méretű acélalkatrészeket használnak.

**Megjegyzés:** Csak a „Műszaki adatok” táblázatban megadott belövendő tárgyakat használja.

A nem megengedett belövendő tárgyak alkalmazása megrongálhatja az elektromos kéziszerszámot és sérüléseket okozhat.

A tár feltöltése során tartsa olyan helyzetben az elektromos kéziszerszámot, hogy a torkolat **(14)** se saját magára, se más személyekre ne irányuljon.

- Nyomja meg a kapcsolót **(9)** a tár kinyitásához. A tártolóka **(16)** kitolódik.
- Helyezzen egy kapocsszalagot kapocshegyekkel felfelé a tár felső részébe **(10)**.

**Megjegyzés:** Az elektronikus felügyelet érzékeli, hogy vannak-e kapcsok a tárban. Ha a kioldási biztosíték üres tárnál kerül átnyomásra, nem indul belövési folyamat. Így megelőzhető az üres lövések.

- Húzza a tártolókat **(16)** a tár elején addig, míg a tártolóka be nem reteszeli.

**Megjegyzés:** A tártolóknak nagyobb erő kifejtés nélkül (csak az ujjak tolasásával) mozognia kell. Az elakadt tártolóka a következő következményekkel jár: a kapocs nem lövődik ki, a kapocs elakad a belövőcsatornában (lásd elakadás), vagy a kapocs rossz szögben lövődik ki.

## Üzemeltetés

► **Az elektromos kéziszerszámot mindig csak az oldalára fektetve tegye le és ne állítsa az akkumulátorra.** Az elektromos kéziszerszám az alkalmazásra kerülő betétszerszámotól és az akkumulátortól függően felbillenhet.

### Kioldó rendszerek

#### Egyenkénti kioldás azonnali biztosítással

Ennél a kioldórendszernél először a kioldási biztosítékot (2) kell határozottan ráhelyezni a munkadarabra. Egy belövésre kerülő tárgy csak azután kerül kilövésre, ha a kioldó (3) megnyomásra kerül.

Ezután további belövési folyamatokat csak azután lehet kioldani, miután a kioldót és a kioldási biztosítékot előzőleg ismét visszaállítják a kiindulási helyzetbe.

#### Érintkezéssel kioldás automatikus visszaállással

Ennél a kioldórendszerrel először be kell nyomni és benyomva kell tartani a kioldót (3). Ezután a kioldási biztosítékot határozottan rá kell helyezni a munkadarabra, hogy belövésre kerüljön a belövendő tárgy. Amíg a kioldó (3) be van nyomva, a készüléknek egy másik helyre való felhelyezésével további szögbehajtásokat lehet végrehajtani.

**Érintkezéssel kioldás** üzemmódban egy kapcsot egyenkénti kioldással is be lehet lőni.

### Üzembe helyezés

#### Be-/kikapcsolás a felhasználói felületen (lásd B ábra)

– Az elektromos kéziszerszám **bekapcsolásához** nyomja meg a Be-/kikapcsoló gombot (20) a felhasználói felületen (6).

A munkalámpa (5) bekapcsol.

A Be-/kikapcsoló kijelzés (19) zölden világít, ha az eszköz használatra kész.

Az egyenkénti kioldás aktiválva van, a (22) kijelzés fehér színben világít.

– Az elektromos kéziszerszám **bekapcsolásához** nyomja meg a Be-/kikapcsoló gombot (20).

#### Tűzés – egyenkénti kioldás

– Kapcsolja be az elektromos kéziszerszámot.

– Helyezze határozottan a torkolatot (14), vagy szükség esetén a gumival bevont munkadarab-kímélő előtétet (1) a munkadarabra, amíg a kioldásbiztosító (2) teljesen be nem nyomódik.

A munkalámpa bekapcsol.





- Ezután nyomja meg röviden, majd ismét eressze el a kioldót (3). Ekkor belövésre kerül egy kapocs.
- Várja meg, amíg az elektromos kéziszerszám visszapatpan a munkadarabról.
- Egy további tárgy behajtásához emelje le teljesen a munkadarabról, majd a kívánt pontban ismét nyomja erőteljesen rá a munkadarabra az elektromos kéziszerszámot.

#### Tűzés – érintkezéssel kioldás

- Kapcsolja be az elektromos kéziszerszámot.
- Aktiválja az érintkezéssel kioldást, ehhez nyomja be röviden az üzemmód gombot (21). Az érintkezéssel kioldás (23) kijelzése fehér színben világít.
- Tartsa benyomva a kioldót (3). A munkalámpa eközben bekapcsol, és a motor beindul.
- Helyezze határozottan a torkolatot (14), vagy szükség esetén a gumival bevont munkadarab-kímélő előtétet (1) a munkadarabra, amíg a kioldásbiztosító (2) teljesen be nem nyomódik. Ekkor belövésre kerül egy kapocs.
- Egy további behajtási eljárásához tartsa a kioldót (3) továbbra is benyomva és emelje le teljesen a munkadarabról az elektromos kéziszerszámot. Tegye ismét fel határozottan a kívánt pontra az elektromos kéziszerszámot.
- Egyenkénti kioldásra az üzemmód gomb (21) újbóli megnyomásával válthat. Az egyenkénti kioldás (22) kijelzése világít.

### Felhasználói felület (lásd B ábra)

A felhasználói felület (6) az üzemmód kiválasztására és az elektromos kéziszerszám be- és kikapcsolására szolgál.

Felhasználói felület	Leírás
 ON/OFF	A be/ki gomb (20) a készüléket be- és kikapcsolja.
 MODE	A Mode gomb (21) vált az egyenkénti kioldás és az érintkezéssel kioldás között.
 ON	A Be/ki kijelzés (19) világít, ha az eszköz be van kapcsolva.
 T	Az egyenkénti kioldás kijelző (22) világít, ha az egyenkénti kioldás aktiválva van.
 T	Az érintkezéssel kioldás kijelzés (23) világít, ha az érintkezéssel kioldás aktiválva van.

#### Állapotkijelzők

A Be/ki kijelzés (19) ezenkívül jelzi az elektromos kéziszerszám állapotát a következőben leírtak szerint:

#### Az elektromos kéziszerszám állapotkijelzője

Szín	Magyarázat	Megoldás
Zöld	Az elektromos kéziszerszám be van kapcsolva és használatra kész.	–

## Az elektromos kéziszerszám állapotkijelzője

Szín	Magyarázat	Megoldás
Sárga	Valamilyen esemény igényli a figyelmét: Kritikus hőmérséklet, az akkumulátor majdnem lemerült vagy időszérű a karbantartás.	<ul style="list-style-type: none"> <li>– Hagyja lehűlni az elektromos kéziszerszámot.</li> <li>– Cserélje ki vagy töltsse fel az akkumulátort.</li> <li>– Végeztesse el a karbantartást.</li> </ul>
Piros	Az elektromos kéziszerszám nem üzemkész. Ok: a szerszám túlmelegedett, az akkumulátor lemerült vagy mechanikai hiba lépett fel.	<ul style="list-style-type: none"> <li>– Hagyja lehűlni az elektromos kéziszerszámot.</li> <li>– Cserélje ki vagy töltsse fel az akkumulátort.</li> <li>– Végeztesse el a karbantartást.</li> </ul>
Pirosan villog	<ul style="list-style-type: none"> <li>– A második kapcsolót túl korán nyomták meg.</li> <li>– A második kapcsoló nem 5 másodpercen belül került megnyomásra, a készülék automatikusan kikapcsol.</li> <li>– A kapcsolókat rossz sorrendben működtették (pl. a kioldót azelőtt nyomták meg, mielőtt a készülék érintkezéses kioldás üzemmódba váltott volna)</li> </ul>	<ul style="list-style-type: none"> <li>– Várjon egy kicsit, amíg az állapotjelző zölden nem világít.</li> <li>– Az elektromos kéziszerszám ismét üzemkész.</li> <li>– Végezze el újra a belövési folyamatot, figyelve a helyes működtetési sorrendre, vagy változtassa meg a kioldórendszert a felhasználói felületen keresztül.</li> </ul>

## Munkavégzési tanácsok

- **Minden elektromos kéziszerszámon végzett munka előtt (pl. karbantartás, szerszámcseré stb.) vegye ki az akkumulátort az elektromos kéziszerszámból.** Ellenkező esetben a be-/kikapcsoló véletlen megérintések orokozhat bekapcsolódó készülék sérüléseket okozhat.

Ellenőrizze minden munkakezdés előtt a biztonsági és kioldóberendezések kifogástalan működését, valamint valamennyi csavar és anya szoros rögzítését.

Egy hibás vagy nem kifogástalanul működő elektromos kéziszerszámot azonnal el kell választani az energiaforrástól és kapcsolatba kell lépni egy hivatalos Bosch ügyfélszolgálatlall. Ne hajtson végre az előírásoknak nem megfelelő manipulációt az elektromos kéziszerszámon. Ne szerelje le és ne zárja le az elektromos kéziszerszám alkatrészeit, például a kioldási biztosítékot.

Ne hajtson végre alkalmatlan eszközökkel „véshelyzeti javításokat”. Az elektromos kéziszerszámot rendszeresen és szakszerűen karban kell tartani.

Kerülje el az elektromos kéziszerszámnak például a következő intézkedések következtében fellépő bármilyen meggyengítését és megrongálódását:

- jelzések beütése vagy gravírozása,
- a gyártó által nem engedélyezett átalakítások,
- kemény anyagokból, például acélból készült sablonokon való vezetés,
- leejtés vagy a padlón való tolás,
- kalapácsként való használat,
- bármilyen erőszakos behatás.

Győződjön meg arról, mi van a munkadarab alatt vagy a munkadarab mögött. Ne lőjön kapcsokat falakba, mennyezetekbe, vagy padlóba, ha ezek mögött személyek tartózkodnak. A kapcsok áthatolhatnak a munkadarabon és sérüléseket okozhatnak.

Ne lőjön kapcsokat már belőtt kapcsokba. A kapcsok ekkor elgörbülhetnek, elakadhatnak vagy az elektromos kéziszerszám irányíthatatlanul elmozdulhat.

Ha az elektromos kéziszerszám hideg környezeti feltételek mellett kerül alkalmazásra, akkor az első kapcsok a szokásosnál lassabban kerülnek belövésre. Miután az elektromos kéziszerszám a munka során felmelegedett, ismét lehetőség van egy normális munkavégzési sebességre.

Az ütőfej elkopásának csökkentésére ne hozza működésbe kapcsok, illetve szögek nélkül a készüléket.

A munka hosszabb szüneteiben vagy a munka befejezésekor kapcsolja ki az elektromos kéziszerszámot, vegye ki az akkumulátort és lehetőleg ürítse ki a tárat.

**A tár kiürítése (lásd a C1 – C3 ábrát)**

- Nyomja meg a kapcsolót **(9)** a tár kinyitásához. A tártolóka **(16)** kitolódik.
- Fordítsa el az elektromos kéziszerszámot úgy, hogy a kapocsszalag **(17)** kicsússzon a tárból **(10)**.
- A tár bezárásához vezesse óvatosan előre a tártolókat **(16)** a tár **(10)** elejéig.

**A mélységi ütköző beállítása (lásd D ábra)**

A kapcsok belövési mélységét a szabályozókerékkel **(12)** lehet beállítani.

- Ürítse ki a tárat **(10)**.
- **A készülék a kapcsokat túl mélyre lövi be:** A belövési mélység csökkentéséhez forgassa el a szabályozókeréket **(12)** „-” irányba.
- **A készülék a kapcsokat nem elég mélyre lövi be:** A belövési mélység csökkentéséhez forgassa el a szabályozókeréket **(12)** „+” irányba.

A mélységütköző beállításának ellenőrzése:

- Ismét töltsse fel a magazint.
- Próbálja ki egy próba-munkadarabbal az új belövési mélységet. Szükség esetén ismételje meg a munkavégzési lépéseket.

**Elakadások megszüntetése**

Egyes kapcsok elakadhatnak a belövőcsatornában. Ha ez gyakrabban előfordul, lépjen kapcsolatba egy hivatalos Bosch ügyfélszolgálatlall.

**Megjegyzés:** Ha az ütőfej az elakadás megszüntetése után nem csúszik vissza, lépjen kapcsolatba egy hivatalos Bosch ügyfélszolgálattal.

- Engedje el a kioldót **(3)**.
- Kapcsolja ki az elektromos kéziszerszámot, és vegye ki az akkumulátort **(7)**.
- Nyomja meg a kapcsolót **(9)** a tár kinyitásához. A tárolóka kitolódik.
- Fordítsa el az elektromos szerszámot úgy, hogy a tárban lévő kapcsolószalag kicsússzon. Távolítsa el a beékelődött kapcsolót. Szükség esetén használjon erre a célra egy fogót.
- Töltse ismét fel a tárat.
- Húzza a tárolókát a tár elején addig, míg a tárolóka be nem rezeselődik.

#### A munkadarab-kímélő előtét kicserélése (lásd E ábra)

A munkadarab-kímélő előtét **(1)** a kioldási biztosíték **(2)** végén védelmet nyújt a munkadarabnak, amíg az elektromos kéziszerszámot a belövéshez pontosan felhelyezik a kívánt pontra. A munkadarab kímélő előtétet el lehet távolítani és ki lehet cserélni

- Engedje el a kioldót **(3)**.
- Kapcsolja ki az elektromos kéziszerszámot, és vegye ki az akkumulátort **(7)**.
- Ūrítse ki a tárat **(10)**.
- Húzza le a munkadarab-kímélő előtétet a kioldási biztosítékról.
- Tolja át az új munkadarab-kímélő előtétet a nyitott végével a kioldási biztosítékon.

**Megjegyzés:** Egy tartalék munkadarab-kímélő előtétet a tár **(10)** alsó oldalán lehet tárolni. Ehhez tolja be a munkadarab-kímélő előtétet a **(18)** depóba.

#### Fenntartási terv

- Tisztítsa meg a tárat **(10)**. Távolítsa el a műanyag vagy faforgácsokat, amelyek munka közben a tárban esetleg ösz-

#### Szállítás és tárolás

A szállításhoz kapcsolja ki az elektromos kéziszerszámot, mindenek előtt ha létrát használ, vagy szokatlan testtartásban kell mozognia.

Az elektromos kéziszerszámot a munkahelyen csak a fogantyúnál **(15)** fogva és ne benyomott **(3)** kioldó mellett vigye.

Az elektromos kéziszerszámot mindig csak az akkumulátortól elkülönítve egy száraz, meleg helyiségben tárolja.

Ha az elektromos kéziszerszámot hosszabb ideig nem akarja használni, vigyen fel egy vékony olajréteget az acélból készült alkatrészekre. Ez megátolja a rozsdásodást.

#### Övcsat

Az övkampó **(8)** segítségével az elektromos kéziszerszámot például felakaszthatja egy hevederre. Ekkor mindkét keze szabad, és az elektromos kéziszerszám mindig rendelkezésre áll.

## Karbantartás és szerviz

#### Karbantartás és tisztítás

- ▶ **Minden elektromos kéziszerszámon végzett munka előtt (pl. karbantartás, szerszámcsere stb.) vegye ki az akkumulátort az elektromos kéziszerszámból.** Ellenkező esetben a be-/kikapcsoló véletlen megérintésekor bekapcsolódó készülék sérüléseket okozhat.
- ▶ **Tartsa mindig tisztán az elektromos kéziszerszámot és annak szellőzőnyílásait, hogy jól és biztonságosan dolgozhasson.**

szegültek. Rendszeres időközönként tisztítsa ki sűrített levegővel az elektromos kéziszerszámot.

Intézkedés	Indoklás	Végrehajtás
A tár <b>(10)</b> és a tárolóka <b>(16)</b> megtisztítása.	Megakadályozza a kapocs elakadását.	– Fújja ki naponta sűrített levegővel a tár / a tárolóka mechanizmusát.
Gondoskodjon arról, hogy a kioldási biztosíték <b>(2)</b> előírászerűen működjön.	Támogatja a munkabiztonságot és az elektromos kéziszerszám hatékony használatát.	– Fújja ki naponta sűrített levegővel a kioldási biztosíték mechanizmusát.

#### Az üzemzavarok elhárítása

Probléma	A hiba oka	Hibaelhárítás
Az elektromos kéziszerszám nem üzemkész.	Az akkumulátor nincs feltöltve vagy az akkumulátor meghibásodott.	– Töltse teljesen fel vagy cserélje ki az akkumulátort.
	Az akkumulátor nincs helyesen behelyezve a készülékbe.	– Gondoskodjon arról, hogy az akkumulátor bepattanjon a fogantyúba.
	Az akkumulátor hőmérséklete túl magas vagy túl alacsony.	– Várja meg, amíg az akkumulátor (ismét) eléri az optimális üzemi hőmérsékletet.

Probléma	A hiba oka	Hibaelhárítás
Az elektromos kéziszerszám üzembeszám, de nem kerülnek kilövésre kapcsok.	Az akkumulátorérintkezők, a motor vagy a mágneskeercs elszennyeződtek vagy meghibásodtak.	– Lépjen kapcsolatba egy hivatalos <b>Bosch</b> ügyfélszolgálattal. Cseréltesse ki az érintett alkatrészt.
	A tár (10) üres.	– Töltse ismét fel a tárat. (lásd „A tár feltöltése (lásd <b>A1–A3</b> ábra)”, Oldal 169)
	A kioldásbiztosító (2) elgörbült.	– Lépjen kapcsolatba egy hivatalos <b>Bosch</b> ügyfélszolgálattal. Cseréltesse ki az érintett alkatrészt.
	Az elektronika meghibásodott.	– Lépjen kapcsolatba egy hivatalos <b>Bosch</b> ügyfélszolgálattal.
	A felhasználói felület (6) meghibásodott.	– Lépjen kapcsolatba egy hivatalos <b>Bosch</b> ügyfélszolgálattal.
	A következő alkatrészek meghibásodhatnak: – Kioldó (3) – Ütőfej – Motor – Elektronika – Acélrugó	– Lépjen kapcsolatba egy hivatalos <b>Bosch</b> ügyfélszolgálattal. Cseréltesse ki az érintett alkatrészt.
	Idegen anyag halmozódott fel a belövő-mechanizmusban.	– Lépjen kapcsolatba egy hivatalos <b>Bosch</b> ügyfélszolgálattal. Cseréltesse ki az érintett alkatrészt.
	Idegen anyag halmozódott fel a torkolatban (14) vagy a tárban (10).	– Tisztítsa meg a torkolatot (14) vagy a tárat (10).
	Elakadt egy kapocs a belövőcsatornában.	– Szüntesse meg az elakadást.
	A tártolóka (16) meghibásodott.	– Szükség esetén tisztítsa meg a tártolókat (16), és gondoskodjon arról, hogy a tár (10) ne legyen elszennyeződve.
A tártolóka rugója túl gyenge vagy meghibásodott.	– Lépjen kapcsolatba egy hivatalos <b>Bosch</b> ügyfélszolgálattal. Cseréltesse ki az érintett alkatrészt.	
Az alkalmazott belövedő tárgyak nem engedélyezettek.	– Csak az eredeti tartozékokat használja. Csak azokat a belövedő tárgyakat (szögek, kapcsok stb.) szabad használni, amelyek a „Műszaki adatok” táblázatban meg vannak adva.	
A tár (10) üres.	– Töltse ismét fel a tárat. (lásd „A tár feltöltése (lásd <b>A1–A3</b> ábra)”, Oldal 169)	
Nem megfelelő sorrendben működtette a belövést.	– Végezze el újra a belövési folyamatot, figyelve a helyes működtetési sorrendre. – Változtassa meg a kioldórendszert a felhasználói felületen keresztül.	
A készülék túl mélyre lövi be a kapcsokat.	A mélységütköző túl mélyre van beállítva. – Állítsa be a kívánt mélységre a mélységütközőt. (lásd „Munkavégzési tanácsok”, Oldal 171)	

Probléma	A hiba oka	Hibaelhárítás
	A puffer elhasználódott.	– Lépjen kapcsolatba egy hivatalos <b>Bosch</b> ügyfélszolgálattal. Cseréltesse ki az érintett alkatrészt.
A készülék nem veri be elég mélyre a kapcsokat.	Az akkumulátor nincs feltöltve vagy az akkumulátor meghibásodott.	– Töltse teljesen fel vagy cserélje ki az akkumulátort.
	A belövendő tárgyak túl hosszúak.	– Csak az eredeti tartozékokat használja. Csak azokat a belövendő tárgyakat (szögek, kapcsok stb.) szabad használni, amelyek a „Műszaki adatok” táblázatban meg vannak adva.
	A mélységütköző túl magasra van beállítva.	– Állítsa be a kívánt mélységre a mélységütközőt. (lásd „Munkavégzési tanácsok”, Oldal 171)
Az elektromos kéziszerszám egyes kapcsokat átugrik, vagy az ütem-előtolása túl nagy.	Az alkalmazott belövendő tárgyak nem engedélyezettek.	– Csak az eredeti tartozékokat használja. Csak azokat a belövendő tárgyakat (szögek, kapcsok stb.) szabad használni, amelyek a „Műszaki adatok” táblázatban meg vannak adva.
	A tártolóka rugója túl gyenge vagy meghibásodott.	– Lépjen kapcsolatba egy hivatalos <b>Bosch</b> ügyfélszolgálattal. Cseréltesse ki az érintett alkatrészt.
A szögek gyakran elakadnak a belövőcsatornában.	Az alkalmazott belövendő tárgyak nem engedélyezettek.	– Csak az eredeti tartozékokat használja. Csak azokat a belövendő tárgyakat (szögek, kapcsok stb.) szabad használni, amelyek a „Műszaki adatok” táblázatban meg vannak adva.
	A kapcsok előregedtek, a kapcsok közötti ragasztónak már nincs tartóereje.	– Alkalmazzon új kapocsszalagot
A belőtt kapcsok elgörbültek.	Az ütőfej megrongálódott.	– Lépjen kapcsolatba egy hivatalos <b>Bosch</b> ügyfélszolgálattal. Cseréltesse ki az érintett alkatrészt.
	Az elektromos kéziszerszámot nem engedélyezett anyagokhoz (pl. beton, kő) használják.	– Csak az engedélyezett anyagokhoz használja az elektromos kéziszerszámot. (lásd „Rendeltetésszerű használat”, Oldal 167)

## Vevőszolgálat és alkalmazási tanácsadás

### Magyarország

Tel.: +36 1 879 8502

A szervíz címekre és a garanciális feltételekre mutató hivatkozást az utolsó oldalon találja.

Ha kérdései vannak vagy pótalkatrészeket szeretne rendelni, okvetlenül adja meg a termék típus tábláján található 10-jegyű cikkszámot.

### Eltávolítás

Az elektromos kéziszerszámokat, az akkumulátorokat, a tartozékokat és a csomagolást a környezetvédelmi szempontoknak megfelelően kell újrafelhasználásra előkészíteni.



Ne dobja ki az elektromos kéziszerszámokat és az akkumulátorokat/elemeket a háztartási szemétkébe!

### Csak az EU-tagországok számára:

A már nem használható elektromos és elektronikus készülékeket és a használt akkumulátorokat/elemeket külön kell gyűjteni és környezetbarát módon kell ártalmatlanítani. Használja az erre szolgáló gyűjtőrendszereket. A helytelen ártalmatlanítás káros lehet a környezetre és az egészségre a benne lévő veszélyes anyagok miatt.

## Русский

### Только для стран Евразийского экономического союза (Таможенного союза)

В состав эксплуатационных документов, предусмотренных изготовителем для продукции, могут входить настоящее руководство по эксплуатации, а также приложения. Информация о подтверждении соответствия содержится в приложении.

Информация о стране происхождения указана на корпусе изделия и в приложении.

Дата изготовления указана на последней странице обложки Руководства.

Контактная информация относительно импортера содержится на упаковке.

#### Срок службы изделия

Срок службы изделия составляет 7 лет. Не рекомендуется к эксплуатации по истечении 5 лет хранения с даты изготовления без предварительной проверки (дату изготовления см. на этикетке).

Указанный срок службы действителен при соблюдении потребителем требований настоящего руководства.

#### Перечень критических отказов

- не использовать при сильном искрении
- не использовать при появлении сильной вибрации
- не использовать с перебитым или оголённым электрическим кабелем
- не использовать при появлении дыма непосредственно из корпуса изделия

#### Возможные ошибочные действия персонала

- не использовать с поврежденной рукояткой или поврежденным защитным кожухом
- не использовать на открытом пространстве во время дождя
- не включать при попадании воды в корпус

#### Критерии предельных состояний

- перетёрт или повреждён электрический кабель
- поврежден корпус изделия

#### Тип и периодичность технического обслуживания

- Рекомендуется очистить инструмент от пыли после каждого использования.

#### Хранение

- необходимо хранить в сухом месте
- необходимо хранить вдали от источников повышенных температур и воздействия солнечных лучей
- при хранении необходимо избегать резкого перепада температур
- хранение без упаковки не допускается
- подробные требования к условиям хранения смотрите в ГОСТ 15150-69 (Условие 1)

- Хранить в упаковке предприятия – изготовителя в складских помещениях при температуре окружающей среды от +5 до +40 °С. Относительная влажность воздуха не должна превышать 80 %.

#### Транспортировка

- категорически не допускается падение и любые механические воздействия на упаковку при транспортировке
- при разгрузке/погрузке не допускается использование любого вида техники, работающей по принципу зажима упаковки
- подробные требования к условиям транспортировки смотрите в ГОСТ 15150-69 (Условие 5)
- Транспортировать при температуре окружающей среды от –50 °С до +50 °С. Относительная влажность воздуха не должна превышать 100 %.

## Указания по технике безопасности

### Общие указания по технике безопасности для электроинструментов

**⚠ ПРЕДУПРЕЖДЕНИЕ** Прочитайте все указания по технике безопасности, инструкции, иллюстрации и спецификации, предоставленные вместе с настоящим электроинструментом. Несоблюдение каких-либо из указанных ниже инструкций может стать причиной поражения электрическим током, пожара и/или тяжелых травм.

### Сохраняйте эти инструкции и указания для будущего использования.

Использованное в настоящих инструкциях и указаниях понятие «электроинструмент» распространяется на электроинструмент с питанием от сети (с сетевым шнуром) и на аккумуляторный электроинструмент (без сетевого шнура).

#### Безопасность рабочего места

- ▶ **Содержите рабочее место в чистоте и хорошо освещенным.** Беспорядок или неосвещенные участки рабочего места могут привести к несчастным случаям.
- ▶ **Не работайте с электроинструментами во взрывоопасной атмосфере, напр., содержащей горючие жидкости, воспламеняющиеся газы или пыль.** Электроинструменты искрят, что может привести к воспламенению пыли или паров.
- ▶ **Во время работы с электроинструментом не допускайте близко к Вашему рабочему месту детей и посторонних лиц.** Отвлечшись, Вы можете потерять контроль над электроинструментом.
- ▶ Оборудование предназначено для работы в бытовых условиях, коммерческих зонах и общественных местах, производственных зонах с малым электропотреблением, без воздействия вредных и опасных производственных факторов. Оборудование предназначено для эксплуатации без постоянного присутствия обслуживающего персонала.

## Электробезопасность

- ▶ **Защищайте электроинструмент от дождя и сырости.** Проникновение воды в электроинструмент повышает риск поражения электротоком.

## Безопасность людей

- ▶ **Будьте внимательны, следите за тем, что делаете, и продуманно начинайте работу с электроинструментом. Не пользуйтесь электроинструментом в установленном состоянии или под воздействием наркотиков, алкоголя или лекарственных средств.** Один момент невнимательности при работе с электроинструментом может привести к серьезным травмам.
- ▶ **Применяйте средства индивидуальной защиты. Всегда носите защитные очки.** Использование средств индивидуальной защиты, как то: защитной маски, обуви на нескользящей подошве, защитного шлема или средств защиты органов слуха, в зависимости от вида работы с электроинструментом снижает риск получения травм.
- ▶ **Предотвращайте непреднамеренное включение электроинструмента. Перед тем как подключить электроинструмент к сети и/или к аккумулятору, поднять или переносить электроинструмент, убедитесь, что он выключен.** Удержание пальца на выключателе при транспортировке электроинструмента и подключение к сети питания включенного электроинструмента чревато несчастными случаями.
- ▶ **Убирайте установочный инструмент или гаечные ключи до включения электроинструмента.** Инструмент или ключ, находящийся во вращающейся части электроинструмента, может привести к травмам.
- ▶ **Не принимайте неестественное положение корпуса тела. Всегда занимайте устойчивое положение и сохраняйте равновесие.** Благодаря этому Вы можете лучше контролировать электроинструмент в неожиданных ситуациях.
- ▶ **Носите подходящую рабочую одежду. Не носите широкую одежду и украшения. Держите волосы и одежду вдали от подвижных деталей.** Широкая одежда, украшения или длинные волосы могут быть затянуты вращающимися частями.
- ▶ **При наличии возможности установки пылеотсасывающих и пылесборных устройств проверяйте их присоединение и правильное использование.** Применение пылеотсоса может снизить опасность, создаваемую пылью.
- ▶ **Хорошее знание электроинструментов, полученное в результате частого их использования, не должно приводить к самоуверенности и игнорированию техники безопасности обращения с электроинструментами.** Одно небрежное действие за долю секунды может привести к серьезным травмам.
- ▶ **ВНИМАНИЕ!** В случае возникновения перебоев в работе электроинструмента вследствие полного или частичного прекращения энергоснабжения или повреждения цепи управления энергоснабжением установите выключатель в положение Выкл., убедившись, что он не заблокирован (при его наличии). Отключите сетевую вилку от розетки или отсоедините съёмный аккумулятор. Этим предотвращается неконтролируемый повторный запуск.

вите выключатель в положение Выкл., убедившись, что он не заблокирован (при его наличии). Отключите сетевую вилку от розетки или отсоедините съёмный аккумулятор. Этим предотвращается неконтролируемый повторный запуск.

- ▶ **Квалифицированный персонал** в соответствии с настоящим руководством подразумевает лиц, которые знакомы с регулировкой, монтажом, вводом эксплуатационного обслуживания электроинструмента.
- ▶ **К работе с электроинструментом допускаются лица** не моложе 18 лет, изучившие техническое описание, инструкцию по эксплуатации и правила безопасности.
- ▶ **Изделие не предназначено для использования лицами** (включая детей) с пониженными физическими, чувственными или умственными способностями или при отсутствии у них жизненного опыта или знаний, если они не находятся под контролем или не проинструктированы об использовании электроинструмента лицом, ответственным за их безопасность.

## Применение электроинструмента и обращение с ним

- ▶ **Не перегружайте электроинструмент. Используйте для работы соответствующий специальный электроинструмент.** С подходящим электроинструментом Вы работаете лучше и надежнее в указанном диапазоне мощности.
- ▶ **Не работайте с электроинструментом при неисправном выключателе.** Электроинструмент, который не поддается включению или выключению, опасен и должен быть отремонтирован.
- ▶ **Перед тем как настраивать электроинструмент, заменять принадлежности или убирать электроинструмент на хранение, отключите штепсельную вилку от розетки сети и/или выньте, если это возможно, аккумулятор.** Эта мера предосторожности предотвращает непреднамеренное включение электроинструмента.
- ▶ **Храните электроинструменты в недоступном для детей месте. Не разрешайте пользоваться электроинструментом лицам, которые не знакомы с ним или не читали настоящих инструкций.** Электроинструменты опасны в руках неопытных лиц.
- ▶ **Тщательно ухаживайте за электроинструментом и принадлежностями. Проверяйте безупречную функцию и ход движущихся частей электроинструмента, отсутствие поломок или повреждений, отрицательно влияющих на функцию электроинструмента. Поврежденные части должны быть отремонтированы до использования электроинструмента.** Плохое обслуживание электроинструментов является причиной большого числа несчастных случаев.
- ▶ **Держите режущий инструмент в заточенном и чистом состоянии.** Заботливо ухоженные режущие инструменты с острыми режущими кромками режут легче.

- ▶ **Применяйте электроинструмент, принадлежности, рабочие инструменты и т. п. в соответствии с настоящими инструкциями. Учитывайте при этом рабочие условия и выполняемую работу.** Использование электроинструментов для непредусмотренных работ может привести к опасным ситуациям.
- ▶ **Держите ручки и поверхности захвата сухими и чистыми, следите чтобы на них не было жидкой или консистентной смазки.** Скользкие ручки и поверхности захвата препятствуют безопасному обращению с инструментом и не дают надежно контролировать его в непредвиденных ситуациях.

#### Применение и обслуживание аккумуляторного инструмента

- ▶ **Заряжайте аккумуляторы только в зарядных устройствах, рекомендуемых изготовителем.** Зарядное устройство, предусмотренное для определенного вида аккумуляторов, может привести к пожарной опасности при использовании его с другими аккумуляторами.
- ▶ **Применяйте в электроинструментах только предусмотренные для этого аккумуляторы.** Использование других аккумуляторов может привести к травмам и пожарной опасности.
- ▶ **Защищайте неиспользуемый аккумулятор от канцелярских скрепок, монет, ключей, гвоздей, винтов и других маленьких металлических предметов, которые могут закоротить полюса.** Короткое замыкание полюсов аккумулятора может привести к ожогам или пожару.
- ▶ **При неправильном использовании из аккумулятора может потечь жидкость. Избегайте соприкосновения с ней. При случайном контакте промойте соответствующее место водой. Если эта жидкость попадет в глаза, то дополнительно обратитесь к врачу.** Вытекающая аккумуляторная жидкость может привести к раздражению кожи или к ожогам.
- ▶ **Не используйте поврежденные или измененные аккумуляторы или инструменты.** Поврежденные или измененные аккумуляторы могут повести себя непредсказуемо, что может привести к возгоранию, взрыву или риску получения травмы.
- ▶ **Не кладите аккумулятор или инструмент в огонь и не подвергайте их воздействию высоких температур.** Огонь или температура выше 130 °C могут привести к взрыву.
- ▶ **Выполняйте все инструкции по зарядке и не заряжайте аккумулятор или инструмент при температуре, выходящей за указанный в инструкции диапазон.** Неправильная зарядка или зарядка при температурах, выходящих за указанный диапазон, могут повредить батарею и повысить риск возгорания.

#### Сервис

- ▶ **Ремонт электроинструмента должен выполняться только квалифицированным персоналом и только с**

**применением оригинальных запасных частей.** Этим обеспечивается безопасность электроинструмента.

- ▶ **Никогда не обслуживайте поврежденные аккумуляторы.** Обслуживать аккумуляторы разрешается только производителю или авторизованной сервисной организации.

#### Указания по технике безопасности для скобозабивателей

- ▶ **Всегда исходите из того, что в скобозабивателе находятся скобы.** Неосторожное обращение со скобозабивателем может привести к неожиданному выталкиванию скоб, что чревато травмами.
- ▶ **Отсоединяйте скобозабиватель от источника питания во время загрузки и выгрузки скоб, выполнения регулировки или замены оснастки.** Если скобозабиватель подключен к источнику питания, он может быть случайно приведен в действие, что может привести к травмам.
- ▶ **Будьте осторожны при обращении со скобами, особенно при их загрузке и выгрузке.** Скобы имеют острые концы, которые могут стать причиной травмы.
- ▶ **Не наводите электроинструмент на себя и других находящихся поблизости лиц.** В результате неожиданного приведения в действие происходит выталкивание скобы, что может привести к травмам.
- ▶ **Держите пальцы как можно дальше от пускового механизма, когда вы не совершаете действий с этим скобозабивателем и при переходе от одного рабочего положения к другому.** В результате неожиданного приведения в действие происходит выталкивание скобы, что может привести к травмам.
- ▶ **При выполнении работ, при которых скоба может задеть скрытую электропроводку, держите скобозабиватель за изолированные поверхности.** Попадание скобы в находящийся под напряжением шнур может зарядить металлические части скобозабивателя и привести к удару электрическим током.
- ▶ **Крепко держите скобозабиватель во время работы.** Неконтролируемая отдача скобозабивателя может привести к непреднамеренному включению, что может стать причиной травмы.
- ▶ **Держите все части тела (руки, ноги и т. д.) подальше от направления выталкивания скоб скобозабивателя.** Скоба может пробить заготовку и любой объект, находящийся за ней, что может привести к травме.
- ▶ **При работе со скобозабивателем держите все части тела (руки, ноги и т. д.) подальше от области, куда вбиваются скобы в заготовку.** Скоба может отклониться и выйти из заготовки, что может привести к травме.
- ▶ **Не приводите в действие скобозабиватель, пока он не прижат плотно к заготовке.** При отсутствии контакта между скобозабивателем и заготовкой возможно

отскакивание скобы от места закрепления, что может привести к травме.

- ▶ **Не используйте этот скобозабивной пистолет для закрепления электропроводки.** Он не предназначен для прокладки электропроводки, может повредить изоляцию электрокабеля и привести к электрическому удару и опасности возникновения пожара.
- ▶ **При застревании скобы в скобозабивателе отсоедините скобозабиватель от источника питания.** Если скобозабиватель подключен к источнику питания, то при удалении застрявшей скобы он может случайно сработать, что может привести к травме.
- ▶ **Будьте осторожны при вытягивании застрявшей скобы.** Механизм может находиться под давлением, и скоба может вылететь с силой, что может привести к травме.
- ▶ **Используйте соответствующие металлоискатели для нахождения спрятанных в стене труб или проводки или обращайтесь за справкой в местное коммунальное предприятие.** Контакт с электропроводкой может привести к пожару и поражению электротоком. Повреждение газопровода может привести к взрыву. Повреждение водопровода ведет к нанесению материального ущерба.
- ▶ **При повреждении и ненадлежащем использовании аккумулятора может выделиться газ. Аккумулятор может возгораться или взорваться.** Обеспечьте приток свежего воздуха и при возникновении жалоб обратитесь к врачу. Газы могут вызвать раздражение дыхательных путей.
- ▶ **Не вносите конструктивных изменений в аккумулятор и не открывайте его.** При этом возникает опасность короткого замыкания.
- ▶ **Острыми предметами, как напр., гвоздем или отверткой, а также внешним силовым воздействием можно повредить аккумуляторную батарею.** Это может привести к внутреннему короткому замыканию, возгоранию с задымлением, взрыву или перегреву аккумуляторной батареи.
- ▶ **Используйте аккумулятор только в изделиях изготовителя.** Только так аккумулятор защищен от опасной перегрузки.



**Защищайте аккумулятор от высоких температур, например, от длительного нагревания на солнце, от огня, грязи, воды и влаги.** Существует опасность взрыва и короткого замыкания.

#### Символы и их значение

Следующие символы могут иметь значение для использования Вашего электроинструмента. Запомните, пожалуйста, эти символы и их значение. Правильное толкование символов поможет Вам лучше и надежнее работать этим электроинструментом.

#### Символы и их значение



**Носите средства защиты органов слуха.** Воздействие шума может привести к потере слуха.



**Используйте защитные очки.**

#### Описание продукта и услуг



**Прочтите все указания и инструкции по технике безопасности.** Несоблюдение указаний по технике безопасности и инструкций может привести к поражению электрическим током, пожару и/или тяжелым травмам.

Пожалуйста, соблюдайте иллюстрации в начале руководства по эксплуатации.

#### Применение по назначению

Электроинструмент предназначен для забивания скоб в древесину.

Разрешается использовать только забивной крепеж (гвозди, скобы и т. д.), указанный в таблице «Технические данные».

**Указание:** электроинструмент не предназначен для забивания гвоздей в металл или бетон.

Не используйте электроинструмент в режиме контактного срабатывания с автоматическим отскоком во время работы на строительных лесах, стремянках или других платформах, а также при необходимости смены рабочего положения. В этом случае используйте только режим одиночного срабатывания с защитой.

#### Изображенные составные части

Нумерация представленных компонентов относится к изображению электроинструмента на странице с иллюстрациями.

- (1) Защита заготовки
- (2) Фиксатор спуска
- (3) Спусковой механизм
- (4) Кнопка разблокировки аккумулятора
- (5) Подсветка
- (6) Пользовательский интерфейс
- (7) Аккумулятор
- (8) Зажим для крепления
- (9) Кнопка открывания магазина
- (10) Магазин
- (11) Индикатор для регулировки ограничителя глубины
- (12) Регулировочное колесико ограничителя глубины

- (13) Глазок индикатора заполнения магазина  
 (14) Выходное отверстие  
 (15) Рукоятка (с изолированной поверхностью)  
 (16) Толкатель магазина  
 (17) Обойма скоб<sup>a)</sup>  
 (18) Отсек для хранения защиты заготовки

#### Пользовательский интерфейс

- (19) Индикатор Вкл/Выкл  
 (20) Выключатель  
 (21) Кнопка выбора режима  
 (22) Индикатор единичного срабатывания  
 (23) Индикатор контактного срабатывания
- а) Эти принадлежности не входят в стандартный комплект поставки.

### Технические данные

Аккумуляторный степлер		GTH18V-38-2M	
Товарный номер		<b>3 601 D82 D..</b>	
Номинальное напряжение	V=		18
Режимы забивания			
– Единичное срабатывание с блокировкой			●
– Контактное срабатывание с автоматическим возвратом			●
Крепежный материал			
– Тип		Скобы с узкой спинкой	
– Длина	мм		10–38
– Диаметр	мм		1,2
	кал.		18
– Угол			0°
Вместимость магазина, макс.			110
Размеры (без аккумулятора)			
– Высота	мм		276
– Ширина	мм		95
– Длина с защитой заготовки	мм		329
Вес <sup>A)</sup>	кг		2,4
Рекомендуемая температура окружающей среды при зарядке	°C		0 ... +35
Допустимая температура окружающей среды	°C		–20 ... +50

Аккумуляторный степлер		GTH18V-38-2M	
ды при эксплуатации <sup>B)</sup> и хранении			
Совместимые аккумуляторы			GBA18V... GBA 18V... ProCORE18V... EXPERT18V... EXBA18V... CORE18V...
Рекомендуемые аккумуляторы для максимальной производительности			GBA18V... ≥ 2,0 А·ч GBA 18V... ≥ 2,0 А·ч
Рекомендуемые зарядные устройства			GAL18... GAL 18... GAL 36... GAL12V/18... GAL 12V/18... GAX 18... EXAL18...

A) Без аккумулятора (вес аккумулятора можно узнать на сайте [www.bosch-professional.com](http://www.bosch-professional.com))

B) ограниченная мощность при температуре < 0 °C

C) Ограниченная производительность с GBA 18V...

Значения могут варьироваться в зависимости от инструмента, способа применения и условий окружающей среды. Более подробная информация представлена на сайте [www.bosch-professional.com/wac](http://www.bosch-professional.com/wac).

### Данные по шуму и вибрации

Шумовая эмиссия определена в соответствии с **EN IEC 62841-2-16**.

A-взвешенный уровень шума от электроинструмента составляет обычно: уровень звукового давления **87 дБ(A)**; уровень звуковой мощности **97 дБ(A)**. Погрешность **K = 3 дБ**.

#### Применяйте средства защиты органов слуха!

Значения вибрации  $a_h$  (непрерывная вибрация),  $p_f$  (повторяющиеся ударные вибрации) и погрешность **K** определены в соответствии с **EN IEC 62841-2-16**:

$a_h = 2,0 \text{ м/с}^2$  ( $K = 1,5 \text{ м/с}^2$ ),  $p_f = 484 \text{ м/с}^2$  ( $K = 45 \text{ м/с}^2$ )

Указанные в настоящих инструкциях уровень вибрации и значение шумовой эмиссии измерены по методике измерения, прописанной в стандарте, и могут быть использованы для сравнения электроинструментов. Они также пригодны для предварительной оценки уровня вибрации и шумовой эмиссии.

Уровень вибрации и значение шумовой эмиссии указаны для основных видов работы с электроинструментом. Однако если электроинструмент будет использован для выполнения других работ с применением непредусмотренных изготовителем рабочих инструментов или техническое обслуживание не будет отвечать предписаниям, то значения уровня вибрации и шумовой эмиссии могут быть иными. Это может значительно повысить общий

уровень вибрации и общую шумовую эмиссию в течение всей продолжительности работы.

Для точной оценки уровня вибрации и шумовой эмиссии в течение определенного временного интервала нужно учитывать также и время, когда инструмент выключен или, хотя и включен, но не находится в работе. Это может значительно сократить уровень вибрации и шумовую эмиссию в пересчете на полное рабочее время.

Предусмотрите дополнительные меры безопасности для защиты оператора от воздействия вибрации, например: техническое обслуживание электроинструмента и рабочих инструментов, меры по поддержанию рук в тепле, организация технологических процессов.

## Аккумулятор

В **Bosch** можно приобрести аккумуляторные электроинструменты даже без аккумулятора. На упаковке указано, входит ли аккумулятор в комплект поставки вашего электроинструмента.

### Зарядка аккумулятора

► **Пользуйтесь только зарядными устройствами, указанными в технических параметрах.** Только эти зарядные устройства пригодны для литиево-ионного аккумулятора Вашего электроинструмента.

**Указание:** В соответствии с международными правилами перевозки литий-ионные аккумуляторы поставляются частично заряженными. Для обеспечения максимальной мощности аккумулятора зарядите его полностью перед первым применением.

### Установка аккумулятора

Вставьте заряженный аккумулятор в гнездо для аккумулятора до щелчка.

### Извлечение аккумулятора



Чтобы извлечь аккумуляторную батарею, нажмите на кнопку разблокировки аккумулятора и извлеките его. **Не применяйте при этом силы.**

Аккумулятор оснащен 2 ступенями фиксирования, призванными предотвращать выпадение аккумулятора при непреднамеренном нажатии на кнопку разблокировки. Пока аккумулятор находится в электроинструменте, пружина держит его в соответствующем положении.

### Индикатор заряженности аккумуляторной батареи

Примечание: Не каждый тип аккумулятора оснащен индикатором заряда.

Зеленые светодиоды на индикаторе заряженности аккумулятора показывают уровень его заряда. По причинам безопасности индикатор заряженности активен только в состоянии покоя электроинструмента.

Нажмите кнопку индикатора заряженности аккумуляторной батареи  или , чтобы отобразить степень заря-

женности аккумуляторной батареи. Это возможно также и при извлеченной аккумуляторной батарее.

Если после нажатия на кнопку индикатора заряженности аккумуляторной батареи не загорается ни один светодиодный индикатор, аккумулятор неисправен и должен быть заменен.

### Тип аккумулятора GBA 18V... | GBA18V...



Светодиод	Емкость
Непрерывный свет 3 зеленых светодиодов	60–100 %
Непрерывный свет 2 зеленых светодиодов	30–60 %
Непрерывный свет 1 зеленого светодиода	5–30 %
Мигающий свет 1 зеленого светодиода	0–5 %

### Тип аккумулятора ProCORE18V... | EXPERT18V... | EXBA18V... | CORE18V...



Светодиод	Емкость
Непрерывный свет 5 зеленых светодиодов	80–100 %
Непрерывный свет 4 зеленых светодиодов	60–80 %
Непрерывный свет 3 зеленых светодиодов	40–60 %
Непрерывный свет 2 зеленых светодиодов	20–40 %
Непрерывный свет 1 зеленого светодиода	5–20 %
Мигающий свет 1 зеленого светодиода	0–5 %

### Распознавание риска неисправности аккумулятора

#### EXPERT18V... | EXBA18V...

Помимо уровня заряда аккумулятора, светодиодные индикаторы уровня заряда аккумулятора также могут показывать риск неисправности аккумулятора.

Чтобы активировать функцию, нажмите и удерживайте кнопку индикатора уровня заряда  в течение 3 секунд. Об анализе состояния аккумулятора сигнализирует «бегущий» свет на индикаторе уровня заряда аккумулятора. Результат отображается на индикаторе уровня заряда аккумулятора.



**1 светодиод:** Аккумулятор имеет высокий риск неисправности. Мощность и продолжи-

тельность работы уже могут быть снижены. Рекомендуется заменить аккумулятор.

 **5 светодиодов:** Аккумулятор находится в хорошем состоянии с низким риском ненапряженности.

**Обратите внимание:** Оценка риска неисправности аккумулятора имеет только две ступени и предлагает упрощенную оценку состояния. Аккумулятор или находится в хорошем состоянии, или имеет повышенный риск возникновения неисправности. Состояние аккумулятора не отображается в процентах.

### Указания по оптимальному обращению с аккумулятором

Защищайте аккумулятор от влаги и воды.

Храните аккумулятор только в диапазоне температур от -20 °C до 50 °C. Не оставляйте аккумулятор летом в автомобиле.

Время от времени прочищайте вентиляционные прорези аккумулятора мягкой, сухой и чистой кисточкой.

Значительное сокращение продолжительности работы после заряда свидетельствует о старении аккумулятора и указывает на необходимость его замены.

Учитывайте указания по утилизации.

## Сборка

► **Перед выполнением любых работ с электроинструментом (например, техническое обслуживание, замена рабочего инструмента и т. д.) извлеките аккумулятор из электроинструмента.** При случайном нажатии выключателя возникает опасность травмирования.

### Заполнение магазина (см. рис. A1–A3)

► **Извлекайте аккумулятор, прежде чем проводить настройку электроинструмента, заменять принадлежности или откладывать электроинструмент в сторону.** Эта мера предосторожности предотвращает непреднамеренное включение электроинструмента.

#### Используйте только

**оригинальные Bosch принадлежности.** Прецизионные детали электроинструмента, такие как магазин, выходное отверстие и спусковой канал приспособлены для работы со скобами, гвоздями и шпильками фирмы **Bosch**. Другие изготовители применяют другие марки стали и размеры.

**Указание:** используйте только крепеж, указанный в таблице «Технические характеристики».

Использование недопустимых креплений может повредить электроинструмент и стать причиной травм.

При заполнении магазина удерживайте электроинструмент так, чтобы выходное отверстие (14) не было направлено на вас или других людей.

– Нажмите кнопку (9) открывания магазина. Выдвинется толкатель магазина (16).

– Вложите обойму скоб кончиками скоб вверх в верхнюю часть магазина (10).

**Указание:** электронная система контроля распознает наличие скоб в магазине. При нажатии на спусковую скобу при пустом магазине инструмент не срабатывает. Таким образом предотвращаются холостые спуски.

– Оттяните толкатель магазина (16) к началу магазина до его фиксации.

**Указание:** Не следует прилагать чрезмерных усилий при оттягивании толкателя магазина (достаточно силы нажатия пальца). Заклинивание толкателя магазина может иметь следующие последствия: скоба не выстреливается, скоба застревает в спусковом канале (см. заклинивание) или скобы выстреливаются под неправильным углом.

## Работа с инструментом

► **Всегда кладите электроинструмент на бок, а не ставьте его на аккумулятор.** В зависимости от инструмента и используемого аккумулятора, электроинструмент может опрокинуться.

### Режимы забивания

#### Единичное срабатывание с блокировкой

В этом режиме забивания необходимо сначала установить на заготовку спусковую скобу (2). Крепеж выстреливается только после нажатия спуска (3).

Последующие операции забивания могут быть выполнены только после возврата спуска и спусковой скобы в исходное положение.

#### Контактное срабатывание с автоматическим возвратом

В этом режиме необходимо предварительно нажать на спусковой механизм (3) и удерживать его в этом положении. После этого следует прижать к заготовке спусковую скобу, чтобы запустить процесс забивания. Пока спусковой механизм (3) нажат, следующие операции забивания могут быть запущены повторным прижатием инструмента в другом месте.

В режиме **контактного срабатывания** скобы также можно забивать по отдельности.

### Включение электроинструмента

#### Включение/выключение на пользовательском интерфейсе (см. рис. B)

– Для **включения** электроинструмента нажмите выключатель (20) на пользовательском интерфейсе (6).

Включается подсветка (5).

Если инструмент готов к работе, индикатор выключателя (19) загорается зеленым.

Единичное срабатывание активировано, индикатор (22) горит белым.

– Для **выключения** электроинструмента нажмите выключатель (20).

**Забивание скоб – единичное срабатывание**

- Включите электроинструмент.
- Прижмите выходное отверстие **(14)** или обрезиненную защиту заготовки **(1)** к заготовке таким образом, чтобы фиксатор спуска **(2)** был полностью вжат. Включается подсветка.
- После этого коротко нажмите на спусковой механизм **(3)** и отпустите. При этом произойдет выстреливание скобы.
- Дайте электроинструменту отскочить от заготовки.
- Для последующего забивания полностью снимите электроинструмент с заготовки и установите его в следующее нужное положение.





**Забивание скоб – контактное срабатывание**

- Включите электроинструмент.
- Активируйте контактное срабатывание кратковременным нажатием кнопки выбора режима **(21)**. Индикатор контактного срабатывания **(23)** загорается белым цветом.
- Удерживайте спусковой механизм **(3)** нажатым. В это время загорается подсветка и запускается двигатель.
- Прижмите выходное отверстие **(14)** или обрезиненную защиту заготовки **(1)** к заготовке таким образом, чтобы спусковая скоба **(2)** оказалась нажата до упора. При этом произойдет выстреливание скобы.
- Для следующей операции забивания снова удерживайте нажатым спуск **(3)** и полностью снимите электроинструмент с заготовки. Прижмите его к заготовке в следующем нужном положении.

- Переключитесь в режим единичного срабатывания, снова нажав кнопку выбора режима **(21)**. Загорается индикатор единичного срабатывания **(22)**.

**Пользовательский интерфейс (см. рис. В)**

Пользовательский интерфейс **(6)** служит для выбора режима работы и включения и выключения электроинструмента.

Пользовательский интерфейс	Описание
 ON/OFF	Выключатель <b>(20)</b> включает и выключает инструмент.
 MODE	Кнопка выбора режима <b>(21)</b> позволяет переключаться между единичным и контактным срабатыванием.
 ON	Индикатор Вкл./Выкл. <b>(19)</b> загорается при включении инструмента.
	Индикатор единичного срабатывания <b>(22)</b> загорается, когда активировано единичное срабатывание.
	Индикатор контактного срабатывания <b>(23)</b> загорается, когда активировано контактное срабатывание.

**Индикаторы состояния**

Индикатор Вкл./Выкл. **(19)** также сигнализирует о состоянии электроинструмента следующим образом:

**Индикатор состояния электроинструмента**

Цвет	Значение	Решение
Зеленый	Электроинструмент включен и готов к работе.	–
Желтый	Внимание: критическая температура, аккумулятор почти разряжен или требуется техническое обслуживание.	<ul style="list-style-type: none"> <li>– Дайте электроинструменту остыть.</li> <li>– Замените или зарядите аккумулятор.</li> <li>– Выполните техническое обслуживание.</li> </ul>
Красный	Электроинструмент не готов к работе. Причина: электроинструмент перегрелся, аккумулятор разряжен или имеется механическая неисправность.	<ul style="list-style-type: none"> <li>– Дайте электроинструменту остыть.</li> <li>– Замените или зарядите аккумулятор.</li> <li>– Выполните техническое обслуживание.</li> </ul>
Красный, мигает	<ul style="list-style-type: none"> <li>– Второй выключатель был нажат слишком рано.</li> <li>– Второй выключатель не был нажат в течение 5 секунд, инструмент автоматически выключается.</li> <li>– Выключатели были нажаты в неправильной последовательности (например, спусковой механизм нажат до переключения инструмента в режим контактного срабатывания)</li> </ul>	<ul style="list-style-type: none"> <li>– Немного подождите, пока индикатор состояния не загорится зеленым цветом.</li> <li>– Электроинструмент снова готов к работе.</li> <li>– Выполните забивание повторно, соблюдая правильный порядок действий, или переключите режим на пользовательском интерфейсе.</li> </ul>

**Указания по применению**

- ▶ **Перед выполнением любых работ с электроинструментом (например, техническое обслуживание, за-**

**мена рабочего инструмента и т. д.) извлекайте аккумулятор из электроинструмента.** При случайном

нажатии выключателя возникает опасность травмирования.

Перед началом любых работ убедитесь в том, что предохранительные и спусковые устройства функционируют надлежащим образом, а все винты и гайки затянуты.

Немедленно отсоедините дефектный или неисправный электроинструмент от электросети и обратитесь в авторизованный сервисный центр Bosch.

Не выполняйте никаких манипуляций с электроинструментом, не предусмотренных руководством. Не снимайте и не блокируйте никакие детали электроинструмента, например, спусковое устройство.

Не выполняйте «аварийный ремонт» с помощью неподходящих средств. Электроинструмент необходимо обслуживать регулярно и надлежащим образом.

Избегайте ослабления и повреждения электроинструмента, например, вследствие:

- штамповки или гравировки,
- переоснащения, не предусмотренного производителем,
- ведения по трафаретам, изготовленным из твердого материала, например, из стали,
- падения или скольжения по полу,
- использования в качестве молотка,
- любого силового воздействия.

Проверьте, что находится под вашей заготовкой или за ней. Не забивайте скобы в стены, потолки или полы, если за ними находятся люди. Скобы могут пробить заготовку и нанести травму.

Не забивайте новые скобы на уже забытые. Это может привести к их деформации и заклиниванию, а также к неконтролируемому движению самого электроинструмента.

Если электроинструмент эксплуатируется в холодных условиях, первые скобы будут забиваться медленнее обычного. После прогрева электроинструмента во время работы будет восстановлена нормальная рабочая скорость.

В целях меньшего износа бойка сократите число холодных спусков.

При длительных перерывах в работе или по окончании работы выключите электроинструмент, извлеките аккумулятор и по возможности разрядите магазин.

#### Опорожнение магазина (см. рис. C1–C3)

- Нажмите выключатель (9) для открывания магазина. Выдвинется толкатель магазина (16).
- Поверните электроинструмент так, чтобы обойма скоб (17) в магазине (10) выскользнула.
- Чтобы закрыть магазин, осторожно подведите толкатель магазина (16) вперед к началу магазина (10).

#### Настройка ограничителя глубины (см. рис. D)

Глубину забивания скоб можно отрегулировать с помощью регулировочного колесика (12).

- Опорожните магазин (10).

- **Скобы забиваются слишком глубоко:** чтобы уменьшить глубину забивания, поверните регулировочное колесико (12) в направлении «–».

- **Скобы забиваются недостаточно глубоко:** чтобы увеличить глубину забивания, поверните регулировочное колесико (12) в направлении «+».

Проверьте регулировку ограничителя глубины:

- Снова заполните магазин.
  - Проверьте новую глубину забивания на образце заготовки.
- При необходимости повторите рабочие операции.

#### Устранение заклинивания

Отдельные скобы могут застревать в спусковом канале. Если это случается часто, обратитесь в авторизованную сервисную мастерскую Bosch.

**Указание:** если после устранения заклинивания боек не вытягивается, обратитесь в авторизованную сервисную мастерскую Bosch.

- Отпустите спуск (3).
- Выключите электроинструмент и извлеките аккумулятор (7).
- Нажмите выключатель (9) для открывания магазина. Выдвигается толкатель магазина.
- Поверните электроинструмент так, чтобы в магазине выскользнула обойма скоб. Удалите заклинившую скобу. Для этого при необходимости используйте плоскогубцы.
- Снова заполните магазин.
- Оттяните толкатель магазина к началу магазина до его фиксации.

#### Замена защиты заготовки (см. рис. E)

Защита заготовки (1) на конце спусковой скобы (2) блокирует забивание, пока электроинструмент не будет правильно установлен для процесса забивания. Защиту заготовки можно снимать и заменять

- Отпустите спуск (3).
- Выключите электроинструмент и извлеките аккумулятор (7).
- Опорожните магазин (10).
- Стяните защиту заготовки со спусковой скобы.
- Надвиньте новую защиту заготовки открытым концом на спусковую скобу.

**Указание:** запасная защита заготовки может храниться на нижней стороне магазина (10). Для этого задвиньте защиту заготовки в отсек (18).

#### Транспортировка и хранение

Перед транспортировкой выключайте электроинструмент, особенно если вы пользуетесь при этом лестницами или передвигаетесь в непривычном положении тела.

Переносите электроинструмент на рабочем месте только за рукоятку (15) и с отжатым спуском (3).

Храните электроинструмент отдельно с аккумулятором и в сухом теплом месте.

Если электроинструмент не будет использоваться в течение длительного времени, смажьте стальные детали инструмента тонким слоем масла. Это предотвращает появление ржавчины.

### Зажим для крепления

С помощью зажима для крепления (8) электроинструмент можно повесить, например, на пояс. При этом освобождаются обе руки и электроинструмент в любое время под рукой.

## Техобслуживание и сервис

### Техобслуживание и очистка

► **Перед выполнением любых работ с электроинструментом (например, техническое обслуживание, замена рабочего инструмента и т. д.) извлекайте аккумулятор из электроинструмента.** При случайном нажатии выключателя возникает опасность травмирования.

► **Для обеспечения качественной и безопасной работы содержите электроинструмент и вентиляционные прорези в чистоте.**

Реализацию продукции разрешается производить в магазинах, отделах (секциях), павильонах и киосках, обеспечивающих сохранность продукции, исключающих попадание на неё атмосферных осадков и воздействие источников повышенных температур (резкого перепада температур), в том числе солнечных лучей.

### План технического обслуживания

– Очистите магазин (10). Удалите пластиковую или деревянную стружку, которая может скапливаться в ма-

гazine (изготовитель) обязан предоставить покупателю необходимую и достоверную информацию о продукции, обеспечивающую возможность её правильного выбора. Информация о продукции в обязательном порядке должна содержать сведения, перечень которых установлен законодательством Российской Федерации.

Если приобретаемая потребителем продукция была в употреблении или в ней устранялся недостаток (недостатки), потребителю должна быть предоставлена информация об этом.

В процессе реализации продукции должны выполняться следующие требования безопасности:

- Продавец обязан довести до сведения покупателя фирменное наименование своей организации, место её нахождения (адрес) и режим её работы;
- Образцы продукции в торговых помещениях должны обеспечивать возможность ознакомления покупателя с надписями на изделиях и исключать любые самостоятельные действия покупателей с изделиями, приводящие к запуску изделий, кроме визуального осмотра;
- Продавец обязан довести до сведения покупателя информацию о подтверждении соответствия этих изделий установленным требованиям, о наличии сертификатов или деклараций о соответствии;
- Запрещается реализация продукции при отсутствии (утрате) её идентификационных признаков, с истёкшим сроком годности, следами порчи и без инструкции (руководства) по эксплуатации, обязательного сертификата соответствия либо знака соответствия.

гazine во время работы. Регулярно очищайте электроинструмент сжатым воздухом.

Действие	Обоснование	Исполнение
Очистите магазин (10) и толкатель магазина (16).	Предотвращает заклинивание скобы.	– Ежедневно продувайте механизм толкателя магазина / магазина сжатым воздухом.
Проверьте надлежащее функционирование спусковой скобы (2).	Способствует безопасности работ и эффективному применению электроинструмента.	– Ежедневно продувайте механизм спусковой скобы сжатым воздухом.

### Устранение неисправностей

Проблема	Причина	Способ устранения
Электроинструмент не готов к работе.	Аккумулятор не заряжен или неисправен.	– Полностью зарядите или замените аккумулятор.
	Аккумулятор вставлен неправильно.	– Убедитесь, что аккумулятор вставлен в рукоятку до щелчка.
Температура аккумулятора слишком высокая или слишком низкая.	Контакты аккумулятора, двигатель или подъемный электромагнит загрязнены или неисправны.	– Подождите, пока аккумулятор (снова) достигнет оптимальной рабочей температуры.
		– Обратитесь в авторизованный сервисный центр <b>Bosch</b> . Замените соответствующий компонент.

Проблема	Причина	Способ устранения
Электроинструмент готов к работе, но скобы не выстреливаются.	Магазин <b>(10)</b> пуст.	– Снова заполните магазин. (см. „Заполнение магазина (см. рис. <b>A1–A3</b> )“, Страница 181)
	Фиксатор спуска <b>(2)</b> деформирован.	– Обратитесь в авторизованный сервисный центр <b>Bosch</b> . Замените соответствующий компонент.
	Электронный блок управления неисправен.	– Обратитесь в авторизованный сервисный центр <b>Bosch</b> .
	Пользовательский интерфейс <b>(6)</b> неисправен.	– Обратитесь в авторизованный сервисный центр <b>Bosch</b> .
	Возможна неисправность следующих компонентов: – спусковой механизм <b>(3)</b> – боек – двигатель – электроника – стальная пружина	– Обратитесь в авторизованный сервисный центр <b>Bosch</b> . Замените соответствующий компонент.
	В механизме забивания накопились инородные тела.	– Обратитесь в авторизованный сервисный центр <b>Bosch</b> . Замените соответствующий компонент.
	Скопление инородных тел в выходном отверстии <b>(14)</b> или магазине <b>(10)</b> .	– Очистите выходное отверстие <b>(14)</b> или магазин <b>(10)</b> .
	Заклинивание скобы в спусковом канале.	– Устраните заклинивание.
	Толкатель магазина <b>(16)</b> неисправен.	– При необходимости очистите толкатель магазина <b>(16)</b> и убедитесь, что магазин <b>(10)</b> не загрязнен.
	Пружина толкателя магазина ослабла или неисправна.	– Обратитесь в авторизованный сервисный центр <b>Bosch</b> . Замените соответствующий компонент.
Используемый крепежный материал является недопустимым.	Используемый крепежный материал является недопустимым.	– Используйте только оригинальные принадлежности. Разрешается использовать только крепеж (гвозди, скобы и т. д.), указанные в таблице «Технические данные».
	Магазин <b>(10)</b> пуст.	– Снова заполните магазин. (см. „Заполнение магазина (см. рис. <b>A1–A3</b> )“, Страница 181)
	Неверная последовательность действий при забивании.	– Выполните забивание повторно, соблюдая правильный порядок действий. – Измените систему срабатывания в пользовательском интерфейсе.
	Скобы забиваются слишком глубоко.	– Установите ограничитель глубины на нужную глубину. (см. „Указания по применению“, Страница 182)
Скобы забиваются недостаточно глубоко.	Амортизатор изношен.	– Обратитесь в авторизованный сервисный центр <b>Bosch</b> . Замените соответствующий компонент.
	Аккумулятор не заряжен или неисправен.	– Полностью зарядите или замените аккумулятор.

Проблема	Причина	Способ устранения
	Слишком длинный крепежный материал.	– Используйте только оригинальные принадлежности. Разрешается использовать только крепеж (гвозди, скобы и т. д.), указанные в таблице «Технические данные».
	Ограничитель глубины установлен слишком высоко.	– Установите ограничитель глубины на нужную глубину. (см. „Указания по применению“, Страница 182)
Электроинструмент пропускает скобы или имеет слишком большой цикл подачи.	Используемый крепежный материал является недопустимым.	– Используйте только оригинальные принадлежности. Разрешается использовать только крепеж (гвозди, скобы и т. д.), указанные в таблице «Технические данные».
	Пружина толкателя магазина ослабла или неисправна.	– Обратитесь в авторизованный сервисный центр <b>Bosch</b> . Замените соответствующий компонент.
Частое заклинивание скоб в спусковом канале.	Используемый крепежный материал является недопустимым.	– Используйте только оригинальные принадлежности. Разрешается использовать только крепеж (гвозди, скобы и т. д.), указанные в таблице «Технические данные».
	Срок службы скоб истек, клей между ними больше не выполняет свою функцию.	– Используйте новую обойму скоб
Выстреливаемые скобы деформированы.	Боек поврежден.	– Обратитесь в авторизованный сервисный центр <b>Bosch</b> . Замените соответствующий компонент.
	Электроинструмент используется для работы с недопустимым материалом (например, бетоном, камнем).	– Используйте электроинструмент только для работы с допустимым материалом. (см. „Применение по назначению“, Страница 178)

## Сервис и консультирование по вопросам применения

### Казахстан

#### Центр консультирования потребителей и приема претензий:

ТОО «Роберт Бош» (Robert Bosch)  
050012, г. Алматы,  
Республика Казахстан  
ул. Муратбаева, д. 180  
БЦ «Гермес», 7й этаж  
Тел.: +7 (727) 331 86 00  
Тел.: 8 8000 700 270

Ссылку на адреса наших сервисных центров и условия гарантии можно найти на последней странице.

Пожалуйста, во всех запросах и заказах запчастей обязательно указывайте 10-значный товарный номер по заводской табличке изделия.

В случае выхода электроинструмента из строя в течение гарантийного срока эксплуатации по вине изготовителя, владелец имеет право на бесплатный гарантийный ремонт, при соблюдении следующих условий:

- отсутствие механических повреждений;

- отсутствие признаков нарушения требований руководства по эксплуатации
- наличие в руководстве по эксплуатации отметки продавца о продаже и подписи покупателя;
- соответствие серийного номера электроинструмента и серийному номеру в гарантийном талоне;
- отсутствие следов неквалифицированного ремонта.

Гарантия не распространяется на:

- любые поломки, связанные с форс-мажорными обстоятельствами;
- нормальный износ: электроинструмента, так же, как и все электрические.

Гарантией не покрывается ремонт, потребность в котором возникает вследствие нормального износа, сокращающего срок службы таких частей инструмента, как присоединительные контакты, провода, щётки и т.п.:

- естественный износ (полная выработка ресурса);
- оборудование и его части, выход из строя которых стал следствием неправильной установки, несанкционированной модификации, неправильного применения, нарушения правил обслуживания или хранения;

- несправності, возникшие в результате перегрузки электроинструмента. (К безусловным признакам перегрузки инструмента относятся: появление цвета побежалости, деформация или оплавление деталей и узлов электроинструмента, потемнение или обугливание изоляции проводов электродвигателя под действием высокой температуры.)

### Утилизация

Электроинструменты, аккумуляторные батареи, принадлежности и упаковку нужно сдавать на экологически чистую рециперацию.



Не выбрасывайте электроинструменты и аккумуляторные батареи/батарейки в бытовой мусор!

### Только для стран-членов ЕС:

Электрические и электронные приборы или использованные аккумуляторы/батарейки, непригодные для дальнейшего использования, необходимо собирать отдельно и утилизировать экологически безопасным способом. Используйте предусмотренные системы сбора мусора. Из-за возможного содержания опасных веществ при неправильной утилизации может быть нанесен вред окружающей среде и здоровью.

## Українська

### Вказівки з техніки безпеки

#### Загальні вказівки з техніки безпеки для електроінструментів

#### **⚠ ПОПЕРЕДЖЕННЯ**

Прочитайте всі вказівки з техніки безпеки, інструкції, ілюстрації та специфікації, надані з цим

електроінструментом. Невиконання усіх поданих нижче інструкцій може призвести до ураження електричним струмом, пожежі та/або серйозної травми.

**Добре зберігайте на майбутнє ці попередження і вказівки.**

Під поняттям «електроінструмент» в цих застереженнях мається на увазі електроінструмент, що працює від мережі (з електрокабелем) або від акумуляторної батареї (без електрокабелю).

#### Безпека на робочому місці

- ▶ **Тримайте своє робоче місце в чистоті і забезпечте добре освітлення робочого місця.** Безлад або погане освітлення на робочому місці можуть призвести до нещасних випадків.
- ▶ **Не працюйте з електроінструментом у середовищі, де існує небезпека вибуху внаслідок присутності горючих рідин, газів або пилу.** Електроінструменти

можуть іскрити іскри, від яких може займатися пил або пари.

- ▶ **Під час праці з електроінструментом не підпускайте до робочого місця дітей та інших людей.** Ви можете втратити контроль над електроінструментом, якщо Ви не будете зосереджені на виконанні роботи.

#### Електрична безпека

- ▶ **Захищайте електроінструменти від дощу і вологи.** Попадання води в електроінструмент збільшує ризик ураження електричним струмом.

#### Безпека людей

- ▶ **Будьте уважними, слідкуйте за тим, що Ви робите, та розсудливо поведіться під час роботи з електроінструментом. Не користуйтеся електроінструментом, якщо Ви стомлені або знаходитесь під дією наркотиків, спиртних напоїв або ліків.** Мить неуважності при користуванні електроінструментом може призвести до серйозних травм.
- ▶ **Використовуйте засоби індивідуального захисту. Завжди вдягайте захисні окуляри.** Застосування засобів індивідуального захисту для відповідних умов, нагр., захисної маски, спецвзуття, що не ковзається, каски та навушників, зменшує ризик травм.
- ▶ **Уникайте випадкового вмикання. Перш ніж увімкнути електроінструмент в електромережу або під'єднати акумуляторну батарею, брати його в руки або переносити, впевніться в тому, що електроінструмент вимкнений.** Тримання пальця на вимикачі під час перенесення електроінструмента або підключення в розетку увімкнутого електроінструмента може призвести до травм.
- ▶ **Перед тим, як вмикати електроінструмент, приберіть налагоджувальні інструменти або гайковий ключ.** Перебування налагоджувального інструмента або ключа в частині електроінструмента, що обертається, може призвести до травм.
- ▶ **Уникайте неприродного положення тіла. Завжди зберігайте стійке положення та тримайте рівновагу.** Це дозволить Вам краще контролювати електроінструмент у небезпечних ситуаціях.
- ▶ **Вдягайте придатний одяг. Не вдягайте просторий одяг та прикраси. Не підставляйте волосся й одяг до деталей, що рухаються.** Просторий одяг, довге волосся та прикраси можуть потрапити в деталі, що рухаються.
- ▶ **Якщо існує можливість монтувати пиловідсмоктувальні або пилоуловлюючі пристрої, переконайтеся, щоб вони були добре під'єднані та правильно використовувалися.** Використання пиловідсмоктувального пристрою може зменшити небезпеки, зумовлені пилом.
- ▶ **Добре знання електроінструментів, отримане в результаті частого їх використання, не повинно призводити до самовпевненості і ігнорування**

**принципів техніки безпеки.** Необережна дія може в одну мить призвести до важкої травми.

#### **Правильне поводження та користування електроінструментами**

- ▶ **Не перевантажуйте електроінструмент.**  
Використовуйте такий електроінструмент, що спеціально призначений для відповідної роботи. З придатним електроінструментом Ви з меншим ризиком отримаєте кращі результати роботи, якщо будете працювати в зазначеному діапазоні потужності.
- ▶ **Не користуйтеся електроінструментом з пошкодженням вимикачем.** Електроінструмент, який не вмикається або не вимикається, є небезпечним і його треба відремонтувати.
- ▶ **Перед тим, як регулювати що-небудь в електроінструменті, міняти приладдя або ховати електроінструмент, витягніть штепсель із розетки та/або витягніть акумуляторну батарею.** Ці попереджувальні заходи з техніки безпеки зменшують ризик випадкового запуску електроінструмента.
- ▶ **Ховайте електроінструменти, якими Ви саме не користуєтесь, від дітей.** Не дозволяйте користуватися електроінструментом особам, що не знайомі з його роботою або не читали ці вказівки. Використання електроінструментів недосвідченими особами може бути небезпечним.
- ▶ **Старанно доглядайте за електроінструментами і приладдям.** Перевіряйте, щоб рухомі деталі електроінструмента були правильно розташовані та не заїдали, не були пошкодженими або у будь-якому іншому стані, який міг би вплинути на функціонування електроінструмента. Пошкоджені електроінструменти потрібно відремонтувати, перш ніж користуватися ними знову. Велика кількість нещасних випадків спричиняється поганим доглядом за електроінструментами.
- ▶ **Тримайте різальні інструменти нагостреними та в чистоті.** Старанно доглянуті різальні інструменти з гострим різальним краєм менше застряють та легші в експлуатації.
- ▶ **Використовуйте електроінструмент, приладдя до нього, робочі інструменти тощо відповідно до цих вказівок.** Беріть до уваги при цьому умови роботи та специфіку виконуваної роботи. Використання електроінструментів для робіт, для яких вони не передбачені, може призвести до небезпечних ситуацій.
- ▶ **Тримайте рукоятки і поверхні захвату сухими і чистими, слідкуйте, щоб на них не було оливи або густої мастила.** Слизькі рукоятки і поверхні захвату унеможливають безпечне поводження з електроінструментом та його контролювання в неочікуваних ситуаціях.

#### **Правильне поводження та користування електроінструментами, що працюють на акумуляторних батареях**

- ▶ **Заряджайте акумуляторні батареї лише в заряджувальних пристроях, рекомендованих виготовлювачем.** Використання заряджувального пристрою для акумуляторних батарей, для яких він не передбачений, може призводити до пожежі.
- ▶ **Використовуйте в електроінструментах лише рекомендовані акумуляторні батареї.** Використання інших акумуляторних батарей може призводити до травм та пожежі.
- ▶ **Не зберігайте акумуляторну батарею, якою Ви саме не користуєтесь, поряд із канцелярськими скріпками, ключами, цвяхами, гвинтами та іншими невеликими металевими предметами, які можуть спричинити перемикання контактів.** Коротке замикання між контактами акумуляторної батареї може спричинити опіки або пожежу.
- ▶ **При неправильному використанні з акумуляторної батареї може потекти рідина. Уникайте контакту з нею.** При випадковому контакті промийте відповідне місце водою. Якщо рідина потрапила в очі, додатково зверніться до лікаря. Акумуляторна рідина може спричинити подразнення шкіри або опіки.
- ▶ **Не використовуйте пошкоджені або модифіковані акумулятори або електроінструменти.** Пошкоджені або модифіковані акумулятори можуть поводитися неочікувано, що може призвести до пожежі, вибуху або ризику травми.
- ▶ **Не піддавайте акумулятор або електроінструмент дії вогню або високих температур.** Вогонь або температури вищі за 130 °C можуть призвести до вибуху.
- ▶ **Виконуйте всі вказівки із заряджання і не заряджайте акумулятор або електроінструмент за температур, що виходять за вказані в інструкції межі.** Неправильне заряджання або заряджання за температур, що виходять за вказані межі, може пошкодити батарею і підвищити ризик займання.

#### **Сервіс**

- ▶ **Віддавайте свій електроінструмент на ремонт лише кваліфікованим фахівцям та лише з використанням оригінальних запчастин.** Це забезпечить роботу пристрою протягом тривалого часу.
- ▶ **Ніколи не обслуговуйте пошкоджені акумулятори.** Обслуговувати акумулятори дозволяється лише виробнику або авторизованим сервісним організаціям.

#### **Інструкції з техніки безпеки для скобозабивачів**

- ▶ **Завжди виходьте з того, що в скобозабивачі є кріпильні елементи.** Необережне поводження із

цвяхозабивачем може призвести до несподіваного виштовхування кріпильних елементів та травмування.

- ▶ **Від'єднуйте скобозабивач від джерела живлення під час встановлення та виймання скоб, виконання налаштувань або заміни приладдя.** При підключенні скобозабивача до джерела живлення можливе випадкове спрацювання, що може призвести до травмування.
- ▶ **Будьте обережні при поводженні з кріпильними елементами, особливо під час їх встановлення та виймання.** Кріпильні елементи мають гострі кінці, які можуть спричинити травми.
- ▶ **Не спрямовуйте електроінструмент на себе та на інших людей поблизу.** Несподіване натискання на спусковий гачок призведе до виштовхування кріпильного елемента, що може призвести до травмування.
- ▶ **Тримайте пальці подалі від пускового гачка, коли скобозабивач не працює, а також під час переходу з одного робочого положення в інше.** Несподіване натискання на спусковий гачок призведе до виштовхування кріпильного елемента, що може призвести до травмування.
- ▶ **При виконанні робіт, при яких скобозабивач може зачепити захищену електропроводку, тримайте інструмент за ізольовані поверхні.** Контакт приладдя або скоби проводки, що знаходиться під напругою, може призвести до зарядження металевих частин скобозабивача та до ураження електричним струмом.
- ▶ **Під час роботи міцно тримайте скобозабивач.** Неконтрольована віддача скобозабивача може призвести до ненавмисного спрацювання і саме це може стати причиною травмування.
- ▶ **Тримайте всі частини тіла, такі як руки, ноги тощо, подалі від напрямку виштовхування цвяхів скобозабивача.** Скоба може пробити заготовку, а також будь-який предмет, що знаходиться за нею і це може призвести до травмування.
- ▶ **Під час використання скобозабивача тримайте всі частини тіла, такі як руки, ноги тощо, подалі від місця, де цвяхи забиваються в заготовку.** Скоба може змінити напрямок та вийти із заготовки, що може призвести до травмування.
- ▶ **Не приводьте скобозабивач в дію, поки він не буде щільно приставлений до оброблюваної заготовки.** Якщо скобозабивач не контактує із заготовкою, кріпильний елемент може відхилитися від заготовки, що може призвести до травмування.
- ▶ **Не використовуйте цей скобозабивний пістолет для закріплення електропроводки.** Він не призначений для прокладення електропроводки, може пошкодити ізоляцію електрокабелю і призвести внаслідок цього до ураження електричним струмом та небезпеки виникнення пожежі.
- ▶ **Якщо кріпильний елемент заклинив у скобозабивачі, від'єднайте скобозабивач від джерела живлення.** Під час видалення застряглого

кріпильного елемента скобозабивач може випадково увімкнутись, якщо він підключений до джерела живлення, що може призвести до травмування.

- ▶ **Будьте обережні під час витягування кріпильного елемента, що застряг.** Механізм може бути під тиском, і кріпильний елемент може бути з силою вивільненим, що може призвести до травмування.
- ▶ **Для знаходження захищених в стіні труб або електропроводки користуйтеся придатними приладами або зверніться в місцеве підприємство електро-, газо- і водопостачання.** Зачеплення електропроводки може призводити до пожежі та ураження електричним струмом. Зачеплення газової труби може призводити до вибуху. Зачеплення водопровідної труби може завдати шкоду матеріальним цінностям.
- ▶ **При пошкодженні або неправильній експлуатації акумуляторної батареї може виходити пар. Акумуляторна батарея може займатись або вибухати.** Впустіть свіже повітря і – у разі скарг – зверніться до лікаря. Пар може подразнювати дихальні шляхи.
- ▶ **Не вносьте конструктивних змін в акумуляторну батарею та не відкривайте її.** Існує небезпека короткого замикання.
- ▶ **Гострими предметами, напр., гвіздками або викрутками, або прикладанням зовнішньої сили можна пошкодити акумуляторну батарею.** Можливе внутрішнє коротке замикання, загоряння, утворення диму, вибух або перегрів акумуляторної батареї.
- ▶ **Використовуйте акумуляторну батарею тільки в продуктах виробника.** Лише за таких умов акумулятор буде захищений від небезпечного перевантаження.



**Захищайте акумулятор від тепла, напр., від сонячних променів, вогню, бруду, води та вологи.** Існує небезпека вибуху і короткого замикання.

#### Символи та їхнє значення

Нижчеподані символи можуть знадобитись Вам при користуванні Вашим електроприладом. Будь ласка, запам'ятайте ці символи та їх значення. Правильне розуміння символів допоможе Вам правильно та безпечно користуватися електроприладом.

#### Символи та їхнє значення



**Вдягайте навушники.** Шум може пошкодити слух.



**Вдягайте захисні окуляри.**

## Опис продукту і послуг



### Прочитайте всі застереження і вказівки.

Невиконання вказівок з техніки безпеки та інструкцій може призвести до ураження електричним струмом, пожежі та/або важких серйозних травм.

Будь ласка, дотримуйтеся ілюстрацій на початку інструкції з експлуатації.

### Призначення приладу

Електроінструмент призначений для забивання цвяхів у деревину.

Дозволяється використовувати тільки кріплення (цвяхи, скоби тощо), зазначені в таблиці «Технічні характеристики».

**Вказівка:** електроінструмент не призначений для забивання цвяхів у метал або бетон.

Не використовуйте електроінструмент в режимі контактного спрацьовування з автоматичним поверненням під час роботи на рихтуванні, сходах або інших платформах, а також при необхідності зміни робочого положення. У цьому разі використовуйте тільки режим одноразового спрацьовування з блокуванням.

### Зображені компоненти

Нумерація зображених компонентів посилається на зображення електроінструменту на сторінці з малюнком.

- (1) Захист заготовки
- (2) Спускова скоба
- (3) Пусковий гачок
- (4) Кнопка розблокування акумуляторної батареї
- (5) Робоче освітлення
- (6) Інтерфейс користувача
- (7) Акумуляторна батарея
- (8) Затискач для кріплення
- (9) Перемикач для відкриття магазину
- (10) Магазин
- (11) Індикація регулювання обмежувача глибини
- (12) Коліщатко для регулювання обмежувача глибини
- (13) Оглядове віконце індикації заповнення
- (14) Вихідний отвір
- (15) Рукоятка (з ізоляованою поверхнею)
- (16) Штовхач магазину
- (17) Затискні скоби<sup>a)</sup>
- (18) Відсік для зберігання захисту заготовки

#### Інтерфейс користувача

- (19) Індикація увімкнення
- (20) Кнопка увімкнення
- (21) Кнопка перемикання режиму
- (22) Індикація одноразового спрацьовування

### (23) Індикація контактного спрацьовування

- a) Це приладдя не входить до стандартного комплекту поставки.

### Технічні дані

Акумуляторний скобозабивний пістолет		GTH18V-38-2M
Товарний номер		<b>3 601 D82 D..</b>
Номінальна напруга	V=	18
Системи спрацьовування		
– Одноразове спрацьовування з блокуванням		●
– Контактне спрацьовування з автоматичним поверненням		●
Кріпильний матеріал		
– Тип		Вузькі задні цвяхі
– Довжина	мм	10–38
– Діаметр	мм	1,2
	кал.	18
– Кут		0°
Макс. місткість магазину		110
Розміри (без акумуляторної батареї)		
– Висота	мм	276
– Ширина	мм	95
– Довжина із захистом заготовки	мм	329
Вага <sup>a)</sup>	кг	2,4
Рекомендована температура навколишнього середовища при заряджанні	°C	0 ... +35
Допустима температура навколишнього середовища при експлуатації <sup>b) c)</sup> і при зберіганні	°C	–20 ... +50
Сумісні акумулятори		GBA18V... GBA 18V... ProCORE18V... EXPERT18V... EXBA18V... CORE18V...

### Акумуляторний скобозабивний пістолет

GTH18V-38-2M

Рекомендовані акумулятори для досягнення повної потужності	GBA18V... ≥ 2,0 A год GBA 18V... ≥ 2,0 A год
Рекомендовані зарядні пристрої	GAL18... GAL 18... GAL 36... GAL12V/18... GAL 12V/18... GAX 18... EXAL18...

A) Без акумуляторної батареї (вагу АКБ можна знайти за адресою [www.bosch-professional.com](http://www.bosch-professional.com))

B) Обмежена потужність за температури < 0 °C

C) Обмежена потужність з GBA 18V...

Значення можуть відрізнятися залежно від виробу, умов застосування та довкілля. Детальнішу інформацію див. на [www.bosch-professional.com/wac](http://www.bosch-professional.com/wac).

### Інформація щодо шуму і вібрації

Значення звукової емісії визначені відповідно до **EN IEC 62841-2-16**.

A-зважений рівень шуму від електроінструменту, як правило, становить: рівень звукового тиску **87 дБ(A)**; звукова потужність **97 дБ(A)**. Похибка K = **3 дБ**.

#### Вдягайте навушники!

Значення вібрації  $a_h$  (безперервна вібрація),  $p_f$  (повторна ударна вібрація) та коефіцієнт похибки K визначені відповідно **EN IEC 62841-2-16**:

$a_h = 2,0 \text{ м/с}^2$  ( $K = 1,5 \text{ м/с}^2$ ),  $p_f = 484 \text{ м/с}^2$  ( $K = 45 \text{ м/с}^2$ )

Зазначені в цих вказівках рівень вібрації і рівень емісії шуму вимірювалися за визначеною в стандартах процедурою; ними можна користуватися для порівняння приладів. Вони також придатні для попередньої оцінки рівня вібрації і рівня емісії шуму.

Зазначені рівень вібрації і рівень емісії шуму стосуються основних робіт, для яких застосовується електроінструмент. Однак у разі застосування електроінструмента для інших робіт, роботи з іншим приладдям або у разі недостатнього технічного обслуговування рівень вібрації і рівень емісії шуму можуть бути іншими. В результаті рівень вібрації і рівень емісії шуму протягом всього робочого часу можуть значно зрости.

Для точної оцінки рівня вібрації і рівня емісії шуму потрібно також враховувати інтервали часу, коли електроінструмент вимкнений або, хоча й увімкнений, але фактично не працює. Це може значно зменшити сумарний рівень вібрації і рівень емісії шуму протягом робочого часу.

Визначте додаткові заходи безпеки для захисту оператора електроінструмента від вібрації, напр.: технічне обслуговування електроінструмента і робочих

інструментів, нагрівання рук, організація робочих процесів.

## Акумуляторна батарея

**Bosch** продає акумуляторні електроінструменти також без акумулятора. На упаковці зазначено, чи входить акумулятор в комплект поставки вашого електроінструмента.

### Зарядження акумуляторної батареї

► **Використовуйте лише зарядні пристрої, зазначені в технічних даних.** Лише на ці зарядні пристрої розрахований літєво-іонний акумулятор, що використовується у Вашому приладі.

**Вказівка:** літій-іонні акумулятори постачаються частково зарядженими відповідно до міжнародних правил транспортування. Щоб акумулятор міг реалізувати свою повну ємність, перед тим, як перший раз працювати з приладом, акумулятор треба повністю зарядити.

### Вставлення акумуляторної батареї

Посуньте заряджену акумуляторну батарею в гніздо для акумуляторної батареї, щоб вона відчутно увійшла у зачеплення.

### Виймання акумуляторної батареї



Щоб витягти акумуляторну батарею, натисніть на кнопку розблокування і витягніть акумуляторну батарею. **Не застосовуйте при цьому силу.**

В акумуляторі передбачено 2 ступені блокування, щоб запобігти випадінню акумулятора при ненавмисному натисканні на кнопку розблокування акумулятора. Встромлений в електроінструмент акумулятор тримається у положенні завдяки пружині.

### Індикатор зарядженості акумуляторної батареї

Примітка: Не всі типи акумуляторних батарей мають індикатор рівня заряду.

Зелені світлодіоди індикатора зарядженості акумуляторної батареї показують ступінь зарядженості акумулятора. З міркувань техніки безпеки опитувати стан зарядженості акумулятора можна лише при зупиненому електроінструменті.

Натисніть кнопку індикатора зарядженості акумуляторної батареї  або , щоб відобразити ступінь зарядженості. Це можна зробити і тоді, коли акумуляторна батарея витягнута з електроінструмента.

Якщо після натискання на кнопку індикатора зарядженості акумуляторної батареї жоден світлодіод не загоряється, акумулятор вийшов з ладу і його треба замінити.

**Тип акумулятора GBA 18V... | GBA18V...**

Світлодіод	Ємність
Свічення 3-х зелених	60–100 %
Свічення 2-х зелених	30–60 %
Свічення 1-го зеленого	5–30 %
Блимання 1-го зеленого	0–5 %

**Тип акумуляторів ProCORE18V... | EXPERT18V... | EXBA18V... | CORE18V...**

Світлодіод	Ємність
Свічення 5-и зелених	80–100 %
Свічення 4-х зелених	60–80 %
Свічення 3-х зелених	40–60 %
Свічення 2-х зелених	20–40 %
Свічення 1-го зеленого	5–20 %
Блимання 1-го зеленого	0–5 %

**Виявлення ризику дефекту акумулятора****EXPERT18V... | EXBA18V...**

Крім стану заряду акумулятора, світлодіоди на індикаторах стану заряду акумулятора можуть також вказувати на ризик несправності акумулятора.

Щоб активувати функцію, натисніть і утримуйте кнопку індикатора рівня заряду  протягом 3 секунд. Аналіз заряду акумулятора сигналізується світловим індикатором на індикаторі рівня заряду акумулятора. Результат відображається на індикаторі рівня заряду батареї.

 **1 світлодіод:** високий ризик виходу з ладу акумулятора. Продуктивність і час виконання вже можуть бути знижені. Рекомендується замінити батарею.

 **5 світлодіодів:** стан акумулятора задовільний з низьким ризиком виходу з ладу.

**Зверніть увагу:** Оцінка ризику несправності акумулятора виконується у два етапи і пропонує спрощену оцінку його стану. Акумулятор або оцінюється як такий, що відповідає експлуатаційним характеристикам, або має підвищений ризик наявності ознак пошкодження. Відсоток заряду батареї не відображається.

**Вказівки щодо оптимального поводження з акумулятором**

Захищайте акумулятор від вологи і води.

Зберігайте акумулятор лише за температури від –20 °C до 50 °C. Зокрема, не залишайте акумулятор влітку в машині.

Час від часу прочищайте вентиляційні отвори акумулятора м'яким, чистим і сухим пензликом. Занадто коротка тривалість роботи після заряджання свідчить про те, що акумулятор вичерпав себе і його треба поміняти.

Зважайте на вказівки щодо видалення.

**Монтаж**

► **Перед виконанням будь-яких робіт з електроінструментом (наприклад, при технічному обслуговуванні, заміні деталей тощо) вийміть акумулятор з електроінструменту.** При випадковому увімкненні вимикача існує небезпека поранення.

**Заповнення магазину (див. мал. А1–А3)**

► **Перш ніж налаштувати електроінструмент, міняти приладдя або відкласти електроінструмент, виймайте акумулятор.** Ці попереджувальні заходи з техніки безпеки зменшують ризик випадкового запуску електроінструмента.

**Використовуйте лише оригінальне Boschприладдя.**

Особливо точні деталі електроінструмента, такі як магазин, вихідний отвір та спусковий канал, підходять для використання **скоб, штифтів і цвяхів Bosch**. Інші виробники використовують сталь іншої якості та інші розміри.

**Вказівка.** Використовуйте лише кріпильні матеріали, що зазначені у таблиці «Технічні характеристики».

Використання недозволених кріпильних матеріалів може пошкодити електроінструмент та призвести до травмування.

Завантажуючи магазин, тримайте електроінструмент так, щоб вихідний отвір **(14)** не був спрямований на ваше тіло або на іншу людину.

- Натисніть на перемикач **(9)** для відкривання магазину. Штовхач магазину **(16)** висувається.
- Покладіть затискну скобу, спрямувавши наконечники затискачів вгору, у верхній частині магазину **(10)**.

**Вказівка.** Електронний контроль розпізнає, чи знаходяться скоби у магазині. Якщо спускова скоба притискається при порожньому магазині, процес забивання не спрацює. Таким чином запобігаються холості постріли.

- Потягніть штовхач магазину **(16)** на початок магазину, доки штовхач не зафіксується.

**Вказівка.** Штовхач магазину потрібно посунути назад без великого зусилля (лише натисканням пальця). Якщо штовхач магазину заклинив, можливі наступні наслідки: скоба не забивається, скоба залишається висіти у спусковому каналі (див. заклинювання) або скоба забивається під неправильним кутом.

## Експлуатація

- ▶ **Завжди кладіть електроінструмент на бік і не кладіть його на акумулятор.** Залежно від використовуваного робочого інструмента та акумулятора електроінструмент може перекинутися.

### Системи спрацьовування

#### Одноразове спрацьовування з блокуванням

У цьому режимі забивання необхідно спочатку встановити на заготовку спускову скобу (2). Кріпильна скоба буде забита тільки після натискання пускового гачка (3).

Наступні операції забивання можуть бути виконані тільки після повернення пускового гачка і спускової скоби в початкове положення.

#### Контактне спрацьовування з автоматичним поверненням

У цьому режимі необхідно попередньо натиснути пусковий гачок (3) і утримувати його в цьому положенні. Після цього слід притиснути до заготовки кріпильну скобу, щоб запустити процес забивання. Поки натиснуто пусковий гачок (3), подальші операції забивання можна запустити, повторним натисканням іншої точки.

У режимі «**Контактне спрацьовування**» скобу також можна забити з одноразовим спрацьовуванням.

### Початок роботи

#### Увімкнення/вимкнення в інтерфейсі користувача (див. мал. В)

- Щоб **увімкнути** електроінструмент, натисніть кнопку вмикача (20) в інтерфейсі користувача (6). Вмикається робоче освітлення (5). Індикація увімкнення (19) загоряється зеленим, коли пристрій готовий до експлуатації. Одноразове спрацьовування активоване, індикатор (22) світиться білим кольором.
- Щоб **вимкнути** електроінструмент, натисніть кнопку вмикача (20).

#### Скріплення скобами – одноразове спрацьовування

- Увімкніть електроінструмент.
- Притисніть вихідний отвір (14) або за потреби гумований захист заготовки (1) до заготовки таким чином, щоб спускова скоба (2) була натиснута до упору. Вмикається робоче освітлення.
- Після цього короткочасно натисніть пусковий гачок (3) та знову відпустіть. При цьому вистрілюється скоба.
- Дочекайтеся відскакування електроінструмента від заготовки.

- Для подальшого процесу забивання повністю підніміть електроінструмент від заготовки та знову встановіть його в потрібному місці.

#### Скріплення скобами – контактне спрацьовування

- Увімкніть електроінструмент.
- Активуйте контактне спрацьовування короткочасним натисканням кнопки «Mode» (Режим) (21). Індикація контактного спрацьовування (23) світиться білим кольором.
- Утримуйте пусковий гачок (3) натиснутим. Робоче світло вмикається впродовж цього, і запускається двигун.
- Притисніть вихідний отвір (14) або за потреби гумований захист заготовки (1) до заготовки таким чином, щоб спускова скоба (2) була натиснута до упору. При цьому вистрілюється скоба.
- Для наступної операції забивання знову утримуйте пусковий гачок (3) і повністю змініть електроінструмент з заготовки. Знову закріпіть його в потрібному місці.
- Перейдіть до режиму одиночного спрацьовування, повторно натиснувши кнопку «Режим» (21). Засвічується індикація одиночного спрацьовування (22).

### Інтерфейс користувача (див. мал. В)

Інтерфейс користувача (6) використовується для вибору режиму роботи і для увімкнення та вимкнення електроінструмента.

Інтерфейс користувача	Опис
 ON/OFF	Кнопка увімкнення (20) вмикає та вимикає прилад.
 MODE	Кнопка режиму (21) перемикає між одноразовим і контактним спрацьовуванням.
 ON	Індикація увімкнення (19) загоряється, коли прилад увімкнено.
 T	Режим одноразового спрацьовування активовано, індикатор одноразового спрацьовування (22) світиться.
 T	Індикація контактного спрацьовування (23) горить, коли контактне спрацьовування активовано.

#### Індикатори стану

Індикатор увімкнення/вимкнення (19) також сигналізує про стан електроінструмента, як описано нижче:

**Індикатор стану електроінструмента**

Колір	Значення	Рішення
Зелений	Електроінструмент увімкнений і готовий до роботи.	–
Жовтий	Результат потребує вашої уваги: критична температура, акумулятор майже розряджений або наближається термін техобслуговування.	– Дайте електроінструментові охолонути. – Замініть або зарядіть акумулятор. – Доручіть виконати техобслуговування.
Червоний	Електроінструмент не готовий до використання.  Причина: електроінструмент перегрітий, акумулятор розряджений або виникла механічна помилка.	– Дайте електроінструментові охолонути. – Замініть або зарядіть акумулятор. – Доручіть виконати техобслуговування.
Блимає червоним	– Другий перемикач натиснуто занадто рано. – Другий перемикач не натиснуто впродовж 5 секунд, прилад автоматично вимикається. – Перемикачі натиснуто в неправильній послідовності (наприклад, пусковий гачок натиснуто перед тим, як прилад перейшов у режим контактного спрацювання)	– Трохи зачекайте, доки індикація стану засвітиться зеленим. – Електроінструмент знову готовий до використання. – Знову виконайте процес забивання і при цьому дотримуйтеся правильної послідовності натискання або змініть через інтерфейс користувача системи спрацювання.

**Вказівки щодо роботи**

- **Перед виконанням будь-яких робіт з електроінструментом (наприклад, при технічному обслуговуванні, заміні деталей тощо) вийміть акумулятор з електроінструменту.** При випадковому увімкненні вимикача існує небезпека поранення.

Перед початком будь-яких робіт переконайтеся в тому, що запобіжні і пускові пристрої функціонують належним чином, а всі гвинти і гайки затягнуті.

Негайно від'єднайте дефектний або несправний електроінструмент від електромережі та зверніться до авторизованого сервісного центру Bosch.

Не виконуйте жодних маніпуляцій з електроінструментом, не передбачених керівництвом з експлуатації. Не розбирайте та не блокуйте деталі електроінструменту, наприклад, пускову скобу.

Не виконуйте «аварійний ремонт» невідповідними засобами. Необхідно регулярно та належним чином обслуговувати електроінструмент.

Уникайте ослаблення та пошкодження електроінструмента, наприклад, через:

- удар та гравірування,
- модифікації, не затверджені виробником,
- направлення на трафарети з твердого матеріалу, наприклад, зі сталі,
- падіння або ковзання по підлозі,
- використання в якості молотка,
- будь-який вид силового впливу.

Перевірте, що знаходиться під або позаду вашої заготовки. Не вбивайте скоби у стіни, стелі або підлоги, якщо позаду є люди. Скоби можуть пробити заготовку і когось поранити.

Не забувайте скоби в уже забиті скоби. Скоба може деформуватися, скоби можуть заклинити або виходу електроінструменту з-під контролю.

Якщо електроінструмент використовується в холодному середовищі, перші скоби забиваються повільніше, ніж зазвичай. Після того як електроінструмент прогріється під час роботи, ви можете повернутися до нормальної робочої швидкості.

Уникайте холостих прострілів, щоб зменшити спрацювання бойка.

Вимикайте електроінструмент під час тривалих перерв або в кінці роботи, виймайте акумулятор і по можливості спорожнійте магазин.

**Спорожнення магазину (див. мал. С1–С3)**

- Натисніть на перемикач (9) для відкриття магазину. Штовхач магазину (16) висувається.
- Обертайте електроінструмент так, щоб затискні скоби (17) зісковзнули в магазин (10).
- Щоб закрити магазин, обережно перемістіть засувку магазину (16) вперед до початку магазину (10).

**Налаштування обмежувача глибини (див. мал. D)**

Глибину забивання скоб можна регулювати за допомогою коліщатка для регулювання (12).

- Спорожніть магазин (10).
- **Скоби забиті занадто глибоко:** щоб зменшити глибину забивання, поверніть коліщатко для регулювання (12) у напрямку «–».
- **Скоби забиті не достатньо глибоко:** щоб збільшити глибину забивання, поверніть коліщатко для регулювання (12) у напрямку «+».

Контроль налаштування глибини забивання:

- Знову заповніть магазин.
- Перевірте нову глибину забивання на тестовій заготовці.  
За потреби повторіть дію.

### Усунення застрягання

Окремі скоби можуть застрягти у спусковому каналі. Якщо це трапляється часто, зверніться в авторизовану сервісну майстерню Bosch.

**Вказівка:** якщо бойок не рухається назад після усунення заклинювання, зверніться в авторизовану сервісну майстерню Bosch.

- Відпустіть пусковий гачок (3).
- Вимкніть електроінструмент та вийміть акумуляторну батарею (7).
- Натисніть на перемикач (9) для відкриття магазину. Штовхач магазину висувається.
- Обертайте електроінструмент так, щоб затискні скоби зісковзнули в магазин. Вийміть невід'єднані скоби. За потреби використовуйте для цього плоскогубці.
- Знову заповніть магазин.
- Потягніть штовхач магазину на початок магазину, доки штовхач не зафіксується.

### Заміна захисту заготовки (див. мал. Е)

Захист заготовки (1) в кінці спускової скоби (2) захищає заготовку, доки електроінструмент не буде правильно встановлений для процесу забивання. Захист заготовки можна виїняти і замінити

- Відпустіть пусковий гачок (3).
- Вимкніть електроінструмент та вийміть акумуляторну батарею (7).
- Спорожніть магазин (10).
- Зніміть захист заготовки зі спускової скоби.

### План технічного обслуговування

- Очистіть магазин (10). Видаліть будь-яку пластикову або деревну тирсу, яка може накопичуватися в

- Посуньте новий захист заготовки відкритим кінцем на спускову скобу.

**Вказівка.** Запасний захист заготовки можна зберігати у нижній частині магазину (10). Для цього посуньте захист заготовки у відсік для зберігання (18).

### Транспортування і зберігання

Вимкніть електроінструмент для транспортування, особливо якщо ви використовуєте драбини або рухаєтесь у незвичайній позі.

Переносьте електроінструмент на робочому майданчику лише за ручки (15) і коли пусковий гачок (3) не задіяний.

Завжди зберігайте електроінструмент окремо від акумулятора та у сухому, теплому місці.

Якщо електроінструмент не використовуватиметься протягом тривалого періоду часу, вкриті деталі сталевого інструменту тонким шаром мастила. Це допоможе уникнути утворення іржі.

### Затискач для кріплення

За допомогою кліпси для ремня (8) електроінструмент можна зачепити, напр., за пояс. Це звільнить вам руки, а електроінструмент завжди буде у вас під рукою.

## Технічне обслуговування і сервіс

### Технічне обслуговування і очищення

- ▶ **Перед виконанням будь-яких робіт з електроінструментом (наприклад, при технічному обслуговуванні, заміні деталей тощо) вийміть акумулятор з електроінструменту.** При випадковому увімкненні вимикача існує небезпека поранення.
- ▶ **Для якісної і безпечної роботи тримайте електроінструмент і вентиляційні отвори в чистоті.**

магазині під час роботи. Регулярно очищуйте електроінструмент за допомогою стисненого повітря.

Заходи	Обґрунтування	Виконання
Очистіть магазин (10) і штовхач магазину (16).	Запобігає застрягання скоби.	– Щодня продувайте магазин/ штовхач магазину стисненим повітрям.
Переконайтеся, що спускова скоба (2) працює належним чином.	Підвищує безпеку вашої роботи та ефективне використання електроінструмента.	– Щодня продувайте спускову скобу стисненим повітрям.

### Усунення несправностей

Проблема	Причина	Усунення
Електроінструмент не готовий до використання.	Акумулятор не заряджений або несправний.	– Повністю зарядіть акумулятор або замініть його.
	Акумулятор встановлено неправильно.	– Переконайтеся, що акумулятор зафіксований у ручці.

Проблема	Причина	Усунення
Електроінструмент готовий до використання, але скоби не вистрілюються.	Температура акумулятора занадто висока або занадто низька.	– Зачекайте, поки акумулятор (знову) досягне оптимальної робочої температури.
	Контакти акумулятора, двигун або підйомний магніт забруднені або пошкоджені.	– Зверніться до уповноваженої сервісної служби <b>Bosch</b> . Фахівці замінять деталь.
	Магазин <b>(10)</b> порожній.	– Знову заповніть магазин. (див. „Заповнення магазину (див. мал. <b>A1-A3</b> )“, Сторінка 192)
	Спускова скоба <b>(2)</b> погнута.	– Зверніться до уповноваженої сервісної служби <b>Bosch</b> . Фахівці замінять деталь.
	Електроніка несправна.	– Зверніться до уповноваженої сервісної служби <b>Bosch</b> .
	Інтерфейс користувача <b>(6)</b> несправний.	– Зверніться до уповноваженої сервісної служби <b>Bosch</b> .
	Можливий дефект у наступних компонентах:	– Зверніться до уповноваженої сервісної служби <b>Bosch</b> . Фахівці замінять деталь.
	– Пусковий гачок <b>(3)</b>	
	– Бойок	
	– Двигун	
	– Електроніка	
	– Сталева пружина	
	У пусковому механізмі накопичилися сторонні предмети.	– Зверніться до уповноваженої сервісної служби <b>Bosch</b> . Фахівці замінять деталь.
У вихідному отворі <b>(14)</b> або в магазині <b>(10)</b> наявні сторонні предмети.	– Очистіть вихідний отвір <b>(14)</b> або магазин <b>(10)</b> .	
Скоба у пусковому каналі застрягла.	– Усуньте заклинювання.	
Штовхач магазину <b>(16)</b> несправний.	– За потреби очистіть штовхач магазину <b>(16)</b> та переконайтеся, що магазин <b>(10)</b> не забруднений.	
Пружина штовхача магазину занадто слабка або несправна.	– Зверніться до уповноваженої сервісної служби <b>Bosch</b> . Фахівці замінять деталь.	
Використовувані кріплення непридатні для використання.	– Використовуйте лише оригінальне приладдя. Дозволяється використовувати тільки кріплення (цвяхи, скоби тощо), зазначені в таблиці «Технічні дані».	
Магазин <b>(10)</b> порожній.	– Знову заповніть магазин. (див. „Заповнення магазину (див. мал. <b>A1-A3</b> )“, Сторінка 192)	
Активована неправильна послідовність забивання.	– Знову виконайте процес забивання і при цьому дотримуйтеся правильної послідовності натискання. – Змініть через інтерфейс користувача системи спрацювання.	

Проблема	Причина	Усунення
Скоби забиваються занадто глибоко.	Обмежувач глибини налаштований надто глибоко.	– Встановіть обмежувач глибини на потрібну глибину. (див. „Вказівки щодо роботи“, Сторінка 194)
	Буфер зношений.	– Зверніться до уповноваженої сервісної служби <b>Bosch</b> . Фахівці замінять деталь.
Скоби забиваються не достатньо глибоко.	Акумулятор не заряджений або несправний.	– Повністю зарядіть акумулятор або замініть його.
	Кріплення занадто довгі.	– Використовуйте лише оригінальне приладдя. Дозволяється використовувати тільки кріплення (цвяхи, скоби тощо), зазначені в таблиці «Технічні дані».
	Обмежувач глибини налаштований надто високо.	– Встановіть обмежувач глибини на потрібну глибину. (див. „Вказівки щодо роботи“, Сторінка 194)
Електроінструмент пропускає скоби або має надмірну швидкість подачі.	Використовувані кріплення непридатні для використання.	– Використовуйте лише оригінальне приладдя. Дозволяється використовувати тільки кріплення (цвяхи, скоби тощо), зазначені в таблиці «Технічні дані».
	Пружина штовхача магазину занадто слабка або несправна.	– Зверніться до уповноваженої сервісної служби <b>Bosch</b> . Фахівці замінять деталь.
Скоби часто застрягають у спусковому каналі.	Використовувані кріплення непридатні для використання.	– Використовуйте лише оригінальне приладдя. Дозволяється використовувати тільки кріплення (цвяхи, скоби тощо), зазначені в таблиці «Технічні дані».
	Скоби застаріли, клей між скобами не має сили зчеплення.	– Використовуйте нові затискні скоби
Забиті скоби погнуті.	Бойок пошкоджений.	– Зверніться до уповноваженої сервісної служби <b>Bosch</b> . Фахівці замінять деталь.
	Електроінструменти використовуються для недозволеного матеріалу (наприклад, бетон, камінь).	– Використовуйте електроінструмент лише для дозволеного матеріалу. (див. „Призначення приладу“, Сторінка 190)

## Сервіс і консультації з питань застосування

### Україна

Тел.: +380 800 503 888

Посилання на наші сервісні адреси та умови гарантії можна знайти на останній сторінці.

При всіх додаткових запитаннях та замовленні запчастин, будь ласка, зазначайте 10-значний номер для замовлення, що стоїть на паспортній таблиці продукту.

### Утилізація

Електроприлади, акумуляторні батареї, приладдя і упаковку треба здавати на екологічно чисту повторну переробку.



Не викидайте електроприлади та акумуляторні батареї/батарейки в побутове сміття!

### Лише для країн ЄС:

Електричні та електронні пристрої або використані акумулятори/батареї, які більше не використовуються, повинні збиратися окремо та утилізуватися екологічно безпечним способом. Скористайтеся призначеними для цього системами збору. Неправильна утилізація може завдати шкоди навколишньому середовищу та здоров'ю через небезпечні речовини, що містяться у відходах.

## Қазақ

### Еуразия экономикалық одағына (Кеден одағына) мүше мемлекеттер аумағында қолданылады

Өндірушінің өнім үшін қарастырған пайдалану құжаттарының құрамында пайдалану жөніндегі осы нұсқаулық, сонымен бірге қосымшалар да болуы мүмкін.

Сәйкестікті растау жайлы ақпарат қосымшада бар.

Өнімді өндірген мемлекет туралы ақпарат өнімнің корпусында және қосымшада көрсетілген.

Өндірілген мерзімі Нұсқаулық мұқабасының соңғы бетінде көрсетілген.

Импорттерге қатысты байланыс ақпарат өнім қаптамасында көрсетілген.

#### Өнімді пайдалану мерзімі

Өнімнің қызмет ету мерзімі 7 жыл. Өндірілген мерзімнен бастап (өндіру күні зауыт тақтайшасында жазылған) істетпей 5 жыл сақтағаннан соң, өнімді тексерусіз (сервистік тексеру) пайдалану ұсынылмайды.

Көрсетілген қызмет ету мерзімі тұтынушы аталмыш нұсқаулықтың талаптарын орындаған жағдайда ғана жарамды болады.

#### Істен шығу себептерінің тізімі

- көп ұшқын шықса, пайдаланбаңыз
- қатты діріл кезінде пайдаланбаңыз
- тоқ сымы бұзылған немесе оқшаулаусыз болса, пайдаланбаңыз
- өнім корпусынан тікелей түтін шықса, пайдаланбаңыз

#### Пайдаланушының мүмкін қателіктері

- тұтқасы мен корпусы бұзылған болса, өнімді пайдаланбаңыз
- жауын – шашын кезінде сыртта пайдаланбаңыз
- корпус ішіне су кірсе құрылғыны қосушы болмаңыз

#### Шекті күй белгілері

- тоқ сымының тозуы немесе зақымдануы
- өнім корпусының зақымдалуы

#### Қызмет көрсету түрі мен жиілігі

- Әр пайдаланудан соң өнімді тазалау ұсынылады.

#### Сақтау

- құрғақ жерде сақтау керек
- жоғары температура көзінен және күн сәулелерінің әсерінен алыс сақтау керек
- сақтау кезінде температураның кенет ауытқуынан қорғау керек
- орамасыз сақтау мүмкін емес
- сақтау шарттары туралы қосымша ақпарат алу үшін MEMCT 15150-69 (шарт 1) құжатын қараңыз

- +5-ден +40 °C-қа дейін температурасында қоймада өндірушінің қаптамасында сақтаңыз. Салыстырмалы ылғалдылық 80 % -дан аспауы тиіс.

#### Тасымалдау

- тасымалдау кезінде өнімді құлатуға және кез келген механикалық ықпал етуге қатаң тыйым салынады
- босату/жүктеу кезінде пакетті қысатын машиналарды пайдалануға рұқсат берілмейді
- тасымалдау шарттары талаптарын MEMCT 15150-69 (5 шарт) құжатын оқыңыз
- Қоршаған орта температурасы –50 °C-тан +50 °C-қа дейін тасымалдау рұқсат етілген. Салыстырмалы ылғалдылық 100 % -дан аспауы тиіс.

## Қауіпсіздік нұсқаулары

### Электр құралдары үшін жалпы қауіпсіздік нұсқаулары

#### ⚠ ЕСКЕРТУ

Осы электр құралының жинағындағы ескертулерді,

нұсқауларды, суреттерді және сипаттамаларды оқыңыз. Барлық техникалық қауіпсіздік нұсқаулықтарын орындамау тоқтың соғуына, өрт және/немесе ауыр жарақаттануларға алып келуі мүмкін.

#### Болашақ жұмыстар үшін қауіпсіздік нұсқаулықтары мен ескертпелерді сақтап қойыңыз.

Қауіпсіздік нұсқаулықтарында пайдаланылған Электр құрал атауының желіден қуат алатын электр құралдарына (желілік кабелі менен) және аккумуляторден қуат алатын электр құралдарына (желілік кабелі жоқ) қатысы бар.

#### Жұмыс орнының қауіпсіздігі

- ▶ **Жұмыс орнын таза және жарық ұстаңыз.** Ластанған және қараңғы жайларда сәтсіз оқиғалар болуы мүмкін.
- ▶ **Электр құрылғысын жарылатын атмосферада пайдаланбаңыз, мысалы, жанатын сұйықтық, газ немесе шаң бар болғанда.** Электр құрал ұшқындарды жасайды, ал олар шаң немесе буларды жандыруы мүмкін.
- ▶ **Балалар мен бақылаушыларды электр құралынан алыс ұстаңыз.** Алданулар бақылау жоғалуына алып келуі мүмкін.
- ▶ **Жабдық тұрмыстық жағдайларда, коммерциялық аймақтарда және қоғамдық жерлерде, зиянды және қауіпті өндірістік факторлар жоқ кіші электр тұтынуы бар өндірістік аймақтарында жұмыс істеу үшін арналған.**

#### Электр қауіпсіздігі

- ▶ **Электр құралдарды жаңбырда немесе ылғалды қоршауда пайдаланбаңыз.** Электр құралына кірген су тоқ соғу қауіпін жоғарылатады.

#### Жеке қауіпсіздік

- ▶ **Электр құралды пайдалануда абай болыңыз, жұмысыңызды бақылаңыз және парасатты пайдаланыңыз.** Электр құралды шаршаған кезде

- немесе есірткі, алкоголь немесе дәрі әсер еткен кезде пайдаланбаңыз.** Электр құралын пайдалану кезінде аңсыздық ауыр жеке жарақаттануға алып келуі мүмкін.
- ▶ **Жеке қорғайтын жабдықтарды пайдаланыңыз. Әрдайым көз қорғанысын тағыңыз.** Шаң маскасы, сырғанбайтын қауіпсіздік аяқ киімдері, шлем немесе есту қорғаныштары сияқты қорғағыш жабдықтары тиісті жағдайларда қолданып жеке жарақаттануларды кемейтеді.
  - ▶ **Кездейсоқ іске қосылудың алдын алу. Тоқ көзіне және/немесе батареялар жинағына қосудан алдын, құралды көтеру немесе тасудан алдын өшіргіш өшік күйде болуына көз жеткізіңіз.** Электр құралын саусақты өшіргішке қойып тасу немесе қосқышы қосулы электр құралын тоққа қосу сәтсіз оқиғаға алып келуі мүмкін.
  - ▶ **Электр құралын қосудан алдын келген реттеу сынасын немесе кілтті алып қойыңыз.** Электр құралының айналатын бөлігінде қалған кілт немесе сына жеке жарақаттануға алып келуі мүмкін.
  - ▶ **Көп күш істептеңіз. Әрдайым тиісті таяныш пен тең салмақтылықты сақтаңыз.** Бұл күтілмеген жағдайларда электр құралдың бақылануын сақтайды.
  - ▶ **Тиісті киім киіңіз. Бос киім мен әшекейлерді киймеңіз. Шашыңыз бен киімдерді жылжымалы бөлшектерден алыс ұстаңыз.** Бос киімдер, әшекейлер немесе ұзын шаш жылжымалы бөлшектер арқылы тартылуы мүмкін.
  - ▶ **Егер шаң шығарып жинау жабдықтарына қосу құрылғылары берліген болса, онда олар қосулы болуына және тиісті ретте қолдануына көз жеткізіңіз.** Шаң жинауды пайдалану шаңға байланысты зияндарды кемейтеді.
  - ▶ **Аспаптарды жиі пайдалану жақсы білгеннен соң масайрап кетпей қауіпсіздік принциптерін елемей отырмаңыз.** Абайсыз әрекет секунд ішінде ауыр жарақаттануға алып келуі мүмкін.
  - ▶ **НАЗАР АУДАРЫҢЫЗ! Энергиямен жабдықтаудың толықтай не жекеley тоқтатылуы немесе энергиямен жабдықтауды басқару тізбегінің ақаулануы салдарынан электр құралының жұмысында кідіріс пайда болған жағдайда, бұғатталмағандығына көз жеткізіп (болған жағдайда) барып, ажыратқышты Выкл. (Өшіру) қалпына келтіріңіз. Желілік ашаны розеткадан шығарыңыз немесе алып – салмалы аккумуляторды ажыратыңыз.** Осы әрекет арқылы бақыланбайтын қайта іске қосылудың алдын аласыз.
  - ▶ Аталмыш пайдалану жөніндегі нұсқаулыққа сәйкес білікті қызметкерлер құрамына электр құралын реттеу, монтаждау, қолданысқа енгізу және оған қызмет көрсету әрекеттерімен таныс тұлғалар жатады.
  - ▶ Электр құралымен жұмыс істеуге 18 жасқа толған, техникалық сипаттаманы, пайдалану жөніндегі нұсқаулықты және қауіпсіздік ережелерін оқып шыққан тұлғаларға рұқсат етіледі.
- ▶ Дене, сезім немесе ақыл-ой қабілеттері шектеулі немесе тәжірибесі мен білімі жеткіліксіз адамдар олардың қауіпсіздігі үшін жауапты тұлғаның бақылауында болмаса немесе электр құралын пайдалану бойынша нұсқау алмаған болса, бұйымды пайдаланбауы тиіс.
- Электр құралдарын пайдалану және күту**
- ▶ **Құралды аса көп жүктемеңіз. Жұмысыңыз үшін жарамды электр құралын пайдаланыңыз.** Жарамды электр құралымен керекті жұмыс аймағында дұрыс әрі сенімді жұмыс істейсіз.
  - ▶ **Ажыратқышы дұрыс емес электр құралын пайдаланбаңыз.** Қосуға немесе өшіруге болмайтын электр құралы қауіпті болып, оны жөндеу қажет болады.
  - ▶ **Жабдықтарды реттеу, бөлшектерін алмастыру немесе электр құралдарын қоймаға қою алдында, ашаны қуат көзінен ажыратыңыз және/немесе аккумуляторы алмалы-салмалы болса, оны электр құралынан алып тастаңыз.** Бұл сақтық әрекеті электр құралдың байқаусыз қосылуына жол бермейді.
  - ▶ **Пайдаланылмайтын электр құралдарды балалар қолы жетпейтін жайға қойыңыз. Осыларды білмейтін немесе осы ескертпелерді оқымаған адамдарға бұл құралды пайдалануға жол бермеңіз.** Тәжірибесіз адамдар қолында электр құралдары қауіпті болады.
  - ▶ **Электр құралдарын мен керек-жарақтарын ұқыпты күтіңіз. Қозғалмалы бөлшектердің кедергісіз істеуіне және кептеліп қалмауына, бөлшектердің ақаусыз немесе зақымдалмаған болуына, электр құралының зақымдалмағанына көз жеткізіңіз. Зақымдалған бөлшектері бар құралды пайдаланудан алдын жөндеңіз.** Электр құралдарының дұрыс күтілмеуі жазатайым оқиғаларға себеп болып жатады.
  - ▶ **Кескіш аспаптарды өткір және таза күйде сақтаңыз.** Дұрыс күтілген және кескіш жиектері өткір кескіш аспаптар аз кептеліп, кесілетін бетке оңай бағытталады.
  - ▶ **Электр құралын, жабдықтарды, алмалы-салмалы аспаптарды және т.б. осы нұсқауларға сай пайдаланыңыз. Сонымен жұмыс шарттарымен орындайтын әрекеттерге назар аударыңыз.** Электр құралдарын арналмаған жұмыстарда пайдалану қауіпті.
  - ▶ **Қолтұтқалар мен қармау беттерін құрғақ, таза және май мен ластан таза ұстаңыз.** Сырғанақ қолтұтқалар мен қармау беттері күтілмеген жағдайларда сенімді қолдану мен бақылауға жол бермейді.
- Батарея құралын пайдалану және күту**
- ▶ **Тек өндіруші сипаттаған зарядтағышпен қайта зарядтаңыз.** Батарея жинағының бір түріне сай зарядтағыш басқа батарея жинағымен қолдануда өрт қауіпіне адып келуі мүмкін.

- ▶ **Электр құралдарын тек арнайы тағайындалған батарея жинақтарымен пайдаланыңыз.** Кез келген басқа батарея жинақтарын пайдалану жарақаттану мен өрт қаупіне алып келеді.
  - ▶ **Егер батарея жинағы қолдануда болмаса, оны түйреуіш, тиын, кілт, шеге, бұранда немесе басқа кіші метал заттардан ұстаңыз, олар бір терминалдан басқасына байланыс жасауы мүмкін.** Батарея терминалдарын қосу күйік немесе өртке алып келуі мүмкін.
  - ▶ **Дұрыс емес пайдалануда батареядан сұйықтық ағуы мүмкін, оған тиімеңіз. Егер тиіп қалсаңыз, сумен шайып тастаңыз. Егер сұйықтық көзге тисе дәрігерге хабарласыңыз.** Батареядан шаққан сұйықтық қозу немесе күйіктерге алып келуі мүмкін.
  - ▶ **Зақымдалған немесе өзгертілген батарея жинақтарын пайдаланбаңыз.** Зақымдалған немесе өзгертілген батареялар өртке, жарылуға немесе жарақаттауға алып келуі мүмкін кездейсоқ әрекеттерге алып келуі мүмкін.
  - ▶ **Батарея жинағын немесе құралын өртке немесе қатты температураға салдырмаңыз.** 130 °C жоғары температураларда жарылыс болуы мүмкін.
  - ▶ **Барлық зарядтау нұсқауларын орындап батарея жинағын нұсқауларда белгіленген температура ауқымынан тыс жағдайда зарядтамаңыз.** Дұрыс емес зарядтау немесе белгіленген ауқымнан тыс температурада зарядтау батареяны зақымдап өрт қаупін жоғарылатуы мүмкін.
- Қызмет көрсету**
- ▶ **Электр құралына маманды жөндеуші тек бірдей қосалқы бөлшектермен қызмет көрсетуі керек.** Бұл электр құралының қауіпсіздігін сақталуын қамтамасыз етеді.
  - ▶ **Зақымдалған батарея жинақтарын ешқашан пайдаланбаңыз.** Батарея жинақтарын тек өндіруші немесе өкілетті қызмет көрсету жабдықтаушысы арқылы орындалуы мүмкін.
- Қапсырма қаққыш құрылғыларға арналған қауіпсіздік техникасының нұсқаулары**
- ▶ **Әрдайым қапсырма қаққыш машинада бекіткіш элементтер бар деп есептеңіз.** Қапсырма қаққыш машинаны ұқыпсыз пайдалану бекіткіш элементтердің атылуына және жарақат алуға әкелуі мүмкін.
  - ▶ **Қапсырма қаққыш машинаны қапсырмаларды салу немесе шығару, керек-жарақтарды баптау немесе өзгерту кезінде қуат көзінен ажыратыңыз.** Қапсырма қаққыш машина қуат көзіне қосылу болса, кездейсоқ іске қосылып, нәтижесінде жарақат алуға әкелуі мүмкін.
  - ▶ **Бекіткіш элементтермен жұмыс істеген кезде, әсіресе оларды салған және шығарған кезде аса мұқият болыңыз.** Бекіткіш элементтердің жарақат тигізуі мүмкін өткір ұштары бар.
  - ▶ **Аспапты өзіңізге немесе кез келген басқа адамға қаратпаңыз.** Күтпеген іске қосылу бекіткіш элементтің босатылуына және нәтижесінде жарақат алуға әкелуі мүмкін.
  - ▶ **Бұл қапсырма қаққыш машинаны пайдаланбаған және бір пайдалану позициясынан басқасына жылжытқан жағдайда саусағыңызды іске қосу механизмінен алшақ ұстаңыз.** Күтпеген іске қосылу бекіткіш элементтің босатылуына және нәтижесінде жарақат алуға әкелуі мүмкін.
  - ▶ **Қапсырма жасырын сымдарға тиюі мүмкін әрекеттерді орындаған кезде қапсырма қаққыш машинаны оқшауланған ұстау беттерінен ұстаңыз.** Егер қапсырма кернеу астындағы сымға тисе, қапсырма қаққыш машинаның ашық металл бөлшектері кернеу астына түсіп, пайдаланушыны тоқ соғуы мүмкін.
  - ▶ **Қапсырма қаққыш машинаны пайдалану кезінде мықтап ұстаңыз.** Қапсырма қаққыш машинаның басқарылмайтын кері соғуы кездейсоқ іске қосуға әкелуі мүмкін, нәтижесінде жарақат алуыңыз мүмкін.
  - ▶ **Қол-аяқ сияқты барлық дене мүшелерін қапсырма қаққыш машинаның қағу бағытынан алшақ ұстаңыз.** Бекіткіш элемент дайындамаға, сондай-ақ оның артында тұрған кез келген затқа кіріп, нәтижесінде жарақат алуға әкелуі мүмкін.
  - ▶ **Қапсырма қаққыш машинаны пайдалану кезінде дененің қол-аяқ сияқты барлық дене мүшелерін қапсырманың дайындамаға қағылатын аймағынан алшақ ұстаңыз.** Қапсырма ауытқып, дайындамадан шығып кетуі мүмкін, нәтижесінде жарақат алуға әкелуі мүмкін.
  - ▶ **Қапсырма қаққыш машина дайындамаға тұрақты орналастырылмаған болса, оны іске қоспаңыз.** Қапсырма қаққыш машина дайындамаға тимей тұрса, бекіткіш элемент дайындамадан ығысып, жарақат тигізуі мүмкін.
  - ▶ **Бұл қапсырма қаққыш машинаны электр кабельдерді қысу үшін пайдаланбаңыз.** Ол электрлік кабельдерді монтаждауға арналмаған және электрлік кабельдердің оқшаулағышына зақым келтіруі мүмкін. Бұл тоқ соғу немесе өрт қаупін тудыруы мүмкін.
  - ▶ **Бекіткіш элемент қапсырма қаққыш машинаның ішінде қысылып қалса, машинаны қуат көзінен ажыратыңыз.** Қысылып қалған бекіткіш элементті шығарып алу кезінде, қапсырма қаққыш машина қуат көзіне қосылу болса, ол кездейсоқ іске қосылып, жарақат тигізуі мүмкін.
  - ▶ **Қысылып қалған бекіткіш элементті шығарып алу кезінде сақ болыңыз.** Механизм қысым астында болуы мүмкін және бекіткіш элемент күшпен шығып кетіп, жарақат тигізуі мүмкін.
  - ▶ **Қажетті іздеу құралдарын пайдаланып жасырылған сымдарды табыңыз немесе жауапты жергілікті ұйым өкілдерін шақырыңыз.** Электр сымдарына тию өрт немесе тоқ соғуына алып келуі

мүмкін. Газ құбырын зақымдау жарылысқа алып келуі мүмкін. Су құбырын зақымдау материалдық зиянға алып келуі мүмкін.

- ▶ **Аккумулятор зақымдалған немесе дұрыс пайдаланылмаған жағдайда, одан бу шығуы мүмкін. Аккумулятор жанып немесе жарылып қалуы мүмкін.** Таза ауа ішке тартыңыз және шағымдар болса, дәрігердің көмегіне жүгініңіз. Бу тыныс алу жолдарын тітіркендіруі мүмкін.
- ▶ **Аккумуляторды өзгертеңіз және аспаңыз.** Қысқа тұйықталу қаупі бар.
- ▶ **Шеге немесе бұрауыш сияқты ұшты заттар немесе сыртқы әсер арқылы аккумулятор зақымдануы мүмкін.** Бұл қысқа тұйықталуға алып келіп, аккумулятор жануы, түтін шығаруы, жарылуы немесе қызып кетуі мүмкін.
- ▶ **Аккумуляторды тек өндіруші өнімдері үшін пайдаланыңыз.** Сол арқылы аккумуляторды қауіпті, артық жүктеуден сақтайсыз.



**Аккумуляторды жылудан, сондай-ақ, мысалы, үздіксіз күн жарығынан, оттан, кірден, судан және ылғалдан қорғаңыз.** Жарылыс және

қысқа тұйықталу қаупі туындайды.

#### Белгілер мен олардың мағынасы

Төмендегі белгілер электр құралды пайдалануда маңызды болуы мүмкін. Белгілер менен олардың мағыналарын жаттап алыңыз. Белгілерді дұрыс түсіну сізге электр құралын дұрыс әрі сенімді пайдалануға көмектеседі.

#### Белгілер мен олардың мағынасы



**Құлақ қорғанысын тағыңыз.** Шуыл әсерінен есту қабілетіңіз зақымдануы мүмкін.



**Қорғаныш көзілдірікті киіңіз.**

#### Өнім және қуат сипаттамасы



**Барлық қауіпсіздік нұсқаулықтарын және ескертпелерді оқыңыз.** Техникалық қауіпсіздік нұсқаулықтарын және ескертпелерді сақтамау тоқтың соғуына, өрт және/немесе ауыр жарақаттануларға алып келуі мүмкін.

Пайдалану нұсқаулығының алғы бөлігінің суреттерін ескеріңіз.

#### Мақсаты бойынша қолдану

Электр құралы ағашқа қапсырманы қағып кіргізуге арналған.

Тек "Техникалық деректер" кестесінде белгіленген қағылатын заттарды (шеге, қапсырма және т.б.) пайдалануға болады.

**Нұсқау:** Электр құралы металл не бетонға қапсырманы қағуға арналмаған.

Тұғырда, сатыда немесе бақа платформада жұмыс істеген және жұмыс күйін ауыстыру қажет болған кезде, электр құралын автоматты кері қозғалыспен түйіспелі іске қосу режимінде пайдаланбаңыз. Бұл жағдайда тек резервтік реттілікпен бірімәртелі іске қосу режимін пайдаланыңыз.

#### Көрсетілген құрамды бөлшектер

Көрсетілген құрамды бөлшектердің нөмірлері графикалық беттегі электр құралының көрсетіліміне қатысты болып келеді.

- (1) Дайындама қорғағышы
- (2) Іске қосу сақтандырғышы
- (3) Іске қосу құрылғысы
- (4) Аккумуляторды босату түймесі
- (5) Жұмыс шамы
- (6) Пайдаланушы интерфейсі
- (7) Аккумулятор
- (8) Белдік қысқышы
- (9) Қорапты ашуға арналған ауыстырып-қосқыш
- (10) Қорап
- (11) Тереңдік шектегішін реттеу индикаторы
- (12) Тереңдік шектегішінің реттегіш дөңгелегі
- (13) Толтыру индикаторының көру терезесі
- (14) Ауыз
- (15) Тұтқа (беті оқшауланған)
- (16) Қорап қалқаны
- (17) Қапсырма жолағы<sup>a)</sup>
- (18) Дайындама қорғағышын сақтау орны

#### Пайдаланушы интерфейсі

- (19) Қосу/өшіру индикаторы
- (20) Қосу/өшіру түймесі
- (21) Режим түймесі
- (22) Бірімәртелі іске қосу индикаторы
- (23) Түйіспелі іске қосу индикаторы

a) **Бейнеленген құрамдас бөлшектер стандарттық жеткізу көлеміне кірмейді.**

#### Техникалық мәліметтер

Аккумуляторлық степлер	GTH18V-38-2M
Өнім нөмірі	3 601 D82 D..
Номиналды кернеу	B= 18

Аккумуляторлық степлер	GTH18V-38-2M	
Иске қосу жүйелері		
– Қорғаныс ретілігі бар бірімәртелі іске қосу тетігі		●
– Автоматты кері қозғалысы бар түйіспелі іске қосу тетігі		●
Қағылатын зат		
– Түрі		Тар артқы қапсырма
– Ұзындығы	мм	10–38
– Диаметрі	мм	1,2
	га	18
– Бұрыш		0°
Қораптың макс. сыйымдылығы		110
Өлшемі (аккумуляторсыз)		
– Биіктігі	мм	276
– Ені	мм	95
– Дайындама қорғағышымен ұзындығы	мм	329
Салмағы <sup>A)</sup>	кг	2,4
Зарядтау кезіндегі ұсынылатын қоршаған орта температурасы	°C	0 ... +35
Жұмыс кезіндегі <sup>B)C)</sup> және сақтау кезіндегі рұқсат етілген қоршаған орта температурасы	°C	–20 ... +50
Үйлесімді аккумуляторлар		GBA18V... GBA 18V... ProCORE18V... EXPERT18V... EXBA18V... CORE18V...
Толық қуат үшін ұсынылатын аккумуляторлар		GBA18V... ≥ 2,0 A-caf GBA 18V... ≥ 2,0 A-caf
Ұсынылатын зарядтағыш құрылғылар		GAL18... GAL 18... GAL 36... GAL12V/18... GAL 12V/18...

## Аккумуляторлық степлер GTH18V-38-2M

GAX 18...  
EXAL 18...

- A) Аккумуляторсыз (аккумулятор салмағын [www.bosch-professional.com](http://www.bosch-professional.com) веб-сайтында қараңыз)
- B) температура < 0 °C болғанда жұмыс күші шектелген көлемде болады
- C) GBA 18V... үлгісімен шектеулі қуат Мәндер өнімге байланысты өзгешеленуі мүмкін, сондай-ақ пайдалану және қоршаған орта шарттарына бағынуы мүмкін. Қосымша ақпаратты мына мекенжай бойынша қараңыз: [www.bosch-professional.com/wac](http://www.bosch-professional.com/wac).

## Шуыл және діріл туралы ақпарат

**EN IEC 62841-2-16** бойынша есептелген шуыл эмиссиясының көрсеткіштері.

Электр құралының амплитуда бойынша есептелген шуыл деңгейі әдетте келесідей болады: дыбыстық қысым деңгейі **87** дБ(A); дыбыстық қуат деңгейі **97** дБ(A). К дәлсіздігі = **3** дБ.

### Құлақ қорғанысын тағыңыз!

Діріл көрсеткіштері  $a_w$  (үздіксіз діріл),  $p_f$  (қайталанатын соқпа діріл) және К дәлсіздігі, **EN IEC 62841-2-16** стандарты бойынша есептелген:

$a_w = 2,0 \text{ м/с}^2$  ( $K = 1,5 \text{ м/с}^2$ ),  $p_f = 484 \text{ м/с}^2$  ( $K = 45 \text{ м/с}^2$ )

Осы нұсқауларда келтірілген діріл деңгейі және шуыл эмиссиясының көрсеткіші заңды өлшеу әдісі бойынша өлшенген және оларды электр құралдарын бір-бірімен салыстыру үшін пайдалануға болады. Олармен алдыңғы тербелу және шу шығаруды бағалауға болады.

Берілген тербелу деңгейі мен шуыл шығару мәні электр құралының негізгі жұмыстары үшін берілген. Егер электр құрал басқа жұмыстар үшін басқа алмалы-салмалы аспаптар менен немесе жетімсіз күтүмен пайдаланылса дірілдеу деңгейі мен шуыл шығару мәндері өзгереді. Бұл бүкіл жұмыс уақыты үшін тербелу және шуыл шығаруды қатты көтеруі мүмкін.

Дірілдеу деңгейі мен шуыл шығару мәнін нақты есептеу үшін құрал өшірілген және қосылған болып пайдаланылмаған уақыттарды да ескеру қажет. Бұл дірілдеу деңгейі және жұмыс уақытындағы шуыл шығару мәнін төмендетеді.

Пайдаланушыны дірілдеу әсерінен сақтау үшін қосымша қауіпсіздік шараларын қолдану қажет, мысалы: электр құралды және алмалы-салмалы аспаптарды күту, қолдарды ыстық ұстау, жұмыс әдістерін ұйымдыстыру.

## Аккумулятор

**Bosch** компаниясы аккумуляторлық электр құралдарын аккумуляторсыз да сатады. Электр құралыңыздың жеткізілім жиынтығында аккумулятордың бар-жоғын қаптауыштан біліп алуға болады.

### Аккумуляторды зарядтау

- **Тек техникалық мәліметтерде жазылған зарядтау құралдарын пайдаланыңыз.** Тек қана осы зарядтау

құралдары сіздің электр құралыңыздың ішінде литий-иондық аккумулятормен сәйкес.

**Ескерте:** Литий-ионды батареялар халықаралық тасымалдау ережелеріне сәйкес ішінара зарядталған күйде жеткізіледі. Аккумулятордың толық қуатын пайдалану үшін оны алғаш рет пайдаланудан бұрын толық зарядтаңыз.

### Аккумуляторды енгізу

Зарядталған аккумуляторды аккумулятор бекіткішіне тірелгенше енгізіңіз.

### Аккумуляторды шығару



Аккумуляторды шығару үшін аккумуляторды босату түймесін басыңыз және аккумуляторды электр құралынан тартып шығарыңыз. **Бұл ретте күш салмаңыз.**

Аккумуляторда, аккумуляторды босату түймесін байқаусызда басылып кеткенде, оның түсіп кетуінен қорғайтын 2 құлыптау деңгейі бар. Аккумулятор электр құралына орнатулы болса, оны өз орнында серіппе ұстап тұрады.

### Аккумулятор заряды деңгейінің индикаторы

Нұсқау: әр аккумулятор түрінде заряд деңгейінің индикаторы болмайды.

Аккумулятор заряды деңгейінің индикаторындағы жасыл түсті жарық диодтары аккумулятордың заряд деңгейін көрсетеді. Қауіпсіздік тұрғысынан заряд деңгейін электр құралының жұмыссыз күйінде ғана шақыруға болады.

Заряд деңгейін көрсету үшін заряд деңгейінің индикаторына арналған  немесе  түймесін басыңыз. Мұны аккумулятор шығарылғанда да орындауға болады.

Заряд деңгейінің индикаторына арналған түймені басқаннан кейін ешқандай жарық диоды жанбаса, бұл аккумулятордың ақаулы және оны ауыстыру керек екендігін білдіреді.

### Аккумулятор түрі GBA 18V... | GBA18V...



Жарық диоды	Қуаты
Үздіксіз жарық 3× жасыл	60–100%
Үздіксіз жарық 2× жасыл	30–60%
Үздіксіз жарық 1× жасыл	5–30%
Жыпылықтайтын жарық 1× жасыл	0–5%

### Аккумулятор түрі ProCORE18V... | EXPERT18V... | EXBA18V... | CORE18V...



Жарық диоды	Қуаты
Үздіксіз жарық 5× жасыл	80–100%
Үздіксіз жарық 4× жасыл	60–80%

Жарық диоды	Қуаты
Үздіксіз жарық 3× жасыл	40–60%
Үздіксіз жарық 2× жасыл	20–40%
Үздіксіз жарық 1× жасыл	5–20%
Жыпылықтайтын жарық 1× жасыл	0–5%

### Аккумулятордың бұзылу қаупін анықтау

#### EXPERT18V... | EXBA18V...

Аккумулятор заряды деңгейі индикаторының жарық диодтары аккумулятордың заряд деңгейіне қоса аккумулятордың бұзылу қаупін де көрсете алады.

Функцияны іске қосу үшін заряд деңгейінің индикаторына арналған түймені  3 секунд басып тұрыңыз. Аккумуляторды талдау процесі туралы аккумулятор заряды деңгейі индикаторының жылжымалы жарығы сигнал береді. Нәтиже аккумулятор заряды деңгейінің индикаторында көрсетіледі.

 **1 жарық диоды:** аккумулятордың бұзылу қаупі жоғары. Қуат пен жұмыс істеу уақыты айтарлықтай азаюы мүмкін. Аккумуляторды алмастыруға кеңес беріледі.

 **5 жарық диоды:** аккумулятор жақсы күйде және бұзылу қаупі төмен.

**Назар аударыңыз:** аккумулятордың бұзылу қаупін бағалау әрекеті екі кезең бойынша орындалады және аккумулятор күйін бағалаудың жеңілдетілген әдісін ұсынады. Аккумулятор не жақсы күйде болып бағаланады, не қатты бұзылу қаупіне ие болады. Батарея заряды деңгейінің пайызы көрсетілмейді.

### Аккумуляторды оңтайлы пайдалану туралы нұсқаулар

Аккумуляторды сұйықтықтардан және ылғалдан қорғаңыз.

Аккумуляторды тек –20 °C ... 50 °C температура ауқымында сақтаңыз. Аккумуляторды жазда көлікте қалдырмаңыз.

Аккумулятордың желдету тесігін жұмсақ, таза және құрғақ қылшақпен мұқият тазалаңыз.

Пайдалану мерзімінің айтарлықтай қысқаруы аккумулятордың ескіргенін және ауыстыру керектігін білдіреді.

Қоқыстарды қайта өңдеу туралы нұсқауларды орындаңыз.

### Монтаждау

► **Электр құралында кез келген жұмыс өткізбес бұрын (мысалы, техникалық қызмет көрсету, құралды алмастыру және т.б.) аккумуляторды электр құралынан шығарып алыңыз.** Ажыратқышты кездейсоқ басқан жағдайда, жарақат алу қаупі туындайды.

## Қорапты толтыру (A1–A3 суреттерін қараңыз)

► **Құрылғыны реттеу, керек-жарақтарды алмастыру немесе электр құралын ары қою алдында аккумуляторды шығарыңыз.** Осы сақтық шарасы электр құралының кенет іске қосылуына жол бермейді.

**Тек түпнұсқа Bosch керек-жарақтарын пайдаланыңыз.** Электр құралының қорап, ауыз және итергіш канал сияқты дәл бөлшектері **Bosch** ұсынған **қапсырмалар, шегелер мен штифтерге** сәйкестендірілген. Басқа өндірушілер басқа болат сапасын және өлшемдерді пайдаланады.

**Нұсқау:** тек "Техникалық деректер" кестесінде келтірілген қағылатын заттарды пайдаланыңыз.

Рұқсат етілмеген қағылатын заттарды пайдалану электр құралының зақымдалуына және жарақат алуға әкелуі мүмкін.

Қорапты толтыру барысында электр құралын, ауыз (**14**) не өз денеңізге, не басқа адамдарға бағытталмайтындай ұстап тұрыңыз.

– Қорапты ашуға арналған ажыратқышты (**9**) басыңыз. Қорап қалқаны (**16**) шығып кетеді.

– Қапсырма ұшымен жоғары қарап тұрған қапсырма жолағын қораптың (**10**) жоғарғы бөлігіне енгізіңіз.

**Нұсқау:** электрондық бақылау жүйесі қапсырмалардың қорапта бар-жоғын анықтайды. Іске қосу сақтандырғышы қораптың бос күйінде басылған жағдайда, қағу процесі іске қосылады. Осылайша бос қағу әрекеттеріне жол берілмейді.

– Қорап қалқанын (**16**) қораптың басына қарай тірелгенше тартыңыз.

**Нұсқау:** қорап қалқаны қатты күш қолданусыз (тек саусақ күшімен) кері жылжытылуы керек. Қысылып қалған қорап қалқанының мынадай салдары бар: қапсырма қағылмайды, қапсырма итергіш каналда қармалып қалады ("Қысылу" бөлімін қараңыз) немесе қапсырма қате бұрышта қағылады.

## Пайдалану

► **Электр құралын әрдайым бүйіріне жатқызыңыз және оны аккумулятор үстіне қоймаңыз.**

Пайдаланылатын алмалы-салмалы аспапқа және аккумуляторға байланысты электр құралы төңкерілуі мүмкін.

## Іске қосу жүйелері

### Резервтік ретгілікпен бірімәртелі іске қосу

Бұл іске қосу жүйесінде алдымен іске қосу сақтандырғышын (**2**) дайындамаға берік орнату керек. Қағылатын зат, іске қосу құрылғысы (**3**) басылғанда ғана атылады.

Содан кейін басқа қағу әрекеттерін, іске қосу құрылғысы мен іске қосу сақтандырғышы алдымен бастапқы күйіне жылжытылғаннан кейін ғана орындауға болады.

### Автоматты кері қозғалысы бар түйіспелі іске қосу

Бұл іске қосу жүйесінде алдымен іске қосу құрылғысын (**3**) басу және осы күйде ұстап тұру керек. Содан кейін қағылатын затты шығару үшін іске қосу сақтандырғышын дайындамаға берік орнату керек. Іске қосу құрылғысы (**3**) басылып тұрғанша, басқа қағу әрекеттерін басқа жерге қайта қондыру арқылы іске қосуға болады.

**Түйіспелі іске қосу** режимінде қапсырманы бірімәртелі іске қосу арқылы да қағуға болады.

## Қолданысқа енгізу

### Пайдаланушы интерфейсі арқылы қосу/өшіру (B суретін қараңыз)

- Электр құралын **қосу** үшін пайдаланушы интерфейсіндегі (**6**) ажыратқыш түймесін (**20**) басыңыз. Жұмыс шамы (**5**) қосылады. Құрылғы пайдалануға дайын болғанда, ажыратқыш индикаторы (**19**) жасыл түспен жанады. Бірімәртелі іске қосу режимі іске қосылып, (**22**) индикаторы ақ түспен жанады.
- Электр құралын **өшіру** үшін ажыратқыш түймесін (**20**) басыңыз.

### Қапсырмамен бекіту – бірімәртелі іске қосу

- Электр құралын қосыңыз.
- Ауызды (**14**) немесе қажеттілікке қарай резеңкелі дайындама қорғағышын (**1**), іске қосу сақтандырғышы (**2**) толығымен басылғанша, дайындамаға берік орнатыңыз. Жұмыс шамы қосылады.
- Содан кейін іске қосу құрылғысын (**3**) қысқа уақыт басыңыз да, жіберіңіз. Осылайша қапсырма қағылады.
- Электр құралын дайындамадан кері жылжытыңыз.
- Кейінгі қағу процесі үшін электр құралын дайындамадан толықтай шығарып, оны қалаулы жақын жерге берік орнатып қойыңыз.



### Қапсырмамен бекіту – түйіспелі іске қосу



- Электр құралын қосыңыз.
- Режим түймесін (**21**) қысқаша басу арқылы түйіспелі іске қосу режимін белсендіріңіз. Түйіспелі іске қосу индикаторы (**23**) ақ түспен жанады.
- Іске қосу құрылғысын (**3**) басып тұрыңыз. Бұл ретте жұмыс шамы жанып, қозғалтқыш іске қосылады.
- Ауызды (**14**) немесе қажеттілікке қарай резеңкелі дайындама қорғағышын (**1**), іске қосу сақтандырғышы (**2**) толығымен басылғанша, дайындамаға берік орнатыңыз. Осылайша қапсырма қағылады.
- Қағу әрекетін жалғастыру үшін іске қосу құрылғысын (**3**) ары қарай басып тұрыңыз және электр құралын дайындамадан толықтай көтеріп алыңыз. Оны қалаулы жақын жерге берік орнатып қойыңыз.

- Режим түймесі (21) қайта басу арқылы бірмәртелі іске қосу режиміне ауысыңыз.
- Бірмәртелі іске қосу индикаторы (22) жанады.

### Пайдаланушы интерфейсі (В суретін қараңыз)

Пайдаланушы интерфейсі (6) жұмыс режимін таңдау және электр құралын қосу және өшіру үшін пайдаланылады.

Пайдаланушы интерфейсі	Сипаттама
	Қосу/өшіру түймесі (20) құрылғыны қосып, өшіреді.
	Режим түймесі (21) бірмәртелі іске қосу мен түйіспелі іске қосу режимдерінің арасында ауыстырады.

Пайдаланушы интерфейсі	Сипаттама
	Қосу/өшіру индикаторы (19), құрылғы қосылғанда жанады.
	Бірмәртелі іске қосу индикаторы (22), бірмәртелі іске қосу режимі іске қосылғанда жанады.
	Түйіспелі іске қосу индикаторы (23), түйіспелі іске қосу режимі іске қосылғанда жанады.

### Күй көрсеткіштері

Оған қоса қосу/өшіру индикаторы (19) электр құралының күйі туралы төмендегідей хабарлайды:

Электр құралының күй индикаторы		
Түсі	Мағынасы	Шешімі
Жасыл	Электр құралы қосулы және пайдалануға дайын.	–
Сары	Оқиға назарыңызды талап етеді: критикалық температура, аккумулятор заряды таусылаын деп қалды немесе техникалық қызмет көрсету қажет.	<ul style="list-style-type: none"> <li>– Электр құралын суытыңыз.</li> <li>– Аккумуляторды алмастырыңыз немесе зарядтаңыз.</li> <li>– Техникалық қызмет көрсетуге тапсырыс беріңіз.</li> </ul>
қызыл	Электр құралы пайдалануға дайын емес. Себебі: электр құралы қатты қызып кетті, аккумулятор заряды таусылды немесе механикалық ақау орын алды.	<ul style="list-style-type: none"> <li>– Электр құралын суытыңыз.</li> <li>– Аккумуляторды алмастырыңыз немесе зарядтаңыз.</li> <li>– Техникалық қызмет көрсетуге тапсырыс беріңіз.</li> </ul>
қызыл түспен жыпылықтайды	<ul style="list-style-type: none"> <li>– Екінші ажыратқыш тым ерте басылды.</li> <li>– Екінші ажыратқыш 5 секунд ішінде басылды, құрылғы автоматты түрде өшіріледі.</li> <li>– Ажыратқыштар қате реттілікпен қолданылды (мысалы, іске қосу құрылғысы, құрылғы түйіспелі іске қосу режиміне ауыстырылмас бұрын басылды)</li> </ul>	<ul style="list-style-type: none"> <li>– Күй индикаторы жасыл түспен жанғанша күтіңіз.</li> <li>– Электр құралы жұмысқа қайтадан дайын.</li> <li>– Қағу процесін жаңадан орындаңыз және бұл ретте дұрыс іске қосу реттілігін сақтаңыз немесе пайдаланушы интерфейсі арқылы іске қосу жүйесін өзгертіңіз.</li> </ul>

### Пайдалану бойынша нұсқаулар

- **Электр құралында кез келген жұмыс өткізбес бұрын (мысалы, техникалық қызмет көрсету, құралды алмастыру және т.б.) аккумуляторды электр құралынан шығарып алыңыз.** Ажыратқышты кездейсоқ басқан жағдайда, жарақат алу қаупі туындайды.

Әр жұмыс істеуден бұрын қауіпсіздік пен іске қосу құрылғыларының ақаусыз жұмыс істегенін және барлық бұрандалар мен гайкалардың берік бекітіліп тұрғанын тексеріңіз.

Бұзылған немесе дұрыс жұмыс істемеген электр құралын дереу электр желісінен ажыратып, өкілетті Bosch қызмет көрсету орталығына хабарласыңыз.

Электр құралында нұсқаулардан тыс өзгерістерді орындамаңыз. Іске қосу сақтандырғышы сияқты электр құралының бөлшектерін бөлшектемеңіз немесе бұғаттамаңыз.

Жарамсыз құралдармен ешқандай "төтенше жөндеу" жұмыстарын өткізбеңіз. Электр құралына жүйелі түрде және тиісінше техникалық қызмет көрсету керек.

Электр құралының, мысалы, төмендегі әрекеттер арқылы әлсізденуіне немесе зақымдалуына жол бермеңіз:

- соғу немесе ою,
- өндіруші рұқсат етпеген құрылымын өзгерту,
- болат сияқты қатты материалдан жасалған шаблондарда жүргізу,
- жерге құлату немесе жерде жылжыту,
- балға ретінде пайдалану,

– күш салып жұмыс істеудің кез келген әдісі.  
Дайындама астында немесе артында не тұрғанын көріп алыңыз. Артыңызда адамдар тұрса, қабырға, төбе немесе еденге қапсырма атпаңыз. Қапсырмалар дайындаманы тесіп, әлдекімге жарақат тигізуі мүмкін.

Әлдеқашан қағылған қапсырмаға ешқандай қапсырма қақпаңыз. Бұл ретте қапсырма деформацияға ұшырап, қапсырмалар қысылуып қалуы мүмкін немесе электр құралы бақылаусыз жылжуы мүмкін.

Егер электр құралы суық қоршаған орта шарттарында қолданылатын болса, алғашқы қапсырмалар әдеттегіден баяу қағылады. Электр құралы жұмыс істеу арқылы жылығаннан кейін, қалыпты жұмыс жылдамдығында қайтадан жұмыс істеу мүмкін болады.

Соққыштың тозуын азайту үшін бос қағу әрекеттерін болдырмаңыз.

Ұзақ жұмыс үзілістерінде немесе жұмысты аяқтағаннан кейін электр құралын өшіріңіз, аккумуляторды шығарыңыз және қорапты мүмкіндігінше босатыңыз.

#### Қорапты босату (С1–С3 суреттерін қараңыз)

– Қорапты ашуға арналған ажыратқышты (9) басыңыз. Қорап қалқаны (16) шығып кетеді.

– Электр құралын, қораптағы (10) қапсырма жолағы (17) сыртқа сырғып шығатындай айналдырыңыз.

– Қорапты жабу керек болса, онда қорап қалқанын (16) қораптың (10) басына дейін алға қарай абайлап жіберіңіз.

#### Тереңдік шектегішін реттеу (D суретін қараңыз)

Қапсырмалардың қағылу тереңдігін реттегіш дөңгелекпен (12) реттеуге болады.

– Қорапты (10) босатыңыз.

– **Қапсырмалар тым терең қағылады:** қағылу тереңдігін азайту үшін реттегіш дөңгелекті (12) "–" бағытымен бұраңыз.

– **Қапсырмалар жеткілікті емес тереңдікте қағылады:** қағылу тереңдігін арттыру үшін реттегіш дөңгелекті (12) "+" бағытымен бұраңыз.

Тереңдік шектегішінің реттелуін бақылаңыз:

– Қорапты қайта жабдықтаңыз.

– Жаңа қағылу тереңдігін сынақ дайындамада тексеріңіз. Қажет болса, жұмыс қадамдарын қайталаңыз.

#### Қысылуларды босату

Қапсырмалар итергіш каналда қысылуы мүмкін. Бұл мәселе жиі орын алса, өкілетті Bosch қызмет көрсету орталығына хабарласыңыз.

**Нұсқау:** егер қысылған жерді босатқаннан кейін, таңба бұдан былай кері жылжымаса, өкілетті Bosch қызмет көрсету орталығына хабарласыңыз.

– Іске қосу құрылғысын (3) жіберіңіз.

– Электр құралын өшіріп, аккумуляторды (7) шығарыңыз.

– Қорапты ашуға арналған ажыратқышты (9) басыңыз. Қорап қалқаны шығып кетеді.

– Электр құралын, қораптағы қапсырма жолағы сыртқа сырғып шығатындай айналдырыңыз. Қысылған қапсырмаларды алып тастаңыз. Ол үшін қажетінше қысқашты пайдаланыңыз.

– Қорапты қайта жабдықтаңыз.

– Қорап қалқанын қораптың басына қарай тірелгенше тартыңыз.

#### Дайындама қорғағышын алмастыру (Е суретін қараңыз)

Іске қосу сақтандырғышының (2) ұшындағы дайындама қорғағышы (1), электр құралы қағу әрекеті үшін тиісінше орналастырылған жағдайда, дайындаманы қорғайды. Дайындама қорғағышын алып тастауға және алмастыруға болады

– Іске қосу құрылғысын (3) жіберіңіз.

– Электр құралын өшіріп, аккумуляторды (7) шығарыңыз.

– Қорапты (10) босатыңыз.

– Дайындама қорғағышын іске қосу сақтандырғышынан тартып алыңыз.

– Жаңа дайындама қорғағышын ашық ұшымен іске қосу сақтандырғышына салыңыз.

**Нұсқау:** қосалқы дайындама қорғағышын қораптың (10) төменгі жағында сақтауға болады. Ол үшін дайындама қорғағышын сақтау орнына (18) кіргізіңіз.

#### Тасымалдау және сақтау

Электр құралын тасымалдау үшін, әсіресе сатыны қолданған немесе әдеттегіден тыс дене қалпында жылжитқан кезде өшіріңіз.

Электр құралын жұмыс орнына тек тұтқасынан (15) ұстап және іске қосу құрылғысын (3) іске қоспай тасымалдаңыз.

Электр құралын әрдайым аккумулятордан ажыратылған күйде және құрғақ, жылы жерде сақтаңыз.

Егер электр құралы ұзақ уақыт пайдаланылмайтын болмаса, құралдың болат бөлшектерін аздап майлаңыз. Бұл тот басудың алдын алады.

#### Белдік қысқышы

Белдік қысқышымен (8) электр құралын, мысалы, белдікке ілуге болады. Нәтижесінде екі қолыңыз бос болып, электр құралы кез келген уақытта пайдалануға қолжетімді болады.

## Техникалық күтім және қызмет

### Қызмет көрсету және тазалау

► **Электр құралында кез келген жұмыс өткізбес бұрын (мысалы, техникалық қызмет көрсету, құралды алмастыру және т.б.) аккумуляторды электр құралынан шығарып алыңыз.** Ажыратқышты кездейсоқ басқан жағдайда, жарақат алу қаупі туындайды.

► **Лайықты әрі қауіпсіз түрде жұмыс істей алу үшін, электр құралды және желдету саңылауларын таза қалыпта ұстаңыз.**

Өнімдерді олардың сақтығын қамтамасыз ететін, өнімдерге атмосфералық жауын-шашынның тиюіне және асқын температура көздерінің (температураның шұғыл өзгерісінің), соның ішінде күн сәулелерінің әсер етуіне жол бермейтін дүкендерде, бөлімдерде (секцияларда), павильондар мен киоскілерде сатуға болады.

Сатушы (өндіруші) сатып алушыға өнімдер туралы қажетті және шынайы ақпаратты беріп, өнімдерді тиісінше таңдау мүмкіндігін қамтамасыз етуге міндетті. Өнімдер туралы ақпарат міндетті түрде тізімі Ресей Федерациясының заңнамасымен белгіленген мәліметтерді қамтуы тиіс.

Егер тұтынушы сатып алатын өнімдер әлдеқашан пайдаланылған немесе өнімдерде ақаулық (ақаулықтар) жойылған болса, тұтынушыға бұл туралы ақпарат берілуі тиіс.

Өнімдерді сату процесінің аясында төмендегі қауіпсіздік талаптары орындалуы тиіс:

- Сатушы сатып алушыға ұйымының фирмалық атауы, орналасқан жері (мекенжайы) және жұмыс режимі туралы мәліметтер беруге міндетті;
- Сауда бөлмелеріндегі өнімдердің сынамалары сатып алушыға бұйымдардағы жазбалармен танысуға мүмкіндік беруі және визуалды тексерістен басқа бұйымдардың іске қосылуына әкелетін, сатып алушылар өз бетінше орындайтын ешқандай әрекеттерге жол бермеуі тиіс;
- Сатушы осы бұйымдардың белгіленген талаптарға сәйкестігінің растамасы, сертификаттардың немесе сәйкестік жөніндегі мәлімдемелердің бар болуы туралы ақпаратты сатып алушыға беруге міндетті;
- Идентификациялық сипаттары жоқ (жоғалған), жарамдылық мерзімі өтіп кеткен, бұзылу белгілері бар және пайдалану бойынша нұсқаулығы (кітапшасы), міндетті сәйкестік сертификаты немесе сәйкестік белгісі жоқ өнімдерді сатуға тыйым салынады.

### Техникалық қызмет көрсету жоспары

- Қорапты **(10)** тазалаңыз. Жұмыс кезінде қорапта жиналатын пластик немесе ағаш жоңқасын шығарып

алыңыз. Электр құралын жүйелі түрде сығылған ауамен тазалап тұрыңыз.

Шара	Дәлел	Орындалуы
Қорапты <b>(10)</b> және қорап қалқанын <b>(16)</b> тазалаңыз.	Қапсырманың қысылып қалуына жол берілмейді.	– Қорап/қорап қалқанының механизмін сығылған ауамен күн сайын тазалап тұрыңыз.
Іске қосу сақтандырғышының <b>(2)</b> тиісінше жұмыс істеуін қамтамасыз етіңіз.	Жұмыс қауіпсіздігін және электр құралының тиімді жұмыс істеуін қамтамасыз етеді.	– Іске қосу сақтандырғышының механизмін күн сайын сығылған ауамен тазалап тұрыңыз.

### Ақаулықтарды жою

Мәселе	Себебі	Түзету әдісі
Электр құралы жұмысқа дайын емес.	Аккумулятор зарядталмаған немесе аккумулятор бұзылған.	– Аккумуляторды толық зарядтаңыз немесе оны алмастырыңыз.
	Аккумулятор дұрыс орнатылмаған.	– Аккумулятордың тұтқаға тірелгенін қамтамасыз етіңіз.
Аккумулятор температурасы тым жоғары немесе тым төмен.	Аккумулятор температурасы тым жоғары немесе тым төмен.	– Аккумулятор оңтайлы жұмыс температурасына (қайта) жеткенше күтіңіз.
	Аккумулятор түйіспелері, қозғалтқыш немесе көтергіш магнит ластанған немесе бұзылған.	– Өкілетті <b>Bosch</b> қызмет көрсету орталығына хабарласыңыз. Сол жерде бөлшекті алмастырыңыз.
Қорап <b>(10)</b> іші бос.	Қорап <b>(10)</b> іші бос.	– Қорапты қайта жабдықтаңыз. (қараңыз „Қорапты толтыру <b>(A1–A3)</b> суреттерін қараңыз“, Бет 204)
Іске қосу сақтандырғышы <b>(2)</b> қисайған.	Іске қосу сақтандырғышы <b>(2)</b> қисайған.	– Өкілетті <b>Bosch</b> қызмет көрсету орталығына хабарласыңыз. Сол жерде бөлшекті алмастырыңыз.
Электроника бұзылған.	Электроника бұзылған.	– Өкілетті <b>Bosch</b> қызмет көрсету орталығына хабарласыңыз.

Мәселе	Себебі	Түзету әдісі
	Пайдаланушы интерфейсі (6) ақаулы.	– Өкілетті <b>Bosch</b> қызмет көрсету орталығына хабарласыңыз.
Электр құралы жұмысқа дайын, бірақ қапсырмалар қағылмай жатыр.	Төмендегі құрамдас бөлшектердің ықтимал ақауы: – Іске қосу құрылғысы (3) – Таңба – Қозғалтқыш – Электроника – Болат серіппе	– Өкілетті <b>Bosch</b> қызмет көрсету орталығына хабарласыңыз. Сол жерде бөлшекті алмастырыңыз.
	Бөгде заттар қағу механизмінде жиналды.	– Өкілетті <b>Bosch</b> қызмет көрсету орталығына хабарласыңыз. Сол жерде бөлшекті алмастырыңыз.
	Бөгде заттар ауызда (14) немесе қорапта (10) жиналды.	– Ауызды (14) немесе қорапты (10) тазалаңыз.
	Қапсырма итергіш каналда қысылып қалды.	– Қысылған жерді босатыңыз.
	Қорап қалқаны (16) ақаулы.	– Қажет болса, қорап қалқанын (16) тазалаңыз да, қораптың (10) ластанбағанына көз жеткізіңіз.
	Қорап қалқанының серіппесі тым әлсіз немесе бұзылған.	– Өкілетті <b>Bosch</b> қызмет көрсету орталығына хабарласыңыз. Сол жерде бөлшекті алмастырыңыз.
	Пайдаланылатын қағылатын заттар рұқсат етілмейді.	– Тек түпнұсқа керек-жарақтарды пайдаланыңыз. Тек "Техникалық деректер" кестесінде белгіленген қағылатын заттарды (шеге, қапсырма және т.б.) пайдалануға болады.
	Қорап (10) іші бос.	– Қорапты қайта жабдықтаңыз. (қараңыз „Қорапты толтыру (A1–A3 суреттерін қараңыз)“, Бет 204)
	Қате қағу реттілігі қолданылды.	– Қағу процесін жаңадан орындаңыз және бұл ретте дұрыс іске қосу реттілігін сақтаңыз. – Пайдаланушы интерфейсі арқылы іске қосу жүйесін өзгертіңіз.
	Қапсырмалар тым терең қағылып жатыр.	Тереңдік шектегіші тым терең реттелген.
Буфер тозған.		– Өкілетті <b>Bosch</b> қызмет көрсету орталығына хабарласыңыз. Сол жерде бөлшекті алмастырыңыз.
Қапсырмалар қажетті тереңдікте қағылмай жатыр.	Акумулятор зарядталмаған немесе акумулятор бұзылған.	– Акумуляторды толық зарядтаңыз немесе оны алмастырыңыз.
	Қағылатын заттар тым ұзын.	– Тек түпнұсқа керек-жарақтарды пайдаланыңыз. Тек "Техникалық деректер" кестесінде белгіленген қағылатын заттарды (шеге, қапсырма және т.б.) пайдалануға болады.

Мәселе	Себебі	Түзету әдісі
	Тереңдік шектегіші тым жоғары реттелген.	– Тереңдік шектегішін қажетті тереңдікке дейін реттеңіз. (қараңыз „Пайдалану бойынша нұсқаулар“, Бет 205)
Электр құралы қапсырмаларды өткізіп жіберіп жатыр немесе ыргағы тым жоғары.	Пайдаланылатын қағылатын заттар рұқсат етілмейді.	– Тек түпнұсқа керек-жарақтарды пайдаланыңыз. Тек "Техникалық деректер" кестесінде белгіленген қағылатын заттарды (шеге, қапсырма және т.б.) пайдалануға болады.
	Қорап қалқанының серіппесі тым әлсіз немесе бұзылған.	– Өкілетті <b>Bosch</b> қызмет көрсету орталығына хабарласыңыз. Сол жерде бөлшекті алмастырыңыз.
Қапсырмалар итергіш каналда жиі қысылып қалады.	Пайдаланылатын қағылатын заттар рұқсат етілмейді.	– Тек түпнұсқа керек-жарақтарды пайдаланыңыз. Тек "Техникалық деректер" кестесінде белгіленген қағылатын заттарды (шеге, қапсырма және т.б.) пайдалануға болады.
	Қапсырмалар ескірген, қапсырмалар арасындағы желім жапсыру күшінен айырылды.	– Жаңа қапсырма жолағын пайдаланыңыз
Шығарылған қапсырмалар қисайған.	Таңба зақымдалған.	– Өкілетті <b>Bosch</b> қызмет көрсету орталығына хабарласыңыз. Сол жерде бөлшекті алмастырыңыз.
	Электр құралы рұқсат етілмеген материал (мысалы, бетон, тас) үшін пайдаланылған.	– Электр құралын тек рұқсат етілген материал үшін пайдаланыңыз. (қараңыз „Мақсаты бойынша қолдану“, Бет 201)

## Тұтынушыға қызмет көрсету және пайдалану кеңестері

### Қазақстан

#### Тұтынушыларға кеңес беру және шағымдарды қабылдау орталығы:

Роберт Бош (Robert Bosch) ЖШС

050012 Алматы қ.,

Қазақстан Республикасы

Мұратбаев к-сі, 180

"Гермес" БО, 7 қабат

Тел.: +7 (727) 331 86 00

Тел.: 8 8000 700 270

Біздің сервистік мекенжайларымызға және кепілдік шарттарына сілтеме соңғы бетте берілген.

Сұрақтар қою және қосалқы бөлшектерге тапсырыс беру кезінде міндетті түрде өнімнің фирмалық тақтайшасындағы 10 таңбалы өнім нөмірін беріңіз.

Электр құралы кепілді пайдалану мерзімінің ішінде өндірушінің кесірінен істен шыққан жағдайда, өнім иесі төмендегі шарттар орындалғанда кепілдік бойынша тегін жөндеуге құқылы болады:

- механикалық зақымдардың жоқтығы;
- пайдалану бойынша нұсқаулық талаптарының бұзылу белгілерінің жоқтығы;

- пайдалану бойынша нұсқаулықта сатушының сату туралы белгісінің және сатып алушы қолтаңбасының бар болуы;

- электр құралы сериялық нөмірінің және кепілдік талоньындағы сериялық нөмірдің сәйкестігі;
- біліксіз жөндеу белгілерінің жоқтығы.

Кепілдік төмендегі жағдайларда қолданылмайды:

- форс-мажор жағдайларына байланысты кез келген сынықтар;
- барлық электр құралдарындағыдай электр құралының қалыпты тозуы.

Жалғағыш контактілер, сымдар, қылшақтар және т.б. сияқты құрал бөліктерінің қызмет ету мерзімін қысқартатын қалыпты тозу нәтижесінде қажеттілігі туындаған жөндеу кепілдік аясына кірмейді:

- табиғи тозу (ресурстың толық пайдаланылуы);
- қате орнату, рұқсатсыз модификациялау, қате қолдану, қызмет көрсету немесе сақтау ережелерін бұзу нәтижесінде істен шыққан жабдық пен оның бөліктері;
- электр құралына артық жүктеме түскеннен орын алған ақаулар. (Құралға артық жүктеме түсудің шартсыз белгілеріне мыналар жатады: құбылу түсінің пайда болуы немесе электр құралы бөліктері мен

түйіндерінің деформациясы немесе қорытылуы, жоғары температура әсерінен электр қозғалтқышындағы сымдар оқшаулағышының қараюы немесе көмірленуі.)

### Кәдеге жарату

Электр құралдарды, аккумуляторларды, керек-жарақтарды және орау материалдарын экологиялық тұрғыдан дұрыс утилизациялауға тапсыру керек.



Электр құралдарды және аккумуляторларды/батареяларды үй қоқысына тастамаңыз!

### Тек қана ЕО елдері үшін:

Пайдалануға әрі қарай жарамайтын электрлік және электрондық құрылғыларды немесе пайдаланылған аккумуляторларды/батареяларды бөлек жинау және қоршаған орта үшін қауіпсіз жолмен кәдеге жарату керек. Белгіленген қоқыс жинау жүйелерін пайдаланыңыз. Қате жолмен кәдеге жарату құрылғы құрамындағы қауіпті болуы мүмкін заттектерге байланысты қоршаған орта мен денсаулық үшін қауіпті болуы мүмкін.

## Română

### Instrucțiuni de siguranță

#### Instrucțiuni generale de siguranță pentru scule electrice

#### **AVERTISMENT**

Citiți toate avertizările, instrucțiunile, ilustrațiile și specificațiile puse la dispoziție

împreună cu această sculă electrică. Nerespectarea instrucțiunilor menționate mai jos poate duce la electrocutare, incendiu și/sau vătămări corporale grave.

**Păstrați toate indicațiile de avertizare și instrucțiunile în vederea utilizărilor viitoare.**

Termenul "sculă electrică" folosit în indicațiile de avertizare se referă la sculele electrice alimentate de la rețea (cu cablu de alimentare) sau la sculele electrice cu acumulator (fără cablu de alimentare).

#### Siguranța la locul de muncă

- ▶ **Mănțineți-vă sectorul de lucru curat și bine iluminat.** Dezordinea sau sectoarele de lucru neluminate pot duce la accidente.
- ▶ **Nu lucrați cu sculele electrice în mediu cu pericol de explozie, în care există lichide, gaze sau pulberi inflamabile.** Sculele electrice generează scântei care pot aprinde praful sau vaporii.
- ▶ **Nu permiteți accesul copiilor și al spectatorilor în timpul utilizării sculei electrice.** Dacă vă este distrasă atenția puteți pierde controlul.

#### Siguranță electrică

- ▶ **Feriți sculele electrice de ploaie sau umezeală.** Pătrunderea apei într-o sculă electrică mărește riscul de electrocutare.

#### Siguranța persoanelor

- ▶ **Fiți atenți, aveți grijă de ceea ce faceți și procedați rațional atunci când lucrați cu o sculă electrică. Nu folosiți scula electrică atunci când sunteți oboșiți sau vă aflați sub influența drogurilor, a alcoolului sau a medicamentelor.** Un moment de neatenție în timpul utilizării sculelor electrice poate duce la răni grave.
- ▶ **Purtați echipament personal de protecție. Purtați întotdeauna ochelari de protecție.** Purtarea echipamentului personal de protecție, ca masca pentru praf, încălțăminte de siguranță antiderapantă, casca de protecție sau protecția auditivă, în funcție de tipul și utilizarea sculei electrice, diminuează riscul rănilor.
- ▶ **Evitați o punere în funcțiune involuntară. Înainte de a introduce ștecherul în priză și/sau de a introduce acumulatorul în scula electrică, de a o ridica sau de a o transporta, asigurați-vă că aceasta este oprită.** Dacă atunci când transportați scula electrică țineți degetul pe întrerupător sau dacă porniți scula electrică înainte de a o racorda la rețeaua de curent, puteți provoca accidente.
- ▶ **Înainte de pornirea sculei electrice îndepărtați cleștii de reglare sau cheile fixe din aceasta.** O cheie sau un clește atașat la o componentă rotativă a sculei electrice poate provoca răni.
- ▶ **Nu vă întindeți pentru a lucra cu scula electrică. Mențineți-vă întotdeauna stabilitatea și echilibrul.** Astfel veți putea controla mai bine scula electrică în situații neașteptate.
- ▶ **Purtați îmbrăcăminte adecvată. Nu purtați îmbrăcăminte largă sau podoabe. Feriți părul și îmbrăcămintea de piesele aflate în mișcare.** Îmbrăcămintea largă, părul lung sau podoabele pot fi prinse în piesele aflate în mișcare.
- ▶ **Dacă pot fi montate echipamente de aspirare și colectare a prafului, asigurați-vă că acestea sunt racordate și folosite în mod corect.** Folosirea unei instalații de aspirare a prafului poate duce la reducerea poluării cu praf.
- ▶ **Nu vă lăsați amăgiți de ușurința în operare dobândită în urma folosirii frecvente a sculelor electrice și nu ignorați principiile de siguranță ale acestora.** Neglijența poate provoca, într-o fracțiune de secundă, vătămări corporale grave.

#### Utilizarea și manevrarea atentă a sculelor electrice

- ▶ **Nu suprasolicitați scula electrică. Folosiți pentru executarea lucrării dv. scula electrică destinată celui scop.** Cu scula electrică potrivită lucrați mai bine și mai sigur în domeniul de putere indicat.
- ▶ **Nu folosiți scula electrică dacă aceasta are întrerupătorul defect.** O sculă electrică, care nu mai poate fi pornită sau oprită, este periculoasă și trebuie reparată.

- ▶ **Scoateți ștecherul afară din priză și/sau îndepărtați acumulatorul dacă este detașabil, înainte de a executa reglaje, a schimba accesorii sau a depozita scula electrică.** Această măsură de prevedere împiedică pornirea involuntară a sculei electrice.
- ▶ **Păstrați sculele electrice nefolosite la loc inaccesibil copiilor și nu lăsați să lucreze cu scula electrică persoane care nu sunt familiarizate cu aceasta sau care nu au citit prezentele instrucțiuni.** Sculele electrice devin periculoase atunci când sunt folosite de persoane lipsite de experiență.
- ▶ **Întrețineți sculele electrice și accesoriile acestora. Verificați alinierea corespunzătoare, controlați dacă, componentele mobile ale sculei electrice nu se blochează, sau dacă există piese rupte sau deteriorate care să afecteze funcționarea sculei electrice.** Înainte de utilizare dați la reparat o sculă electrică defectă/piesele deteriorate. Cauza multor accidente a fost întreținerea necorespunzătoare a sculelor electrice.
- ▶ **Mențineți bine dispozitivele de tăiere bine ascuțite și curate.** Dispozitivele de tăiere întreținute cu grijă, cu tășuri ascuțite se înțepenesec în mai mică măsură și pot fi conduse mai ușor.
- ▶ **Folosiți scula electrică, accesoriile, dispozitivele de lucru etc. conform prezentelor instrucțiuni, ținând cont de condițiile de lucru și de activitatea care trebuie desfășurată.** Folosirea sculelor electrice în alt scop decât pentru utilizările prevăzute, poate duce la situații periculoase.
- ▶ **Mențineți mânerul și zonele de prindere uscate, curate și feriți-le de ulei și unsoare.** Mânerul și zonele de prindere alunecoase nu permit manevrarea și controlul sigur al sculei electrice în situații neașteptate.

#### **Manevrarea și utilizarea atentă a sculelor electrice cu acumulator**

- ▶ **Încărcați acumulatorii numai în încărcătoarele recomandate de producător.** Dacă un încărcător destinat unui anumit tip de acumulator este folosit la încărcarea altor tipuri de acumulator decât cele prevăzute pentru el, există pericol de incendiu.
- ▶ **Folosiți numai acumulatori special destinați sculelor electrice respective.** Utilizarea altor acumulatori poate duce la răniri și pericol de incendiu.
- ▶ **Feriți acumulatorii nefolosiți de agrafele de birou, monede, chei, cuie, șuruburi sau alte obiecte metalice mici, care ar putea provoca șuntarea bornelor.** Un scurtcircuit între bornele acumulatorului poate duce la arsuri sau incendiu.
- ▶ **În cazul utilizării greșite, se poate scurge lichid din acumulator; evitați contactul cu acesta. În cazul contactului accidental cu acesta, clătiți cu apă zona afectată. În cazul contactului lichidului cu ochii, consultați de asemenea un medic.** Lichidul scurs din acumulator poate produce iritații ale pielii sau arsuri.
- ▶ **Nu folosiți un acumulator sau o sculă electrică cu acumulator deteriorat sau modificat.** Acumulatorii

deteriorați sau modificați pot avea un comportament imprevizibil care să ducă la incendiu, explozie sau să genereze risc de vătămări corporale.

- ▶ **Nu expuneți acumulatorul sau scula electrică la foc sau temperaturi excesive.** Expunerea la temperaturi mai mari de 130 °C poate duce la explozie.
- ▶ **Respectați toate instrucțiunile de încărcare și nu reincărcați acumulatorul sau scula electrică cu acumulator la temperaturi situate în afara domeniului de temperaturi specificat în instrucțiuni.** Încărcarea incorectă sau la temperaturi situate în afara domeniului de temperaturi specificat ar putea cauza deteriorarea acumulatorului și mări riscul de incendiu.

#### **Întreținere**

- ▶ **Încredințați scula electrică pentru reparare personalului de specialitate, calificat în acest scop, repararea făcându-se numai cu piese de schimb originale.** Astfel veți fi siguri că este menținută siguranța sculei electrice.
- ▶ **Nu întrețineți niciodată acumulatorii deteriorați.** Întreținerea acumulatorilor ar trebui efectuată numai de către producător sau de către furnizorii de service autorizați de acesta.

#### **Instrucțiuni privind siguranța pentru capsatoare**

- ▶ **Pleacă întotdeauna de la premisa că capsatorul conține capse.** Manevrarea neatență a capsatorului poate duce la împușcarea accidentală a capselor și poate provoca răniri.
- ▶ **Deconectează capsatorul de la sursa de energie electrică atunci când încarci și descarci capse, efectuezi reglaje sau schimbi accesoriile.** Capsatorul poate fi activat accidental atunci când este conectat la sursa de energie electrică, ceea ce poate provoca răniri.
- ▶ **Ai grijă atunci când manipulezi capse, mai ales în timpul încărcării și descărcării acestora.** Capselle au vârfuri ascuțite care pot provoca răniri.
- ▶ **Nu orienta scula electrică spre tine sau spre persoanele din apropiere.** Declanșarea neașteptată va duce la descărcarea unei capse, ceea ce poate duce la răniri.
- ▶ **Ține degetele la distanță de declanșator atunci când nu utilizezi capsatorul și atunci când te deplasezi dintr-o poziție de operare în alta.** Declanșarea neașteptată va duce la descărcarea unei capse, ceea ce poate duce la răniri.
- ▶ **Ține capsatorul de mânerul izolat atunci când execuți lucrări la care capsă poate intra în contact cu conductoare electrice ascunse.** Contactul unei capse cu un conductor aflat „sub tensiune” poate pune sub tensiune componentele metalice ale capsatorului și provoacă electrocutarea operatorului.
- ▶ **Ține ferm capsatorul în timpul funcționării acestuia.** Reculul necontrolat al capsatorului poate provoca o activare accidentală, care se poate solda cu răniri.

- ▶ **Ține toate membrele corpului, de exemplu, mâinile și picioarele etc., la distanță de direcția de declanșare a capsatorului.** Capsa ar putea penetra piesa de prelucrat, precum și orice obiect din spatele acesteia, ceea ce se poate solda cu răniri.
- ▶ **Când utilizezi capsatorul, ține toate membrele corpului, de exemplu, mâinile și picioarele etc., la distanță de zona de fixare a capselor în piesa de prelucrat.** Capsa ar putea devia și ieși din piesa de prelucrat, ceea ce poate duce la răniri.
- ▶ **Nu acționa capsatorul decât atunci când acesta se sprijină ferm pe piesa de prelucrat.** În cazul în care capsatorul nu se află în contact cu piesa de prelucrat, capsă ar putea fi deviată în altă direcție, departe de ținta ta.
- ▶ **Nu folosi capsatorul în scopul fixării cablurilor electrice.** Acesta nu este conceput pentru instalarea de cabluri electrice și ar putea deteriora izolația acestora, ducând, astfel, la electrocutare sau pericolul de incendiu.
- ▶ **În cazul în care capsă se blochează în capsator, deconectează capsatorul de la rețeaua electrică.** În momentul scoaterii unei capsă blocate, capsatorul ar putea fi activat accidental atunci când este conectat la sursa de energie electrică, ceea ce poate provoca răniri.
- ▶ **Acționează cu prudență atunci când scoți o capsă blocată.** Mecanismul ar putea fi comprimat, iar capsă ar putea fi descărcată forțat, ceea ce poate provoca răniri.
- ▶ **Folosiți detectoare adecvate pentru a localiza conducte de alimentare ascunse sau adresați-vă în acest scop regiei locale furnizoare de utilități.** Contactul cu conductorii electrici poate duce la incendiu și electrocutare. Deteriorarea unei conducte de gaz poate provoca explozii. Străpungerea unei conducte de apă provoacă pagube materiale.
- ▶ **În cazul deteriorării sau utilizării necorespunzătoare a acumulatorului, se pot degaja vapori. Acumulatorul poate arde sau exploda.** Aerisiți bine încăperea și solicitați asistență medicală dacă starea dumneavoastră de sănătate se înrăutățește. Vaporii pot irita căile respiratorii.
- ▶ **Nu modifica și nu deschide acumulatorul.** Există pericolul de scurtcircuit.
- ▶ **În urma contactului cu obiecte ascuțite ca de exemplu cuie sau șurubelnițe sau prin acțiunea unor forțe exterioare asupra sa, acumulatorul se poate deteriora.** Se poate produce un scurtcircuit intern în urma căruia acumulatorul să se aprindă, să scoată fum, să explodeze sau să se supraîncălzească.
- ▶ **Utilizează acumulatorul numai la produsele producătorului.** Numai astfel acumulatorul va fi protejat împotriva unei suprasolicitări periculoase.



**Protejează acumulatorul împotriva căldurii, de exemplu, împotriva expunerii la radiații solare continue sau flăcări, precum și împotriva murdăriei,**

**apei și umezelii.** În caz contrar, există pericolul de explozie și scurtcircuit.

#### Simbolurile și semnificația acestora

Simbolurile care urmează pot fi importante pentru utilizarea sculei dumneavoastră electrice. Vă rugăm să rețineți simbolurile și semnificația acestora. Interpretarea corectă a simbolurilor vă ajută să utilizați mai bine și mai sigur scula electrică.

#### Simbolurile și semnificația acestora



**Poartă căști antifonice.** Zgomotul poate provoca pierderea auzului.



**Poartă ochelari de protecție.**

## Descrierea produsului și a performanțelor sale



**Citiți toate indicațiile și instrucțiunile de siguranță.** Nerespectarea instrucțiunilor și indicațiilor de siguranță poate provoca electrocutare, incendiu și/sau răniri grave.

Țineți seama de ilustrațiile din partea anterioară a instrucțiunilor de folosire.

### Utilizarea conform destinației

Scula electrică este destinată inserării capselor în lemn. Pot fi utilizate numai elementele de fixare (cuie, capsă etc.) care sunt specificate în tabelul „Date tehnice”.

**Observație:** Scula electrică nu este destinată inserării de capsă în metal sau beton.

Nu utiliza scula electrică în modul de declanșare prin contact cu revenire automată în timp ce lucrezi pe o schelă, o scară sau pe o altă platformă și este necesară schimbarea poziției de lucru. În acest caz, utilizează numai modul de declanșare individuală cu secvență de siguranță.

### Componentele ilustrate

Numerotarea componentelor ilustrate se referă la schița sculei electrice de la pagina grafică.

- (1) Protecție pentru piesa de prelucrat
- (2) Siguranță de declanșare
- (3) Declanșator
- (4) Tastă de deblocare a acumulatorului
- (5) Lampă de lucru
- (6) Interfață pentru utilizator
- (7) Acumulator
- (8) Clemă de curea

- (9) Comutator pentru deschiderea magaziei  
 (10) Magazie  
 (11) Indicator pentru reglarea limitatorului de reglare a adâncimii  
 (12) Rozetă de reglare pentru reglarea limitatorului de reglare a adâncimii  
 (13) Vizorul indicatorului de umplere  
 (14) Vârf  
 (15) Mâner (suprafață izolată de prindere)  
 (16) Glisorul magaziei  
 (17) Bandă de capse<sup>a)</sup>  
 (18) Compartiment de depozitare pentru depozitarea protecției pentru piesa de prelucrat

#### Interfață pentru utilizator

- (19) Indicator de pornire/oprire  
 (20) Buton de pornire/oprire  
 (21) Tastă Mod  
 (22) Indicatorul declanșării individuale  
 (23) Indicatorul declanșării prin contact

a) Acest accesoriu nu este inclus în setul de livrare standard.

#### Date tehnice

Capsator cu acumulator		GTH18V-38-2M	
Număr de identificare		<b>3 601 D82 D..</b>	
Tensiune nominală	V=	18	
Sisteme de declanșare			
– Declanșare individuală cu secvență de siguranță		●	
– Declanșare prin contact cu revenire automată		●	
Element de fixare			
– Tip		Capse cu spate îngust	
– Lungime	mm	10–38	
– Diametru	mm	1,2	
	ga	18	
– Unghi		0°	
Capacitate maximă magazie		110	
Dimensiuni (fără acumulator)			
– Înălțime	mm	276	
– Lățime	mm	95	

Capsator cu acumulator		GTH18V-38-2M	
– Lungime cu protecție pentru piesa de prelucrat	mm	329	
Greutate <sup>A)</sup>	kg	2,4	
Temperatură ambiantă recomandată în timpul încărcării	°C	0 ... +35	
Temperatură ambiantă admisă în timpul funcționării <sup>B)</sup> și pe perioada depozitării	°C	–20 ... +50	
Acumulatori compatibili		GBA18V... GBA 18V... ProCORE18V... EXPERT18V... EXBA18V... CORE18V...	
Acumulatori recomandați pentru putere maximă		GBA18V... ≥ 2,0 Ah GBA 18V... ≥ 2,0 Ah	
Încărcătoare recomandate		GAL18... GAL 18... GAL 36... GAL 12V/18... GAL 12V/18... GAX 18... EXAL18...	

A) Fără acumulator (pentru greutatea acumulatorului, accesează [www.bosch-professional.com](http://www.bosch-professional.com))

B) performanțe limitate la temperaturi < 0 °C

C) Putere mai redusă cu GBA 18V...

Valorile pot varia în funcție de produs și sunt supuse condițiilor de utilizare, precum și condițiilor de mediu. Pentru informații suplimentare, accesează [www.bosch-professional.com/wac](http://www.bosch-professional.com/wac).

#### Informații privind zgomotul/vibrațiile

Valorile zgomotului emis au fost determinate conform **EN IEC 62841-2-16**.

Nivelul de zgomot al sculei electrice evaluat după curba de filtrare A este în parametri normali: nivel de presiune sonoră **87 dB(A)**; nivel de putere sonoră **97 dB(A)**.  
 Incertitudinea K = 3 dB.

#### Poartă căști antifonice!

Valorile vibrațiilor  $a_h$  (vibrații continue),  $p_f$  (vibrații de impact repetate) și incertitudinea K au fost determinate conform **EN IEC 62841-2-16**:

$a_h = 2,0 \text{ m/s}^2$  ( $K = 1,5 \text{ m/s}^2$ ),  $p_f = 484 \text{ m/s}^2$  ( $K = 45 \text{ m/s}^2$ )

Nivelul vibrațiilor și nivelul zgomotelor emise specificate în prezentele instrucțiuni au fost măsurate conform unei proceduri de măsurare standardizate și pot fi utilizate la compararea diferitelor scule electrice. Acestea pot fi folosite și pentru evaluarea provizorie a vibrațiilor și zgomotului emis.

Nivelul specificat al vibrațiilor și al zgomotului emis se referă la cele mai frecvente utilizări ale sculei electrice. În eventualitatea în care scula electrică este utilizată pentru alte aplicații, împreună cu alte accesorii decât cele indicate sau nu, beneficiază de o întreținere satisfăcătoare, nivelul vibrațiilor și nivelul zgomotului emis se pot abate de la valorile specificate. Aceasta poate amplifica considerabil vibrațiile și zgomotul de-a lungul întregului interval de lucru.

Pentru o evaluare exactă a vibrațiilor și a zgomotului ar trebui luate în calcul și intervalele de timp în care scula electrică este deconectată sau funcționează, dar nu este folosită efectiv. Această metodă de calcul ar putea duce la reducerea considerabilă a zgomotului pe întreg intervalul de lucru.

Stabiliți măsuri de siguranță suplimentare pentru protejarea utilizatorului împotriva efectului vibrațiilor, ca de exemplu: întreținerea sculei electrice și a accesoriilor, menținerea căldurii mâinilor, organizarea proceselor de muncă.

## Acumulator

Sculă electrică cu acumulator **Bosch** achiziționată chiar și fără acumulator. Dacă în pachetul de livrare al sculei tale electrice este inclus un acumulator, îl poți scoate pe acesta din ambalaj.

### Încărcarea acumulatorului

► **Folosiți numai încărcătoarele menționate în datele tehnice.** Numai aceste încărcătoare sunt adaptate la acumulatorul cu tehnologie litiu-ion montat în scula dumneavoastră electrică.

**Observație:** Acumulatorii litiu-ion sunt livrați în stare parțial încărcată, conform reglementărilor internaționale privind transportul. Pentru a asigura funcționarea la capacitate maximă a acumulatorului, încarcă complet acumulatorul înainte de prima utilizare.

### Introducerea acumulatorului

Introdu acumulatorul încărcat în adaptorul pentru acumulator până când acesta se fixează.

### Extragerea acumulatorului



Pentru extragerea acumulatorului, apasă tasta de deblocare și extrage acumulatorul. **Nu forța.**

Acumulatorul este prevăzut cu 2 trepte de blocare, care au rolul de a preveni căderea acumulatorului din scula electrică în cazul apăsării involuntare a tastei de deblocare a acumulatorului. Atât timp cât acumulatorul se află în interiorul sculei electrice, acesta este menținut în poziție prin forța elastică a unui arc.

### Indicatorul stării de încărcare a acumulatorului

**Observație:** Nu orice tip de acumulator dispune de un indicator al nivelului de încărcare.

LED-urile verzi ale indicatorului stării de încărcare a acumulatorului indică starea de încărcare a acumulatorului. Din considerente legate de siguranță, verificarea stării de încărcare este posibilă numai cu scula electrică oprită.

Pentru indicarea stării de încărcare, apasă tasta  sau . Acest lucru este posibil și când acumulatorul nu este montat pe scula electrică.

Dacă, după apăsarea tastei pentru indicarea stării de încărcare, nu se aprinde niciun LED, înseamnă că acumulatorul este defect și trebuie înlocuit.

#### Tip de acumulator GBA 18V... | GBA18V...



LED	Capacitate
Aprindere continuă de 3 ori în verde	60–100%
Aprindere continuă de 2 ori în verde	30–60%
Aprindere continuă o dată în verde	5–30%
Aprindere intermitentă o dată în verde	0–5%

#### Tip de acumulator ProCORE18V... | EXPERT18V... | EXBA18V... | CORE18V...





LED	Capacitate
Aprindere continuă de 5 ori în verde	80–100%
Aprindere continuă de 4 ori în verde	60–80%
Aprindere continuă de 3 ori în verde	40–60%
Aprindere continuă de 2 ori în verde	20–40%
Aprindere continuă o dată în verde	5–20%
Aprindere intermitentă o dată în verde	0–5%

## Detectarea riscului de defectare a acumulatorului

### EXPERT18V... | EXBA18V...

LED-urile indicatorului de încărcare a acumulatorului pot indica, pe lângă nivelul de încărcare al acumulatorului, și riscul de defectare a acumulatorului.

Pentru a activa funcția, menține apăsată, timp de 3 secunde, tasta pentru indicarea nivelului de încărcare . Procesul de analiză a acumulatorului este semnalat prin aprinderea indicatorului de încărcare a acumulatorului. Rezultatul este indicat de indicatorul de încărcare a acumulatorului.

 **1 LED:** Acumulatorul comportă un risc înalt de defectare. Puterea și durata de funcționare ar putea fi deja reduce. Este recomandat să înlocuești acumulatorul.

 **5 LED-uri:** Acumulatorul are o stare optimă și comportă un risc redus de defectare.

**Atenție:** Evaluarea riscului de defectare a acumulatorului funcționează în două etape și oferă o evaluare simplificată a stării acumulatorului. Conform evaluării efectuate, acumulatorul are o stare optimă sau există un risc mare de defectare a acestuia. Starea de funcționare a acumulatorului nu este afișată în procente.

## Indicații privind manevrarea optimă a acumulatorului

Protejați acumulatorul împotriva umezelii și apei.

Depozitați acumulatorul numai la temperaturi cuprinse între -20 °C și 50 °C. Nu lăsați acumulatorul în autovehicul, de exemplu, pe timpul verii.

Ocazional curățați fantele de ventilație ale acumulatorului utilizând o pensulă moale, curată și uscată.

Un timp de funcționare considerabil redus după încărcare indică faptul că acumulatorul s-a uzat și trebuie înlocuit.

Respectați instrucțiunile privind eliminarea.

## Montarea

- **Înainte de efectuarea oricăror lucrări la scula electrică (de exemplu, întreținere, înlocuirea accesoriului, curățare etc.), scoate acumulatorul din scula electrică.** În cazul acționării involuntare a comutatorului de pornire/oprire, există pericolul de rănire.

## Alimentarea magaziei (consultă imaginile A1-A3)

- **Scoate acumulatorul înaintea de efectuarea de setări la aparat, înlocuirea accesoriilor sau așezarea de-o parte a sculei electrice.** Această măsură preventivă împiedică pornirea accidentală a sculei electrice.

**Utilizează numai accesorii Bosch originale.** Piesele de precizie ale sculei electrice, precum magazia, vârful și canalul de ejectare, sunt destinate utilizării cu **capse, cuie și știfturi** marca **Bosch**. Alți producători folosesc alte calități de oțel și dimensiuni.

**Observație:** Utilizează numai elementele de fixare care sunt specificate în tabelul „Date tehnice”.

Utilizarea elementelor de fixare nepermise poate duce la deteriorarea sculei electrice și poate provoca răniri.

În timpul alimentării magaziei, ține scula electrică astfel încât vârful (14) să nu fie orientat nici spre corpul tău și nici spre o altă persoană.

- Pentru deschiderea magaziei, apasă comutatorul (9). Glisorul magaziei (16) se extinde.
- Așază o bandă de capse cu vârfurile capselor orientate în sus în partea superioară a magaziei (10).

**Observație:** Un sistem electronic de monitorizare detectează prezența capselor în magazie. Dacă siguranța de declanșare este apăsată atunci când magazia este goală, nu se declanșează niciun proces de introducere. Astfel, sunt evitate tragerile în gol.

- Trage glisorul magaziei (16) spre capătul de început al magaziei, până când glisorul magaziei se fixează.

**Observație:** Glisorul magaziei trebuie să poată fi împins înapoi fără prea mult efort (numai cu forța degetului). Un glisor blocat al magaziei produce următoarele efecte: capsă nu este ejectată, capsă rămâne blocată în canalul de ejectare (consultă capitolul Blocarea) sau capsă este ejectată într-un unghi greșit.

## Funcționarea

- **Așază scula electrică întotdeauna în poziție orizontală și nu pe acumulator.** În funcție de accesoriul și acumulatorul utilizate, scula electrică se poate răsturna.

## Sisteme de declanșare

### Declanșare individuală cu secvență de siguranță

În cazul acestui sistem de declanșare, siguranța de declanșare (2) trebuie să fie mai întâi așezată ferm pe piesa de prelucrat. Un element de fixare este ejectat numai atunci când declanșatorul (3) este apăsat.

Apoi, procesele ulterioare de introducere pot fi declanșate numai după ce declanșatorul și siguranța de declanșare au fost readuse anterior în poziția inițială.

### Declanșare prin contact cu revenire automată

În cazul acestui sistem de declanșare, declanșatorul (3) trebuie să fie mai întâi apăsat și menținut în această poziție. Apoi, siguranța de declanșare trebuie să fie așezată ferm pe piesa de prelucrat, pentru a ejecta elementul de fixare. Atât timp cât declanșatorul (3) este apăsat, procesele ulterioare de introducere pot fi declanșate prin reaşezarea într-un alt loc.

În modul **Declanșare prin contact**, o capsă poate fi introdusă și prin declanșare individuală.

## Punerea în funcțiune

### Pornirea/Oprirea de la interfața pentru utilizator (consultă imaginea B)

- Pentru **pornirea** sculei electrice, apasă butonul de pornire/oprire (20) de pe interfața pentru utilizator (6). Lampa de lucru (5) se aprinde. Atunci când scula electrică este pregătită pentru utilizare, indicatorul butonului de pornire/oprire (19) se aprinde în verde. Declanșarea individuală este activată, indicatorul (22) se aprinde în alb.
- Pentru **oprirea** sculei electrice, apasă butonul de pornire/oprire (20).

### Capsatorul – declanșarea individuală

- Pornește scula electrică.
- Așază ferm pe piesa de prelucrat vârful (14) sau, dacă este necesar, protecția cauciucată pentru piesa de prelucrat (1) până când siguranța de declanșare (2) este apăsată complet. Lampa de lucru se aprinde.
- Apoi apasă scurt declanșatorul (3) și eliberează-l. Este ejectată o capsă.
- Lasă scula electrică să sară înapoi de pe piesa de prelucrat.
- Pentru efectuarea unui alt proces de introducere, ridică complet scula electrică de pe piesa de prelucrat și așază-o din nou ferm pe următorul loc dorit.

### Capsatorul – declanșarea prin contact

- Pornește scula electrică.

- Activează declanșarea prin contact apăsând scurt tasta Mod **(21)**.  
Indicatorul declanșării prin contact **(23)** se aprinde în alb.
- Menține apăsat declanșatorul **(3)**.  
În acest timp, lampa de lucru se aprinde, iar motorul pornește.
- Așază ferm pe piesa de prelucrat vârful **(14)** sau, dacă este necesar, protecția cauciucată pentru piesa de prelucrat **(1)** până când siguranța de declanșare **(2)** este apăsată complet.  
Este ejectată o capsă.
- Pentru efectuarea unui alt proces de introducere, menține în continuare apăsat declanșatorul **(3)** și ridică complet scula electrică de pe piesa de prelucrat. Așază-o din nou ferm pe următorul loc dorit.
- Comută la declanșarea individuală apăsând din nou tasta Mod **(21)**.  
Indicatorul declanșării individuale **(22)** se aprinde.

### Interfață pentru utilizator (consultă imaginea B)

Interfața pentru utilizator **(6)** permite selectarea modului de lucru, precum și pornirea și oprirea sculei electrice.

#### Indicator de stare a sculei electrice





Culoare	Semnificație	Soluție
verde	Scula electrică este conectată și pregătită pentru utilizare.	–
galben	Un eveniment necesită atenția ta: temperatură critică, acumulatorul este aproape descărcat sau întreținerea este iminentă.	<ul style="list-style-type: none"> <li>– Lasă scula electrică să se răcească.</li> <li>– Înlocuiește sau încarcă acumulatorul.</li> <li>– Solicită efectuarea lucrărilor de întreținere.</li> </ul>
roșu	Scula electrică nu este pregătită pentru utilizare. Motivul: scula electrică este supraîncălzită, acumulatorul este descărcat sau există o defecțiune mecanică.	<ul style="list-style-type: none"> <li>– Lasă scula electrică să se răcească.</li> <li>– Înlocuiește sau încarcă acumulatorul.</li> <li>– Solicită efectuarea lucrărilor de întreținere.</li> </ul>
aprindere intermitentă în roșu	<ul style="list-style-type: none"> <li>– Al doilea comutator a fost apăsat prea devreme.</li> <li>– Al doilea comutator nu a fost apăsat în decurs de 5 secunde, iar aparatul se deconectează automat.</li> <li>– Comutatoarele au fost acționate în ordinea greșită (de exemplu, declanșatorul a fost apăsat înainte ca aparatul să comute în modul de declanșare prin contact)</li> </ul>	<ul style="list-style-type: none"> <li>– Așteaptă puțin, până când indicatorul de stare se aprinde în verde.</li> <li>– Scula electrică este pregătită din nou pentru utilizare.</li> <li>– Efectuează din nou procesul de introducere respectând ordinea corectă de acționare sau modifică sistemul de declanșare prin intermediul interfeței pentru utilizator.</li> </ul>

### Instrucțiuni de lucru

- **Înainte de efectuarea oricăror lucrări la scula electrică (de exemplu, întreținere, înlocuirea accesoriului, curățare etc.), scoate acumulatorul din scula electrică.** În cazul acționării involuntare a comutatorului de pornire/oprire, există pericolul de rănire.

Înainte de fiecare începere a operațiunilor, verifică funcționarea impecabilă a dispozitivelor de siguranță și de declanșare, precum și poziția fermă a tuturor șuruburilor și piulițelor.

Deconectează imediat de la sursa de alimentare cu energie o

Interfață pentru utilizator	Descriere
 ON/OFF	Butonul de pornire/oprire <b>(20)</b> pornește și oprește aparatul.
 MODE	Tasta Mode <b>(21)</b> comută între declanșarea individuală și declanșarea prin contact.
 ON	Indicatorul de pornire/oprire <b>(19)</b> se aprinde atunci când aparatul este conectat.
	Indicatorul declanșării individuale <b>(22)</b> se aprinde atunci când este activată declanșarea individuală.
	Indicatorul declanșării prin contact <b>(23)</b> se aprinde atunci când declanșarea prin contact este activată.

#### Indicatoare de stare

Indicatorul de pornire/oprire **(19)** indică, de asemenea, starea scule electrice după cum urmează:

sculă electrică defectă sau care nu funcționează impecabil și contactează un centru de service Bosch autorizat.

Nu manipula incorect scula electrică. Nu demonta și nu bloca nicio piesă a sculei electrice, cum ar fi, de exemplu, siguranța de declanșare.

Nu efectua „reparații de urgență” cu mijloace neadecvate. Scula electrică trebuie întreținută cu regularitate și în mod corespunzător.

Evită orice diminuare a capacității de funcționare și deteriorarea sculei electrice, de exemplu, prin:

- lovire sau gravare,

- măsuri de conversie constructivă neaprobată de producător,
- ghidarea pe șabloane care sunt realizate din material dur, de exemplu, oțel,
- căderea sau împingerea pe pardoseală,
- utilizarea pe post de ciocan,
- orice tip de aplicare a forței.

Verifică ce se află sub sau în spatele piesei de prelucrat. Nu împușca capse în pereți, plăfoane sau pardoseli, dacă în spatele acestora se află persoane. Capsele pot străpunge piesa de prelucrat și pot provoca răni.

Nu împușca capse pe o capsă deja introdusă. În caz contrar, capsele se pot deforma, bloca sau scula electrică se poate deplasa necontrolat.

Dacă scula electrică este utilizată la temperaturi scăzute, primele capse sunt introduse mai lent decât de obicei. După ce scula electrică s-a încălzit în timpul lucrului, poate fi atinsă din nou viteza normală de lucru.

Evită tragerile în gol pentru a limita uzura poansonului percutor.

În cazul pauzelor de lucru mai lungi sau la finalul lucrului, oprește scula electrică, extrage acumulatorul și golește pe cât posibil magazia.

#### Golirea magaziei (consultă imaginile C1–C3)

- Pentru deschiderea magaziei, apasă comutatorul (9). Glisorul magaziei (16) se extinde.
- Rotește scula electrică astfel încât banda de capse (17) să alunece în magazie (10).
- Pentru a închide magazia, ghidează cu atenție spre înainte glisorul magaziei (16) până la capătul de început al magaziei (10).

#### Reglarea limitatorului de reglare a adâncimii (consultă imaginea D)

Adâncimea de introducere a capselor poate fi reglată cu rozeta de reglare (12).

- Golește magazia (10).
- **Capsele sunt introduse prea adânc:** Pentru a reduce adâncimea de introducere, rotește rozeta de reglare (12) în direcția „-”.
- **Capsele nu sunt introduse suficient de adânc:** Pentru a crește adâncimea de introducere, rotește rozeta de reglare (12) în direcția „+”.

Verifică reglarea limitatorului de reglare a adâncimii:

- Alimentează din nou magazia.
  - Testează noua adâncime de introducere pe o piesă de probă.
- Dacă este necesar, repetă etapele de lucru.

#### Remedierea blocajelor

Capsele individuale se pot bloca în canalul de ejectare. Dacă acest lucru se întâmplă frecvent, contactează un centru de service Bosch autorizat.

**Observație:** Dacă poansonul percutor nu revine după eliberarea blocajului, contactează un centru de service Bosch autorizat.

- Eliberează declanșatorul (3).
- Oprește scula electrică și extrage acumulatorul (7).
- Pentru deschiderea magaziei, apasă comutatorul (9). Glisorul magaziei se extinde.
- Rotește scula electrică astfel încât banda de capse să alunece în magazie. Scoate capsele blocate. Dacă este necesar, folosește un clește.
- Alimentează din nou magazia.
- Trage glisorul magaziei spre capătul de început al magaziei, până când glisorul magaziei se fixează.

#### Înlocuirea protecției pentru piesa de prelucrat (consultă imaginea E)

Protecția pentru piesa de prelucrat (1) de la capătul siguranței de declanșare (2) protejează piesa de prelucrat până când scula electrică este poziționată corect pentru procesul de introducere. Protecția pentru piesa de prelucrat poate fi scoasă și înlocuită

- Eliberează declanșatorul (3).
- Oprește scula electrică și extrage acumulatorul (7).
- Golește magazia (10).
- Trage protecția pentru piesa de prelucrat de pe siguranța de declanșare.
- Împinge noua protecție pentru piesa de prelucrat cu capătul deschis peste siguranța de declanșare.

**Observație:** O protecție de schimb pentru piesa de prelucrat poate fi depozitată pe partea inferioară a magaziei (10). Pentru aceasta, introdu protecția pentru piesa de prelucrat în compartimentul de depozitare (18).

#### Transportul și depozitarea

Pentru transport, deconectează scula electrică, mai ales dacă utilizezi scări sau te deplasezi adoptând o poziție corporală neobișnuită.

Transportă scula electrică la spațiul de lucru ținând-o numai de mâner (15) și fără a acționa declanșatorul (3).

Păstrează scula electrică întotdeauna separat de acumulator și într-un loc uscat, cald.

Dacă scula electrică nu este utilizată pentru o perioadă mai lungă de timp, acoperă cu un strat subțire de ulei piesele din oțel ale sculei. Acest lucru previne formarea ruginii.

#### Clemă de curea

Cu cleva de curea (8) poți acroșa scula electrică, de exemplu, de o centură. Astfel, vei avea ambele mâini libere, iar scula electrică va fi întotdeauna la îndemână.

## Întreținere și service

### Întreținere și curățare

- ▶ **Înainte de efectuarea oricărui lucrări la scula electrică (de exemplu, întreținere, înlocuirea accesoriului, curățare etc.), scoate acumulatorul din scula electrică.** În cazul acționării involuntare a comutatorului de pornire/oprire, există pericolul de rănire.

- **Pentru a putea lucra bine și în siguranță, mențineți curate scula electrică și fantele de aerisire ale acesteia.**

### Planul de întreținere

- Curăță magazia (10). Îndepărtează așchiile de plastic sau de lemn care se pot acumula în magazie în timpul lucrului. Curăță periodic scula electrică suflând-o cu aer comprimat.

Măsură	Motiv	Execuție
Curăță magazia (10) și glisorul magaziei (16).	Evită blocarea capselor.	– Suflă zilnic cu aer comprimat mecanismul magaziei/glisorului magaziei.
Asigură-te că siguranța de declanșare (2) funcționează corespunzător.	Favorizează siguranța ta în timpul lucrului și utilizarea eficientă a sculei electrice.	– Suflă zilnic cu aer comprimat mecanismul siguranței de declanșare.

### Remediarea defecțiunilor

Problemă	Cauză	Remediere
Scula electrică nu este pregătită pentru funcționare.	Acumulatorul nu este încărcat sau este defect.	– Încarcă complet acumulatorul sau înlocuiește-l.
	Acumulatorul nu este introdus corect.	– Asigură-te că acumulatorul este fixat pe mâner.
	Temperatura acumulatorului este prea ridicată sau prea scăzută.	– Așteaptă până când acumulatorul a atins (din nou) temperatura optimă de funcționare.
	Contactele acumulatorului, motorul sau magnetul de ridicare sunt murdare sau defecte.	– Contactează un centru de service autorizat <b>Bosch</b> . Solicită înlocuirea componentei.
	Magazia (10) este goală.	– Alimentează din nou magazia. (vezi „Alimentarea magaziei (consultă imaginile A1–A3)”, Pagina 215)
	Siguranța de declanșare (2) este îndoită.	– Contactează un centru de service autorizat <b>Bosch</b> . Solicită înlocuirea componentei.
	Sistemul electronic este defect.	– Contactează un centru de service autorizat <b>Bosch</b> .
Scula electrică este pregătită pentru funcționare, dar nu sunt ejectate capse.	Interfața pentru utilizator (6) este defectă.	– Contactează un centru de service autorizat <b>Bosch</b> .
	Posibilă defectare a următoarelor componente: <ul style="list-style-type: none"> <li>– Declanșator (3)</li> <li>– Poanson percutor</li> <li>– Motor</li> <li>– Sistem electronic</li> <li>– Arc din oțel</li> </ul>	– Contactează un centru de service autorizat <b>Bosch</b> . Solicită înlocuirea componentei.
	În mecanismul de tragere s-au acumulat corpuri străine.	– Contactează un centru de service autorizat <b>Bosch</b> . Solicită înlocuirea componentei.
	În vârful (14) sau în magazie (10) s-au acumulat corpuri străine.	– Curăță vârful (14) sau magazia (10).
O capsă s-a blocat în canalul de ejectare.	– Eliberează blocajul.	

Problemă	Cauză	Remediere
	Glisorul magaziei <b>(16)</b> este defect.	– Dacă este necesar, curăță glisorul magaziei <b>(16)</b> și asigură-te că magazia <b>(10)</b> nu este murdară.
	Arcul glisorului magaziei este prea slab sau este defect.	– Contactează un centru de service autorizat <b>Bosch</b> . Solicită înlocuirea componentei.
	Elementele de fixare utilizate nu sunt admise.	– Utilizează numai accesorii originale. Pot fi utilizate numai elementele de fixare (cuie, capse etc.) care sunt specificate în tabelul „Date tehnice”.
	Magazia <b>(10)</b> este goală.	– Alimentează din nou magazia. (vezi „Alimentarea magaziei (consultă imaginile <b>A1 - A3</b> )”, Pagina 215)
	Este acționată ordinea de greșită de introducere.	– Efectuează din nou procesul de introducere respectând ordinea corectă de acționare. – Modifică sistemul de declanșare prin intermediul interfeței pentru utilizator.
Capsele sunt împușcate prea adânc.	Limitatorul de reglare a adâncimii este reglat la o adâncime prea mare.	– Reglează limitatorul de reglare a adâncimii la adâncimea dorită. (vezi „Instrucțiuni de lucru”, Pagina 216)
	Pufferul este uzat.	– Contactează un centru de service autorizat <b>Bosch</b> . Solicită înlocuirea componentei.
Capsele nu sunt împușcate suficient de adânc.	Acumulatorul nu este încărcat sau este defect.	– Încarcă complet acumulatorul sau înlocuiește-l.
	Elementele de fixare sunt prea lungi.	– Utilizează numai accesorii originale. Pot fi utilizate numai elementele de fixare (cuie, capse etc.) care sunt specificate în tabelul „Date tehnice”.
	Limitatorul de reglare a adâncimii este reglat la un nivel prea mare.	– Reglează limitatorul de reglare a adâncimii la adâncimea dorită. (vezi „Instrucțiuni de lucru”, Pagina 216)
Scula electrică omite capse sau are un avans prea mare.	Elementele de fixare utilizate nu sunt admise.	– Utilizează numai accesorii originale. Pot fi utilizate numai elementele de fixare (cuie, capse etc.) care sunt specificate în tabelul „Date tehnice”.
	Arcul glisorului magaziei este prea slab sau este defect.	– Contactează un centru de service autorizat <b>Bosch</b> . Solicită înlocuirea componentei.
Capsele se blochează frecvent în canalul de ejectare.	Elementele de fixare utilizate nu sunt admise.	– Utilizează numai accesorii originale. Pot fi utilizate numai elementele de fixare (cuie, capse etc.) care sunt specificate în tabelul „Date tehnice”.
	Capsele sunt învechite, adezivul dintre capse nu mai are forță de reținere.	– Utilizează o bandă nouă de capse
Capsele împușcate sunt îndoite.	Poansonul percutor este deteriorat.	– Contactează un centru de service autorizat <b>Bosch</b> . Solicită înlocuirea componentei.
	Scula electrică este utilizată pentru materiale nepermise (de exemplu, beton, piatră).	– Utilizează scula electrică numai pentru materiale permise. (vezi

## Сервизио де асистиѐнѐа техниѐа пост-вѐнзѐри ѝ консултанѐа клиѐнѐи

### România

Tel.: +40 21 405 7541

Linkul către adresele centrelor noastre de service ѝ către condiѐiile de гаранѐие се гăсеѐте pe ultima pagină.

În caz de reclamaѐii ѝ comenzi de piese de schimb, te ругăм сă specifici neapărat numărul de идентификация compus din 10 cifre, indicat pe plăcuѐа cu date tehnice a produsului.

### Eliminare

Sculele electrice, acumulatorii, accesoriile ѝ амбалажеle trebuie direcѐionate către o staѐie de revalorificare ecologică.



Nu aruncaѐи sculele electrice ѝ acumulatorii/ bateriile în gunoiiu menajer!

### Numai pentru țările UE:

Aparatele electrice ѝ electronice sau acumulatorii uzaѐi/ bateriile uzate care nu mai pot utilizaѐи/ utilizate trebuie colectaѐи/ colectate separat ѝ eliminaѐи/ eliminate în mod ecologic. Utilizează sistemele de colectare desemnate. Eliminarea incorectă poate fi nocivă pentru mediu ѝ сăнăтате din cauza eliminaѐи de substanѐе periculoase.

## Български

### Указания за сигурност

#### Общи указания за безопасност за електроинструменти

**⚠ ПРЕДУПРЕЖДЕНИЕ** - Прочетете всички предупреждения, указания, запознайте се с фигурите и техническите характеристики, приложени към електроинструмента. Пропуски при спазването на указанията по-долу могат да предизвикат токов удар и/или тежки травми.

#### Съхранявайте тези указания на сигурно място.

Използваният по-долу термин "електроинструмент" се отнася до захранвани от електрическата мрежа електроинструменти (със захранващ кабел) и до захранвани от акумулаторна батерия електроинструменти (без захранващ кабел).

#### Безопасност на работното място

- ▶ **Пазете работното си място чисто и добре осветено.** Разхвърляните или тъмни работни места са предпоставка за инциденти.
- ▶ **Не работете с електроинструмента в среда с повишена опасност от възникване на експлозия, в близост до леснозапалими течности, газове или прахообразни материали.** По време на работа в електроинструментите се отделят искри, които могат да възпламенят прахообразни материали или пари.
- ▶ **Дръжте деца и странични лица на безопасно разстояние, докато работите с електроинструмента.** Ако вниманието Ви бъде отклонено, може да загубите контрола над електроинструмента.

#### Безопасност при работа с електрически ток

- ▶ **Предпазвайте електроинструмента си от дъжд и влага.** Проникването на вода в електроинструмента повишава опасността от токов удар.

#### Безопасен начин на работа

- ▶ **Бъдете концентрирани, следете внимателно действията си и постъпвайте предпазливо и разумно. Не използвайте електроинструмента, когато сте уморени или под влиянието на наркотични вещества, алкохол или упойващи лекарства.** Един миг разсеяност при работа с електроинструмент може да има за последствие изключително тежки наранявания.
- ▶ **Работете с предпазващо работно облекло. Винаги носете предпазни очила.** Носенето на подходящи за ползвания електроинструмент и извършваната дейност лични предпазни средства, като дихателна маска, здрави плътнотатворени обувки със стабилен грайфер, защитна каска или шумозаглушители (антифони), намалява риска от възникване на трудова злополука.
- ▶ **Избягвайте опасността от включване на електроинструмента по невнимание. Преди да включите щепсела в контакта или да поставите батерията, както и при пренасяне на електроинструмента, се уверявайте, че пусковият прекъсвач е позиция "изключено".** Носенето на електроинструменти с пръст върху пусковия прекъсвач или подаването на захранващо напрежение, докато пусковият прекъсвач е включен, увеличава опасността от трудови злополуки.
- ▶ **Преди да включите електроинструмента, се уверявайте, че сте отстранили от него всички помощни инструменти и гаечни ключове.** Помощен инструмент, забравен на въртящо се звено, може да причини травми.
- ▶ **Избягвайте неестествените положения на тялото. Работете в стабилно положение на тялото и във всеки момент поддържайте равновесие.** Така ще може-

те да контролирате електроинструмента по-добре и по-безопасно, ако възникне неочаквана ситуация.

- ▶ **Работете с подходящо облекло. Не работете с широки дрехи или украшения. Дръжте косата и дрехите си на безопасно разстояние от движещи се звена.** Широките дрехи, украшенията, дългите коси могат да бъдат захванати и увлечени от въртящи се звена.
- ▶ **Ако е възможно използването на външна аспирационна система, се уверявайте, че тя е включена и функционира изправно.** Използването на аспирационна система намалява рисковете, дължащи се на отделящи се при работа прахове.
- ▶ **Доброто познаване на електроинструмента вследствие на честа работа с него не е повод за намаляване на вниманието и пренебрегване на мерките за безопасност.** Едно невнимателно действие може да предизвика тежки наранявания само за части от секундата.

#### Грижливо отношение към електроинструментите

- ▶ **Не претоварвайте електроинструмента. Използвайте електроинструментите само съобразно тяхното предназначение.** Ще работите по-добре и по-безопасно, когато използвате подходящия електроинструмент в зададения от производителя диапазон на натоварване.
- ▶ **Не използвайте електроинструмент, чиито пусков прекъсвач е повреден.** Електроинструмент, който не може да бъде изключван и включван по предвидения от производителя начин, е опасен и трябва да бъде ремонтиран.
- ▶ **Преди да извършвате каквито и да е дейности по електроинструмента, напр. настройване, смяна на работен инструмент, както и когато го прибирате, изключвайте щепсела от контакта, респ. изваждайте батерията, ако е възможно.** Тази мярка премахва опасността от задействане на електроинструмента по невнимание.
- ▶ **Съхранявайте електроинструментите на места, където не могат да бъдат достигнати от деца. Не допускате те да бъдат използвани от лица, които не са запознати с начина на работа с тях и не са прочели тези инструкции.** Когато са в ръцете на неопитни потребители, електроинструментите могат да бъдат изключително опасни.
- ▶ **Поддържайте добре електроинструментите си и аксесоарите им. Проверявайте дали подвижните звена функционират безукорно, дали не заклинват, дали има счупени или повредени детайли, които нарушават или изменят функциите на електроинструмента. Преди да използвате електроинструмента, се погрижете повредените детайли да бъдат ремонтирани.** Много от трудовите злополуки се дължат на недобре поддържани електроинструменти и уреди.
- ▶ **Поддържайте режещите инструменти винаги добре заточени и чисти.** Добре поддържаните режещи инст-

рументи с остри ръбове оказват по-малко съпротивление и се водят по-леко.

- ▶ **Използвайте електроинструментите, допълнителните приспособления, работните инструменти и т. н., съобразно инструкциите на производителя. При това се съобразявайте и с конкретните работни условия и операции, които трябва да изпълните.** Използването на електроинструменти за различни от предвидените от производителя приложения повишава опасността от възникване на трудови злополуки.
- ▶ **Поддържайте дръжките и ръкохватките сухи, чисти и неомаслени.** Хлъзгавите дръжки и ръкохватки не позволяват безопасната работа и доброто контролиране на електроинструмента при възникване на неочаквана ситуация.

#### Грижливо отношение към акумулаторни електроинструменти

- ▶ **За зареждането на акумулаторните батерии използвайте само зарядните устройства, препоръчвани от производителя.** Когато използвате зарядни устройства за зареждане на неподходящи акумулаторни батерии, съществува опасност от възникване на пожар.
- ▶ **За захранване на електроинструментите използвайте само предвидените за съответния модел акумулаторни батерии.** Използването на различни акумулаторни батерии може да предизвика трудова злополука и/или пожар.
- ▶ **Предпазвайте неизползваните акумулаторни батерии от контакт с големи или малки метални предмети, напр. кламери, монети, ключове, пирони, винтове и др.п., тъй като те могат да предизвикат късо съединение.** Последствията от късото съединение могат да бъдат изгаряния или пожар.
- ▶ **При неправилно използване от акумулаторна батерия от нея може да изтече електролит. Избягвайте контакта с него. Ако въпреки това на кожата Ви попадне електролит, изплакнете мястото обилно с вода. Ако електролит попадне в очите Ви, след незабавно обилно изплакване потърсете помощ от лекар.** Електролитът може да предизвика изгаряния на кожата.
- ▶ **Не използвайте акумулаторна батерия или електроинструмент, които са повредени или с изменена конструкция.** Повредени или изменени акумулаторни батерии могат да се възпламенят, експлодират или да предизвикат наранявания.
- ▶ **Не излагайте акумулаторната батерия на високи температури или огън.** Излагането на огън или температури над 130 °C могат да предизвикат експлозии.
- ▶ **Спазвайте всички указания за зареждане на акумулаторната батерия; не я зареждайте, ако температурата ѝ е извън диапазона, посочен в инструкциите.** Неправилното зареждане или зареждането при температури извън допустимия диапазон могат да увредят батерията и увеличават опасността от пожар.

### Поддържане

- ▶ **Допускайте ремонта на електроинструментите Ви да се извършва само от квалифицирани специалисти и само с използването на оригинални резервни части.** По този начин се гарантира съхраняване на безопасността на електроинструмента.
- ▶ **Никога не ремонтирайте повредени акумулаторни батерии.** Ремонтът на акумулаторни батерии трябва да се извършва само от производителя или от оторизиран сервис.

### Предупреждения за безопасност за такери

- ▶ **Винаги допускайте, че такерът съдържа крепежни елементи.** Небрежното боравене с такера може да доведе до неочаквано изстрелване на крепежни елементи и персонално нараняване.
- ▶ **Разкачайте такера от електрозахранването когато зареждате и разтоварвате крепежни елементи, правите настройки или смените аксесоари.** Такерът може да се активира инцидентно, ако е свързан към източник на електрозахранване, което може да доведе до персонално нараняване.
- ▶ **Внимавайте при боравене с крепежни елементи, особено при зареждане и изкарване.** Крепежните елементи имат остри върхове, които могат да доведат до персонално нараняване.
- ▶ **Не насочвайте инструмента към себе си или към някой наблизо.** Неочакваното активиране ще изкара крепежен елемент, което може да доведе до персонално нараняване.
- ▶ **Пазете пръстите далеч от спуська когато не използвате този такер и при придвижване от една работна позиция към друга.** Неочакваното активиране ще изкара крепежен елемент, което може да доведе до персонално нараняване.
- ▶ **Когато изпълнявате операция, при която съществува опасност крепежният елемент да засегне скрити под повърхността проводници под напрежение, дръжте такера за изолираните повърхности на ръкохватките.** При контакт на крепежен елемент с проводник под напрежение е възможно напрежението да се предаде по металните детайли на такера и това да предизвика токов удар.
- ▶ **Дръжте такера със здрав захват по време на работа.** Неконтролираното отскачане на такера може да доведе до неволно активиране, което може да доведе до персонално напрежение.
- ▶ **Дръжте всички части на тялото като ръце и крака и др. далеч от посоката на изстрелване на такера.** Крепежният елемент може да проникне през обработваемия детайл и през всеки обект зад него, което може да доведе до персонално нараняване.
- ▶ **Когато използвате такера, пазете всички части на тялото като ръце и крака и др. далеч от зоната, където крепежните елементи се изстрелват в работния детайл.** Крепежният елемент може да се отклони

и да излезе от обработваемия детайл, което може да доведе до персонално нараняване.

- ▶ **Не активирайте такера докато не е плътно поставен към обработваемия детайл.** Ако такерът не е в контакт с детайла, крепежният елемент може да се отклони от детайла, което може да доведе до персонално нараняване.
- ▶ **Не използвайте този такер за закрепване на електрически кабели.** Той не е предназначен за инсталация на електрически кабели и може да повреди izolацията на електрическите кабели и да причини електрически удар или рискове от пожар.
- ▶ **Разкачете такера от електрозахранването при блокиране на крепежни елементи в такера.** При отстраняване на задърстен крепежен елемент, такерът може да се активира инцидентно, ако е свързан към източник на електрозахранване, което може да доведе до персонално нараняване.
- ▶ **Бъдете внимателни при изкарване на блокиран крепежен елемент.** Механизмът може да е под налягане и крепежният елемент може да се изкара със сила, което може да доведе до персонално нараняване.
- ▶ **Използвайте подходящи прибори, за да откриете евентуално скрити под повърхността тръбопроводи, или се обърнете към съответното местно снабдително дружество.** Влизането в съприкосновение с проводници под напрежение може да предизвика пожар и токов удар. Увреждането на газопровод може да доведе до експлозия. Увреждането на водопровод предизвиква значителни материални щети.
- ▶ **При повреждане и неправилна експлоатация от акумулаторната батерия могат да се отделят пари. Акумулаторната батерия може да се запали или да експлодира.** Погрижете се за добро проветряване и при оплаквания се обърнете към лекар. Парите могат да раздразнят дихателните пътища.
- ▶ **Не променяйте и не отваряйте акумулаторната батерия.** Съществува опасност от възникване на късо съединение.
- ▶ **Акумулаторната батерия може да бъде повредена от остри предмети, напр. пирони или отвертки, или от силни удари.** Може да бъде предизвикано вътрешно късо съединение и акумулаторната батерия може да се запали, да запуши, да експлодира или да се прегрее.
- ▶ **Използвайте акумулаторната батерия само в продукти на производителя.** Само така тя е предназначена от опасно за нея претоварване.



**Предпазвайте акумулаторната батерия от топлина, напр. вследствие на продължително излагане на директна слънчева светлина, огън, мръсотия,**

**вода и влага.** Има опасност от експлозия и късо съединение.

**Символи и тяхното значение**

Следните символи могат да бъдат важни в процеса на експлоатация на Вашия електроинструмент. Моля, запомнете символите и значението им. Правилното интерпретиране на символите и тяхното значение ще Ви помогнат при по-доброто и по-сигурно ползване на електроинструмента.

**Символи и тяхното значение**

**Носете защита за слуха.** Въздействие на шум може да предизвика загуба на слух.



**Работете с предпазни очила.**

**Описание на продукта и дейността**

**Прочетете внимателно всички указания и инструкции за безопасност.** Пропуски при спазването на инструкциите за безопасност и указанията за работа могат да имат за следствие токов удар, пожар и/или тежки травми.

Моля, имайте предвид изображенията в предната част на ръководството за работа.

**Предназначение на електроинструмента**

Електроинструментът е предназначен за забиване на скоби в дърво.

Могат да се използват само предметите за забиване (пирони, скоби и др.), които са посочени в таблицата "Технически данни".

**Указание:** Електроинструментът не е предвиден за забиване на скоби в метал или бетон.

Моля, не използвайте електроинструмента в режим на активиране на контакт с автоматично връщане докато работите на скеле, стълба или друга платформа и е нужна смяна на работната позиция. В такъв случай използвайте само режим на еднократно активиране с обезопасяване.

**Изобразени елементи**

Номерирането на изобразените компоненти се отнася до изображението на електроинструмента на графичната страница.

- (1) Предпазител за обработваемия детайл
- (2) Предпазител срещу активиране
- (3) Спусък
- (4) Бутон за отключване на акумулаторната батерия
- (5) Работна лампа
- (6) Потребителски интерфейс
- (7) Акумулаторна батерия

- (8) Клипс за колан
- (9) Превключвател за отваряне на пълнителя
- (10) Пълнител
- (11) Индикатор за регулиране на дълбочинния ограничител
- (12) Колело за регулиране на дълбочинния ограничител
- (13) Наблюдателни прозорчета на индикацията за презареждане
- (14) Изходен отвор
- (15) Ръкохватка (изолирана повърхност за захващане)
- (16) Избутвач на пълнителя
- (17) Лента със скоби<sup>a)</sup>
- (18) Депо за съхранение на предпазителя за обработваемия детайл

**Потребителски интерфейс**

- (19) Индикация Вкл/Изкл
  - (20) Бутон Вкл/Изкл
  - (21) Бутон за режим
  - (22) Индикатор единично активиране
  - (23) Индикатор контактно активиране
- a) Тази принадлежност не е включена в стандартната комплектровка на доставката.

**Технически данни**

Акумулаторен такер		GTH18V-38-2M
Каталожен номер		3 601 D82 D..
Номинално напрежение	V=	18
Системи за активиране		
- Единично активиране с предпазител		●
- Контактно активиране с автоматично връщане		●
Крепежен елемент		
- Тип		Малки скоби
- Дължина	mm	10-38
- Диаметър	mm	1,2
	ga	18
- Ъгъл		0°
макс. капацитет на пълнителя		110
Размери (без акумулаторна батерия)		
- Височина	mm	276
- Широчина	mm	95

Акумулаторен такер	GTH18V-38-2M	
– Дължина с предпазител за обработваемия детайл	mm	329
Тегло <sup>A)</sup>	kg	2,4
препоръчителна температура на околната среда при зареждане	°C	0 ... +35
разрешена температура на околната среда при работа <sup>B)</sup> и при складиране	°C	–20 ... +50
съвместими акумулаторни батерии	GBA18V... GBA 18V... ProCORE18V... EXPERT18V... EXBA18V... CORE18V...	
Препоръчителни акумулаторни батерии за пълна мощност	GBA18V... ≥ 2,0 Ah GBA 18V... ≥ 2,0 Ah	
препоръчителни зарядни устройства	GAL18... GAL 18... GAL 36... GAL12V/18... GAL 12V/18... GAX 18... EXAL18...	

A) Без акумулаторна батерия (теглото на акумулаторната батерия ще откриете на адрес [www.bosch-professional.com](http://www.bosch-professional.com))

B) ограничена производителност при температури под < 0 °C

C) Ограничена мощност с GBA 18V...

Стойностите могат да варират според продукта и да зависят от условията на употреба и на околната среда. Допълнителна информация на [www.bosch-professional.com/wac](http://www.bosch-professional.com/wac).

## Информация за излъчван шум и вибрации

Стойностите на емисии на шум са установени съгласно **EN IEC 62841-2-16**.

Равнището A на генерирания шум от електроинструмента обикновено е: равнище на звуковото налягане **87 dB(A)**; мощност на звука мощност **97 dB(A)**. Неопределеност  $K = 3$  dB.

### Работете с шумозаглушители!

Стойностите на колебание  $a_h$  (постоянни вибрации),  $p_f$  (повторни ударни вибрации) и неопределеност K са установени съгласно **EN IEC 62841-2-16**:

$a_h = 2,0 \text{ m/s}^2$  ( $K = 1,5 \text{ m/s}^2$ ),  $p_f = 484 \text{ m/s}^2$  ( $K = 45 \text{ m/s}^2$ )

Посочените в това ръководство за експлоатация ниво на вибрациите и стойност на емисия на шум са измерени съгласно процедура, определена и може да служи за сравняване с други електроинструменти. Те са подходящи също така за предварителна оценка на емисиите на вибрации и шум.

Посочените ниво на вибрациите и стойност на емисии на шум са представителни за основните приложения на електроинструмента. Ако обаче електроинструментът бъде използван за други дейности, с различни работни инструменти или без необходимото техническо обслужване, нивото на вибрациите и стойността на емисии на шум може да се различават. Това би могло значително да увеличи вибрациите и шума през периода на ползване на електроинструмента.

За по-точното оценяване на вибрациите и шума трябва да се отчетат и периодите, в които електроинструментът е изключен или работи на празен ход. Това би могло значително да намали емисиите на вибрации и шум през периода на ползване на електроинструмента.

Предписвайте допълнителни мерки за предпазване на работещия с електроинструмента от въздействието на вибрациите, например: техническо обслужване на електроинструмента и работните инструменти, поддържане на ръцете топли, целесъобразна организация на работните стъпки.

## Акумулаторна батерия

**Bosch** продава акумулаторни инструменти и без акумулаторна батерия. Дали в обема на доставката на Вашия електрически инструмент се съдържа акумулаторна батерия, можете да научите от опаковката.

## Зареждане на акумулаторната батерия

► **Използвайте само посочените в раздела Технически данни зарядни устройства.** Само тези зарядни устройства са подходящи за използваната във Вашия електроинструмент литиево-йонна акумулаторна батерия.

**Указание:** Литиево-йонните акумулаторни батерии се доставят частично заредени поради международните предписания за транспорт. За да се гарантира пълната мощност на акумулаторната батерия, заредете я напълно преди първата употреба.

## Поставяне на акумулаторната батерия

Вкарайте заредената акумулаторна батерия в гнездото за акумулаторна батерия докато усетите прещракване.

## Изваждане на акумулаторната батерия

За изваждане на акумулаторната батерия натиснете бутон за освобождаване и издърпайте акумулаторната батерия. **При това не прилагайте сила.**

Акумулаторната батерия разполага с 2 степени на застопоряване, с което се предотвратява изпадането ѝ при натискане по невнимание на деблокиращия бутон. Когато акумулаторната батерия е поставена в електроинструмента, се придържа в нужната позиция от пружина.

## Индикатор за акумулаторната батерия

Указание: Не всеки тип акумулаторна батерия разполага с индикатор за състоянието на зареждане.

Зелените светодиоди на индикатора за акумулаторната батерия показват степента на зареденост на акумулаторната батерия. Поради съображения за сигурност проверката на степента на зареденост е възможна само когато електроинструментът е в покой.

За да видите степента на зареденост на батерията, натиснете бутон за индикация  или . Това е възможно също и при извадена акумулаторна батерия.

Ако след натискане на бутон за индикация не свети нито един светодиод, акумулаторната батерия е повредена и трябва да бъде заменена.

#### Акумулаторна батерия модел GBA 18V... | GBA18V...



Светодиод	Капацитет
Непрекъснато светене 3 × зелено	60–100 %
Непрекъснато светене 2 × зелено	30–60 %
Непрекъснато светене 1 × зелено	5–30 %
Мигаща светлина 1 × зелено	0–5 %

#### Тип акумулаторна батерия ProCORE18V... | EXPERT18V... | EXBA18V... | CORE18V...





Светодиод	Капацитет
Непрекъснато светене 5 × зелено	80–100 %
Непрекъснато светене 4 × зелено	60–80 %
Непрекъснато светене 3 × зелено	40–60 %
Непрекъснато светене 2 × зелено	20–40 %
Непрекъснато светене 1 × зелено	5–20 %
Мигаща светлина 1 × зелено	0–5 %

#### Разпознаване на риск от дефект на акумулаторната батерия

##### EXPERT18V... | EXBA18V...

Светодиодите на индикатора за акумулаторната батерия могат да показват наред със състоянието на зареждане на акумулаторната батерия и риск от дефект на акумулаторната батерия.

За да активирате функцията, задръжте бутон за индикатора за състоянието на зареждане  за 3 секунди. Анализът на акумулаторната батерия се сигнализира от светлина на индикатора за акумулаторната батерия. Резултатът се показва на индикатора за акумулаторната батерия.

 **1 LED:** Акумулаторната батерия има висок риск от дефект. Мощността и срокът на работа вече са намалени. Препоръчва се смяната ѝ.

 **5 LED:** Акумулаторната батерия е в добро състояние с нисък риск от дефект.

**Моля, имайте предвид:** Оценката на риска от дефект на акумулаторната батерия функционира двустепенно и

предлага опростена оценка на състоянието. Акумулаторната батерия се оценява или в добро състояние или показва увеличен дефект от риск. Няма процентно съотношение на състоянието на батерията.

#### Указания за оптимална работа с акумулаторната батерия

Предпазвайте акумулаторната батерия от влага и вода. Съхранявайте акумулаторната батерия само в температурния диапазон от –20 °C до 50 °C. Напр. не оставяйте акумулаторната батерия през лятото в автомобил на слънце.

Периодично почиствайте вентилационните отвори на акумулаторната батерия с мека чиста и суха четка.

Съществено съкратено време за работа след зареждане показва, че акумулаторната батерия е изхабена и трябва да бъде заменена.

Спазвайте указанията за бракуване.

#### Монтиране

► **Изваждайте от електроинструмента акумулаторната батерия преди всякакви дейности по електроинструмента (напр. поддръжка, смяна на инструмент и др.).** Съществува опасност от нараняване при задействане на пусковия прекъсвач по невнимание.

#### Зареждане на пълнителя (вж. фиг. A1–A3)

► **Сваляйте акумулаторната батерия преди извършване на настройки по уреда, смяна на аксесоари или оставяне на електроинструмента.** Тази предпаз мярка предотвратява неволното включване на електроинструмента.

#### Използвайте само оригинални Bosch принадлежности.

Прецизните части на електроинструмента като пълнител, изходен отвор и канал за изстрелване са проектирани за **скоби, пирони и щифтове** от **Bosch**. Други производители използват различни марки стомана и класове на точност на размерите.

**Указание:** Използвайте само предмети за забиване, които са посочени в таблицата "Технически данни".

Използването на неразрешени предмети за забиване може да повреди електроинструмента и да причини наранявания.

Дръжте електроинструмента по време на зареждане на пълнителя така, че изходният отвор **(14)** да не е насочен нито към Вашето тяло, нито към други хора.

– Натиснете прекъсвача **(9)** за отваряне на пълнителя.

Избутвачът на пълнителя **(16)** се изкарва.

– Поставете сочеща с върховете на скобите нагоре лента със скоби в горната част на пълнителя **(10)**.

**Указание:** Електронното следене разпознава дали в пълнителя има кламери. Ако предпазителят срещу активиране се натисне при празен пълнител, няма да се активира процес на забиване. Така се предотвратяват празните изстрели.

- Изтеглете избувача на пълнителя **(16)** в началото на пълнителя докато избувачът на пълнителя не се фиксира.

**Указание:** Избувачът на пълнителя трябва да се избутва назад без голямо усилие (само с пръст). Блокираният избувач на пълнителя има следните влияния: Кламерът не се изстрелва, кламерът остава в канала (вж. Блокиране) или кламерът се изстрелва под грешен ъгъл.

## Работа

### ► Винаги поставяйте електроинструмента странично и не го опирайте върху акумулаторната батерия.

Според използваните работни инструмент и акумулаторна батерия електроинструментът може да се наклони.

## Системи за активирание

### Единично активирание с предпазител

При тази система за активирание първо трябва предпазителят срещу активирание **(2)** да се постави здраво върху обработвания детайл. Предметът за забиване се изстрелва едва след натискане на спусъка **(3)**.

След това можете да активирате други процеси по забиване само ако спусъкът и предпазителят срещу активирание преди това са преместени в изходно положение.

### Контактно активирание с автоматично връщане

При тази система за активирание трябва първо да се натисне спусъкът **(3)** и да се задържи в тази позиция. След това предпазителят срещу активирание трябва да се постави здраво върху обработваемия детайл, за да се изстреля предметът за забиване. Докато спусъкът **(3)** е натиснат може да се извършват други забивания чрез повторно поставяне на друго място.

В режим **Контактно активирание** кламер може да се забие и с единично активирание.

## Пускане в експлоатация

### Включване/изключване при потребителския интерфейс (вж. фиг В)

- За **включване** на електроинструмента натиснете бутон на пусковия прекъсвач **(20)** върху потребителския интерфейс **(6)**.  
Работната светлина **(5)** се включва.  
Индикацията за пусковия прекъсвач **(19)** светва в зелено, ако устройството е готово за работа.  
Единичното активирание е активирано, индикацията **(22)** свети в бяло.
- За **изключване** на електроинструмента натиснете бутон на пусковия прекъсвач **(20)**.

### Защипване – единично активирание

- Включете електроинструмента.
- Поставете изходния отвор **(14)** или респ. гумирания предпазител за обработваемия детайл **(1)** здраво върху обработвания детайл докато предпазителят срещу

активирание **(2)** не се притисне навътре докрай.

Работната светлина се включва.

- След това за кратко натиснете спусъка **(3)** и го пуснете отново.  
При това се изстрелва скоба.
- Оставете електроинструмента да се отблъсне от обработвания детайл.
- За последващ процес на забиване повдигнете докрай електроинструмента от обработвания детайл и го поставете на следващото желано място.

### Защипване – контактно активирание

- Включете електроинструмента.
- Активирайте контактното активирание като за кратко натиснете бутон Режим **(21)**.  
Индикаторът за контактно активирание **(23)** свети в бяло.
- Задържете спусъка **(3)** натиснат.  
Работната светлина се включва през това време и моторът стартира.
- Поставете изходния отвор **(14)** или респ. гумирания предпазител за обработваемия детайл **(1)** здраво върху обработвания детайл докато предпазителят срещу активирание **(2)** не се притисне навътре докрай.  
При това се изстрелва скоба.
- За допълнителен процес по забиване продължете да натискате спусъка **(3)** и повдигнете електроинструмента докрай от обработваемия детайл. Поставете го на следващото желано място.
- Преминете към единично активирание като отново натиснете бутон за режим **(21)**.  
Индикацията Единично активирание **(22)** свети.

## Потребителски интерфейс (вж. фиг. В)

Потребителският интерфейс **(6)** служи за избор на работен режим и за включване и изключване на електроинструмента.

Потребителски интерфейс	Описание
 ON/OFF	Бутонът Вкл/Изкл <b>(20)</b> включва и изключва уреда.
 MODE	Бутонът за режим <b>(21)</b> превключва между единичното активирание и контактното активирание.
 ON	Индикацията Вкл/Изкл <b>(19)</b> свети когато уредът е включен.
	Индикацията Единично активирание <b>(22)</b> свети, ако единичното активирание е активирано.
	Индикацията Контактно активирание <b>(23)</b> свети, ако контактното активирание е активирано.

**Индикатори за състоянието**

Индикаторът Вкл/Изкл (19) сигнализира освен това за състоянието на електроинструмента, както е описано по-долу:

Индикация за състояние на електроинструмента		
Цвят	Значение	Решение
зелено	Електроинструментът е включен и готов за работа.	–
жълто	Събитие налага Вашето внимание; Критична температура, акумулаторната батерия е почти изтощена или предстои поддръжка.	– Оставете електроинструмента да се охлади. – Заменете, респ. заредете акумулаторната батерия. – Осигурете извършване на поддръжка.
червено	Електроинструментът не е готов за употреба. Причина: Електроинструментът е прегрял, акумулаторната батерия е изтощена или има механичен дефект.	– Оставете електроинструмента да се охлади. – Заменете, респ. заредете акумулаторната батерия. – Осигурете извършване на поддръжка.
червено мигащо	– Вторият прекъсвач е натиснат твърде рано. – Вторият прекъсвач не е натиснат в рамките на 5 секунди, уредът се изключва автоматично. – Прекъсвачите са натиснати в грешна последователност (напр. спусъкът е натиснат преди уредът да е превключван в режим Контактно активиране)	– Изчакайте малко докато индикаторът за състояние светне в зелено. – Електроинструментът отново е готов за употреба. – Отново извършете процеса на забиване и при това спазвайте правилната последователност или променете системата за активиране чрез потребителския интерфейс.

**Указания за работа**

► **Изваждайте от електроинструмента акумулаторната батерия преди всякакви дейности по електроинструмента (напр. поддръжка, смяна на инструмент и др.).** Съществува опасност от нараняване при задействане на пусковия прекъсвач по невнимание.

Проверявайте преди всяко начало на работата безупречното функциониране на предпазните и активиращи съоръжения, както и стабилното положение на всички винтове и гайки.

Веднага разкачете дефектния или работещия с проблеми електроинструмент от енергозахранването и се свържете с оторизиран клиентски сервиз на Bosch.

Не извършвайте манипулации по електроинструмента, които не са предписани. Не демонтирайте или блокирайте части от електроинструмента, като напр. предпазителя срещу активиране.

Не извършвайте "аварийни ремонти" с неподходящи средства. Електроинструментът трябва да се поддържа редовно и професионално.

Избягвайте всякакво отслабване и повреда на електроинструмента, напр. чрез:

- щамповане или гравирание,
- неразрешени от производителя мерки по преоборудване,
- водене по шаблони, които са направени от твърд материал, напр. стомана,
- изпускане върху или влачене по пода,
- използване като чук,
- всякакъв вид действие с упражняване на сила.

Проверявайте какво има под или зад Вашия обработваем детайл. Не изстрелвайте кламери в стени, тавани или подове, ако зад тях има хора. Кламерите могат да преминат през детайла и да наранят някого.

Не изстрелвайте кламери върху вече забит кламер. При това кламерът може да се деформира, пироните могат да се заклещат или електроинструментът да се премести неконтролирано.

Ако електроинструментът се използва при студени условия на околната среда, първите кламери ще се забият по-бавно от обичайното. След като електроинструментът се е загреял при работа, отново ще е възможна нормалната скорост на работа.

За да избегнете преждевременното износване на тласкача, избягвайте да предизвиквате изстрели без поставени скоби или пирони.

При дълги работни паузи или в края на работата изключвайте електроинструмента, изваждайте акумулаторната батерия и изпразвайте по възможност пълнителя.

**Изпразване на пълнителя (вж. фиг. С1–С3)**

- Натиснете прекъсвача (9) за отваряне на пълнителя. Избутвачът на пълнителя (16) се изкарва.
- Завъртете електроинструмента така, че лентата със скоби (17) да се плъзне от пълнителя (10).
- За да затворите пълнителя, внимателно преместете избутвача на пълнителя (16) напред към началото на пълнителя (10).

**Регулиране на дълбочинен ограничител (вж. фиг. D)**

Дълбочината на забиване на кламерите може да се регулира с колелото за регулиране (12).

- Изпразнете пълнителя (10).
- **Кламерите се забиват твърде дълбоко:** За редуциране на дълбочината на забиване, завъртете колелото за регулиране (12) по посока "–".
- **Кламерите не се забиват достатъчно дълбоко:** За увеличаване на дълбочината на забиване, завъртете колелото за регулиране (12) по посока "+".

Проверете настройката на ограничителя на дълбочина:

- Заредете пълнителя отново.
- Тествайте новата дълбочина на забиване върху пробен детайл.
- Повторете при нужда работните стъпки.

**Освобождение на блокирания**

Отделни кламери могат да се заклещат в канала. Ако това се случва често, свържете се с оторизиран клиентски сервиз на Bosch.

**Указание:** Ако ударната щампа след освобождение на заклещването вече не се връща назад, свържете се с оторизиран клиентски сервиз на Bosch.

- Отпуснете спусъка (3).
- Изключете електроинструмента и извадете акумулаторната батерия (7).
- Натиснете прекъсвача (9) за отваряне на пълнителя. Избутвачът на пълнителя се изкарва.
- Завъртете електроинструмента така, че лентата с кламери да се изхлузи от пълнителя. Отстранете заклинената скоба. Използвайте за тази цел при нужда клещи.
- Заредете пълнителя отново.
- Изтеглете избутвача на пълнителя в началото на пълнителя докато избутвачът на пълнителя не се фиксира.

**Смяна на предпазителя за обработваемия детайл (вж. фиг. E)**

Предпазителят за обработваемия детайл (1) в края на предпазителя срещу активиране (2) защитава детайла докато електроинструментът не се постави правилно за процеса на забиване. Предпазителят за обработваемия детайл може да се сваля и сменя

- Отпуснете спусъка (3).

**План за поддръжка**

- Почистете пълнителя (10). Отстранете пластмасовите или дървени стружки, които могат да се събират при

- Изключете електроинструмента и извадете акумулаторната батерия (7).
- Изпразнете пълнителя (10).
- Изтеглете предпазителя за обработваемия детайл от предпазителя срещу активиране.
- Избутайте новия предпазителя за обработваемия детайл с отворения край върху предпазителя срещу активиране.

**Указание:** Резервен предпазителят за обработваемия детайл може да се съхранява от долната страна на пълнителя (10). За цела избутайте предпазителя за обработваемия детайл в депото (18).

**Транспортиране и съхранение**

Изключете електроинструмента за транспортиране, поспециално при използване на стълби или придвижване в нетипично положение на тялото.

Носете електроинструмента на работното място само за ръкохватката (15) и с ненатиснат спусък (3).

Съхранявайте електроинструмента винаги без акумулаторна батерия и на сухо и топло място.

Ако електроинструментът няма да се използва за по-дълго време, покривайте с фин слой масло частите от стомана. Това предотвратява ръждата.

**Клипс за колан**

С помощта на куката за колан (8) можете да окачите електроинструмента напр. на колана си. Така и двете Ви ръце ще са свободни, а електроинструментът ще е винаги лесно достъпен.

**Поддържане и сервиз****Поддържане и почистване**

- ▶ **Изваждайте от електроинструмента акумулаторната батерия преди всякакви дейности по електроинструмента (напр. поддръжка, смяна на инструмент и др.).** Съществува опасност от нараняване при задействане на пусковия прекъсвач по невнимание.
- ▶ **За да работите добре и безопасно, поддържайте чисти електрическия инструмент и вентилационните отвори.**

работа в пълнителя. Редовно почиствайте електроинструмента, като го продухвате със състен въздух.

Мярка	Основаие	Изпълнение
Почистване на пълнителя (10) и избутвача на пълнителя (16).	Предотвратява блокирането на кламер.	– Ежедневно обдухвайте механизма на пълнителя/избутвача със състен въздух.
Уверявайте се, че предпазителят срещу активиране (2) функционира правилно.	Подпомага Вашата безопасност при работа и ефективното използване на електроинструмента.	– Обдухвайте механизма на предпазителя срещу активиране ежедневно със състен въздух.

## Отстраняване на повреди

Проблем	Причина	Помощ
Електроинструментът не е готов за работа.	Акумулаторната батерия не е заредена или е дефектна.	– Заредете докрай акумулаторната батерия или я сменете.
	Акумулаторната батерия не е правилно поставена.	– Уверете се, че акумулаторната батерия е фиксирана върху ръкохватката.
	Температурата на акумулаторната батерия е твърде висока или твърде ниска.	– Изчакайте докато акумулаторната батерия (отново) достигне оптимална работна температура.
	Акумулаторните контакти, моторът или подемният магнит са замърсени или дефектни.	– Обърнете се към оторизиран клиентски сервиз на <b>Bosch</b> . Там осигурете смяна на компонента.
	Пълнителят (10) е празен.	– Заредете пълнителя отново. (вж. „Зареждане на пълнителя (вж. фиг. A1–A3)“, Страница 225)
	Предпазителят срещу активиране (2) е огънат.	– Обърнете се към оторизиран клиентски сервиз на <b>Bosch</b> . Там осигурете смяна на компонента.
	Електрониката е дефектна.	– Обърнете се към оторизиран клиентски сервиз на <b>Bosch</b> .
	Потребителският интерфейс (6) е дефектен.	– Обърнете се към оторизиран клиентски сервиз на <b>Bosch</b> .
Електроинструментът е готов за работа, но не се изстрелват скоби.	Възможен дефект на следните компоненти: – Спусък (3) – Ударна щампа – Двигател – Електроника – Стоманен лист	– Обърнете се към оторизиран клиентски сервиз на <b>Bosch</b> . Там осигурете смяна на компонента.
	Чужди тела са се събрали в изстрелващия механизъм.	– Обърнете се към оторизиран клиентски сервиз на <b>Bosch</b> . Там осигурете смяна на компонента.
	Чужди тела са се събрали в изходния отвор (14) или в пълнителя (10).	– Почистете изходния отвор (14) или пълнителя (10).
	Скоба се е заклещила в канала.	– Разхлабете заклещването.
	Избутвачът на пълнителя (16) е дефектен.	– При нужда почистете избутвача на пълнителя (16) и се уверете, че пълнителят (10) не е замърсен.
	Пружината на избутвача на пълнителя е твърде слаба или дефектна.	– Обърнете се към оторизиран клиентски сервиз на <b>Bosch</b> . Там осигурете смяна на компонента.
	Използваните предмети за забиване са неразрешени.	– Използвайте само оригинални принадлежности. Могат да се използват само предметите за забиване (пирони, скоби и др.), които са посочени в таблицата "Технически данни".
	Пълнителят (10) е празен.	– Заредете пълнителя отново. (вж. „Зареждане на пълнителя (вж. фиг. A1–A3)“, Страница 225)
	Грешната последователност на изстрелване се задейства.	– Извършете отново процеса на забиване и при това съблюдавайте пра-

Проблем	Причина	Помощ
Скобите се забиват твърде дълбоко.	Дълбочинният ограничител е настроен твърде дълбоко.	вилната последователност на действие. – Чрез потребителския интерфейс променете системата за активиране.
	Буферът е износен.	– Настройте дълбочинния ограничител на желаната дълбочина. (вж. „Указания за работа“, Страница 227) – Обърнете се към оторизиран клиентски сервис на <b>Bosch</b> . Там осигурете смяна на компонента.
Скобите не се изстрелват достатъчно дълбоко.	Акумулаторната батерия не е заредена или е дефектна.	– Заредете докрай акумулаторната батерия или я сменете.
	Предметите за забиване са твърде дълги.	– Използвайте само оригинални принадлежности. Могат да се използват само предметите за забиване (пирони, скоби и др.), които са посочени в таблицата "Технически данни".
	Дълбочинният ограничител е настроен твърде високо.	– Настройте дълбочинния ограничител на желаната дълбочина. (вж. „Указания за работа“, Страница 227)
Електроинструментът прескача кламери или има твърде голям ходово преместване.	Използваните предмети за забиване са неразрешени.	– Използвайте само оригинални принадлежности. Могат да се използват само предметите за забиване (пирони, скоби и др.), които са посочени в таблицата "Технически данни".
	Пружината на избутвача на пълнителя е твърде слаба или дефектна.	– Обърнете се към оторизиран клиентски сервис на <b>Bosch</b> . Там осигурете смяна на компонента.
Скобите се заклещват често в канала.	Използваните предмети за забиване са неразрешени.	– Използвайте само оригинални принадлежности. Могат да се използват само предметите за забиване (пирони, скоби и др.), които са посочени в таблицата "Технически данни".
	Скобите са остарели, лепилото между скобите вече няма захващаща сила.	– Използвайте нова лента със скоби
Изстрелваните скоби са огънати.	Ударната щампа е повредена.	– Обърнете се към оторизиран клиентски сервис на <b>Bosch</b> . Там осигурете смяна на компонента.
	Електроинструментът се използва за неразрешен материал (напр. бетон, камък).	– Използвайте електроинструмента само за разрешен материал. (вж. „Предназначение на електроинструмента“, Страница 223)

### Клиентска служба и консултация относно употребата

#### България

Тел.: +359(0)700 13 667

Линкът към нашите сервисни адреси и гаранционни условия ще откриете на последната страница.

Моля, при въпроси и при поръчване на резервни части винаги посочвайте 10-цифрения каталожен номер, изписан на табелката на уреда.

#### Бракуване

Електроинструментите, акумулаторните батерии и допълнителните приспособления трябва да бъдат предавани за оползотворяване на съдържащите се в тях суровини.



Не извврљајте електроинструменти и акумулаторни или обикновени батерии при битовите отпадџци!

### Само за страни от ЕС:

Електрическите и електронни уреди или използваните акумулаторни/обикновени батерии, които вече не могат да се използват, трябва да се събират разделно и да се извърлят по екологичнообразен начин. Използвайте обозначените системи за събиране. Грешното извърляне може да е вредно за околната среда и за здравето поради възможно съдържащите се опасни вещества.

## Македонски

### Безбедносни напомени

#### Општи предупредувања за безбедност за електрични алати

##### **ПРЕДУ-ПРЕДУВАЊЕ**

Прочитајте ги сите безбедносни предупредувања, илустрации и спецификации приложени со овој електричен алат.

Непридржувањето до сите упатства приложени подолу може да доведе до струен удар, пожар и/или тешки повреди.

#### Зачувајте ги безбедносните предупредувања и упатства за користење и за во иднина.

Помимот „електричен алат“ во безбедносните предупредувања се однесува на електрични апарати што користат струја (кабелски) или апарати што користат батерии (акумулаторски).

#### Безбедност на работниот простор

- ▶ **Работниот простор одржувајте го чист и добро осветлен.** Преполни или темни простории може да доведат до несреќа.
- ▶ **Не работете со електричните алати во експлозивна околина, како на пример, во присуство на запаливи течности, гасови или прашина.** Електричните алати создаваат искри коишто може да ја запалат прашиката или гасовите.
- ▶ **Држете ги децата и присутните подалеку додека работите со електричен алат.** Невниманието може да предизвика да изгубите контрола.

#### Електрична безбедност

- ▶ **Не ги изложувајте електричните алати на дожд или влажни услови.** Ако влезе вода во електричниот алат, ќе се зголеми ризикот од струен удар.

#### Лична безбедност

- ▶ **Бидете внимателни, внимавајте како работите и работете разумно со електричен алат. Не користете електричен алат ако сте уморни или под**

**дејство на дроги, алкохол или лекови.** Еден момент на невнимание додека работите со електричните алати може да доведе до сериозна лична повреда.

- ▶ **Користете лична заштитна опрема. Секогаш носете заштита за очи.** Заштитната опрема, како на пр., маска за прашина, безбедносни чевли коишто не се лизгаат, шлем или заштита за уши, коишто се користат за соодветни услови, ќе доведат до намалување на лични повреди.
- ▶ **Спречете ненамерно активирање. Проверете дали прекинувачот е исклучен пред да го вклучите во струја и/или со сетот на батерии, пред да го земете или носите алатот.** Носење на електричните алати со прстот позициониран на прекинувачот или вклучување во струја на електричните алати чијшто прекинувачот е вклучен, може да предизвика несреќа.
- ▶ **Отстранете каков било клуч за регулирање или француски клуч пред да го вклучите електричниот алат.** Француски клуч или клуч прикачен за ротирачкиот дел на електричниот алат може да доведе до лична повреда.
- ▶ **Не ги пречекорувajte ограничувањата. Постојано одржувајте соодветна положба и рамнотежа.** Ова овозможува подобра контрола на електричниот алат во непредвидливи ситуации.
- ▶ **Облечете се соодветно. Не носете широка облека и накит. Косата и алиштата треба да бидат подалеку од подвижните делови.** Широката облека, накитот или долгата коса може да се закачат за подвижните делови.
- ▶ **Ако се користат поврзани уреди за вадење прашина и собирање предмети, проверете дали се правилно поврзани и користени.** Собирањето прашина може да ги намали опасностите предизвикани од неа.
- ▶ **Не дозволувајте искуството стекнато со честа употреба на алатите да ве направи спокојни и да ги игнорирате безбедносните принципи при нивното користење.** Невнимателно движење може да предизвика сериозна повреда во дел од секунда.

#### Употреба и чување на електричните алати

- ▶ **Не го преоптоварувајте електричниот алат. Користете соодветен електричен алат за намената.** Со соодветниот електричен алат подобро, побезбедно и побрзо ќе ја извршите работата за која е наменет.
- ▶ **Не користете електричен алат ако не можете да го вклучите и исклучите со помош на прекинувачот.** Секој електричен алат којшто не може да се контролира со прекинувачот е опасен и мора да се поправи.
- ▶ **Исклучете го електричниот алат од струја и/или извадете го сетот на батерии, ако се вади, пред да правите некакви прилагодувања, менувате дополнителна опрема или го складирате електричниот алат.** Со овие превентивни

безбедносни мерки се намалува ризикот од случајно вклучување на електричниот алат.

- ▶ **Чувајте ги електричните алати подалеку од дофат на деца и не дозволувајте лицата кои не ракувале со електричниот алат или не се запознаени со ова упатство да работат со истиот.** Електричните алати се опасни во рацете на необучени корисници.
- ▶ **Одржување на електрични алати и дополнителна опрема.** Проверете го порамнувањето или прицврстување на подвижните делови, спојот на деловите и сите други услови што може негативно да влијаат врз функционирањето на електричниот алат. Ако е оштетен, однесете го електричниот алат на поправка пред да го користите. Многу несреќи се предизвикани заради несоодветно одржување на електричните алати.
- ▶ **Острете и чистете ги алатите за сечење.** Соодветно одржуваните ивици на алатите за сечење помалку се виткаат и полесно се контролираат.
- ▶ **Електричниот алат, дополнителната опрема, деловите и др., користете ги во согласност со ова упатство, внимавајте на работните услови и работата која ја вршите.** Користењето на електричниот алат за други намени може да доведе до опасни ситуации.
- ▶ **Рачките и површините за држење одржувајте ги суви, чисти и неизмастени.** Рачките и површините за држење што се лизгаат не овозможуваат безбедно ракување и контрола на алатот во непредвидливи ситуации.

#### Употреба и чување на батериски алат

- ▶ **Полнете ја батеријата само со полнач наведен од производителот.** Полнач којшто е соодветен за еден тип сет на батерии може да предизвика опасност од пожар ако се користи за друг сет на батерии.
- ▶ **Електричните алати користете ги само со специјално наменети сетови на батерии.** Користењето на други сетови на батерии може да предизвика опасност од повреда или пожар.
- ▶ **Кога не го користите сетот на батерии, чувајте го подалеку од други метални предмети, како на пр., спојувалки, монети, клучеви, шајки, завртки или други помали метални предмети што може да предизвикаат спој од еден до друг извор.** Краток спој на батериските извори може да предизвика изгореници или пожар.
- ▶ **Под непредвидени околности, течноста може да истече од батеријата; избегнувајте контакт.** При случаен допир, измијте се со млаз вода. Ако течноста влезе во очите, побарајте дополнителна медицинска помош. Течност истечена од батеријата може да предизвика иритација или изгореници.
- ▶ **Не употребувајте сет на батерии или алат што е оштетен или изменет.** Оштетени или изменети батерии може да реагираат непредвидливо и да

предизвикаат пожар, експлозија или опасност од повреда.

- ▶ **Не го изложувајте сетот на батерии или алатот на оган или висока температура.** Изложувањето на оган или на температура повисока од 130 °C може да предизвика експлозија.
- ▶ **Следете ги сите упатства за полнење и не го полнете сетот на батерии или алатот надвор од температурниот опсег наведен во упатствата.** Неправилното полнење или на температура надвор од наведениот опсег може да ја оштети батеријата и да ја зголеми опасноста од пожар.

#### Сервисирање

- ▶ **Електричниот алат сервисирајте го кај квалификувано лице кое користи само идентични резервни делови.** Со ова се овозможува безбедно одржување на електричниот алат.
- ▶ **Никогаш не поправајте оштетени сетови на батерии.** Поправката на сетови на батерии треба да ја врши само производителот или овластен сервис.

#### Безбедносни предупредувања за хефталка

- ▶ **Имајте предвид дека хефталката секогаш содржи прицврстувачи.** Невнимателното ракување со хефталката може да доведе до неочекувано испукување на прицврстувачи и до повреда.
- ▶ **Исклучете ја хефталката од струја кога ставате и вадите прицврстувачи, правите прилагодувања или менувате додатоци.** Хефталката може случајно да се активира ако е поврзан во струја, што може да резултира со повреда.
- ▶ **Бидете внимателни кога ракувате со прицврстувачи, особено при ставање и вадење.** Прицврстувачите имаат остри врвови што може да резултираат со повреда.
- ▶ **Не насочувајте го алатот кон вас или кон некој друг во просторијата.** Неочекуваното активирање ќе испушти прицврстувач, што може да резултира со повреда.
- ▶ **Држете ги прстите подалеку од чкрапалото кога не ракувате со оваа хефталка и кога се движите од една работна позиција на друга.** Неочекуваното активирање ќе испушти прицврстувач, што може да резултира со повреда.
- ▶ **Држете ја хефталката за изолираната површина додека сечете, за прицврстувачот да не дојде во контакт со скриена жица.** Ако прицврстувач дојде во допир со „жица под напон“, може да ги изложат металните делови на хефталката „под напон“ и операторот може да добие струен удар.
- ▶ **Држете ја хефталката цврсто за време на работата.** Неконтролираниот повратен удар на хефталката може да резултира со ненамерно активирање, што може да резултира со повреда.
- ▶ **Чувајте ги сите делови од телото како што се рацете и носете итн. подалеку од насоката на пукање на**

**хефталката.** Прицврстувачот може да навлезе делот што се обработува, како и во кој било предмет зад него, што може да резултира со повреда.

- ▶ **Кога користите хефталка, држете ги сите делови од телото како што се рацете и нозете итн. подалеку од областа каде што прицврстувачите се забиваат во делот што се обработува.** Прицврстувачот може да излета и да излезе од делот што се обработува, што може да резултира со повреда.
- ▶ **Не вклучувајте ја хефталката доколку не е цврсто поставена на работната површина.** Доколку хефталката не е прицврстена на работната површина, прицврстувачот може да биде отклонет од него, што може да доведе до лична повреда.
- ▶ **Не ја користете оваа хефталка за поврзување на електрични кабли.** Не е наменет за електрична инсталација и може да ја оштети изолацијата на електричните кабли и да доведе до струен удар или пожар.
- ▶ **Исклучете ја хефталката од струја доколку има заглавен прицврстувач во него.** При отстранување заглавен прицврстувач, хефталката може случајно да се активира ако е поврзана во струја, што може да резултира со повреда.
- ▶ **Бидете внимателни при отстранување на заглавена спојница.** Механизмот може да биде под притисок и прицврстувачот може силно да се испука, што може да доведе до лична повреда.
- ▶ **Користете соодветни уреди за пребарување, за да ги пронајдете скриените електрични кабли или консултирајте се со локалното претпријатие за снабдување со електрична енергија.** Контактот со електрични кабли може да доведе до пожар и струен удар. Оштетувањето на гасоводот може да доведе до експлозија. Навлегувањето во водоводни цевки предизвикува оштетување.
- ▶ **При оштетување и непрописна употреба на батеријата може да излезе пареа. Батеријата може да се запали или да експлодира.** Внесете свеж воздух и доколку има повредени однесете ги на лекар. Пареата може да ги надразни дишните патишта.
- ▶ **Не модифицирајте и отворајте ја батеријата.** Постои опасност од краток спој.
- ▶ **Батеријата може да се оштети од остри предмети како на пр. клинци или одвртувач или со надворешно влијание.** Може да дојде до внатрешен краток спој и батеријата може да се запали, да пушти чад, да експлодира или да се прегрее.
- ▶ **Користете ја батеријата само во производи на производителот.** Само на тој начин батеријата ќе се заштити од опасно преоптоварување.



**Заштитете ги батериите од топлина, на пр. од долготрајно изложување на сончеви зраци, оган, нечистотии, вода и влага.** Инаку, постои опасност

од експлозија и краток спој.

### Ознаки и нивно значење

Следните ознаки се од големо значење за користењето на вашиот електричен алат. Ве молиме запаметете ги ознаките и нивното значење. Вистинската интерпретација на ознаките Ви помага подобро и безбедно да го користите електричниот алат.

#### Ознаки и нивно значење



#### Носете заштита за слухот.

Изложеноста на бучава може да влијае на губењето на слухот.



#### Носете заштитни очила.

## Опис на производот и перформансите



#### Прочитајте ги сите безбедносни

**напомени и упатства.** Грешките настанати како резултат од непридржување до безбедносните напомени и упатства може да предизвикаат електричен удар, пожар и/или тешки повреди.

Внимавајте на сликите во предниот дел на упатството за користење.

### Употреба со соодветна намена

Електричниот алат е наменет за ковање хефт-иглицы во дрво.

Смее да се користи само муниција (шајки, хефт-иглицы итн.), која се специфицирана во табелата „Технички податоци“.

**Напомена:** електричниот алат не е наменет за хефт-иглицы во метал или бетон.

Не користете го електричниот алат во режим на активирање контакт со автоматско враќање додека работите на скели, скалила или друга платформа и е потребна промена на работната позиција. Во овој случај користете го само режимот на поединечно активирање со осигурувач.

### Илустрација на компоненти

Нумерирањето на илустрираните компоненти се однесува на приказот на електричниот алат на графичката страница.

- (1) Штитник за делот што се обработува
- (2) Осигурувач при активирање
- (3) Чкрапало
- (4) Копче за отклучување на батерија
- (5) Работно светло

- (6) Кориснички интерфејс
- (7) Батерија
- (8) Тока на ремен
- (9) Прекинувач за отворање на магацинот
- (10) Магацин
- (11) Приказ за подесување на граничникот за длабочина
- (12) Тркалце за подесување на длабочината на граничникот
- (13) Контролен прозорец на приказот за дополнување
- (14) Отвор
- (15) Рачка (изолирана површина на рачката)
- (16) Лизгач за магацинот
- (17) Ленти со хефт-иглички<sup>a)</sup>
- (18) Депо за чување на штитникот на делот што се обработува

#### Кориснички интерфејс

- (19) Приказ за вклучување/исклучување
  - (20) Копче за вклучување/исклучување
  - (21) Копче за режим
  - (22) Приказ за поединечно активирање
  - (23) Приказ за активирање на контактот
- a) **Опишаната опрема прикажана на сликите не е дел од стандардниот обем на испорака.**

#### Технички податоци

Батериска хефталка		GTH18V-38-2M	
Број на дел		<b>3 601 D82 D..</b>	
Номинален напон	V=	18	
Системи за активирање			
– Безбедносно еднократно активирање			●
– Активирање на контактот со автоматско враќање			●
Муниципалитет			
– Тип		Тесни хефт-иглици	
– Должина	mm	10–38	
– Дијаметар	mm	1,2	
	ga	18	
– Агол		0°	
макс. капацитет за муниција			110

#### Батериска хефталка

Батериска хефталка		GTH18V-38-2M	
Димензии (без акумулаторска батерија)			
– Висина	mm		276
– Ширина	mm		95
– Должина со штитникот на делот за обработка	mm		329
Тежина <sup>A)</sup>	kg		2,4
Препорачана околна температура при полнење	°C		0 ... +35
Дозволена околна температура при работење <sup>B)C)</sup> и при складирање	°C		–20 ... +50
компатибилни акумулаторски батерии			GBA18V... GBA 18V... ProCORE18V... EXPERT18V... EXBA18V... CORE18V...
препорачани батерии за целосна моќност			GBA18V... ≥ 2,0 Ah GBA 18V... ≥ 2,0 Ah
препорачани полначи			GAL18... GAL 18... GAL 36... GAL12V/18... GAL 12V/18... GAX 18... EXAL18...

A) Без батерија (тежината на батеријата може да ја видите во [www.bosch-professional.com](http://www.bosch-professional.com))

B) ограничена моќност на температури < 0 °C

C) Ограничена јачина со GBA 18V...

Вредностите може да варираат во зависност од производот и зависат од примената и условите на животната средина. Повеќе информации може да најдете на [www.bosch-professional.com/wac](http://www.bosch-professional.com/wac).

#### Информации за бучава/вибрации

Вредностите за емисија на бучава се одредуваат согласно **EN IEC 62841-2-16**.

Нивото на звук на електричниот алат оценето со А типично изнесува: ниво на звучен притисок **87 dB(A)**; ниво на звучна јачина **97 dB(A)**. Несигурност **K = 3 dB**.

#### Носете заштита за слухот!

Вредности на вибрации  $a_v$  (континуирани вибрации),  $p_f$  (повторени ударни вибрации) и несигурност **K** одредени според **EN IEC 62841-2-16**:

$a_v = 2,0 \text{ m/s}^2$  ( $K = 1,5 \text{ m/s}^2$ ),  $p_f = 484 \text{ m/s}^2$  ( $K = 45 \text{ m/s}^2$ )

Нивото на вибрации наведено во овие упатства и вредноста на емисијата на бучава се измерени според

мерни постапки и можат да се користат за споредба меѓу електрични алати. Исто така може да се прилагоди за предвремена процена на нивото на вибрации и емисијата на бучава.

Наведеното ниво на вибрации и вредноста на емисијата на бучава ги претставуваат главните примени на електричниот алат. Доколку електричниот алат се користи за други примени, алатот што се вметнува отстапува од нормите или недоволно се одржува, нивото на вибрации и вредноста на емисијата на бучава можат да отстапуваат. Ова може значително да го зголеми нивото на вибрации и емисијата на бучава во целокупниот период на работење.

За прецизно одредување на нивото на вибрации и емисијата на бучава, треба да се земе предвид периодот во кој уредот е исклучен или работи, а не во моментот кога е во употреба. Ова може значително да го намали нивото на вибрации и емисијата на бучава во целокупниот период на работење.

Утврдете ги дополнителните мерки за безбедност за заштита на корисникот од влијанието од вибрациите, како на пр.: одржување на електричните алати и алатите за вметнување, одржување на топлината на дланките, организирање на текот на работата.

## Батерија

**Bosch** продава батериски електрични алати и без батерија. Дали батеријата е содржана во обемот на испораката можете да видите на пакувањето.

### Полнење на батеријата

- **Користете ги само полначите коишто се наведени во техничките податоци.** Само овие уреди за полнење се погодни за литиум-јонската батерија за Вашиот електричен уред.

**Напомена:** Литиум-јонските батерии се испорачуваат делумно наполнети порани меѓународните прописи за транспорт. За да се загарантира целосната јачина на батеријата, пред првата употреба целосно наполнете ја.

### Ставање на батеријата

Вметнете ја наполнетата акумулаторска батерија во прифатот за батерија, додека не се вклопи.

### Вадење на батеријата



За да ја извадите акумулаторската батеријата, притиснете на копчето за отворање и извлечете ја батеријата. **Притоа не употребувајте сила.**

Акумулаторската батерија има 2 степен на блокирање, што спречуваат да испадне батеријата при невнимателно притискање на копчето за отклучување на батеријата. Сè додека е вметната батеријата во електричниот алат, таа се држи во позиција со помош на пружина.

### Приказ за наполнетост на батеријата

**Напомена:** Не секој тип на батерија има приказ за нивото на наполнетост.

Трите зелени LED-светилки на приказот за наполнетост на батеријата ја покажуваат состојбата на наполнетост на батеријата. Од безбедносни причини, состојбата на наполнетост на батеријата може да ја проверите само доколку електричниот алат е во мирување.

Притиснете го копчето на приказот за наполнетост на батеријата,  или , за да се прикаже наполнетоста. Ова исто така е возможно и со извадена батерија.

Доколку по притискањето на копчето на приказот за наполнетост на батеријата не свети LED светилка, батеријата е дефектна и мора да се замени.

#### Тип на батерија GBA 18V... | GBA18V...



LED-светилки	Капацитет
Трајно светло 3 × зелено	60–100 %
Трајно светло 2 × зелено	30–60 %
Трајно светло 1 × зелено	5–30 %
Трепкаво светло 1 × зелено	0–5 %

#### Вид батерија ProCORE18V... | EXPERT18V... | EXBA18V... | CORE18V...



LED-светилки	Капацитет
Трајно светло 5 × зелено	80–100 %
Трајно светло 4 × зелено	60–80 %
Трајно светло 3 × зелено	40–60 %
Трајно светло 2 × зелено	20–40 %
Трајно светло 1 × зелено	5–20 %
Трепкаво светло 1 × зелено	0–5 %

### Откривање ризик од дефект на батеријата

#### EXPERT18V... | EXBA18V...

LED-светилките на приказите за наполнетост на батеријата, покрај статусот на наполнетост на батеријата, може да укажат и на ризик од дефект на батеријата.

За да ја активирате функцијата, притиснете и задржете го копчето за приказот за наполнетост  3 секунди.

Анализата на батеријата се сигнализира со вклучено светло на приказот за наполнетост на батеријата. Резултатот се прикажува на приказот за наполнетост на батеријата.

 **1 LED-светилка:** батеријата има висок ризик од дефекти. Перформансите и времето на траење можеби веќе се намалени. Се препорачува да се замени батеријата.

 **5 LED-светилки:** Батеријата е во добра состојба со низок ризик од дефекти.

**Напомена:** проценката на ризикот од дефект на батеријата работи во две фази и нуди поедноставена проценка на состојбата. Батеријата или е оценета во добра состојба или има зголемен ризик од дефекти. Не се прикажува процентот на здравјето на батеријата.

### Напомени за оптимално користење на батериите

Заштитете ја батеријата од влага и вода.

Складирајте ја батеријата во опсег на температура од -20 °C до 50 °C. Не ја оставајте батеријата на пр. во автомобилот во лето.

Повремено чистете ги отворите за проветрување на батеријата со мека, чиста и сува четка.

Скратеното време на работа по полнењето покажува, дека батеријата е потрошена и мора да се замени.

Внимавајте на напомените за отстранување.

## Монтажа

- ▶ **Пред секое работење на електричниот алат (на пр. одржување, промена на алатот итн.) извадете ја батеријата од електричниот алат.** При невнимателно притискање на прекинувачот за вклучување/исклучување постои опасност од повреда.

### Полнење на магацинот (види слики A1–A3)

- ▶ **Извадете ја акумулаторската батерија пред да почнете да го подесувате уредот, да менувате делови од опремата или доколку долго време не сте го користеле електричниот алат.** Овие мерки за предупредување го спречуваат невнимателниот старт на електричниот алат.

**Користете само оригинална Bosch-опрема.** Прецизните делови на електричниот алат како магацинот, отворот и каналот за пукање се прилагодени на **хефт-иглиците, шајките и клинците на Bosch.** Другите производители употребуваат друг квалитет на челик и димензии.

**Напомена:** Користете ја само муницијата наведена во табелата „Технички податоци“.

Користењето на недозволена муниција може да го оштети електричниот апарат и да предизвика повреда.

За време на полнењето муниција, држете го електричниот алат така што отворот **(14)** нема да биде насочен ниту кон Вашето тело ниту кон други лица.

- Притиснете го прекинувачот **(9)** за да го отворите магацинот. Лизгачот на магацинот **(16)** се продолжува.
- Ставете лента од хефт-иглички во горниот дел од магацинот со врвовите на хефт-игличките насочени нагоре **(10)**.

**Напомена:** Електронската контрола открива дали има хефт-иглички во магацинот. Ако се притисне осигурувачот за активирање кога магацинот е празен, не

се активира процесот на набивање. Така се спречува испукување во празно.

- Повлечете го лизгачот на магацинот **(16)** до почетокот на магацинот додека не кликне на своето место.

**Напомена:** Лизгачот на магацинот мора да се врати назад без многу сила (само со силата на прстот). Ако лизгачот на магацинот се заглави, тогаш може: хефт-игличките да не се исфрлат, да се заглават во каналот за исфрлање (види блокада) или да се исфрлат под погрешен агол.

## Употреба

- ▶ **Секогаш ставајте го електричниот алат странично и не го ставајте на батеријата.** Во зависност од употребениот алат за вметнување и батеријата што се користи, електричниот алат може да се преврти.

### Системи за активирање

#### Поединечно активирање со осигурувач

Кај овој систем за активирање најпрво мора стабилно да се постави осигурувачот за активирање **(2)** на делот што се обработува. Муницијата ќе се испука откако ќе се притисне чкрапалото **(3)**.

Потоа може да се активираат и други процеси на набивање, доколку чкрапалото и осигурувачот за активирање повторно се вратат во првобитната позиција.

#### Активирање на контактоот со автоматско враќање

Кај овој систем за активирање најпрво мора да се притисне чкрапалото **(3)** и да се држи во оваа позиција. Потоа мора стабилно да се постави осигурувачот за активирање на делот што се обработува за да се исфрли. Се додека чкрапалото **(3)** го држите притиснато, понатамошните процеси на набивање може да се активираат со повторно допирање на друга точка. Во режимот за **активирање на контактоот** може да се набие хефт-игличка со поединечно активирање.

### Ставање во употреба

#### Вклучување/исклучување на корисничкиот интерфејс (види слика В)

- За **вклучување** на електричниот алат, притиснете го копчето за вклучување/исклучување **(20)** на корисничкиот интерфејс **(6)**. Работното светло **(5)** се вклучува. Приказот за вклучување/исклучување **(19)** свети зелено, кога уредот е подготвен за употреба. Поединечното активирање е активирано, приказот свети бело **(22)**.
- За **исклучување** на електричниот алат, притиснете го копчето за вклучување/исклучување **(20)**.

#### Хефтање – поединечно активирање

- Вклучете го електричниот алат.
- Поставете го отворот **(14)** или ев. гумираниот штитник на делот за обработка **(1)** цврсто на делот што се обработува, сè додека осигурувачот за активирање **(2)**

не се притисне целосно.

Работното светло се вклучува.

- Потоа кратко притиснете го цркапалото **(3)** и повторно пуштете го.
- Во овој случај, се исфрла една хефт-игличка.
- Оставете го електричниот апарат да се врати назад од делот што се обработува.
- За следниот процес на набивање подигнете го електричниот апарат од делот што се обработува и поставете го цврсто на следното место.





#### Хефтање – активирање на контактот

- Вклучете го електричниот алат.
- Активирајте го контактот со кратко притискање на копчето за режим **(21)**.  
Приказот за активирање на контактот **(23)** свети бело.
- Држете го притиснато цркапалото **(3)**.  
Работното светло се вклучува истовремено со моторот.
- Поставете го отворот **(14)** или ев. гумирианиот штитник на делот за обработка **(1)** цврсто на делот што се обработува, сè додека осигурувачот за активирање **(2)** не се притисне целосно.  
Во овој случај, се исфрла една хефт-игличка.
- За следниот процес на набивање држете го електричниот алат **(3)** и подигнете го од делот што се обработува. Поставете го повторно цврсто на следното сакано место.
- Префрлете се на поединечно активирање така што ќе притиснете на копчето за режим **(21)**.

Приказот за поединечно активирање свети зелено **(22)**.

#### Кориснички интерфејс (види слика В)

Корисничкиот интерфејс **(6)** се користи за избирање на работниот режим и за вклучување и исклучување на електричниот алат.

Кориснички интерфејс	Опис
 ON/OFF	Копчето за вклучување/исклучување <b>(20)</b> го вклучува и исклучува уредот.
 MODE	Копчето за режим <b>(21)</b> менува помеѓу поединечно активирање и активирање на контактот.
 ON	Приказот за вклучување/исклучување <b>(19)</b> свети, кога уредот е вклучен.
 T	Приказот за еднократното активирање <b>(22)</b> свети, кога е активирано еднократното активирање.
 T	Приказот за активирање на контактот <b>(23)</b> свети, кога е активиран контактот.

#### Прикази за состојба

Приказот за вклучен/исклучен **(19)** исто така го сигнализира статусот на електричниот алат како што е опишано подолу:

Прикажување на состојбата на електричниот алат		
Боја	Значење	Решение
Зелено	Електричниот алат е вклучен и е подготвен за употреба.	–
Жолто	На некој настан му треба вашето внимание: Критична температура, батеријата е речиси празна или потребно е одржување.	<ul style="list-style-type: none"> <li>– Оставете го електричниот алат да се олади.</li> <li>– Заменете ја одн. наполнете ја батеријата.</li> <li>– Да се изврши одржување.</li> </ul>
Црвено	Електричниот алат не е подготвен за употреба. Причина: Електричниот алат е прегреан, батеријата е празна или има механички дефект.	<ul style="list-style-type: none"> <li>– Оставете го електричниот алат да се олади.</li> <li>– Заменете ја одн. наполнете ја батеријата.</li> <li>– Да се изврши одржување.</li> </ul>
Трепка црвено	<ul style="list-style-type: none"> <li>– Вториот прекинувач е притиснат прерано.</li> <li>– Вториот прекинувач не е притиснат во рок од 5 секунди, уредот автоматски се исклучува.</li> <li>– Прекинувачите се ракуваа по погрешен редослед (на пр. активирањето е притиснато пред уредот да се префрли на режимот за активирање на контакт)</li> </ul>	<ul style="list-style-type: none"> <li>– Почекајте малку додека приказот за статус не светне зелено.</li> <li>– Електричниот алат е повторно подготвен за употреба.</li> <li>– Повторно изведете го процесот на набивање и следете го правилниот редослед на активирање или променете го системот за активирање преку корисничкиот интерфејс.</li> </ul>

#### Совети при работењето

- **Пред секоје работење на електричниот алат (на пр. одржување, промена на алатот итн.) извадете ја батеријата од електричниот алат.** При невнимателно

притискање на прекинувачот за вклучување/исклучување постои опасност од повреди.

Пред секој почеток на работата проверете дали беспрекорно функционираат уредите за безбедност и активирање, како и дали се цврсто поставени завртките и

навртките.

Веднаш исклучете го електричниот апарат којшто е дефектен или не работи беспрекорно од доводот на енергија и контактирајте ја овластената сервисна служба на Bosch.

Не вршете недозволен интервенции на електричниот апарат. Не ги демонтирајте или блокирајте деловите на електричниот апарат, како на пр. осигурувачот за активирање.

Не извршувајте „Итни поправки“ со несоодветни средства. Електричниот алат треба редовно и правилно да се одржува.

Избегнувајте ослабување и оштетување на електричниот апарат, на пр. при:

- забивање или гравирање,
- доколку производителот не дозволил преправки,
- водење по шаблони, коишто се изработени од цврст материјал, на пр. челик,
- испаѓање и туркање преку под,
- употреба како чекан,
- секој вид на употреба на сила.

Проверете што се наоѓа под или зад Вашиот дел за обработка. Не испукувајте хефт-иглички во сидови, плафони или подови, доколку зад нив има лица. Хефт-игличките може да поминат низ материјалот и да повредат некого.

Не испукувајте хефт-иглички во хефт-игличка што е веќе набиена. Притоа хефт-игличката може да се деформира, да се заглават хефт-игличките или електричниот апарат да почне неконтролирано да се движи.

Доколку електричниот апарат се употреби при ладни амбиентални услови, првите хефт-иглички ќе се набиваат побавно од вообичаено. Откако ќе се стопли електричниот апарат за време на работата, повторно се враќа нормалната работна брзина.

Избегнете испукување во празно, за да избегнете изабување на втиснувачот.

При подолги паузи во работата или по завршување на работата исклучете го електричниот алат, извадете ја акумулаторската батерија и по можност испразнете го магацинот.

#### Празнење на магацинот (види слики C1–C3)

- Притиснете го прекинувачот (9) за да го отворите магацинот. Лизгачот на магацинот (16) се продолжува.
- Свртете го електричниот алат така што лентата за хефт-иглици (17) ќе се лизне во магацинот (10).
- За да го затворите магацинот, внимателно водете го лизгачот на магацинот (16) напред до почетокот на магацинот (10).

#### Поставување граничник за длабочина (види слика D)

Длабочината на ковање може да се подеси со тркалцето за подесување (12).

- Испразнете го магацинот (10).

- **Хефт-игличките се испукани предлабоко:** за да ја намалите длабочината на забивање, свртете го тркалцето за подесување (12) во насока „–“.
- **Хефт-игличките не се испукани доволно длабоко:** за да ја зголемите длабочината на забивање, свртете го тркалцето за подесување (12) во насока „+“.

Проверете го подесувањето на граничникот за длабочина:

- Повторно наполнете го магацинот.
  - Тестирајте ја новата длабочина на забивање на пробен дел за обработка.
- Доколку е потребно, повторете ги работните чекори.

#### Вадење на заглавената муниција

Поединечните хефт-иглички може да се заглават во каналот за исфрлање. Доколку ова често се случува, контактирајте ја овластената сервисна служба на Bosch.

**Напомена:** Доколку втиснувачот не се враќа назад по ослободувањето на заглавената муниција, контактирајте ја овластената сервисна служба на Bosch.

- Отпуштете го чкрапалото (3).
- Исклучете го електричниот алат и извадете ја акумулаторската батерија (7).
- Притиснете го прекинувачот (9) за да го отворите магацинот. Лизгачот на магацинот се продолжува.
- Свртете го електричниот алат така што лентата за хефт-иглички во магацинот да се лизне. Отстранете ги заглавените хефт-иглички. По потреба употребете клешти.
- Повторно наполнете го магацинот.
- Повлечете го лизгачот на магацинот до почетокот на магацинот додека не кликне на своето место.

#### Замена на штитникот за делот за обработка (види слика E)

Штитникот за делот за обработка (1) на крајот на осигурувачот за активирање (2) го штити делот за обработка, додека електричниот алат не се постави точно за процесот на забивање. Штитникот на делот за обработка може да се отстрани и замени

- Отпуштете го чкрапалото (3).
- Исклучете го електричниот алат и извадете ја акумулаторската батерија (7).
- Испразнете го магацинот (10).
- Извлечете го штитникот од осигурувачот за активирање.
- Поместете го новиот штитник за делот за обработка со отворениот крај преку осигурувачот за активирање.

**Напомена:** Резервниот штитник за делот за обработка може да се чува на долната страна на магацинот (10).

Ставете го штитникот на делот за обработка во депото (18).

#### Транспорт и складирање

Доколку треба да го транспортирате електричниот алат, исклучете го, особено доколку користите скали или имате невообичаено движење на телото.

На работното место држете го електричниот алат само за дршката (15) и со неактивирано цркапало (3).

Електричниот апарат постојано треба да се складира со извадена акумулаторска батерија и на суво, топло место.

Доколку електричниот апарат не се користи подолг период премачкајте ги челичните делови со тенок слој масло. На тој начин ќе го спречите зарѓувањето.

#### Тока на ремен

Со стегата за појас (8) може да го закачите електричниот алат на пр. на појас. Така двете дланки ќе ви бидат слободни, а електричниот алат ќе го имате на дофат во секое време.

#### План за одржување

– Исчистете го магацинот (10). Отстранете ги пластичните или дрвените стругутини, коишто може да

## Одржување и сервис

### Одржување и чистење

- ▶ **Пред секое работење на електричниот алат (на пр. одржување, промена на алатот итн.) извадете ја батеријата од електричниот алат.** При невнимателно притискање на прекинувачот за вклучување/исклучување постои опасност од повреди.
- ▶ **Одржувајте ја чистотата на електричниот апарат и отворите за проветрување, за да може добро и безбедно да работите.**

се насоберат во магацинот за време на работењето. Чистете го електричниот алат редовно со помош на компресиран воздух.

Мерка	Образложение	Извршување
Исчистете го магацинот (10) и лизгачот на магацинот (16).	Спречува хефт-игличките да се заглават.	– Секојдневно издувајте го механизмот на магацинот/лизгачот на магацинот со компресиран воздух.
Проверете дали осигурувачот за активирање (2) правилно функционира.	Придонесува за работна безбедност и ефикасна примена на електричниот апарат.	– Секојдневно издувајте го механизмот на осигурувачот за активирање со компресиран воздух.

#### Отстранување на пречки

Проблем	Причина	Помош
Електричниот апарат не е подготвен за работа.	Батеријата не е наполнета или е дефектна.	– Наполнете ја целосно или заменете ја акумулаторската батерија.
	Батеријата не е правилно ставена.	– Проверете дали акумулаторската батерија е правилно вклопена во рачката.
	Температурата на акумулаторската батерија е превисока или прениска.	– Почекајте додека акумулаторската батерија (повторно) не ја постигне оптималната работна температура.
	Контактите на акумулаторската батерија, моторот или електромагнетниот вентил се извалкани или дефектни.	– Контактирајте со овластената сервисна служба на <b>Bosch</b> . Оставете таму да се замени тој дел.
	Магацинот (10) е празен.	– Повторно наполнете го магацинот. (види „Полнење на магацинот (види слики <b>A1</b> – <b>A3</b> )“, Страница 236)
	Осигурувачот за активирање (2) е искривен.	– Контактирајте со овластената сервисна служба на <b>Bosch</b> . Оставете таму да се замени тој дел.
	Електрониката е дефектна.	– Контактирајте со овластената сервисна служба на <b>Bosch</b> .
	Корисничкиот интерфејс (6) е дефектен.	– Контактирајте со овластената сервисна служба на <b>Bosch</b> .

Проблем	Причина	Помош
Електричниот апарат е подготвен за работа, но не се испукуваат хефт-иглички.	Можен дефект на следните компоненти: – Чкрапало (3) – Втиснувач – Мотор – Електроника – Челична пружина	– Контактирајте со овластената сервисна служба на <b>Bosch</b> . Оставете таму да се замени тој дел.
	Се насобрале страни предмети во механизмот за пукање.	– Контактирајте со овластената сервисна служба на <b>Bosch</b> . Оставете таму да се замени тој дел.
	Се насобрале страни предмети во отворот (14) или во магацинот (10).	– Исчистете го отворот (14) или магацинот (10).
	Во каналот за исфрлање се заглавила хефт-игличка.	– Отстранете ја заглавената шајка.
	Лизгачот на магацинот (16) е дефектен.	– По потреба исчистете го и подмачкајте го лизгачот на магацинот (16) и проверете дали е извалкан (10).
	Пружината на лизгачот на магацинот е преслаба или дефектна.	– Контактирајте со овластената сервисна служба на <b>Bosch</b> . Оставете таму да се замени тој дел.
	Употребената муниција е нездоголена.	– Користете само оригинална опрема. Сметте да се користи само муниција (шајки, хефт-иглици итн.), која е специфицирана во табелата „Технички податоци“.
Магацинот (10) е празен.	– Повторно наполнете го магацинот. (види „Полнење на магацинот (види слики A1–A3)“, Страница 236)	
Активиран е погрешен редослед на испукување.	– Повторно изведете го процесот на набивање и следете го правилниот редослед на активирање. – Или променете го системот за активирање преку корисничкиот интерфејс.	
Хефт-игличките се испукани предлабоко.	Граничникот за длабочина е поставен предлабоко.	– Поставете го граничникот за длабочина на саканата длабочина. (види „Совети при работењето“, Страница 237)
	Одбојникот е истрошен.	– Контактирајте со овластената сервисна служба на <b>Bosch</b> . Оставете таму да се замени тој дел.
Хефт-игличките не се испукани доволно длабоко.	Батеријата не е наполнета или е дефектна.	– Наполнете ја целосно или заменете ја акумулаторската батерија.
	Муницијата е предолга.	– Користете само оригинална опрема. Сметте да се користи само муниција (шајки, хефт-иглици итн.), која е специфицирана во табелата „Технички податоци“.
	Граничникот за длабочина е поставен превисоко.	– Поставете го граничникот за длабочина на саканата длабочина.

Проблем	Причина	Помош
Електричниот апарат ги прескокнува хефт-игличките или има преголемо поместување на тактот.	Употребената муниција е недоволена.	– Користете само оригинална опрема. Смеете да се користи само муниција (шајки, хефт-иглици итн.), која е специфицирана во табелата „Технички податоци“.
	Пружината на лизгачот на магацинот е преслаба или дефектна.	– Контактирајте со овластената сервисна служба на <b>Bosch</b> . Оставете таму да се замени тој дел.
Хефт-игличките често се заглавуваат во каналот за исфрлање.	Употребената муниција е недоволена.	– Користете само оригинална опрема. Смеете да се користи само муниција (шајки, хефт-иглици итн.), која е специфицирана во табелата „Технички податоци“.
	Хефт-игличките се избени, лепилото меѓу нив веќе нема моќ да ги задржи.	– Земете нова лента за хефт-иглички
Испуканите хефт-иглички се искривени.	Втиснувачот е оштетен.	– Контактирајте со овластената сервисна служба на <b>Bosch</b> . Оставете таму да се замени тој дел.
	Електричниот алат се користи за несоодветен материјал (на пр. бетон, камен).	– Користете го електричниот алат само за соодветен материјал. (види „Употреба со соодветна намена“, Страница 233)

## Сервисна служба и совети при користење

### Северна Македонија

Тел.: 02/ 246 76 10

Линкот до нашите адреси за сервис и гарантни услови може да ги најдете на последната страница.

За сите прашања и нарачки на резервни делови, Ве молиме наведете го 10-цифрениот број од спецификационата плочка на производот.

### Отстранување

Електричните апарати, батериите, опремата и амбалажите треба да се отстранат на еколошки прифатлив начин.



Не ги фрлајте електричните апарати и батериите во домашната канта за губре!

### Само за земјите од ЕУ:

Електричната и електронската опрема или искористените батерии што веќе не се употребливи мора да се собира посебно и да се фрла на еколошки начин. Користете ги соодветните системи за собирање. Неправилното фрлање може да биде штетно за животната средина и здравјето на луѓето поради можното присуство на опасни материји.

## Shqip

### Udhëzime sigurie

#### Paralajmërimet të përgjithshme sigurie për veglat elektrike

**Lexoni të gjitha paralajmërimet e PARALAJMËRIM** sigurisë, instruksionet, ilustrimet dhe specifikimet e ofruara me këtë

**vegël elektrike.** Mosndjekja e të gjitha instruksioneve të renditura më poshtë mund të rezultojë në goditje elektrike, zjarr dhe/ose plagosje të rëndë.

#### Ruani të gjitha paralajmërimet dhe instruksionet për t'iu referuar në të ardhmen.

Termi "vegël elektrike" në paralajmërimet i referohet veglës elektrike (me kordon) që punon me energji nga rrjeti elektrik ose veglës elektrike (pa kordon) që punon me energji nga bateria.

#### Siguria e vendit të punës

- ▶ **Mbani vendin e punës të pastër dhe të ndriçuar mirë.** Vendet e rremujshme ose të errëta përbëjnë shkak për aksidente.
- ▶ **Mos i përdorni veglat elektrike në atmosfera shpërthyes, si për shembull në prani të lëngjeve, gazeve ose pluhurit të ndezshëm.** Veglat e punës krijojnë shkëndija që mund të ndezin pluhurin ose avujt.

- ▶ **Mbani larg fëmijët dhe kureshtarët gjatë përdorimit të veglës elektrike.** Tërheqja e vëmendjes mund të bëjë që të humbni kontrollin.

#### Siguria elektrike

- ▶ **Mos i ekspozoni veglat elektrike në shi ose kushte të lagështa.** Uji që hyj në një vegël elektrike do të rritë rrezikun për goditje elektrike.

#### Siguria e personit

- ▶ **Qëndroni vigilent, shikoni çfarë po bëni dhe përdorni logjikën e zakonshme kur përdorni një vegël elektrike.** Mos përdorni vegël elektrike nëse jeni të lodhur apo nën ndikimin e drogës, alkoolit apo të ilaçeve. Një moment pakujdesie gjatë përdorimit të veglave elektrike mund të rezultojë në plagosje të rëndë të personit.

- ▶ **Përdorni pajisje mbrojtëse personale. Vendosni gjithmonë mbrojtje për sytë.** Pajisjet mbrojtëse, të tilla si maska kundër pluhurit, këpucët e sigurisë që nuk rrëshqasin, helmata e punës ose mbrojtja e dëgjimit sipas rrethanave të përshtatshme, zvogëlon mundësinë për plagosje të personit.

- ▶ **Parandaloni ndezjen aksidentale. Sigurohuni që çelësi është në pozicionin fikur përpara se ta lidhni pajisjen me burimin e energjisë dhe/ose baterinë, përpara se ta kapni apo të transportoni veglën.** Mbjajtja e veglave elektrike me gishtin të çelësi ose ushqimi me energji i veglave elektrike përbën shkak për aksidente.

- ▶ **Hiqni çdo çelës rregullues ose shtrëngues përpara se të ndizni veglën elektrike.** Çelësi shtrëngues ose rregullues i mbetur në një pjesë rrotulluese të veglës elektrike mund të rezultojë në plagosje të personit.

- ▶ **Mos u zgjatni shumë. Ruani mbështetjen e duhur me këmbë dhe ekuilibrin në çdo kohë.** Kjo mundëson kontroll më të mirë të veglës elektrike në rrethana të papritura.

- ▶ **Vishuni si duhet. Mos vishni veshje të gjera ose mos mbani bizhuteri. Mbani flokët dhe veshjet larg nga pjesët rrotulluese.** Veshjet e lira, bizhuteritë ose flokët e gjatë mund të kapen në pjesët rrotulluese.

- ▶ **Nëse pajisje janë parashikuar me lidhje për thithjen e pluhurit dhe të objekteve mbledhëse, sigurohuni që këto janë të lidhura dhe përdoren si duhet.** Përdorimi i mbledhjes së pluhurit mund të zvogëlojë rreziqet që lidhen me pluhurin.

- ▶ **Mos lejoni që familjariteti i krijuar nga përdorimi i shpeshtë i veglave elektrike t'ju bëjë mospërfillës dhe të neglizhoni parimet e sigurisë së veglave elektrike.** Një veprim i pakujdesshëm mund të shkaktojë plagosje të rëndë në fraksionin e një sekonde.

#### Përdorimi dhe kujdesi për veglat elektrike

- ▶ **Mos ushtroni forcë mbi veglën elektrike. Përdorni veglën e duhur elektrike për qëllimin tuaj.** Vegla e duhur elektrike do ta kryejë punën më mirë dhe më saktë në shpejtësinë me të cilën është projektuar.

- ▶ **Mos e përdorni veglën elektrike nëse çelësi nuk ndizet dhe nuk fiket.** Çdo vegël elektrike që nuk mund të komandohet është e rrezikshme dhe duhet riparuar.

- ▶ **Shkëputni spinën nga burimi i energjisë dhe/ose hiqni baterinë nga vegla elektrike, nëse çmontohet, përpara se të kryeni ndonjë rregullim, të ndërroni aksesorët ose përpara se t'i vendosni veglat elektrike në ruajtje.** Këto masa parandaluese të sigurisë zvogëlojnë rrezikun e ndezjes aksidentale të veglës elektrike.

- ▶ **Ruani veglat elektrike që nuk i përdorni larg fëmijëve dhe mos lejoni përdorimin e veglës elektrike nga persona që nuk e njohin veglën elektrike ose nuk i dinë këto instruksione.** Veglat elektrike janë të rrezikshme në duart e përdoruesve pa përvojë.

- ▶ **Mirëmbani veglat elektrike dhe aksesorët. Kontrolloni për devijim ose ngjitje të pjesëve lëvizëse, thyerje të pjesëve ose për ndonjë gjendje tjetër që mund të ndikojë në funksionimin e veglës elektrike. Nëse është dëmtuar, riparoni veglën elektrike përpara përdorimit.** Shumë aksidente janë shkakuar nga mirëmbajtja e dobët e veglave elektrike.

- ▶ **Mbani të pastra dhe të mprehta veglat prerëse.** Veglat prerëse të mirëmbajtura si duhet me tehe të mprehta kanë më pak gjasa të ngecin dhe kontrollohen më lehtë.

- ▶ **Përdorni veglën elektrike, aksesorët dhe majat e veglave etj. në përputhje me këto instruksione, duke marrë parasysh kushtet e punës dhe punën që do të kryhet.** Përdorimi i veglave elektrike për veprime të ndryshme nga ato të parashikuara mund të rezultojë në situatë të rrezikshme.

- ▶ **Mbani të pastra, të thata dhe pa vaj e graso dorezat dhe sipërfaqet e kapjes.** Dorezat dhe sipërfaqet e rrëshqitshme të kapjes nuk mundësojnë manovrimin dhe kontrollin e sigurt të veglës në rrethana të papritura.

#### Përdorimi dhe kujdesi i veglave me bateri

- ▶ **Kryeni karikimin vetëm me karikuesin e specifikuar nga prodhuesi.** Një karikues që është i përshtatshëm për një tip baterie mund të përbëjë rrezik për zjarr kur përdoret me një paketë tjetër baterie.

- ▶ **Përdorni veglat elektrike vetëm me paketat e baterisë të projektuara në mënyrë të posaçme.** Përdorimi i paketave të tjera të baterisë mund të paraqesë rrezik për plagosje dhe zjarr.

- ▶ **Kur paketa e baterisë nuk është në përdorim, mbajeni atë larg objekteve të tjera metalike, si për shembull kapëset e letrave, monedhat, çelësat, gozhdët, vidat ose objektet e tjera të vogla metalike, të cilat mund të krijojnë një lidhje nga një terminal tek tjetri.** Lidhja shkurt së bashku e terminaleve të baterisë mund të shkaktojë djegie ose zjarr.

- ▶ **Në kushte abuzimi, nga bateria mund të rrjedhë lëng; shmangni kontaktin me lëngun. Nëse ndodh kontakt aksidental, shpëlaheni me ujë. Nëse lëngu bie në kontakt me sytë, kërkoni gjithashtu ndihmë mjekësore.** Lëngu i rrjedhur nga bateria mund të shkaktojë irritim ose djegie.

- ▶ **Mos e përdorni një paketë baterie ose vegël që është dëmtuar ose modifikuar.** Bateritë e dëmtuara ose të modifikuara mund të shfaqin sjellje të paparashikueshme, duke rezultuar në zjarr, shpërthim ose rrezik plagosjeje.
- ▶ **Mos e ekspozoni paketën e baterisë ose veglën në zjarr ose temperaturë shumë të lartë.** Ekspozimi në zjarr ose temperaturë mbi 130°C mund të shkaktojë shpërthim.
- ▶ **Ndiqui të gjitha instruksionet e karikimit dhe mos e karikoni paketën e baterisë ose veglën përtej diapazonit të temperaturave të specifikuara në instruksione.** Karikimi në mënyrë të papërshtatshme ose në temperatura përtej diapazonit të specifikuar mund të dëmtojë baterinë dhe rrit rrezikun për zjarr.

#### Shërbimi

- ▶ **Kryeni shërbimin e veglës elektrike te një teknik i kualifikuar duke përdorur vetëm pjesë këmbimi identike.** Kjo do të garantojë ruajtjen e sigurisë së veglës elektrike.
- ▶ **Mos u bëni kurrë shërbim paketave të dëmtuara të baterive.** Shërbimi i paketave të baterive duhet bërë vetëm nga prodhuesi ose nga ofruesit e autorizuar të shërbimit.

#### Udhëzime sigurie për staplerët

- ▶ **Supozoni gjithmonë se kapësja përmban elementë fiksues.** Trajtimi i pakujdesshëm i kapësës mund të rezultojë në shkrepje të papritur të elementëve të fiksimit dhe lëndime personale.
- ▶ **Shkëputeni kapësen nga energjia kur futni dhe nxirri telat, kur bëni rregullime ose kur ndryshoni aksesorët.** Kapësja mund të aktivizohet padashur nëse është e lidhur me energjinë, dhe kjo mund të shkaktojë dëmtime fizike.
- ▶ **Bëni kujdes kur merrni me fiksuesit, sidomos kur i futni dhe i nxirri.** Fiksuesit kanë maja të mprehta të cilat mund të shkaktojnë dëmtime fizike.
- ▶ **Mos e drejtoni veglën drejt vetes ose drejt ndonjë personi pranë.** Shtypja padashur bën që të dalë një fiksues, dhe kjo mund të shkaktojë dëmtime fizike.
- ▶ **Mbajni gishtat larg nga këmbëza kur nuk e përdorni këtë kapëse, si dhe kur e lëvizni nga një pozicion pune në një tjetër.** Shtypja padashur bën që të dalë një fiksues, dhe kjo mund të shkaktojë dëmtime fizike.
- ▶ **Kapeni kapësen nga sipërfaqet e izoluar të kapjes, kur bëni ndonjë punë gjatë së cilës gozhda mund të prekë telat e fshehur.** Nëse ndonjë kapëse prek një tel me korrent, kjo mund të bëjë që pjesët metalike të ekspozuara të kapësës të marrin korrent dhe ti shkaktojnë përdoruesit goditje elektrike.
- ▶ **Mbajeni fort kapësen ndërsa punoni.** Kërcimi i pakontrolluar i kapësës mund të shkaktojë aktivizim padashur, dhe kjo mund të sjellë dëmtime fizike.
- ▶ **Mbajni të gjitha pjesët e trupit, si duart, këmbët etj., larg nga drejtimi i qitjes së kapësës.** Fiksuesi mund të depërtojë në materialin e punës, si edhe në objektin pas tij, dhe kjo mund të shkaktojë dëmtime fizike.
- ▶ **Kur e përdorni kapësen, mbajini të gjitha pjesët e trupit, si duart, këmbët etj., larg nga vendi ku teli do të futet në material.** Teli mund të devijojë dhe të dalë nga materiali i punës, dhe kjo mund të shkaktojë dëmtime fizike.
- ▶ **Mos e vini në punë kapësen nëse ajo nuk është vendosur fort mbi materialin e punës.** Nëse kapësja nuk është në kontakt me pjesën e punës, elementi i fiksimit mund të devijojë nga pjesa e punës, gjë që mund të rezultojë në lëndime personale.
- ▶ **Mos e përdorni këtë gozhduese për të shtrënguar kabllo të elektrike.** Ajo nuk është bërë për instalim të kabllove elektrike, dhe mund të dëmtojë izolimin e kabllove elektrike duke shkakuar rrezik goditjesh elektrike ose zjarri.
- ▶ **Shkëputeni kapësen nga burimi i energjisë nëse ndonjë element fiksues bllokohet në të.** Gjatë heqjes së një elementi fiksues të bllokuar, kapësja mund të aktivizohet aksidentalisht nëse është e lidhur me burimin e energjisë, gjë që mund të rezultojë në lëndime personale.
- ▶ **Bëni kujdes kur hiqni një fiksues të bllokuar.** Mekanizmi mund të jetë nën kompresim dhe elementi fiksues mund të shkarkohet me forcë, gjë që mund të rezultojë në lëndime personale.
- ▶ **Përdorni pajisje të përshtatshme kërkimi, për të gjetur linjat e fshehura të shërbimeve ose konsultohuni me kompaninë lokale të shërbimeve.** Kontakti me telat elektrikë mund të shkaktojë zjarr dhe goditje elektrike. Dëmtimi i një linje gazi mund të shkaktojë një shpërthim. Depërtimi në një tub uji shkakton dëme materiale.
- ▶ **Nëse bateria është dëmtuar ose përdoret në mënyrë jo të duhur, mund të dalin avuj.** Bateria mund të digjet ose të shpërthejë. Dilni në ajër të freskët dhe flisni me një mjek në rast se keni shqetësime. Avujt mund të irritojnë sistemin e frymëmarrjes.
- ▶ **Mos e modifikoni ose hapni baterinë.** Ekziston rreziku i një qarku të shkurtër.
- ▶ **Bateria mund të dëmtohet nga objekte të mprehta të tilla si gozhdë ose kaçavida ose nga forca të jashtme.** Mund të ndodhë një qark i shkurtër i brendshëm dhe bateria mund të digjet, të nxjerë tym, të shpërthejë ose të mbinxehet.
- ▶ **Përdorni baterinë vetëm në produktet e prodhuesit.** Vetëm kështu mund të mbron baterinë nga mbingarkesat e rrezikshme.



**Mbroni baterinë nga nxehtësia, p.sh. nga rrezet e vazhdueshme të diellit, zjarri, papastërtia, uji dhe lagështia.** Ekziston rreziku i shpërthimit dhe i qarkut të

shkurtër.

#### Simbole dhe kuptimi i tyre

Simbolet e mëposhtme mund të jenë të rëndësishme për përdorimin e veglës suaj elektrike. Ju lutemi mbani mend simbolet dhe kuptimin e tyre. Interpretimi i saktë i simboleve

do t'ju ndihmojë ta përdorni më mirë dhe në mënyrë më të sigurt veglën elektrike.

#### Simbole dhe kuptimi i tyre



#### Mbani mbrojtje për dëgjimin.

Ekspozimi ndaj zhurmës mund të shkaktojë humbje të dëgjimit.



#### Mbani syze mbrojtëse.

## Përshkrimi i produktit dhe shërbimit



**Lexoni të gjitha paralajmërimet dhe udhëzimet e sigurisë.** Mosrespektimi i paralajmërimeve dhe udhëzimeve të sigurisë mund të rezultojë në goditje elektrike, zjarr dhe/ose lëndim serioz.

Ju lutemi vini re ilustrimet në pjesën e përparme të udhëzimeve të përdorimit.

### Përdorimi në përputhje me qëllimin e duhur

Vegla elektrike është e destinuar për futur kapëse në dru. Duhet të përdoren vetëm sende ngulitjeje (gozhdë, kapëse, etj.) që janë specifikuar në tabelën "Të dhënat teknike".

**Shënim:** Vegla elektrike nuk është destinuar për nguljen e kapësëve në metal ose beton.

Mos e përdorni veglën në modalitetin e shkrepjes me kontakt me kthim automatik gjatë kohës që punoni mbi skela, shkallë, ose platformë tjetër ku kërkohet ndryshimi i pozicionit të punës. Në këtë rast, përdoreni vetëm në modalitetin me një shkrepje me sekuencë sigurie.

### Komponentët e shfaqur

Numërimi i komponentëve të paraqitur i referohet paraqitjes së veglës elektrike në faqen grafike.

- (1) Mbrojtësi i pjesës së punës
- (2) Siguresa e lëshuesit
- (3) Lëshues
- (4) Butoni i lirimit të baterisë
- (5) Drita e punës
- (6) Ndërfaqja e përdoruesit
- (7) Bateria
- (8) Kapësja e rripit
- (9) Çelës për të hapur magazinën
- (10) Magazina
- (11) Treguesi për cilësimin e ndalimit të thellësisë
- (12) Rrota rregulluese për cilësimin e ndalimit të thellësisë
- (13) Dritarja e treguesit të rimbushjes
- (14) Gryka

(15) Dorezë (me sipërfaqe të izoluar)

(16) Rrëshqitësi i magazinës

(17) Shirita kapësesh<sup>a)</sup>

(18) Depo për ruajtjen e mbrojtësit të pjesës së punës

#### Ndërfaqja e përdoruesit

(19) Treguesi fikur/ndezur

(20) Butoni fik/ndez

(21) Butoni i modalitetit

(22) Treguesi i lëshuesit individual

(23) Treguesi i lëshuesit të kontaktit

a) **Këto pajisje shtesë nuk janë pjesë e dorëzimeve standarde.**

### Të dhënat teknike

Makinë kapëse me bateri	GTH18V-38-2M	
Numri i artikullit		<b>3 601 D82 D..</b>
Tension nominal	V=	18
Sistemi i lëshuesit		
- Lëshues individual me sekuencë sigurie		●
- Lëshues kontakti me kthim automatik		●
Artikull grumbullimi		
- Lloji		Kapëse me shpinë të ngushtë
- Gjatësia	mm	10-38
- Diametri	mm	1,2
	ga	18
- Këndi		0°
Kapaciteti maks. i mbajtjes së karikatorit		110
Përmasat (pa bateri)		
- Lartësi	mm	276
- Gjerësia	mm	95
- Gjatësia me mbrojtësen e materialit	mm	329
Pesha <sup>A)</sup>	kg	2,4
Temperatura e rekomanduar e ambientit gjatë karikimit	°C	0 ... +35
temperatura e lejuar e ambientit gjatë funksionimit <sup>B)C)</sup> dhe gjatë ruajtjes	°C	-20 ... +50
bateritë e përputhshme		GBA18V... GBA 18V... ProCORE18V... EXPERT18V...

Makinë kapëse me bateri	GTH18V-38-2M
	EXBA18V... CORE18V...
Bateritë e rekomanduara për performancë të plotë	GBA18V... ≥ 2,0 Ah GBA 18V... ≥ 2,0 Ah
Karikuesit e rekomanduar	GAL18... GAL 18... GAL 36... GAL 12V/18... GAL 12V/18... GAX 18... EXAL18...

A) Pa bateri (peshën e baterisë mund ta gjeni në [www.bosch-professional.com](http://www.bosch-professional.com))

B) Performancë e kufizuar në temperatura < 0 °C

C) Fuqia e kufizuar me GBA 18V...

Vlerat mund të ndryshojnë sipas produktit dhe i nënshtrohen kushteve të aplikimit dhe mjedisit. Informacione të mëtejshme në [www.bosch-professional.com/wac](http://www.bosch-professional.com/wac).

### Informacion mbi zhurmën/dridhjet

Vlerat e emetimit të zhurmës përcaktohen në përputhje me **EN IEC 62841-2-16**.

Niveli i ponderuar i zhurmës A i veglës elektrike është zakonisht: niveli i presionit të zërit **87 dB(A)**; Niveli i fuqisë së zërit **97 dB(A)**. Pasiquria K = **3 dB**.

### Vishni mbrojtje për dëgjimin!

Vlerat e dridhjeve  $a_h$  (dridhjet e vazhdueshme),  $p_f$  (dridhjet e përsëritura të goditjes) dhe pasiguria K e përcaktuar në përputhje me **EN IEC 62841-2-16**:

$a_h = 2,0 \text{ m/s}^2$  ( $K = 1,5 \text{ m/s}^2$ ),  $p_f = 484 \text{ m/s}^2$  ( $K = 45 \text{ m/s}^2$ )

Niveli i dridhjeve dhe vlera e emetimit të zhurmës të dhëna në këto udhëzime janë matur sipas një metode matëse të standardizuar dhe mund të përdoren për të krahasuar veglat elektrike me njëra-tjetrën. Ato janë gjithashtu të përshtatshme për një vlerësim paraprak të emetimeve të dridhjeve dhe zhurmës.

Niveli i dhënë i dridhjeve dhe vlera e emetimit të zhurmës përfaqësojnë aplikimet kryesore të veglës elektrike. Megjithatë, nëse vegla elektrik përdoret për përdorime të tjera, me mjete të ndryshme ose me mirëmbajtje të pamjaftueshme, niveli i dridhjeve dhe vlera e emetimit të zhurmës mund të ndryshojnë. Kjo mund të rrisë ndjeshëm emetimet e dridhjeve dhe zhurmës gjatë gjithë periudhës së punës.

Për një vlerësim të saktë të emetimeve të dridhjeve dhe zhurmës, duhet të merren parasysh edhe kohët kur pajisja është e fikur ose është në punë, por nuk është në përdorim. Kjo mund të reduktojë ndjeshëm emetimet e dridhjeve dhe zhurmës gjatë gjithë periudhës së punës.

Vendosni masa shtesë sigurie për të mbrojtur operatorin nga efektet e dridhjeve, të tilla si: mirëmbajtja e veglave dhe aksesoreve elektrike, mbajtja e duarve të ngrohta, organizimi i proceseve të punës.

## Bateria

**Bosch** shet vegla elektrike me bbateri dhe pa bateri. Nga paketimi mund të mësoni nëse me veglën tuaj elektrike është e përfshirë një bateri.

### Karikoni baterinë

► **Përdorni vetëm karikuesit e listuar në të dhënat teknike.** Vetëm këta karikues janë përshtatur për baterinë Li-jon të përdorur në veglën tuaj elektrike.

**Shënim:** Bateritë Li-jon dorëzohen pjesërisht të karikuara për shkak të rregulloreve ndërkombëtare të transportit. Për të siguruar funksionimin e plotë të baterisë, karikoni plotësisht baterinë përpara përdorimit të parë.

### Vendosni baterinë

Prëshqisni baterinë e karikuar në mbajtësen e baterisë derisa të klikojë në vend.

### Hiqni baterinë

Për të hequr baterinë, shtypni butonin e lirimit të baterisë dhe tërhiqeni baterinë. **Mos përdorni forcë.**

Bateria ka 2 nivele kyçjeje për të parandaluar që bateria të bjerë jashtë kur shtypet aksidentalisht butoni i lëshimit të baterisë. Për sa kohë që bateria është futur në veglën elektrike, ajo mbahet në pozicionin e saj nga një butoni.

### Treguesi i nivelit të karikimit të baterisë

Shënim: Jo çdo lloj baterie ka një tregues të nivelit të karikimit.

LED-et jeshile të treguesit të statusit të karikimit të baterisë tregojnë statusin e karikimit të baterisë. Për arsye sigurie, pyetja për statusin e karikimit është e mundur vetëm kur vegla elektrike nuk është në gjendje pune.

Shtypni butonin e treguesit të statusit të karikimit ose ose, për të shfaqur statusin e karikimit. Kjo është e mundur edhe nëse hiqni baterinë.

Nëse asnjë LED nuk ndizet pas shtypjes së butonit të treguesit të statusit të karikimit, bateria është me defekt dhe duhet të zëvendësohet.

### Lloji i baterisë GBA 18V... | GBA18V...



LED	Kapaciteti
Dritë e vazhdueshme 3 × e gjelbër	60–100 %
Dritë e vazhdueshme 2 × e gjelbër	30–60 %
Dritë e vazhdueshme 1 × e gjelbër	5–30 %
Dritë pulsuese 1 × e gjelbër	0–5 %

### Lloji i baterisë ProCORE18V... | EXPERT18V... | EXBA18V... | CORE18V...



LED	Kapaciteti
Dritë e vazhdueshme 5 × e gjelbër	80–100 %
Dritë e vazhdueshme 4 × e gjelbër	60–80 %
Dritë e vazhdueshme 3 × e gjelbër	40–60 %
Dritë e vazhdueshme 2 × e gjelbër	20–40 %
Dritë e vazhdueshme 1 × e gjelbër	5–20 %
Dritë pulsuese 1 × e gjelbër	0–5 %

### Zbulimi i rrezikut të defektit të baterisë

#### EXPERT18V... | EXBA18V...

LED-et e treguesve të statusit të karikimit të baterisë mund të tregojnë rrezikun e një defekti të baterisë përveç statusit të karikimit të baterisë.

Për të aktivizuar funksionin, shtypni dhe mbani shtypur butonin e treguesit të statusit të karikimit  për 3 sekonda. Analiza e baterisë sinjalizohet nga një dritë ndezëse në ekranin e statusit të karikimit të baterisë. Rezultati shfaqet në ekranin e statusit të karikimit të baterisë.



**1 LED:** Bateria ka një rrezik të lartë për defekt.

Performanca dhe koha e funksionimit tashmë mund të reduktohen. Rekomandohet të zëvendësoni baterinë.



**5 LED:** Bateria është në gjendje të mirë me rrezik të ulët defekti.

**Ju lutemi vini re:** Vlerësimi i rrezikut të defektit të baterisë funksionon në dy faza dhe ofron një vlerësim të thjeshtuar të gjendjes. Bateria ose është vlerësuar në gjendje të mirë ose ka një rrezik të shtuar të defekteve. Nuk shfaqet asnjë përqindje e gjendjes së baterisë.

### Udhëzime për trajtimin optimal të baterisë

Mbroni baterinë nga lagështia dhe uji.

Ruani baterinë vetëm në një interval temperaturash nga -20 °C deri në 50 °C. Për shembull, mos e lini baterinë në makinë gjatë verës.

Herë pas here pastrojini hapjet e baterisë me një furçë të butë, të pastër dhe të thatë.

Një kohë tepër e reduktuar pune pas karikimit tregon që bateria është konsumuar dhe ajo duhet të zëvendësohet. Ndëqini udhëzimet e asgjësimit.

### Montimi

► **Para se të kryeni ndonjë punë në veglën elektrike (p.sh. mirëmbajtje, ndryshim i veglave, etj.) hiqeni baterinë nga vegla elektrike.** Ekziston rreziku i lëndimit nëse çelësi i ndezjes/fikjes shtypet pa dashje.

### Mbushni karikatorin (shih fotot A1–A3)

► **Hiqeni baterinë përpara se të bëni rregullime të pajisjes, të ndërroni aksesorët ose të vendosni mënjane veglën elektrike.** Kjo masë paraprake do të parandalojë ndezjen aksidentale të veglës elektrike.

**Përdorni vetëm aksesorë origjinalë Bosch.** Pjesët precize të veglës elektrike si magazina, gryka dhe kanali i qitjes janë krijuar për të punuar me **kapëse, gozhdë dhe kunjë Bosch.** Prodhues të tjerë përdoren cilësi të tjera çeliku dhe përmasa.

**Shënim:** Përdorni vetëm sende ngulitjeje që janë specifikuar në tabelën "Të dhënat teknike".

Përdorimi i paautorizuar i sendeve të ngulitjes mund të dëmtojë veglën elektrike dhe të shkaktojë lëndime.

Gjatë mbushjes së karikatorit, mbajeni veglën elektrike në mënyrë të tillë që gryka **(14)** të mos jetë e drejtuar tek trupiu juaj apo ndaj personave të tjerë.

- Shtypni çelësin **(9)** për të hapur magazinën. Diapozitivi i magazinës **(16)** zgjatet.
- Vendosni një rrip me kapëse në pjesën e sipërme të magazinës me majat e kapëseve të kthyer për lart **(10).**

**Shënim:** Një monitor elektronik zbulon nëse ka elementë kryesorë në magazinë. Nëse shtypet siguria e këmbëzës kur magazina është bosh, nuk aktivizohet asnjë proces drejtimi. Kjo parandalon goditjet boshë.

- Tërhiqeni diapozitivin e magazinës **(16)** në fillim të magazinës derisa diapozitivi i magazinës të klikojë në vend.

**Shënim:** Rrëshqitësi i karikatorit duhet të shtyhet prapa pa një forcë të madhe (vetëm me forcën e gishtave). Një rrëshqitësi karikatorit i ngecur ka efektet e mëposhtme: kapësja nuk del nga gryka e gjuajtjes, kapësja ngec në kanalin e gjuajtjes (shih ngecjen), ose kapësja del në një kënd të gabuar.

### Funksionimi

► **Vendoseni veglën elektrike gjithmonë në mënyrë anësore dhe mos e vendosni mbi bateri.** Në varësi të veglës së përdorur dhe baterisë, vegla elektrike mund të përmbysset.

### Sistemi i lëshuesit

#### Lëshues individual me sekuençë sigurie

Me këtë sistem lëshimi, bllokimi i lëshimit **(2)** duhet së pari të vendoset fort në pjesën e punës. Një objekt lëvizës nxirret vetëm kur shtypet këmbëza **(3)**.

Më pas, procese të tjera shtytjeje mund të aktivizohen vetëm nëse aktivizuesi dhe siguresa e lëshuesit të jenë rikthyer më parë në pozicionin fillestar.

#### Lëshues kontakti me kthim automatik

Me këtë sistem këmbëze, këmbëza **(3)** duhet së pari të shtypet dhe të mbahet në këtë pozicion. Pajisja e sigurisë së këmbëzës duhet të vendoset fort në pjesën e punës për të nxjerrë objektin lëvizës. Për sa kohë që këmbëza **(3)** shtypet, operacionet e mëtejshme të drejtimit mund të

aktivizohen duke e ripozicionuar në një vend tjetër. Në modalitetin **lëshuesi i kontaktit** një kapëse mund të ngulet edhe me lëshim individual.

## Vënia në punë

### Ndezja/fikja e ndërfaqes së përdoruesit (shih figurën B)

- Për **të ndezur** pajisjes elektrike, shtypni çelësin e ndezjes/fikjes **(20)** në ndërfaqen e përdoruesit **(6)**. Drita e punës **(5)** ndizet. Treguesi i çelësit të ndezjes/fikjes **(19)** ndriçon me ngjyrë të gjelbër kur pajisja është gati për përdorim. Kur aktivizohet lëshimi i vetëm i diafragmës, treguesi **(22)** ndizet me të bardhë.
- Për **të fikur** pajisjen elektrike, shtypni butonin e ndezjes/fikjes **(20)**.

### Kapëse – Lëshim tek

- Ndizni veglën elektrike.
- Vendoseni grykën **(14)** ose, nëse është e aplikueshme, mbrojtësin e gomës së pjesës së punës **(1)** fort mbi pjesën e punës derisa siguria e këmbëzës **(2)** të shtypet plotësisht. Drita e punës ndizet.
- Më pas shtypni shkurtimisht butonin e lëshuesit **(3)** dhe lëshojeni sërish. Ndërkohë nxirret një kapëse.
- Lëreni veglën elektrike të kthehet mbrapsht nga pjesa e punës.
- Për një proces tjetër drejtimi, ngrijeni plotësisht veglën elektrike nga pjesa e punës dhe vendoseni sërish fort në vendin tjetër të dëshiruar.





### Kapëse – Aktivizimi i kontaktit

- Ndizni veglën elektrike.
- Aktivizoni lëshuesin e kontaktit, duke shtypur shkurt butonin e modalitetit **(21)**. Treguesi i lëshuesit të kontaktit **(23)** bardh.

- Mbani të shtypur lëshuesin **(3)**. Drita e punës ndizet gjatë kësaj kohe dhe motori nisat.
- Vendoseni grykën **(14)** ose, nëse është e aplikueshme, mbrojtësin e gomës së pjesës së punës **(1)** fort mbi pjesën e punës derisa siguria e këmbëzës **(2)** të shtypet plotësisht. Ndërkohë nxirret një kapëse.
- Për të vazhduar drejtimin, vazhdoni të mbani këmbëzën **(3)** të shtypur dhe hiqni plotësisht veglën elektrike larg pjesës së punës. Vendoseni përsëri fort në vendin e ardhshëm të dëshiruar.
- Kaloni të lëshuesi individual duke shtypur sërish butonin e modalitetit **(21)**. Treguesi i lëshuesit individual **(22)** ndriçon.

## Ndërfaqe përdoruesi (shih figurën B)

Ndërfaqja e përdoruesit **(6)** përdoret për të zgjedhur modalitetin e punës dhe për të ndezur e fikur pajisjen elektrike.

Ndërfaqja e përdoruesit	Përshkrimi
 ON/OFF	Butoni ndez/fik <b>(20)</b> ndez dhe fik pajisjen.
 MODE	Butoni i modalitetit <b>(21)</b> kalon midis aktivizimit individual dhe aktivizimit me kontakt.
 ON	Treguesi ndez/fik <b>(19)</b> ndriçon kur pajisja është ndezur.
 T	Treguesi i lëshuesit individual <b>(22)</b> ndriçon kur aktivizohet lëshuesi individual.
 T	Treguesi i lëshuesit me kontakt <b>(23)</b> ndriçon kur aktivizohet lëshuesi me kontakt.

### Treguesi i statusit

Treguesi i ndezjes/fikjes **(19)** sinjalizon gjithashtu gjendjen e pajisjes elektrike siç përshkruhet më poshtë:

Shfaqja e gjendjes së veglës elektrike		
Ngjyra	Kuptimi	Zgjidhja
E gjelbër	Vegla elektrike është e ndezur dhe e gatshme për përdorim.	–
E verdhë	Një ngjarje kërkon vëmendjen tuaj: temperaturë kritike, bateria është pothuajse bosh ose mirëmbajtja nevojitet së shpejti.	<ul style="list-style-type: none"> <li>– Lëreni që të ftohet vegla elektrike.</li> <li>– Zëvendësoni ose karikoni baterinë.</li> <li>– Kryeni mirëmbajtjen.</li> </ul>
E kuqe	Vegla elektrike nuk është gati për përdorim. Arsyeja: vegla elektrike është e tejnxehur, bateria është bosh ose ka gabim mekanik.	<ul style="list-style-type: none"> <li>– Lëreni që të ftohet vegla elektrike.</li> <li>– Zëvendësoni ose karikoni baterinë.</li> <li>– Kryeni mirëmbajtjen.</li> </ul>
E kuqe pulsuese	<ul style="list-style-type: none"> <li>– Çelësi i dytë është shtypur shumë herët.</li> <li>– Nëse çelësi i dytë nuk shtypet brenda 5 sekondave, pajisja fiket automatikisht.</li> <li>– Çelësat u aktivizuan në rend të gabuar (p.sh., lëshuesi u shtyp përpara se pajisja të kalonte në modalitetin e lëshuesit me kontakt)</li> </ul>	<ul style="list-style-type: none"> <li>– Prisni pak, derisa treguesi i gjendjes të ndriçojë gjelbër.</li> <li>– Vegla elektrike nuk është sërish gati për përdorim.</li> <li>– Kryejeni edhe njëherë procesin e tërheqjes dhe respektoni rendin e duhur të aktivizimit</li> </ul>

## Shfaqja e gjendjes së veglës elektrike

Ngjyra

Kuptimi

Zgjidhja

ose ndryshoni sistemin lëshues përmes ndërfaqes së përdoruesit.

## Këshilla pune

- **Para se të kryeni ndonjë punë në veglën elektrike (p.sh. mirëmbajtje, ndryshim i veglave, etj.) hiqeni baterinë nga vegla elektrike.** Ekziston rreziku i lëndimit nëse çelësi i ndezjes/fikjes shtypet pa dashje.

Përpara fillimit të çdo pune, kontrolloni që pajisjet e sigurisë dhe ato të lirimit të funksionojnë siç duhet dhe që të gjitha vidhat dhe dadot të jenë të shtrënguara.

Shkëputni menjëherë një vegël elektrike me defekt ose keqfunksionim nga furnizimi me energji elektrike dhe kontaktoni një qendër të autorizuar të shërbimit të klientit Bosch.

Mos kryeni asnjë manipulim të paautorizuar në veglën elektrike. Mos çmontoni ose bllokoni asnjë pjesë të veglës elektrike, si p.sh. siguria e këmbëzës.

Mos bëni "Riparime urgjente" me mjete të papërshtatshme. Vegla elektrike duhet të mirëmbahet rregullisht dhe në mënyrën e duhur.

Shmangni çdo dobësim ose dëmtim të veglës elektrike p.sh. nga:

- Goditja me çekan ose gdhendja,
- modifikime të pa miratuara nga prodhuesi,
- Futja në shabllone që janë bërë nga material i fortë, p.sh. çelik
- rënie ose shtytje në dysheme,
- trajtim si çekan,
- çdo lloj force.

Sigurohuni që të dini se çfarë është poshtë ose pas pjesës suaj të punës. Mos gjuani kapëse në mure, tavane ose dysheme nëse ka njerëz pas tyre. Kapëset mund të depërtojnë jashtë pjesës së punës dhe të lëndojnë dikë.

Mos gjuani kapëse mbi kapëse të futura tashmë. Kapësja mund të deformohet, kapëset mund të bllokohen ose vegla elektrike mund të lëvizë në mënyrë të pakontrolluar.

Nëse vegla elektrike përdoret në kushte ambienti të ftohta, kapëset e para do të nguliten më ngadalë se zakonisht. Pasi vegla është nxehur gjatë punës, është sërish e mundur një shpejtësi pune normale.

Evitoni gjuajtje bosh, për të reduktuar konsumimin e stampës së goditjes.

Gjatë pushimeve më të gjata dhe në fund të punës, fikni veglën elektrike, hiqni baterinë dhe zbrazi magazinën nëse është e mundur.

## Zbrazi karikatorin (shih fotot C1-C3)

- Shtypni çelësin (9) për të hapur magazinën. Diapozitivi i magazinës (16) zgjatet.
- Kthejeni veglën elektrike në mënyrë që shiriti i kapjes (17) të rrëshqasë nga magazina (10).

- Për të mbyllur magazinën, lëvizni me kujdes diapozitivin e magazinës (16) përpara në fillim të magazinës (10).

## Rregulloni ndaluesin e thellësisë (shih figurën D)

Thellësia e depërtimit të kapëseve mund të cilësohet me rrotën rregulluese (12).

- Zbrazi karikatorin (10).
- **Kapëset gjuhen tepër thellë:** për të reduktuar thellësinë e gjuajtjes, rrotulloni rrotën rregulluese (12) në drejtimin "-".
- **Kapëset nuk gjuhen mjaftueshëm thellë:** për të rritur thellësinë e gjuajtjes, rrotulloni rrotën rregulluese (12) në drejtimin "+".

Kontrolloni cilësimin e ndaluesit të thellësisë:

- Mbusheni sërish karikatorin.
- Testoni thellësinë e re të goditjes në një pjesë pune prove.
- Nëse nevojitet, përsëritni hapat e punës.

## Zgjidhja e bllokimeve

Kapëset individuale mund të ngecin në kanalën e gjuajtjes. Nëse kjo shfaqet shpesh, kontaktoni një qendër të autorizuar të shërbimit të klientit Bosch.

**Shënim:** Nëse stampoja e goditjes nuk kthehet prapa pas lirimit të ngecjes, kontaktoni një qendër shërbimi për klientin Bosch.

- Lëshoni lëshuesin (3).
- Fikni veglën elektrike dhe hiqni baterinë (7).
- Shtypni çelësin (9) për të hapur magazinën. Diapozitivi i magazinës zgjatet.
- Rrotullojeni veglën elektrike në mënyrë që shiriti i kapëses të rrëshqasë jashtë magazinës. Hiqeni kapësen e ngecur. Nëse nevojitet, përdorni edhe pinca.
- Mbusheni sërish magazinën.
- Tërhiqni diapozitivin e magazinës në fillim të magazinës derisa diapozitivi i magazinës të klikojë në vend.

## Ndryshoni mbrojtësin e pjesës së punës (shih figurën E)

Mbrojtësi i pjesës së punës (1) në fund të pajisjes së sigurisë së këmbëzës (2) mbron pjesën e punës derisa vegla elektrike të pozicionohet siç duhet për funksionimin e drejtimit. Mbrojtësi i pjesës së punës mund të hiqet dhe të zëvendësohet

- Lëshoni lëshuesin (3).
- Fikni veglën elektrike dhe hiqni baterinë (7).
- Zbrazi magazinën (10).
- Tërhiqeni mbrojtësin e pjesës së punës nga siguri i këmbëzës.
- Rrëshqitni mbrojtësin e ri të pjesës së punës me skajin e hapur mbi bllokuesin e këmbëzës.

**Shënim:** Një mbrojtës rezervë i pjesës së punës mund të ruhet në pjesën e poshtme të magazinës (10). Për ta bërë këtë, rrëshqitni mbrojtësin e pjesës së punës në depo (18).

### Transporti dhe magazinimi

Fikeni veglën elektrike kur e transportoni, veçanërisht kur përdorni shkallë ose kur lëvizni në një pozicion të pazakontë.

Mbajeni veglën elektrike në vendin e punës vetëm nga doreza (15) dhe me lëshuesin të pa aktivizuar (3).

Ruajeni veglën elektrike gjithmonë të ndarë nga bateria dhe në një vend të thatë dhe të ngrohtë.

Nëse vegla elektrike nuk do të përdoret për kohë të gjatë, mbuloni pjesët e veglës së punës prej çeliku me një shtresë të hollë vaji. Kjo pengon depozitimin e ndryshkut.

### Kapësja e rripit

Me kapësen e rripit (8) mund ta varni veglën elektrike për shembull në një rrip. Atëherë i keni të dyja duart të lira dhe vegla elektrike është gjithmonë pranë.

## Mirëmbajtja dhe servisi

### Mirëmbajtja dhe pastrimi

► **Para se të kryeni ndonjë punë në veglën elektrike (p.sh. mirëmbajtje, ndryshim i veglave, etj.) hiqeni baterinë nga vegla elektrike.** Ekziston rreziku i lëndimit nëse çelësi i ndezjes/fikjes shtypet pa dashje.

► **Mbani të pastër fshesën me korrent dhe vendet e ventilimit për të punuar mirë dhe në mënyrë të sigurt.**

### Plani i mirëmbajtjes

– Pastroni magazinën (10). Hiqni ashklat plastike ose të drurit që mund të grumbullohen në magazinë gjatë punës.

Pastroni vegën elektrike në intervale të rregullta me ndihmën e ajrit të kompresuar.

Masa	Arsyetimi	Kryerja
Pastroni magazinën (10) dhe rrëshqitësin e karikatorit (16).	Pengon ngecjen e një kapëseje.	– Fryni mekanizmin e magazinës/ rreshqitësit të magazinës çdo ditë me ajër të kompresuar.
Sigurohuni që pajisja e sigurisë së këmbëzës (2) të funksionojë siç duhet.	Mbështet sigurinë tuaj në punë dhe një përdorim eficient të veglës elektrike.	– Fryni mekanizmin e sigurisë çdo ditë me ajër të kompresuar.

### Zgjidhja e problemeve

Problemi	Shkaqet	Zgjidhja
Vegla elektrike nuk është gati për punë.	Bateria nuk është e karikuar ose bateria ka defekt.	– Karikoni baterinë plotësisht ose ndërrojeni baterinë.
	Bateria nuk është vendosur saktë.	– Sigurohuni që bateria të jetë futur në dorezë.
	Temperatura e baterisë është tepër e lartë ose tepër e ulët.	– Prisi derisa bateria të arrijë (sërish) temperaturën optimale të punës.
	Kontaktet e baterisë, motori dhe magneti i ngritjes janë të ndotur ose me defekt.	– Kontaktoni një qendër të autorizuar të shërbimit ndaj klientit <b>Bosch</b> . Ndërrojeni komponentin.
	Magazina (10) është bosh.	– Mbusheni sërish magazinën. (shih "Mbushni karikatorin (shih fotot A1-A3)", Faqe 246)
	Siguresa e lëshuesit (2) është shtrembëruar.	– Kontaktoni një qendër të autorizuar të shërbimit ndaj klientit <b>Bosch</b> . Ndërrojeni komponentin.
Vegla elektrike është gati për punë, por nuk gjuhen kapëse.	Sistemi elektronik ka defekt.	– Kontaktoni një qendër të autorizuar të shërbimit ndaj klientit <b>Bosch</b> .
	Ndërfaqja e përdoruesit (6) ka defekt.	– Kontaktoni një qendër të autorizuar të shërbimit ndaj klientit <b>Bosch</b> .
	Defekte të mundshme të komponentëve të mëposhtëm:	– Kontaktoni një qendër të autorizuar të shërbimit ndaj klientit <b>Bosch</b> . Ndërrojeni komponentin.
	– Lëshues (3)	
	– Stampo goditëse	
	– Motor	

Problemi	Shkaqet	Zgjidhja
	<ul style="list-style-type: none"> <li>- Sistemi elektronik</li> <li>- Sustë çeliku</li> </ul>	
	Në mekanizmin e qitjes janë grumbulluar objekte të huaja.	- Kontaktoni një qendër të autorizuar të shërbimit ndaj klientit <b>Bosch</b> . Ndërrojeni komponentin.
	Në grykë <b>(14)</b> ose në magazinë <b>(10)</b> janë grumbulluar trupa të huaj.	- Pastroni grykën <b>(14)</b> ose magazinën <b>(10)</b> .
	Një kapëse ka ngecur në kanal in e gjuajtjes.	- Lironi ngecjen.
	Rrëshqitësi i magazinës <b>(16)</b> ka defekt.	- Nëse nevojitet, pastroni rrëshqitësin e magazinës <b>(16)</b> dhe sigurohuni që magazina <b>(10)</b> të mos jetë i ndotur.
	Susta e shtytësit të magazinës është shumë e dobët ose me defekt.	- Kontaktoni një qendër të autorizuar të shërbimit ndaj klientit <b>Bosch</b> . Ndërrojeni komponentin.
	Mjetet lëvizëse të përdorura nuk lejohen.	- Përdorni vetëm aksesore origjinalë. Duhet të përdoren vetëm sende ngulitjeje (gozhdë, kapëse, etj.) që janë specifikuar në tabelën "Të dhënat teknike".
	Magazina <b>(10)</b> është bosh.	- Mbusheni sërish magazinën. (shih "Mbushni karikatorin (shih fotot <b>A1-A3</b> )", Faqe 246)
	Aktivizohet rendi i gabuar i gjuajtjes.	<ul style="list-style-type: none"> <li>- Kryejeni edhe njëherë procesin e tërheqjes dhe respektoni rendin e duhur të aktivizimit.</li> <li>- Ndryshoni sistemin lëshues përmes ndërfaqes së përdoruesit.</li> </ul>
Kapëset gjuhen tepër thellë.	Ndalesa e thellësisë është e cilësuar tepër poshtë.	- Vendoseni ndaluesin e thellësisë në thellësinë e dëshiruar. (shih "Këshilla pune", Faqe 248)
	Tamponi është konsumuar.	- Kontaktoni një qendër të autorizuar të shërbimit ndaj klientit <b>Bosch</b> . Ndërrojeni komponentin.
Kapëset nuk gjuhen mjaftueshëm thellë.	Bateria nuk është e karikuar ose bateria ka defekt.	- Karikoni baterinë plotësisht ose ndërrojeni baterinë.
	Mjetet e drejtimit janë shumë të gjata.	- Përdorni vetëm aksesore origjinalë. Duhet të përdoren vetëm sende ngulitjeje (gozhdë, kapëse, etj.) që janë specifikuar në tabelën "Të dhënat teknike".
	Ndalesa e thellësisë është e cilësuar tepër lart.	- Vendoseni ndaluesin e thellësisë në thellësinë e dëshiruar. (shih "Këshilla pune", Faqe 248)
Vegla elektrike kapërcen kapëset ose ka një ushqyerje me cikël tepër të gjatë.	Mjetet lëvizëse të përdorura nuk lejohen.	- Përdorni vetëm aksesore origjinalë. Duhet të përdoren vetëm sende ngulitjeje (gozhdë, kapëse, etj.) që janë specifikuar në tabelën "Të dhënat teknike".
	Susta e shtytësit të magazinës është shumë e dobët ose me defekt.	- Kontaktoni një qendër të autorizuar të shërbimit ndaj klientit <b>Bosch</b> . Ndërrojeni komponentin.

Problemi	Shkaqet	Zgjidhja
Kapëset ngecin shpesh në kanalën e gjuajtjes.	Mjetet lëvizëse të përdorura nuk lejohen.	– Përdorni vetëm aksesorë origjinalë. Duhet të përdoren vetëm sende ngulitjeje (gozhdë, kapëse, etj.) që janë specifikuar në tabelën "Të dhënat teknike".
	Kapëset janë vjetruar, ngjitësi midis kapësëve nuk ka më forcë ngjitëse.	– Përdorni një shirit të ri kapësesh
Kapëset e gjuajtura janë shtrembëruar.	Stampoja goditëse është e dëmtuar.	– Kontaktin një qendër të autorizuar të shërbimit ndaj klientit <b>Bosch</b> . Ndërroni komponentin.
	Vegla elektrike përdoret për material të palejuar (p.sh. beton, gurë).	– Përdorni veglën elektrike vetëm për material të lejuar. (shih "Përdorimi në përputhje me qëllimin e duhur", Faqe 244)

## Shërbimi i klientit dhe këshilla për përdorim

### Severna Makedonija

Tel.: 02/ 246 76 10

Linkun e adresave tona të servisit dhe kushtet e garancisë mund ti gjeni në faqen e fundit.

Ju lutemi jepni te të gjitha pyetjet dhe porositë e pjesëve të këmbimit me patjetër numrin 10-shifror të artikullit sipas tabelës së tipit.

### Asgjësimi

Veglat elektrike, bateritë, aksesorët dhe paketimi duhet të riciklohen në një mënyrë miqësore me mjedisin.



Mos i hidhni veglat elektrike dhe bateritë/ bateritë e rikarikueshme në mbeturinat shtëpiake!

### Vetëm për vendet e BE-së:

Pajisjet elektrike dhe elektronike ose bateritë e përdorura që nuk janë më të përdorshme duhet të grumbullohen veçmas dhe të hidhen në një mënyrë miqësore me mjedisin.

Përdorni sistemet e parashikuara të grumbullimit. Asgjësimi i gabuar mund të jetë i dëmshëm për mjedisin dhe shëndetin për shkak të substancave potencialisht të rrezikshme.

## Srpski

## Bezbednosne napomene

### Opšte sigurnosne napomene za električne alate

**⚠ UPOZORENJE** Pročitajte sva sigurnosna upozorenja, uputstva, ilustracije i specifikacije isporučene uz ovaj električni alat. Propusti u pridržavanju svih dole navedenih uputstava mogu imati za posledicu električni udar, požar i/ili teške povrede.

Čuvajte sva upozorenja i uputstva za buduću upotrebu.

Pojam „električni alat“ upotrebljen u upozorenjima odnosi se na električne alate sa pogonom na struju (sa kablom) i na električne alate sa akumulatorskim pogonom (bez kabla).

### Sigurnost radnog područja

#### ► Držite vaše radno područje čisto i dobro osvetljeno.

Nered ili neosvetljena radna područja mogu voditi nesrećama.

#### ► Ne radite sa električnim alatom u okolini ugroženoj eksplozijom, u kojoj se nalaze zapaljive tečnosti, gasovi ili prašina.

Električni alati stvaraju varnice koje mogu zapaliti prašinu ili isparenja.

#### ► Držite podalje decu i druge osobe za vreme korišćenja električnog alata.

Stvari koje vam odvrataju pažnju mogu dovesti do gubitka kontrole.

### Električna sigurnost

#### ► Držite električni alat što dalje od kiše ili vlage.

Prodor vode u električni alat povećava rizik od električnog udara.

### Sigurnost osoblja

#### ► Budite pažljivi, pazite na to šta radite i postupajte razumno tokom rada sa vašim električnim alatom. Ne koristite električni alat ako ste umorni ili pod uticajem droge, alkohola ili lekova.

Momenat nepažnje kod upotrebe električnog alata može rezultirati ozbiljnim povredama.

#### ► Nosite ličnu zaštitnu opremu. Uvek nosite zaštitne naočare.

Nošenje zaštitne opreme, kao što je maska za prašinu, sigurnosne cipele koje ne klizu, zaštitni šlem ili zaštita za sluh, zavisno od vrste i upotrebe električnog alata, smanjuje rizik od povreda.

#### ► Izbegavajte nenamerno puštanje u rad. Uverite se da je električni alat isključen, pre nego što ga priključite na struju i/ili na akumulator, uzmete ga ili nosite.

Nošenje električnog alata sa prstom na prekidaču ili priključivanje na struju uključenog električnog alata vodi do nesreće.

#### ► Uklonite bilo kakve ključeve za podešavanje ili ključeve za zavrtnjeve, pre nego što uključite električni alat.

Ostavljanje ključa za zavrtnjeve ili ključa

prikačenog na rotirajući deo električnog alata može rezultirati ličnom povredom.

- ▶ **Izbegavajte neprirodno držanje tela. Pobrinite se uvek da stabilno stojite i u svako doba održavajte ravnotežu.** Ovo omogućava bolje upravljanje električnim alatom u neočekivanim situacijama.
- ▶ **Nosite pogodnu odeću. Ne nosite široku odeću ili nakit. Držite kosu i odeću dalje od pokretnih delova.** Pokretni delovi mogu zahvatiti široku odeću, nakit ili dugu kosu.
- ▶ **Ako mogu da se montiraju uređaji za usisavanje i skupljanje prašine, uverite se da li su priključeni i upotrebljeni kako treba.** Usisavanje prašine može smanjiti rizike koji su povezani sa prašinom.
- ▶ **Ne dozvolite da pouzdanje koje ste stekli čestom upotrebom alata utiče na to da postanete neoprezni i da zanemarite sigurnosne principe za upotrebu alata.** Neoprezno delovanje može prouzrokovati teške povrede u deliću sekunde.

#### Upotreba i briga o električnim alatima

- ▶ **Ne preopterećujte aparat. Upotrebljavajte električni alat koji je pogodan za vaš zadatak.** Odgovarajući električni alat radi bolje i sigurnije tempom za koji je projektovan.
- ▶ **Ne koristite električni alat čiji je prekidač u kvaru.** Svaki električni alat koji se ne može kontrolisati prekidačem je opasan i mora se popraviti.
- ▶ **Izvućite utikač iz utičnice i/ili izvadite akumulatorsku bateriju iz električnog alata, ukoliko je to moguće, pre nego što izvršite bilo kakva podešavanja, promenu pribora ili pre nego što uskladištite električni alat.** Takve preventivne sigurnosne mere smanjuju rizik od slučajnog pokretanja električnog alata.
- ▶ **Čuvajte nekorišćene električne alate izvan dometa dece i ne dozvoljavajte korišćenje alata osobama koje ne poznaju isti ili nisu pročitale ova uputstva.** U rukama neobučениh korisnika električni alati postaju opasni.
- ▶ **Održavajte električni alat i pribor. Proverite da li pokretni delovi aparata besprekorno funkcionišu i da li su dobro povezani, da li su delovi možda polomljeni ili su tako oštećeni da je ugroženo funkcionisanje električnog alata. Pre upotrebe popravite alat ukoliko je oštećen.** Mnoge nesreće su prouzrokovane lošim održavanjem električnih alata.
- ▶ **Održavajte alate za sečenje oštre i čiste.** Sa adekvatno održanim alatom za sečenje sa oštremi sečivima manja je verovatnoća da će doći do zapinjania i upravljanje je jednostavnije.
- ▶ **Upotrebljavajte električni alat, pribor, alate koji se umeću itd. prema ovim uputstvima. Obratite pažnju pritom na uslove rada i posao koji morate obaviti.** Upotreba električnog alata za namene drugačije od predviđenih može voditi opasnim situacijama.
- ▶ **Održavajte drške i prihvatne površine suvim, čistim i bez ostataka ulja ili masnoće.** Klizave drške ili prihvatne

površine ne omogućavaju bezbedno rukovanje i upravljanje alatom u neočekivanim situacijama.

#### Upotreba i briga o alatu na akumulatorski pogon

- ▶ **Punite samo u aparatima za punjenje, koje je preporučio proizvođač.** Punjač koji je pogodan za jednu vrstu akumulatorske baterije može stvoriti rizik od požara ako se koristi za drugačiju akumulatorsku bateriju.
- ▶ **Upotrebljavajte električni alat samo zajedno sa akumulatorskim baterijama namenjenim za njih.** Upotreba bilo kojih drugih akumulatorskih baterija može stvoriti rizik od povrede ili požara.
- ▶ **Držite nekorišćenu akumulatorsku bateriju dalje od drugih metalnih objekata, poput kancelarijskih spajalica, novčića, ključeva, eksera, zavrtnja ili drugih malih metalnih predmeta, koji mogu prouzrokovati povezivanje jednog terminala sa drugim.** Kratak spoj između baterijskih terminala može prouzrokovati opekotine ili požar.
- ▶ **Kod pogrešne primene iz akumulatorske baterije može biti izbačena tečnost. Izbegavajte kontakt sa njom. Kod slučajnog kontakta isperite sa vodom. Ako tečnost dospe u oči, potražite i dodatnu lekarsku pomoć.** Tečnost iz akumulatora može prouzrokovati iritaciju ili opekotine.
- ▶ **Ne koristite akumulatorsku bateriju ili alat koji je oštećen ili modifikovan.** Oštećene ili modifikovane akumulatorske baterije mogu se ponašati nepredvidivo, što može rezultirati požarom, eksplozijom ili povredom.
- ▶ **Ne izlažite akumulatorsku bateriju ili alat vatri ili visokim temperaturama.** Izlaganje vatri ili temperaturama iznad 130 °C može prouzrokovati eksploziju.
- ▶ **Pridržavajte se svih uputstava u vezi sa punjenjem i ne punite akumulatorsku bateriju ili alat izvan temperaturnog opsega naznačenog u uputstvima.** Nepropisno punjenje ili punjenje na temperaturama izvan naznačenog opsega može oštetiti akumulatorsku bateriju i povećati rizik od požara.

#### Servisiranje

- ▶ **Neka vam vaš električni alat popravljaju samo kvalifikovano osoblje, koristeći samo originalne rezervne delove.** Ovo će osigurati očuvanje bezbednosti električnog alata.
- ▶ **Nikada ne servisirajte oštećene akumulatorske baterije.** Servisiranje akumulatorskih baterija treba da vrše isključivo proizvođač ili ovlašćeni serviseri.

#### Sigurnosne napomene za heftalicu

- ▶ **Uvek pretpostavite da se u heftalici nalaze spajalice.** Nesavesno rukovanje heftalicom eksera može dovesti do neočekivanog okidanja spajalica i do telesnih povreda.
- ▶ **Isključite heftalicu sa izvora napajanja prilikom postavljanja i vađenja spajalica, vršenja podešavanja ili zamene pribora.** Heftalica može slučajno da se aktivira ako je povezana na izvor napajanja, što može dovesti do telesne povrede.

- ▶ **Budite pažljivi prilikom rukovanja spajalicama, posebno prilikom postavljanja i vađenja.** Spajalice imaju oštre vrhove koje mogu dovesti do lične povrede.
- ▶ **Ne usmeravajte alat prema sebi ili bilo kome drugom u blizini.** Neočekivano okidanje će izbaciti spajalicu, što može da dovede do telesne povrede.
- ▶ **Držite prste dalje od okidača kada ne rukujete ovom heftalicom i prilikom pomeranja sa jednom radnog položaja na drugi.** Neočekivano okidanje će izbaciti spajalicu, što može da dovede do telesne povrede.
- ▶ **Heftalicu držite za izolovane prihvatne površine prilikom izvođenja operacije gde spajalica može doći u kontakt sa skrivenim žicama.** Spajalica u kontaktu sa provodnom žicom može dovesti do toga da izloženi metalni delovi heftalice postanu provodni i tako izložiti rukovaoa strujnom udaru.
- ▶ **Tokom rada, heftalicu čvrsto držite.** Nekontrolisani trzaj heftalice može da dovede do slučajnog aktiviranja, što može da uzrokuje telesnu povredu.
- ▶ **Sve delove tela, kao što su noge i ruke itd., držite dalje od smera otpuštanja spajalice sa heftalice.** Spajalica može da proдре kroz predmet obrade kao i kroz bilo koji predmet iza njega, što može da dovede do telesne povrede.
- ▶ **Prilikom korišćenja heftalice, sve delove tela, kao što su ruke i noge itd., držite dalje od oblasti u kojoj se spajalica zakucavaju u predmet obrade.** Spajalica može da se odbije i izađe iz predmeta obrade, što može da dovede do telesne povrede.
- ▶ **Ne aktivirajte heftalicu ukoliko nije postavljena čvrsto na predmet obrade.** Ako heftalica nije u kontaktu sa predmetom obrade, spajalica se može odbiti od predmeta obrade, što može dovesti do telesne povrede.
- ▶ **Ne koristite ovu heftalicu za pričvršćivanje električnih kablova.** Ona nije namenjena za električnu instalaciju i može oštetiti izolaciju električnih kablova i time izazvati električni udar ili rizik od požara.
- ▶ **Isključite heftalicu nije u kontaktu sa predmetom obrade sa izvora napajanja kada se spajalica zaglavi u heftalici.** Prilikom vađenja zaglavljene spajalice, heftalica može slučajno da se aktivira ako je povezana na izvor napajanja, što može dovesti do telesne povrede.
- ▶ **Budite pažljivi prilikom uklanjanja zaglavljene pričvršćivača.** Mehанизam može biti pod kompresijom i spajalica može biti snažno ispuštena, što može dovesti do telesnih povreda.
- ▶ **Koristite odgovarajuće aparate za detekciju, da biste pronašli skrivene vodove snabdevanja, ili pozovite lokalnog distributera električne energije.** Kontakt sa električnim vodovima može da dovede do požara i strujnog udara. Oštećenja gasovoda mogu da dovedu do eksplozije. Prodiranje u cevovod sa vodom može da uzrokuje materijalnu štetu.
- ▶ **Kod oštećenja i nestručne upotrebe akumulatora može doći do isparavanja. Akumulator može da izgori**

**ili da eksplodira.** Uzmite svež vazduh i potražite lekara ako dođe do tegoba. Para može nadražiti disajne puteve.

- ▶ **Nemojte menjati i otvarati akumulator.** Postoji opasnost od kratkog spoja.
- ▶ **Baterija može da se ošteti oštrim predmetima, kao npr. ekserima ili odvijačima zavrtneva ili usled dejstva neke spoljne sile.** Može da dođe do internog kratkog spoja i akumulatorska baterija može da izgori, dimi, eksplodira ili da se pregreje.
- ▶ **Akumulator koristite samo u proizvodima proizvođača.** Samo tako se akumulator štiti od opasnog preopterećenja.



**Zaštite akumulatore od izvora toplote, npr. od trajnog sunčevog zračenja, vatre, prljavštine, vode i vlage.** Postoji opasnost od eksplozije i kratkog

spoja.

#### Simboli i njihovo značenje

Sledeći simboli mogu biti od značaja za upotrebu Vašeg električnog alata. Molimo da zapamtite simbole i njihovo značenje. Prava interpretacija simbola pomoći će Vam da bolje i sigurnije koristite električni alat.

#### Simboli i njihovo značenje



**Nosite zaštitu za sluh.** Uticaj buke može da dovede do gubitka sluha.



**Nosite zaštitne naočare.**

## Opis proizvoda i primene



**Pročitajte sve bezbednosne napomene i uputstva.** Propusti u poštovanju bezbednosnih napomena i uputstava mogu da prouzrokuju električni udar, požar i/ili teške povrede.

Vodite računa o slikama u prednjem delu uputstva za rad.

### Namenska upotreba

Električni alat je namenjen za ukivanje spajalica u drvo. Mogu se koristiti samo predmeti za zakivanje (ekseri, spajalice itd.), koji su navedeni u tabeli „Tehnički podaci“.

**Napomena:** Električni alat nije namenjen za ukivanje spajalica u metal ili beton.

Nemojte koristiti električni alat u režimu kontaktnog okidanja sa automatskim povraćajem dok radite na skeli, merdevinama ili drugoj platformi i neophodna je promena radnog položaja. U tom slučaju, režim pojedinačnog okidanja koristite isključivo sa sigurnosnim redosledom.

## Prikazane komponente

Označavanje brojevima prikazanih komponenta odnosi se na prikaz električnog alata na grafičkoj stranici.

- (1) Zaštita radnog komada
- (2) Osigurač okidača
- (3) Okidač
- (4) Taster za otključavanje akumulatora
- (5) Radno svetlo
- (6) Korisnički interfejs
- (7) Akumulator
- (8) Kopča pojasa
- (9) Prekidač za otvaranje magacina
- (10) Magacin
- (11) Prikaz za podešavanje graničnika za dubinu
- (12) Točkić za podešavanje graničnika za dubinu
- (13) Prozor pokazivača dopune
- (14) Otvor
- (15) Ručka (izolirana površina za držanje)
- (16) Klizač magacina
- (17) Traka spajalica<sup>a)</sup>
- (18) Depo za čuvanje zaštite radnog komada

### Korisnički interfejs

- (19) Prikaz uključeno/isključeno
- (20) Taster za uključivanje/isključivanje
- (21) Taster za režim rada
- (22) Prikaz pojedinačnog okidanja
- (23) Prikaz kontaktnog okidanja

a) **Ovaj pribor ne spada u standardni obim isporuke.**

## Tehnički podaci

Akumulatorska heftalica	GTH18V-38-2M	
Broj artikla		<b>3 601 D82 D..</b>
Nominalni napon	V=	18
Sistemi okidanja		
- Pojedinačno okidanje sa sigurnosnom sekvencom		●
- Kontaktno okidanje sa automatskim povraćajem		●
Predmet za zakivanje		
- Tip		Uske spajalice
- Dužina	mm	10–38
- Prečnik	mm	1,2
	ga	18

Akumulatorska heftalica	GTH18V-38-2M	
- Ugao		0°
Maks. kapacitet magacina		110
Dimenzije (bez akumulatora)		
- Visina	mm	276
- Širina	mm	95
- Dužina sa zaštitom radnog komada	mm	329
Težina <sup>A)</sup>	kg	2,4
Preporučena temperatura okruženja prilikom punjenja	°C	0 ... +35
Dozvoljena temperatura okruženja tokom rada <sup>B)(C)</sup> i prilikom skladištenja	°C	-20 ... +50
Kompatibilni akumulatori		GBA18V... GBA 18V... ProCORE18V... EXPERT18V... EXBA18V... CORE18V...
Preporučeni akumulatori za punu snagu		GBA18V... ≥ 2,0 Ah GBA 18V... ≥ 2,0 Ah
Preporučeni punjači		GAL18... GAL 18... GAL 36... GAL12V/18... GAL 12V/18... GAX 18... EXAL18...

A) Bez akumulatora (Težinu akumulatora možete pogledati na [www.bosch-professional.com](http://www.bosch-professional.com))

B) ograničeni učinak na temperaturama < 0 °C

C) Ograničena snaga sa GBA 18V...

Vrednosti mogu da se razlikuju u zavisnosti od proizvoda i zavise od uslova upotrebe i uslova iz okoline. Dodatne informacije možete pogledati na adresi [www.bosch-professional.com/wac](http://www.bosch-professional.com/wac).

## Informacije o buci/vibracijama

Vrednosti emisije buke utvrđene u skladu sa **EN IEC 62841-2-16**.

Nivo buke električnog alata klasifikovan pod A iznosi tipično: nivo zvučnog pritiska **87 dB(A)**; nivo zvučne snage **97 dB(A)**. Nesigurnost K = **3 dB**.

### Nosite zaštitu za sluh!

Vrednosti vibracije  $a_h$  (kontinuirane vibracije),  $p_f$  (ponovljene udarne vibracije) i nesigurnost K utvrđeni u skladu sa **EN IEC 62841-2-16**:

$a_h = 2,0 \text{ m/s}^2$  (K = **1,5 m/s}^2**),  $p_f = 484 \text{ m/s}^2$  (K = **45 m/s}^2**)

Nivo vibracija i vrednosti emisije buke, koji su navedeni u ovim uputstvima, su izmereni prema standardizovanom mernom postupku i mogu se koristiti za međusobno poređenje električnih alata. Pogodni su i za privremenu procenu emisije vibracije i buke.

Navedeni nivo vibracija i vrednost emisije buke predstavljaju realnu upotrebu električnog alata. Međutim, ako se električni alat upotrebljava za druge namene, sa drugim umetnim alatima ili ako se nedovoljno održava, može doći do odstupanja nivoa vibracija i vrednosti emisije buke. Ovo može u značajnoj meri povećati emisiju vibracija i buke tokom celokupnog perioda korišćenja.

Za tačnu procenu emisije vibracija i buke trebalo bi uzeti u obzir i vreme u kojem je uređaj isključen ili u situaciji da radi, ali nije zaista u upotrebi. Ovo može značajno redukovati emisije vibracija i buke tokom celokupnog perioda korišćenja.

Utvrđite dodatne sigurnosne mere radi zaštite korisnika od delovanja vibracija kao na primer: održavanje električnog alata i umetnog alata, održavanje toplih ruku, organizacija radnih postupaka.

## Akumulator

**Bosch** prodaje akumulatorske električne alate i bez akumulatora. Na pakovanju možete pogledati da li se u sadržaju isporuke vašeg alata nalazi i akumulator.

### Punjenje akumulatora

► **Koristite samo punjače koji su navedeni u tehničkim podacima.** Samo ovi punjači su usaglašeni sa litijum-jonskom akumulatorskom baterijom koja se koristi u Vašem električnom alatu.

**Napomena:** Litijum-jonski akumulatori se zbog međunarodnih transportnih propisa isporučuju delimično napunjeni. Da biste osigurali punu snagu akumulatora, prve upotrebe ga potpuno napunite.

### Ubacivanje akumulatora

Ubacite napunjeni akumulator u prihvatač akumulatora tako da nalegne na mesto.



### Vađenje akumulatora

Za vađenje akumulatora pritisnite taster za deblokadu akumulatora i izvucite akumulator. **Ne koristite pritom silu.** Akumulator raspolaže sa 2 stepena blokade, koji treba da spreče da akumulator ispadne usled nenamernog pritiskanja tastera za deblokadu akumulatora. Dokle god se akumulator nalazi u električnom alatu, opruga ga drži na mestu.

### Prikaz statusa napunjenosti akumulatora

Napomena: Nema svaki tip akumulatora na raspolaganju prikaz statusa napunjenosti.

Zeleni LED indikatori prikaza napunjenosti akumulatora prikazuju status napunjenosti akumulatora. Iz sigurnosnih razloga, proveru stanja napunjenosti je moguća samo kada je električni alat u stanju mirovanja.

Pritisnite taster za prikaz statusa napunjenosti  ili  da bi bio prikazan status napunjenosti. To je moguće i kada je demontiran akumulator.

Ukoliko nakon pritiskanja tastera za prikaz statusa napunjenosti ne svetli nijedan LED indikator, znači da je akumulator neispravan i da mora biti zamenjen.

#### Tip akumulatora GBA 18V... | GBA18V...



LED	Kapacitet
Trajno svetlo 3 × zeleno	60–100%
Trajno svetlo 2 × zeleno	30–60%
Trajno svetlo 1 × zeleno	5–30%
Trepćuće svetlo 1 × zeleno	0–5%

#### Tip akumulatora ProCORE18V... | EXPERT18V... | EXBA18V... | CORE18V...





LED	Kapacitet
Trajno svetlo 5 × zeleno	80–100%
Trajno svetlo 4 × zeleno	60–80%
Trajno svetlo 3 × zeleno	40–60%
Trajno svetlo 2 × zeleno	20–40%
Trajno svetlo 1 × zeleno	5–20%
Trepćuće svetlo 1 × zeleno	0–5%

### Prepoznavanje rizika od kvara akumulatora

#### EXPERT18V... | EXBA18V...

LED lampice prikaza statusa napunjenosti akumulatora pored nivoa napunjenosti akumulatora mogu da prikazuju i rizik od kvara akumulatora.

Da biste aktivirali ovu funkciju, držite taster za prikaz statusa napunjenosti  3 sekunde. Svetlosni niz prikaza statusa napunjenosti akumulatora pokazuje analizu akumulatora. Rezultat se prikazuje na prikazu statusa napunjenosti akumulatora.

 **1 LED lampica:** Akumulator ima veliki rizik od kvara. Snaga i vreme rada mogu već da budu umanjeni. Preporučujemo zamenu akumulatora.

 **5 LED lampica:** Akumulator je u dobrom stanju sa malim rizikom od kvara.

**Vodite računa:** Procena rizika od kvara akumulatora funkcioniše u dve faze i pruža jednostavnu ocenu stanja. Ocenjuje se da je akumulator u dobrom stanju ili da ima povećan rizik od kvara. Stanje baterije se ne prikazuje u procentima.

### Uputstva za optimalno ophodjenje sa akumulatorom

Zaštite akumulator od vlage i vode.

Lagerujte akumulator samo u području temperature od -20 °C do 50 °C. Ne ostavljajte akumulator leti npr. u autu.

Čistite povremeno proreze za ventilaciju akumulatora sa mekom, čistom i suvom četkicom.

Bitno skraćeno vreme rada posle punjenja pokazuje da je akumulator istrošen i da se mora zameniti.

Obratite pažnju na uputstva za uklanjanje otpada.

## Montaža

### ► Pre svih radova na električnom alatu (npr. prilikom održavanja, promene alata itd.) izvadite akumulator.

Kod slučajnog aktiviranja prekidača za uključivanje/isključivanje postoji opasnost od povrede.

### Opremanje magacina (videti slike A1–A3)

#### ► Skinite akumulator, pre nego što izvršite podešavanja uređaja, zamenite dodatke ili odložite električni alat.

Ova mera opreza sprečava nenamerno pokretanje električnog alata.

**Koristite samo originalni Bosch pribor.** Precizni delovi električnog alata, kao što su magacin, otvor i kanal za ispaljivanje odgovaraju **spajalicama, ekserima i čivijama Bosch**. Drugi proizvođači upotrebljavaju drugi kvalitet čelika i dimenzije.

**Napomena:** Koristite samo predmete za zakivanje koji su navedeni u tabeli „Tehnički podaci“.

Korišćenje nedozvoljenih predmeta za zakivanje može da ošteti električni alat i prouzrokuje povrede.

Električni alat tokom opremanja magacina držite tako da otvor (14) nije usmeren niti na vaše telo niti na druge osobe.

- Pritisnite prekidač (9) za otvaranje magacina. Klizač magacina (16) izlazi.

- U gornji deo magacina (10) stavite traku spajalica sa vrhovima okrenutim nagore.

**Napomena:** Elektronska kontrola prepoznaje da li se spajalica nalaze u magacinu. Ako pritisnete osigurač okidača sa praznim magacinom, ne pokreće se postupak zakivanja. Tako se sprečavaju prazna okidanja.

- Pomerite klizač magacina (16) na početak magacina tako da uskoči.

**Napomena:** Klizač magacina se mora vraćati nazad bez velike primene sile (samo pomoću prsta). Zaglavljani klizač magacina ima sledeće posledice: Spajalica se ne ispaljuje, ostaje zaglavljena u kanalu (videti Zaglavljivanje) ili se spajalica ispaljuje u pogrešnom uglom.

## Režim rada

### ► Uvek položite bočno električni alat i ne stavljajte ga na akumulator. U zavisnosti od korišćenog alata i akumulatora, električni alat može da se prevrne.

## Sistemi okidanja

### Pojedinačno okidanje sa sigurnosnim redosledom

Kod ovog sistema okidanja, osigurač okidača (2) mora biti čvrsto postavljen na radni komad. Predmet za zakivanje neće biti izbačen sve dok se ne pritisne okidač (3).

Posle toga, dalji postupci zakivanja mogu se pokrenuti samo ako su okidač i osigurač okidača prethodno vraćeni u početni položaj.

### Kontaktno okidanje sa automatskim povraćajem

Kod ovog sistema okidanja, najpre se mora pritisnuti okidač (3) i zadržati u ovom položaju. Nakon toga, osigurač okidača mora biti čvrsto postavljen na radni komad, kako bi se ispalio predmet za zakivanje. Sve dok se okidač (3) pritiska, dodatni postupci zakivanja se mogu aktivirati ponovnim postavljanjem na drugom mestu.

U režimu **Kontaktno okidanje** spajalica se može zakivati i pojedinačnim okidanjem.

## Puštanje u rad

### Prekidač za uključivanje/isključivanje na korisničkom interfejsu (videti sliku B)

- Za **uključivanje** električnog alata pritisnite prekidač za uključivanje/isključivanje (20) na korisničkom interfejsu (6).

Radno svetlo (5) se uključuje.

Prikaz prekidača za uključivanje/isključivanje (19) svetli kada je uređaj uključen.

Pojedinačno okidanje je aktivirano, prikaz (22) svetli belo.

- Za **isključivanje** električnog alata pritisnite prekidač za uključivanje/isključivanje (20).

### Heftanje – pojedinačno okidanje

- Uključite električni alat.

- Otvor (14) ili po potrebi gumiranu zaštitu radnog komada (1) postavite čvrsto na radni komad, sve dok se potpuno ne pritisne osigurač okidača (2).

Radno svetlo se uključuje.

- Zatim nakratko pritisnite okidač (3) i ponovo ga otpustite. Pri tome se ispaljuje spajalica.

- Ostavite električni alat da se odbije nazad od radnog komada.

- Za sledeći postupak zakivanja, radni komad podignite u potpunosti i ponovo ga fiksno postavite na sledećem željenom mestu.

### Heftanje – kontaktno okidanje

- Uključite električni alat.

- Aktivirajte kontaktno okidanje, tako što ćete nakratko pritisnuti taster za režim rada (21).

Prikaz kontaktnog okidača (23) svetli belo.

- Držite okidač (3) pritisnutim.

Radno svetlo se za to vreme uključuje i motor se pokreće.

- Otvor (14) ili po potrebi gumiranu zaštitu radnog komada (1) postavite čvrsto na radni komad, sve dok se

potpuno ne pritisne osigurač okidača (2).

Pri tome se ispaljuje spajalica.

- Za sledeći postupak zakivanja, okidač (3) i dalje držite pritisnutim i električni alat u potpunosti podignite sa radnog komada. Ponovo ga fiksno postavite na sledećem željenom mestu.
  - Ponovnim pritiskom tastera za režim rada (21) predite na pojedinačno okidanje.
- Prikaz pojedinačnog okidanja (22) svetli.

### Korisnički interfejs (videti sliku B)

Korisnički interfejs (6) služi za izbor režima rada i za uključivanje/isključivanje električnog alata.

Korisnički interfejs	Opis
 ON/OFF	Taster za uključivanje/isključivanje (20) uključuje i isključuje uređaj.
 MODE	Taster za režim (21) prebacuje između pojedinačnog okidanja i kontaktnog okidanja.
 ON	Prikaz uklj./isklj. (19) svetli kada je uređaj uključen.
	Prikaz pojedinačnog okidanja (22) svetli, kada je aktivirano pojedinačno okidanje.
	Prikaz kontaktnog okidanja (23) svetli, kada je aktivirano kontaktno okidanje.

### Prikazi stanja

Prikaz uključivanja/isključivanja (19) takođe signalizira stanje električnog alata, kao što je opisano u nastavku:

Prikaz stanja električnog alata		
Boja	Značenje	Rešenje
Zelena	Električni alat je uključen i spreman za upotrebu.	–
Žuta	Rezultat zahteva vašu pažnju: Kriična temperatura, akumulator je skoro prazan ili predstoji održavanje.	<ul style="list-style-type: none"> <li>– Sačekajte da se električni alat ohladi.</li> <li>– Zamenite odnosno napunite akumulator.</li> <li>– Obavite održavanje.</li> </ul>
Crvena	Električni alat nije spreman za rad. Razlog: Električni alat se pregrejavao, akumulator je prazan ili postoji mehanička greška.	<ul style="list-style-type: none"> <li>– Sačekajte da se električni alat ohladi.</li> <li>– Zamenite odnosno napunite akumulator.</li> <li>– Obavite održavanje.</li> </ul>
Treperi crveno	<ul style="list-style-type: none"> <li>– Prerano ste pritisnuli drugi prekidač.</li> <li>– Drugi prekidač niste pritisnuli u roku od 5 sekundi, uređaj se automatski isključuje.</li> <li>– Prekidač ste pritisnuli pogrešnim redosledom (npr. pritisnuli ste okidač pre promene uređaja u režim kontaktnog okidanja)</li> </ul>	<ul style="list-style-type: none"> <li>– Malo sačekajte da prikaz stanja svetli zeleno.</li> <li>– Električni alat je ponovo spreman za rad.</li> <li>– Ponovo izvršite postupak zakivanja i pri tome vodite računa o pravilnom redosledu rukovanja ili na korisničkom interfejsu promenite sistem okidanja.</li> </ul>

### Napomene za rad

#### ► Pre svih radova na električnom alatu (npr. prilikom održavanja, promene alata itd.) izvadite akumulator.

Kod slučajnog aktiviranja prekidača za uključivanje/isključivanje postoji opasnost od povrede.

Pre svakog početka rada proverite besprekorno funkcionisanje sigurnosnih i okidačkih mehanizama, kao i fiksnog naleganja svih zavrtnjeva i navrtki.

Električni alat koji je neispravan ili ne radi besprekorno odmah razdvojite sa dovoda energije i kontaktirajte ovlašćeni Bosch korisnički servis.

Ne vršite nikakve nepropisne manipulacije na električnom alatu. Nemojte demontirati ili blokirati nikakve delove električnog alata, kao npr. osigurač okidača.

Ne vršite nikakve „hitne popravke“ sa neodgovarajućim sredstvima. Električni alat održavajte redovno i propisno.

Izbegavajte bilo kakvo slabljenje i oštećenje električnog alata, npr. zbog:

- udaranja ili urezivanja,
- mera prepravki koje proizvođač nije odobrio,

- vođenja po šablonima izrađenih od tvrdog materijala, npr. čelika,
- ispuštanja na pod ili guranja po podu,
- korišćenja kao čekić,
- primene svake vrste sile.

Uverite se šta se nalazi ispod ili iza vašeg radnog komada. Ne ukucavajte spajalice u zidove, plafone ili podove, ako se iza njih nalaze ljudi. Spajalica može da probije radni komad i nekoga da povredi.

Nemojte ispaljivati spajalice na već zakivene spajalice. Spajalica se pritom može deformisati, spajalice se mogu zaglaviti ili električni alat se može nekontrolisano pomerati.

Ukoliko se električni alat koristi u hladnim okolnim uslovima, prve spajalice se ukivaju sporije nego što je to uobičajeno. Nakon što se električni alat zagrejavao tokom rada, opet je omogućena normalna radna brzina.

Izbegavajte ispaljivanja na prazno, kako biste sprečili habanje udarnog utiskivača.

Tokom dužih pauzi u radu ili pri kraju rada isključite električni alat, izvadite akumulator i po mogućstvu ispraznite magacin.

**Praženje magacina (videti slike C1–C3)**

- Pritisnite prekidač (9) za otvaranje magacina. Klizač magacina (16) izlazi.
- Električni alat okrenite tako da traka spajalica (17) u magacinu (10) isklizne iz magacina.
- Da biste zatvorili magacin, pažljivo gurajte klizač magacina (16) unapred do početka magacina (10).

**Podešavanje graničnika za dubinu (videti sliku D)**

Dubina zabijanja spajalica može se podesiti pomoću točkića za podešavanje (12).

- Ispraznite magacin (10).
- **Spajalice se zabijaju previše duboko:** Kako biste smanjili dubinu zabijanja, točkić za podešavanje (12) okrenite u smeru „–“.
- **Spajalice se ne zabijaju dovoljno duboko:** Kako biste povećali dubinu zabijanja, točkić za podešavanje (12) okrenite u smeru „+“.

Proverite podešavanje graničnika za dubinu:

- Opet opremite magacin.
- Novu dubinu zabijanja testirajte na novom radnom komadu.  
Po potrebi, ponovite radne korake.

**Otklanjanje zaglavlivanja**

Pojedinačne spajalice mogu se zaglaviti u kanalu za ispaljivanje. Ukoliko se to često dešava, kontaktirajte ovlašćeni Bosch korisnički servis.

**Napomena:** Ako se udarni utiskivač ne pomeri unazad nakon otklanjanja zaglavlivanja, kontaktirajte ovlašćeni Bosch korisnički servis.

- Otpustite okidač (3).
- Isključite električni alat i izvadite akumulator (7).
- Pritisnite prekidač (9) za otvaranje magacina. Klizač magacina izlazi.
- Električni alat okrenite tako da traka spajalica isklizne iz magacina. Uklonite zaglavljeni poklopac. Po potrebi, za to koristite klešta.
- Opet opremite magacin.
- Pomerite klizač magacina na početak magacina tako da uskoči.

**Plan održavanja**

- Očistite magacin (10). Uklonite plastičnu ili drvenu piljevinu, koja se nakupila u magacinu tokom rada. Čistite

**Zamena zaštite radnog komada (videti sliku E)**

Zaštita radnog komada (1) na kraju osigurača okidača (2) štiti radni komad, sve dok se električni alat ne postavi pravilno za postupak zakivanja. Zaštita radnog komada može da se ukloni i zameni

- Otpustite okidač (3).
- Isključite električni alat i izvadite akumulator (7).
- Ispraznite magacin (10).
- Skinite zaštitu radnog komada sa osigurača okidača.
- Pomerajte novu zaštitu radnog komada sa otvorenim krajem preko osigurača okidača.

**Napomena:** Rezervna zaštita radnog komada može se čuvati na donjoj strani magacina (10). U tu svrhu pomerite zaštitu radnog komada u depo (18).

**Transport i čuvanje**

Za transportovanje isključite električni alat, naročito kada koristite merdevine ili se krećete uz nepovoljno držanje tela. Električni alat na radnom mestu nosite samo za ručku (15) i sa neaktiviranim okidačem (3).

Električni alat čuvajte uvek odvojeno od akumulatora i na suvom, toplom mestu.

Kada se električni alat ne koristi duže vreme, delove alata od čelika premažite tankim slojem ulja. To sprečava stvaranje rde.

**Kopča pojasa**

Pomoću kopče pojasa (8) možete zakačiti električni alat npr. za pojas. Imate onda obe ruke slobodne i električni alat vam je uvek na dohvata ruke.

**Održavanje i servis****Održavanje i čišćenje**

- ▶ **Pre svih radova na električnom alatu (npr. prilikom održavanja, promene alata itd.) izvadite akumulator.** Kod slučajnog aktiviranja prekidača za uključivanje/isključivanje postoji opasnost od povrede.
- ▶ **Održavajte električni alat i proreze za ventilaciju čistima da biste radili dobro i bezbedno.**

električni alat u redovnim intervalima pomoću komprimovanog vazduha.

Mera	Razlog	Izvršenje
Očistite magacin (10) i klizač magacina (16).	Sprečava se zaglavlivanje spajalice.	– Svakodnevno izduvavajte mehanizam magacina/klizača magacina pomoću komprimovanog vazduha.
Uverite se da osigurač okidača (2) pravilno funkcioniše.	Unapređuje vašu sigurnost u radu i efikasno korišćenje električnog alata.	– Svakodnevno izduvavajte mehanizam osigurača okidača pomoću komprimovanog vazduha.

## Otklanjanje smetnji

Problem	Uzrok	Rešenje
Električni alat nije spreman za rad.	Akumulator nije napunjen ili je neispravan.	– Akumulator u potpunosti napunite ili ga zamenite.
	Akumulator nije pravilno postavljen.	– Uverite se da je akumulator uklopljen na ručki.
	Temperatura akumulatora je previsoka ili preniska.	– Sačekajte dok akumulator (opet) ne dostigne optimalnu radnu temperaturu.
	Kontakti akumulatora, motor ili magnet za posmak su zaprljani ili neispravni.	– Kontaktirajte ovlašćeni <b>Bosch</b> korisnički servis. Tamo zamenite komponentu.
	Magacin (10) je prazan.	– Opet opremite magacin. (videti „Opremanje magacina (videti slike A1–A3)“, Strana 256)
	Osigurač okidača (2) je savijen.	– Kontaktirajte ovlašćeni <b>Bosch</b> korisnički servis. Tamo zamenite komponentu.
	Elektronika je neispravna.	– Kontaktirajte ovlašćeni <b>Bosch</b> korisnički servis.
Električni alat je spreman za rad, ali spajalice se ne ispaljuju.	Korisnički interfejs (6) je neispravan.	– Kontaktirajte ovlašćeni <b>Bosch</b> korisnički servis.
	Moguć kvar na sledećim komponentama: – Okidač (3) – Udarni utiskivač – Motor – Elektronika – Čelična opruga	– Kontaktirajte ovlašćeni <b>Bosch</b> korisnički servis. Tamo zamenite komponentu.
	Strane čestice su se nakupile u mehanizmu za ispaljivanje.	– Kontaktirajte ovlašćeni <b>Bosch</b> korisnički servis. Tamo zamenite komponentu.
	Strane čestice su se nakupile u otvoru (14) ili u magacinu (10).	– Očistite otvor (14) ili magacin (10).
	Spajalica se zaglavila u kanalu za ispaljivanje.	– Otklonite zaglavljivanje.
	Klizač magacina (16) je neispravan.	– Po potrebi očistite klizač magacina (16) i uverite se da magacin (10) nije zaprljan.
	Opruga klizača magacina je preslaba ili neispravna.	– Kontaktirajte ovlašćeni <b>Bosch</b> korisnički servis. Tamo zamenite komponentu.
	Korišćeni predmeti za zakivanje su nedozvoljeni.	– Koristite samo originalni pribor. Mogu se koristiti samo predmeti za zakivanje (ekseri, spajalice itd.), koji su navedeni u tabeli „Tehnički podaci“.
	Magacin (10) je prazan.	– Opet opremite magacin. (videti „Opremanje magacina (videti slike A1–A3)“, Strana 256)
	Koristi se pogrešan redosled okidanja.	– Ponovo izvršite postupak zakivanja i pri tome vodite računa o pravilnom redosledu rukovanja.

Problem	Uzrok	Rešenje
Spajalice se zakivaju previše duboko.	Graničnik za dubinu je previše duboko podešen.	– Na korisničkom interfejsu promenite sistem okidanja. – Podesite graničnik za dubinu na željenu dubinu. (videti „Napomene za rad“, Strana 257)
	Odbojnik je potrošen.	– Kontaktirajte ovlašćeni <b>Bosch</b> korisnički servis. Tamo zamenite komponentu.
Spajalice se ne zabijaju dovoljno duboko.	Akumulator nije napunjen ili je neispravan.	– Akumulator u potpunosti napunite ili ga zamenite.
	Predmeti za zakivanje su predugački.	– Koristite samo originalni pribor. Mogu se koristiti samo predmeti za zakivanje (ekseri, spajalice itd.), koji su navedeni u tabeli „Tehnički podaci“.
	Graničnik za dubinu je previše visoko podešen.	– Podesite graničnik za dubinu na željenu dubinu. (videti „Napomene za rad“, Strana 257)
Električni alat preskače spajalice ili ima previše veliki taktni pomak.	Korišćeni predmeti za zakivanje su nedozvoljeni.	– Koristite samo originalni pribor. Mogu se koristiti samo predmeti za zakivanje (ekseri, spajalice itd.), koji su navedeni u tabeli „Tehnički podaci“.
	Opruga klizača magacina je preslaba ili neispravna.	– Kontaktirajte ovlašćeni <b>Bosch</b> korisnički servis. Tamo zamenite komponentu.
Spajalice se često mogu zaglaviti u kanalu za ispaljivanje.	Korišćeni predmeti za zakivanje su nedozvoljeni.	– Koristite samo originalni pribor. Mogu se koristiti samo predmeti za zakivanje (ekseri, spajalice itd.), koji su navedeni u tabeli „Tehnički podaci“.
	Spajalice su stare, lepak između spajalica više nema snagu lepljenja.	– Koristite novu traku sa spajalicama
Zabijene spajalice su iskrivljene.	Udarni utiskivač je oštećen.	– Kontaktirajte ovlašćeni <b>Bosch</b> korisnički servis. Tamo zamenite komponentu.
	Električni alat se koristi za neodobren materijal (npr. beton, kamen).	– Električni alat koristite samo za odobreni materijal. (videti „Namenska upotreba“, Strana 253)

## Servis i saveti za upotrebu

### Srpski

Tel.: +381 11 644 8546

Link ka našim servisnim adresama i uslovima garancije možete da pronađete na poslednjoj strani.

Molimo da kod svih pitanja i naručivanja rezervnih delova neizostavno navedete broj artikla sa 10 broječnih mesta prema tipskoj pločici proizvoda.

### Uklanjanje đubreta

Električne alate, akumulacione baterije, pribor i pakovanja treba predati na reciklažu koja je u skladu sa zaštitom životne sredine.



Ne bacajte električne alate i akumulatore/ baterije u kućno đubre!

### Samo za EU-zemlje:

Električni i elektronski uređaji ili istrošeni akumulatori i baterije koji više ne mogu da se koriste moraju da se skupljaju zasebno i odlože u otpad u skladu sa ekološkim propisima. Koristite naznačene sisteme za sakupljanje. Zbog mogućih opasnih materija koji se nalaze u uređaju, nepravilno odlaganje u otpad može da bude opasno za okolinu i zdravlje.

# Slovenščina

## Varnostna opozorila

### Splošna varnostna navodila za električna orodja

#### **⚠ OPOZORILO** Preberite vsa varnostna opozorila, navodila, ilustracije in

#### specifikacije, ki so priložene temu električnemu orodju.

Če spodaj navedenih napotkov ne upoštevate, lahko pride do električnega udara, požara in/ali težke poškodbe.

#### Vsa opozorila in napotke shranite, ker jih boste v prihodnje še potrebovali.

Pojem električno orodje, ki se pojavlja v nadaljnjem besedilu, se nanaša na električna orodja z električnim pogonom (z električnim kablom) in na akumulatorska električna orodja (brez električnega kabla).

#### Varnost na delovnem mestu

- ▶ **Delovno mesto naj bo vedno čisto in dobro osvetljeno.** Nered in neosvetljena delovna mesta povečajo možnost nezgod.
- ▶ **Električnega orodja ne uporabljajte v okolju, v katerem lahko pride do eksplozij (prisotnost vnetljivih tekočin, plinov ali prahu).** Električna orodja povzročajo iskenje, zaradi katerega se lahko prah ali hlapi vnamejo.
- ▶ **Ko uporabljate električno orodje, poskrbite, da v bližini ni otrok ali drugih oseb.** Odvrčanje pozornosti lahko povzroči izgubo nadzora nad orodjem.

#### Električna varnost

- ▶ **Prosimo, da napravo zavarujete pred dežjem ali vlago.** Vdor vode v električno orodje povečuje tveganje za električni udar.

#### Osebna varnost

- ▶ **Bodite pozorni, pazite kaj delate ter se dela z električnim orodjem lotite z razumom. Ne uporabljajte električnega orodja, če ste utrujeni oziroma če ste pod vplivom mamil, alkohola ali zdravil.** Trenutek nepazljivosti pri uporabi električnega orodja je lahko vzrok za resne telesne poškodbe.
- ▶ **Uporabljajte osebno zaščitno opremo. Vedno uporabljajte zaščito za oči.** Z uporabo zaščitne opreme, kot so protiprašna maska, varnostni čevlji, ki ne drsijo, čelada ali zaščita za sluh, v ustreznih okoliščinah zmanjšate nevarnost poškodb.
- ▶ **Preprečite nenameren vklop orodja. Pred priključitvijo električnega orodja na električno omrežje in/ali na akumulatorsko baterijo in pred dviganjem ali nošenjem se prepričajte, da je električno orodje izklopljeno.** Če električno orodje nosite in imate pri tem prst na stikalo ali pa orodje napajate, ko je stikalo v položaju za vklop, lahko pride do nesreče.
- ▶ **Odstranite vse ključne in izvijače za prilagajanje orodja, preden orodje vključite.** Ključ ali izvijač, ki ga ne

odstranite z vrtečega se dela električnega orodja, lahko povzroči telesne poškodbe.

- ▶ **Ne precenjujte svojih sposobnosti. Ves čas trdno stojite in vzdržujte ravnovesje.** To omogoča boljši nadzor nad električnim orodjem v nepričakovanih situacijah.
- ▶ **Bodite primerno oblečeni. Ne nosite ohlapnih oblačil ali nakita. Las in oblačil ne približujte premikajočim se delom.** Ohlapna oblačila, nakit ali dolgi lasje se lahko ujamejo v premikajoče se dele.
- ▶ **Če imate na voljo naprave za priklop sesalnika za prah ali zbiralnih posod, se prepričajte, da so te ustrezno priključene.** Uporaba sistema za zbiranje prahu lahko zmanjša nevarnosti, povezane s prahom.
- ▶ **Naj seznanjenost z orodjem, ki jo pridobite s pogosto uporabo, ne bo razlog za to, da postanete lahkomišeln in ignorirate varnostna načela.** V delčku sekunde lahko nepozorno dejanje pripelje do hude poškodbe.

#### Uporaba in vzdrževanje električnega orodja

- ▶ **Električnega orodja ne preobremenjujte. Za delo uporabite ustrezno električno orodje.** Pravo električno orodje bo delo opravilo bolje in varneje, in sicer s hitrostjo, za katero je bilo oblikovano.
- ▶ **Električnega orodja ne uporabljajte, če ga s stikalom ne morete vklopiti in izklopiti.** Vsako električno orodje, ki ga ni mogoče nadzirati s stikalom, je nevarno in ga je treba popraviti.
- ▶ **Izvlcite vtič iz vtičnice in/ali odstranite akumulatorsko baterijo, če je le mogoče, in odstranite ter shranite pribor, še preden se lotite popravila orodja.** Ti preventivni varnostni ukrepi zmanjšajo tveganje za nenamerni zagon aparata.
- ▶ **Ko električnih orodij ne uporabljate, jih shranite izven dosega otrok. Osebam, ki orodja ne poznajo ali niso prebrale teh navodil za uporabo, orodja ne dovolite uporabljati.** Električna orodja so nevarna, če jih uporabljajo neizkušene osebe.
- ▶ **Vzdržujte električna orodja in pribor. Prepričajte se, da so premikajoči se deli pravilno poravnani in da se ne zatikajo ter da deli niso polomljeni. Prav tako preverite, ali je na orodju še kaj drugega, kar bi lahko vplivalo na njegovo delovanje. Če je električno orodje poškodovano, mora biti pred uporabo popravljeno.** Slabo vzdrževana električna orodja so vzrok za mnoge nezgode.
- ▶ **Rezalna orodja naj bodo vedno ostra in čista.** Skrbno negovana rezalna orodja z ostrimi robovi se manj zatikajo in so lažje vodljiva.
- ▶ **Električna orodja, pribor, vsadna orodja in podobno uporabljajte v skladu s temi navodili. Pri tem upoštevajte delovne pogoje in dejavnost, ki jo boste opravljali.** Uporaba električnih orodij v namene, ki so drugačni od predpisanih, lahko privede do nevarnih situacij.
- ▶ **Ročaji in površine za prijemanje naj bodo suhe, čiste in brez olja ali maščobe.** Gladki ročaji in površine za

prijemanje ne omogočajo varne uporabe in nadzora orodja v nepričakovanih situacijah.

#### Uporaba in vzdrževanje akumulatorskih orodij

- ▶ **Akumulatorske baterije polnite samo s polnilniki, ki jih priporoča proizvajalec.** Polnilnik, ki je namenjen določeni vrsti akumulatorskih baterij, se lahko vname, če ga boste uporabljali za polnjenje drugačnih akumulatorskih baterij.
- ▶ **V električnih orodjih uporabljajte le akumulatorske baterije, ki so zanje predvidene.** Uporaba drugih akumulatorskih baterij lahko povzroči telesne poškodbe ali požar.
- ▶ **Akumulatorska baterija, ki je ne uporabljate, ne sme priti v stik s kovinskimi predmeti, kot so pisarniške sponke, kovanci, ključi, žebliji, vijaki in drugi manjši kovinski predmeti, ki bi lahko povzročili premostitev kontaktov.** Kratak stik med akumulatorskimi kontakti ima lahko za posledico opekline ali požar.
- ▶ **V primeru napačne uporabe lahko iz akumulatorske baterije izteče tekočina. Izogibajte se stiku z njo. Če tekočina vseeno po naključju pride v stik s kožo, jo sperite z vodo. Če pride tekočina v oči, poiščite zdravniško pomoč.** Iztekajoča akumulatorska tekočina lahko povzroči draženje ali opekline.
- ▶ **Ne uporabljajte poškodovanih ali prilagojenih akumulatorskih baterij oz. orodij.** Poškodovane ali prilagojene akumulatorske baterije se lahko nepredvidljivo obnašajo, kar lahko povzroči požar, eksplozijo ali tveganje za poškodbe.
- ▶ **Akumulatorske baterije ali orodja ne izpostavljajte ognju ali previsoki temperaturi.** Izpostavljenost ognju ali vročini nad 130 °C lahko povzroči eksplozijo.
- ▶ **Upoštevajte navodila za polnjenje in ne polnite akumulatorske baterije ali orodja pri temperaturi, ki je izven območja, navedenega v navodilih.** Če orodje polnite na nepravilen način ali pri temperaturah, ki so izven določenega območja, lahko pride do poškodb akumulatorske baterije, kar poveča tveganje za požar.

#### Servisiranje

- ▶ **Vaše električno orodje naj popravlja samo usposobljeno strokovno osebje, ki naj pri tem uporabi zgolj originalne rezervne dele.** S tem boste zagotovili, da bo orodje varno za uporabo.
- ▶ **Nikdar ne popravljajte poškodovanih akumulatorskih baterij.** Akumulatorske baterije naj popravlja le proizvajalec ali pooblaščen servisier.

#### Varnostna opozorila za spenjalnike

- ▶ **Vedno predvidevajte, da so v spenjalniku sponke.** Nepremišljeno ravnanje s spenjalnikom lahko pripelje do nepričakovane sprožitve sponk in posledično telesnih poškodb.
- ▶ **Pred vlaganjem ali odstranjevanjem sponk, prilagajanjem orodja ali menjavo pribora spenjalnik odklopite z vira napajanja.** Če ostane priključen na vir

najpajanja, se spenjalnik lahko nenamerno sproži in povzroči telesne poškodbe.

- ▶ **Pri delu s sponkami, zlasti njihovim vlaganjem ali odstranjevanjem, bodite previdni.** Konice sponk so ostre in lahko povzročijo telesne poškodbe.
- ▶ **Orodja ne obračajte proti sebi ali drugim.** Če nenamerno pritisnete sprožilec, se sproži sponka, kar lahko povzroči telesne poškodbe.
- ▶ **Če spenjalnika ne uporabljate ali se prestavljate v drug delovni položaj, se s prstom ne dotikajte sprožilca.** Če nenamerno pritisnete sprožilec, se sproži sponka, kar lahko povzroči telesne poškodbe.
- ▶ **Ko izvajate postopek, pri katerem lahko pride do stika vijačnika s skrito žico, spenjalnik držite za izolirane ročaje.** Ob stiku sponke z žico pod napetostjo se lahko električna napetost prenese na kovinske dele spenjalnika, uporabnik pa lahko ob tem doživi električni udar.
- ▶ **Med uporabo spenjalnik trdno držite.** Zaradi povratnega udarca se lahko spenjalnik nenamerno sproži in povzroči telesne poškodbe.
- ▶ **Z deli telesa, kot so roke in noge itd., ne segajte v linijo, v kateri se sproži spenjalnik.** Sponka lahko prebije obdelovanec in celo predmet za njim ter povzroči telesne poškodbe.
- ▶ **Med uporabo spenjalnika z deli telesa, kot so roke in noge itd., ne segajte v območje, v katerem zabijate sponke v obdelovanec.** Sponka se lahko odbije ali prebije obdelovanec in povzroči telesne poškodbe.
- ▶ **Spenjalnik sprožite le, če je trdno pritisnjen ob obdelovanec.** Če spenjalnik ni v stiku z obdelovancem, se lahko sponka odbije od obdelovanca in povzroči telesne poškodbe.
- ▶ **Tega spenjalnika ne uporabljajte za pritrjevanje električnih kablov.** Željalnik ni namenjen za polaganje električnih kablov in lahko poškoduje izolacijo električnih kablov, zaradi česar lahko nastane nevarnost električnega udara ali požara.
- ▶ **Če se sponka zatakne v spenjalniku, spenjalnik odklopite z napajanja.** Če spenjalnik med odstranjevanjem sponke ostane priključen na vir napajanja, se lahko nenamerno sproži in povzroči telesne poškodbe.
- ▶ **Zataknjeno sponko previdno odstranite.** Mehанизem je lahko pod pritiskom, zato se lahko sponka se sproži in povzroči telesne poškodbe.
- ▶ **Za iskanje skritih oskrbovalnih vodov uporabljajte ustrezne iskalne naprave ali se o tem pozanimajte pri lokalnem podjetju za oskrbo z vodo, elektriko ali plinom.** Stik z električnim vodom lahko povzroči požar ali električni udar. Poškodbe na plinovodu so lahko vzrok za eksplozijo, vdor v vodovodno omrežje pa ima za posledico materialno škodo.
- ▶ **Če je akumulatorska baterija poškodovana ali če jo nepravilno uporabljate, lahko iz nje uhajajo pare.** Akumulatorska baterija se lahko vname ali eksplozira. Poskrbite za dovod svežega zraka in se v primeru težav

obrnite na zdravnika. Pare lahko povzročijo draženje dihalnih poti.

- ▶ **Akumulatorske baterije ne spreminjajte in ne odpirajte.** Obstaja nevarnost kratkega stika.
- ▶ **Koničasti predmeti, kot so na primer žebli ali izvijači, in zunanji vplivi lahko poškodujejo akumulatorsko baterijo.** Pojavi se lahko kratek stik, zaradi katerega lahko akumulatorska baterija zgori, se osmadi, pregreje ali eksplodira.
- ▶ **Uporabljajte akumulatorsko baterijo samo v proizvajalčevih izdelkih.** Le tako je akumulatorska baterija zaščitena pred nevarno preobremenitvijo.



**Akumulatorsko baterijo zaščitite pred vročino, npr. tudi pred neposredno sončno svetlobo, ognjem, umazanijo, vodo in vlago.** Obstaja nevarnost

eksplozije in kratkega stika.

#### Simboli in njihov pomen

Naslednji simboli so lahko pomembni za uporabo električnega orodja. Simbole in njihov pomen si zapomnite. Pravilna razlaga simbolov vam pomaga, da lahko električno orodje bolje in varneje uporabljate.

#### Simboli in njihov pomen



#### Uporabljajte zaščito za sluh.

Izpostavljenost hrupu lahko povzroči izgubo sluha.



#### Nosite zaščitna očala.

## Opis izdelka in storitev



#### Preberite vsa varnostna opozorila in navodila.

Neupoštevanje varnostnih opozoril in navodil lahko povzroči električni udar, požar in/ali hude poškodbe.

Upoštevajte slike na začetku navodil za uporabo.

#### Namen uporabe

Električno orodje je namenjeno za pribijanje sponk v les. Dovoljena je le uporaba elementov za pribijanje (žebļev, sponk itd.), navedenih v preglednici „Tehnični podatki“.

**Opomba:** električno orodje ni namenjeno za pribijanje sponk v kovino ali beton.

Med delom na delovnem odru, lestvi ali drugi ploščadi, ko morate zamenjati delovni položaj, električnega orodja ne uporabljajte v načinu kontaktne sprožitve s samodejnim povratkom. V tem primeru je dovoljena le uporaba načina enkratne sprožitve z varnostnim zaporedjem.

## Komponente na sliki

Oštevilčenje komponent na sliki se nanaša na shemo električnega orodja na strani s shemami.

- (1) Ščitnik za obdelovanec
- (2) Zaščita pred nenamerno sprožitvijo
- (3) Sprožilec
- (4) Tipka za sprostitve akumulatorske baterije
- (5) Delovna lučka
- (6) Uporabniški vmesnik
- (7) Akumulatorska baterija
- (8) Zaponka za pas
- (9) Stikalo za odpiranje vlagalnika
- (10) Vlagalnik
- (11) Prikaz za nastavitve omejevalnika globine
- (12) Kolesce za nastavitve omejevalnika globine
- (13) Kontrolno okence za prikaz stanja napolnjenosti
- (14) Ustje
- (15) Ročaj (izolirana oprijemalna površina)
- (16) Pomikalo vlagalnika
- (17) Komplet sponk<sup>a)</sup>
- (18) Prostor za shranjevanje ščitnika za obdelovanec

#### Uporabniški vmesnik

- (19) Prikaz za vklop/izklop
- (20) Tipka za vklop/izklop
- (21) Tipka za način delovanja
- (22) Prikaz enkratne sprožitve
- (23) Prikaz kontaktne sprožitve

a) Ta pribor ne spada v standardni obseg dobave.

## Tehnični podatki

Akumulatorski spenjalnik	GTH18V-38-2M	
Kataloška številka		<b>3 601 D82 D..</b>
Nazivna napetost	V=	18
Sistemi za sprožitev		
- Enkratna sprožitev z varnostnim zaporedjem		●
- Kontaktne sprožitve s samodejnim povratkom		●
Element za pribijanje		
- Tip		Sponke z ozkim hrbtnim delom
- Dolžina	mm	10-38
- Premer	mm	1,2
	ga	18

Akumulatorski spenjalnik		GTH18V-38-2M
– Kot		0°
Najv. kapaciteta vlagalnika		110
Mere (brez akumulatorske baterije)		
– Višina	mm	276
– Širina	mm	95
– Dolžina s ščitnikom za obdelovanec	mm	329
Teža <sup>A)</sup>	kg	2,4
Priporočena zunanja temperatura med polnjenjem	°C	0 ... +35
Dovoljena zunanja temperatura med delovanjem <sup>B)C)</sup> in med skladiščenjem	°C	–20 ... +50
Združljive akumulatorske baterije		GBA18V... GBA 18V... ProCORE18V... EXPERT18V... EXBA18V... CORE18V...
Priporočene akumulatorske baterije za doseganje polne zmogljivosti		GBA18V... ≥ 2,0 Ah GBA 18V... ≥ 2,0 Ah
Priporočeni polnilniki		GAL18... GAL 18... GAL 36... GAL12V/18... GAL 12V/18... GAX 18... EXAL18...

A) Brez akumulatorske baterije (teža akumulatorske baterije je na voljo na spletni strani [www.bosch-professional.com](http://www.bosch-professional.com))

B) omejena zmogljivost pri temperaturah < 0 °C

C) Omejena zmogljivost z GBA 18V...

Vrednosti se lahko razlikujejo glede na izdelek in so odvisne od pogojev uporabe in okoljskih pogojev. Več informacij je na voljo na spletni strani [www.bosch-professional.com/wac](http://www.bosch-professional.com/wac).

### Podatki o hrupu/tresljajih

Podatki o emisijah hrupa, pridobljeni v skladu s standardom **EN IEC 62841-2-16**.

A-vrednotena raven hrupa za električno orodje običajno znaša: raven zvočnega tlaka **87 dB(A)**; raven zvočne moči **97 dB(A)**. Negotovost K = 3 dB.

#### Uporabite zaščito za sluh!

Vrednosti tresljajev  $a_h$  (neprekinjeni tresljaji),  $p_f$  (tresljaji zaradi ponavljajočih se udarcev) in negotovost K so določene v skladu s standardom **EN IEC 62841-2-16**:

$a_h = 2,0 \text{ m/s}^2$  (K = **1,5 m/s}^2**),  $p_f = 484 \text{ m/s}^2$  (K = **45 m/s}^2**)

Vrednosti nivoja tresljajev in hrupa, podane v teh navodilih, so bile izmerjene v skladu s standardiziranim merilnim postopkom in se lahko uporabljajo za medsebojno primerjavo električnih orodij. Primerne so tudi za začasno oceno oddajanja tresljajev in hrupa.

Naveden nivo tresljajev in hrupa je določen na osnovi glavnih načinov uporabe električnega orodja. Pri uporabi orodja v drugačne namene, z drugačnimi nastavki ali pri nezadostnem vzdrževanju lahko nivo hrupa in tresljajev odstopa. To lahko obremenjenost s hrupom in tresljaji v celotnem obdobju uporabe občutno poveča.

Za natančnejšo oceno obremenjenosti s hrupom in tresljaji morate upoštevati tudi čas, ko je orodje izklopljeno, in čas, ko orodje deluje, vendar dejansko ni v uporabi. To lahko občutno zmanjša obremenjenost s hrupom in tresljaji, ki je razporejena na celotno obdobje uporabe.

Določite dodatne varnostne ukrepe za zaščito uporabnika pred vplivi tresljajev, npr. vzdrževanje električnega orodja in nastavkov, segrevanje rok, organizacija delovnih postopkov.

## Akumulatorska baterija

Podjetje **Bosch** prodaja akumulatorska električna orodja tudi brez priložene akumulatorske baterije. Ali je v obseg dobave vključena tudi akumulatorska baterija, je navedeno na embalaži.

### Polnjenje akumulatorske baterije

► **Uporabljajte samo polnilnike, ki so navedeni v tehničnih podatkih.** Samo ti polnilniki so usklajeni z litij-ionsko akumulatorsko baterijo, ki je nameščena v električnem orodju.

**Opomba:** litij-ionske akumulatorske baterije se zaradi mednarodnih transportnih predpisov dobavljajo delno napolnjene. Da zagotovite polno zmogljivost akumulatorske baterije, jo pred prvo uporabo popolnoma napolnite.

### Namestitev akumulatorske baterije

Napolnjeno akumulatorsko baterijo vstavite v ležišče za akumulatorsko baterijo, da se zaskoči.

### Odstranitev akumulatorske baterije

Akumulatorsko baterijo odstranite tako, da pritisnete tipko za sprostitve akumulatorske baterije in izvlečete akumulatorsko baterijo. **Pri tem ne uporabljajte sile.**



Akumulatorska baterija ima 2 ravni zapore, ki preprečujeta, da bi akumulatorska baterija ob nenamernem pritisku tipke za sprostitve akumulatorske baterije izpadla. Ko je akumulatorska baterija vstavljena v električno orodje, jo varuje vzmet.

### Prikaz stanja napoljenosti akumulatorske baterije

Opomba: nekatere vrste akumulatorskih baterij morda niso opremljene s prikazom stanja napoljenosti.

Tri zelene LED-lučke prikaza stanja napoljenosti akumulatorske baterije prikazujejo stanje napoljenosti

akumulatorske baterije. Iz varnostnih razlogov je stanje napoljenosti mogoče prikazati le, ko je električno orodje izklopljeno.

Za prikaz stanja napoljenosti pritisnite tipko  ali  na prikazu stanja napoljenosti. To je mogoče tudi takrat, ko akumulatorska baterija ni vstavljena.

Če po pritisku tipke za prikaz stanja napoljenosti LED-diode ne zasvetijo, je akumulatorska baterija okvarjena in jo je treba zamenjati.

#### Vrsta akumulatorske baterije GBA 18V... | GBA18V...



LED-dioda	Napoljenost
3 zelene LED-diode neprekinjeno svetijo	60–100 %
2 zeleni LED-diodi neprekinjeno svetita	30–60 %
1 zelena LED-dioda neprekinjeno sveti	5–30 %
1 zelena LED-dioda utripa	0–5 %

#### Tip akumulatorske baterije ProCORE18V... | EXPERT18V... | EXBA18V... | CORE18V...





LED-dioda	Napoljenost
5 zelenih LED-diod neprekinjeno sveti	80–100 %
4 zelene LED-diode neprekinjeno svetijo	60–80 %
3 zelene LED-diode neprekinjeno svetijo	40–60 %
2 zeleni LED-diodi neprekinjeno svetita	20–40 %
1 zelena LED-dioda neprekinjeno sveti	5–20 %
1 zelena LED-dioda utripa	0–5 %

#### Zaznavanje nevarnosti za okvaro akumulatorske baterije

##### EXPERT18V... | EXBA18V...

LED-diode prikazov stanja napoljenosti akumulatorske baterije lahko poleg stanja napoljenosti akumulatorske baterije prikažejo tudi nevarnost za okvaro akumulatorske baterije.

Za aktivacijo funkcije pritisnite tipko za prikaz stanja napoljenosti  in jo pridržite za 3 sekunde. Ko poteka analiza akumulatorske baterije, se diode na prikazu stanja napoljenosti akumulatorske baterije zaporedoma prižigajo in ugašajo. Rezultat se prikaže na prikazu stanja napoljenosti akumulatorske baterije.

 **1 LED-dioda:** akumulatorska baterija je izpostavljena veliki nevarnosti za okvaro.

Mogoče je, da sta zmogljivost in čas delovanja že zdaj manjši. Priporočamo, da akumulatorsko baterijo zamenjate.

 **5 LED-diod:** akumulatorska baterija je v dobrem stanju in je izpostavljena majhni nevarnosti za okvaro.

**Upoštevajte:** ocena nevarnosti za okvaro akumulatorske baterije prikaže le dve stanji in predstavlja poenostavljeno oceno stanja. Lahko ocenite, da je akumulatorska baterija v dobrem stanju ali da je izpostavljena veliki nevarnosti za okvaro. Stanje akumulatorske baterije ni prikazano v odstotkih.

#### Navodila za optimalno uporabo akumulatorske baterije

Akumulatorsko baterijo zavarujte pred vlago in vodo.

Akumulatorsko baterijo skladiščite samo v temperaturnem območju od –20 °C do 50 °C. Poleti ne dovolite, da bi akumulatorska baterija obležala v avtomobilu.

Prezračevalne reže akumulatorske baterije občasno očistite z mehkim, čistim in suhim čopičem.

Bistveno krajši čas delovanja po polnjenju pomeni, da je akumulatorska baterija izrabljena in da jo je treba zamenjati. Upoštevajte navodila za odstranjevanje.

#### Namestitvev

- ▶ **Pred kakršnimi koli deli na električnem orodju (npr. vzdrževanjem, menjavo nastavkov, itd.) akumulatorsko baterijo odstranite iz električnega orodja.** Pri nenamernem pritisku stikala za vklop/izklop obstaja nevarnost poškodb.

#### Polnjenje vlagalnika (glejte slike A1–A3)

- ▶ **Pred nastavljanjem orodja, zamenjavo delov pribora ali odlaganjem električnega orodja odstranite akumulatorsko baterijo.** S tem previdnostnim ukrepom boste preprečili nenamerni zagon električnega orodja.

**Uporabljajte le originalni pribor Bosch.** Fini deli električnega orodja, kot so npr. vlagalnik, ustje in izstreljevalni kanal, so združljivi s **spenkami, žebli in žičniki** podjetja **Bosch**. Drugi proizvajalci uporabljajo jeklo drugačne kakovosti in drugačnih dimenzij.

**Opomba:** uporabljajte samo elemente za pribijanje, ki so navedeni v preglednici „Tehnični podatki“.

Uporaba neodobrenih elementov za pribijanje lahko poškoduje električno orodje in privede do telesnih poškodb. Električno orodje med polnjenjem vlagalnika držite tako, da je ustje **(14)** usmerjeno stran od vašega telesa in drugih oseb.

- Za odpiranje vlagalnika pritisnite stikalo **(9)**. Pomikalo vlagalnika **(16)** se izvleče.
- V zgornji del vlagalnika **(10)** namestite komplet spenk tako, da bodo konice spenk obrnjene navzgor.

**Opomba:** elektronski nadzor zazna, ali so v vlagalniku sponke. Če zaščito pred nenamerno sprožitvijo pritisnete ob podlago, ko je vlagalnik prazen, se postopek zabijanja ne sproži. Tako se prepreči sprožitev orodja v prazno.

- Pomikalo vlagalnika **(16)** povlecite do začetka vlagalnika, dokler se pomikalo vlagalnika ne zaskoči.

**Opomba:** pomikalo vlagalnika se mora prosto premikati brez uporabe sile (le s prsti). Če se pomikalo vlagalnika zatakne,

ima to naslednje posledice: sponke se ne izstrelijo, sponke obstanejo v izstreljevalnem kanalu (glejte zataknen predmet) ali pa se sponke izstrelijo pod napačnim kotom.

## Delovanje

- **Električno orodje vedno odlagajte na bok in ga ne postavljajte na akumulatorsko baterijo.** Odvisno od uporabljenega nastavka in akumulatorske baterije se lahko električno orodje prevrne.

## Sistemi sprožitve

### Enkratna sprožitev z varnostnim zaporedjem

Pri tem načinu sprožitve najprej zaščito pred nenamerno sprožitvijo (2) plosko namestite na obdelovanec. Element za pribijanje se bo sprožil šele, ko pritisnete sprožilec (3). Orodje se za vsako nadaljnje pribijanje sproži šele, ko se sprožilec in zaščita pred nenamerno sprožitvijo vrmeta v začetni položaj.

### Kontaktna sprožitev s samodejnim povratkom

Pri tem načinu sprožitve morate pritisniti in pridržati sprožilec (3). Nato zaščito pred nenamerno sprožitvijo pritisnite ob obdelovanec, da sprožite element za pribijanje. Dokler je sprožilec (3) pritisnjen, lahko nadaljujete s pribijanjem tako, da orodje znova položite na drugo mesto. V načinu **kontaktne sprožitve** lahko sponko sprožite tudi z enkratno sprožitvijo.

## Uporaba

### Vklop/izklop na uporabniškem vmesniku (glejte sliko B)

- Za **vklop** električnega orodja pritisnite tipko za vklop/izklop (20) na uporabniškem vmesniku (6). Delovna lučka (5) se vklopi. Prikaz za vklop/izklop (19) sveti zeleno, ko je orodje pripravljeno na uporabo. Enkratna sprožitev je vklopljena, prikaz (22) sveti belo.
- Za **izklop** električnega orodja pritisnite tipko za vklop/izklop (20).

### Spenjanje – enkratna sprožitev

- Vključite električno orodje.
- Ustje (14) ali po potrebi z gumo prevlečeni ščitnik za obdelovanec (1) pritisnite trdno na obdelovanec, da se zaščita pred nenamerno sprožitvijo (2) povsem ugrezne. Delovna lučka se vklopi.





- Nato na kratko pritisnite sprožilec (3) in ga znova izpustite. Pri tem se izstrelji sponka.
- Dovolite, da se električno orodje odskoči z obdelovanca.
- Če želite nadaljevati s pribijanjem, električno orodje povsem dvignite z obdelovanca in ga znova trdno pritisnite ob zeleno mesto.

### Spenjanje – kontaktni sprožilec

- Vključite električno orodje.
- Kontaktno sprožitev vključite tako, da na kratko pritisnete tipko za način delovanja (21). Prikaz kontaktne sprožitve (23) sveti belo.
- Pritisnite sprožilec (3) in ga pridržite. Delovna lučka se medtem prižge in motor se zažene.
- Ustje (14) ali po potrebi z gumo prevlečeni ščitnik za obdelovanec (1) pritisnite trdno na obdelovanec, da se zaščita pred nenamerno sprožitvijo (2) povsem ugrezne. Pri tem se izstrelji sponka.
- Če želite nadaljevati s pribijanjem, še naprej držite sprožilec (3) in električno orodje povsem dvignite z obdelovanca. Znova ga trdno pritisnite ob zeleno mesto.
- Na enkratno sprožitev preklopite tako, da znova pritisnete tipko za način delovanja (21). Prikaz za enkratno sprožitev (22) zasveti.

## Uporabniški vmesnik (glejte sliko B)

Uporabniški vmesnik (6) se uporablja izbiro načina delovanja in za vklop in izklop električnega orodja.

Uporabniški vmesnik	Opis
 ON/OFF	Tipka za vklop/izklop (20) vklopi in izklopi orodje.
 MODE	S tipko MODE (21) lahko izbirate med enkratno sprožitvijo in kontaktno sprožitvijo.
 ON	Prikaz za vklop/izklop (19) sveti, ko je orodje vklopljeno.
	Prikaz za enkratno sprožitev (22) sveti, ko je vklopljena enkratna sprožitev.
	Prikaz za kontaktno sprožitev (23) sveti, ko je vklopljena kontaktna sprožitev.

### Prikazi stanja

Prikaz za vklop/izklop (19) poleg tega prikazuje stanje električnega orodja, kot sledi:

Prikaz stanja električnega orodja		
Barva	Pomen	Rešitev
Zelena	Električno orodje je vključeno in pripravljeno na uporabo.	–
Rumena	Vašo pozornost zahteva dogodek: dosežena je bila nevarna temperatura, akumulatorska baterija je skoraj prazna ali pa se bliža vzdrževanje.	– Počakajte, da se električno orodje ohladi. – Akumulatorsko baterijo zamenjajte ali napolnite. – Izvedite vzdrževanje.

**Prikaz stanja električnega orodja**

Barva	Pomen	Rešitev
Rdeča	Električno orodje ni pripravljeno na uporabo. Razlog: električno orodje je pregreto, akumulatorska baterija je prazna ali pa je prišlo do mehanske napake.	<ul style="list-style-type: none"> <li>– Počakajte, da se električno orodje ohladi.</li> <li>– Akumulatorsko baterijo zamenjajte ali napolnite.</li> <li>– Izvedite vzdrževanje.</li> </ul>
Utripa rdeče	<ul style="list-style-type: none"> <li>– Drugo stikalo je bilo pritisnjeno prezgodaj.</li> <li>– Drugega stikala niste pritisnili v 5 sekundah, orodje se samodejno izklopi.</li> <li>– Stikali sta bili pritisnjeni v napačnem vrstnem redu (npr. sprožilec je bil pritisnjen, preden je orodje preklopilo na način kontaktnega sprožilca)</li> </ul>	<ul style="list-style-type: none"> <li>– Nekoliko počakajte, da prikaz stanja zasveti zeleno.</li> <li>– Električno orodje je znova pripravljeno na uporabo.</li> <li>– Znova izvedite postopek zabijanja in pri tem stikali pritisnite v pravilnem zaporedju ali pa prek uporabniškega vmesnika spremenite sistem za sprožitev.</li> </ul>

**Navodila za delo**

► **Pred kakršnimi koli deli na električnem orodju (npr. vzdrževanjem, menjavo nastavkov, itd.) akumulatorsko baterijo odstranite iz električnega orodja.** Pri nenamernem pritisku stikala za vklop/izklop obstaja nevarnost poškodb.

Preden začnete z delom, se prepričajte, da varnostne funkcije in priprave za sprožitev brezhibno delujejo ter da so vsi vijaki in matice trdno pritrjeni.

Okvarjeno električno orodje ali orodje, ki ne deluje brezhibno, nemudoma odklopite z električnega napajanja in se obrnite na pooblaščenega Boschevega serviserja.

Električnega orodja ne spreminjajte v nasprotju s predpisi. Ne odstranite ali blokirajte delov električnega orodja, kot je npr. zaščita pred nenamerno sprožitvijo.

Ne izvajajte „nujnih popravil“ z neprimernimi sredstvi. Električno orodje morate redno in strokovno vzdrževati.

Ne omejite delovanja električnega orodja in ga ne poškodujte, npr. z:

- udarci ali vgraviranjem,
- poskusi predelave, ki jih proizvajalec ni odobril,
- vodenjem s šablonami iz trdega materiala, npr. jekla,
- padcem ob tla ali zalučanjem po tleh,
- uporabo orodja namesto kladiva,
- kakršno koli silo.

Preverite, kaj je pod obdelovancem ali za njim. Sponk ne pribijajte v stene, stropce ali tla, če so za njimi druge osebe. Sponke lahko prebijajo obdelovanec in povzročijo telesne poškodbe.

Sponk ne pribijajte na že vstavljene sponke. Pri tem se lahko sponka skrivi, sponki se lahko zatakne ali pa električno orodje uide izpod nadzora.

Če električno orodje uporabljate pri nizkih temperaturah, se bodo prve sponke sprožile počasneje kot običajno. Ko se električno orodje ogreje z uporabo, bo znova delovalo z običajno delovno hitrostjo.

Izogibajte se sprožitvi v prazno, ki pospeši obrabo udarjalnika.

Med daljšimi premori ali ob koncu dela izklopite električno orodje, odstranite akumulatorsko baterijo in, če je le možno, izpraznite vlagalnik.

**Praznjenje vlagalnika (glejte slike C1–C3)**

- Za odpiranje vlagalnika pritisnite stikalo **(9)**. Pomikalo vlagalnika **(16)** se izvleče.
- Električno orodje obrnite tako, da komplet sponk **(17)** zdrsne iz vlagalnika **(10)**.
- Vlagalnik nato zaprete tako, da pomikalo vlagalnika **(16)** previdno potisnete naprej do konca vlagalnika **(10)**.

**Nastavitev omejevalnika globine (glejte sliko D)**

Globino pribijanja sponk lahko nastavite z nastavitvenim kolescem **(12)**.

- Izpraznite vlagalnik **(10)**.
- **Sponke se pribijajo pregloboko:** za zmanjšanje globine pribijanja nastavitevno kolesce **(12)** zavrtite v smer „–“.
- **Sponke se ne pribijajo dovolj globoko:** za povečanje globine pribijanja nastavitevno kolesce **(12)** zavrtite v smer „+“.

Preverite nastavitev omejevalnika globine:

- Vlagalnik znova napolnite.
  - Novo globino pribijanja preverite na preskusnem obdelovancu.
- Po potrebi ponovite te korake.

**Sprostitev zataknjenega predmeta**

Posamezne sponke se lahko zataknejo v izstreljevalnem kanalu. Če do tega prihaja pogosto, se obrnite na pooblaščenega Boschevega serviserja.

**Opomba:** če se udarjalnik po odstranitvi zataknjenega žeblja ne pomakne več nazaj, se obrnite na pooblaščenega Boschevega serviserja.

- Sprostite sprožilec **(3)**.
- Električno orodje izklopite in odstranite akumulatorsko baterijo **(7)**.
- Za odpiranje vlagalnika pritisnite stikalo **(9)**. Pomikalo vlagalnika se izvleče.

- Električno orodje obrnite tako, da komplet sponk zdrsne iz vlagalnika. Odstranite zatakajeno sponko. Po potrebi za to uporabite klešče.
- Vlagalnik znova napolnite.
- Pomikalo vlagalnika povlecite do začetka vlagalnika, dokler se pomikalo vlagalnika ne zaskoči.

#### Menjava ščitnika za obdelovanec (glejte sliko E)

Ščitnik za obdelovanec (1) na koncu zaščite pred nenamerno sprožitvijo (2) zaščiti obdelovanec in poskrbi, da je električno orodje pravilno nameščeno za pribijanje. Ščitnik za obdelovanec lahko odstranite in zamenjate

- Sprostite sprožilec (3).
- Električno orodje izklopite in odstranite akumulatorsko baterijo (7).
- Izpraznite vlagalnik (10).
- Ščitnik za obdelovanec povlecite iz zaščite pred nenamerno sprožitvijo.
- Nov ščitnik za obdelovanec z odprtim koncem potisnite na zaščito pred nenamerno sprožitvijo.

**Opomba:** nadomestni ščitnik za obdelovanec lahko shranite na spodnji strani vlagalnika (10). Ščitnik za obdelovanec potisnite v prostor za shranjevanje (18).

#### Transport in shranjevanje

Pred premeščanjem električnega orodja ga izklopite, zlasti če uporabljate lestev in je vaša telesna drža nenaravna.

#### Načrt vzdrževanja

- Očistite vlagalnik (10). Odstranite plastične ali lesene delce, ki so se morda pri delu nabrali v vlagalniku.

Električno orodje med prenašanjem na delovnem mestu držite le za ročaj (15) in poskrbite, da sprožilec (3) pri tem ni pritisnjen.

Električno orodje vedno shranite na suhem in toplem mestu ločeno od akumulatorske baterije.

Če električnega orodja dlje časa ne boste uporabljali, na jeklene dele orodja nanosite tanek sloj olja. S tem preprečite rjavenje.

#### Zaponka za pas

S sponko za pas (8) lahko električno orodje obesite na primer za pas. Na ta način boste imeli prosti obe roki, električno orodje pa bo dosegljivo v vsakem trenutku.

## Vzdrževanje in servisiranje

### Vzdrževanje in čiščenje

#### ► Pred kakršnimi koli deli na električnem orodju (npr. vzdrževanjem, menjavo nastavkov, itd.)

**akumulatorsko baterijo odstranite iz električnega orodja.** Pri nenamernem pritisku stikala za vklop/izklop obstaja nevarnost poškodb.

#### ► Skrbite za čistočo električnega orodja in prezračevalnih utorov, da lahko dobro in varno delate.

Električno orodje čistite v rednih razmakih s pomočjo stisnjenega zraka.

Ukrep	Utemeljitev	Izvedba
Očistite vlagalnik (10) in pomikalo vlagalnika (16).	Prepreči zatikanje sponke.	– Mehanizem vlagalnika/pomikala vlagalnika dnevno izpihajte s stisnjanim zrakom.
Prepričajte se, da zaščita pred nenamerno sprožitvijo (2) pravilno deluje.	Izboljša varnost pri delu in učinkovitost pri uporabi orodja.	– Mehanizem zaščite pred nenamerno sprožitvijo dnevno izpihajte s stisnjanim zrakom.

## Odpravljanje motenj

Težava	Vzrok	Ukrepi
Električno orodje ni pripravljeno na delovanje.	Akumulatorska baterija je izpraznjena ali okvarjena.	– Akumulatorsko baterijo povsem napolnite ali jo zamenjajte.
	Akumulatorska baterija ni pravilno vstavljena.	– Prepričajte se, da se je akumulatorska baterija zaskočila v ročaju.
	Temperatura akumulatorske baterije je previsoka ali prenizka.	– Počakajte, da akumulatorska baterija (znova) doseže optimalno delovno temperaturo.
	Kontakti na akumulatorski bateriji, motor ali elektromagnet je umazan ali okvarjen.	– Kontaktirajte pooblaščenega servisera <b>Bosch</b> . Naj zamenjajo komponento.
	Vlagalnik (10) je prazen.	– Vlagalnik znova napolnite. (glejte „Polnjenje vlagalnika (glejte slike <b>A1-A3</b> )“, Stran 265)

Težava	Vzrok	Ukrepi
Električno orodje je pripravljeno na uporabo, vendar ne pribija sponk.	Zaščita pred nenamerno sprožitvijo (2) je skrivljena.	– Kontaktirajte pooblaščenega serviserja <b>Bosch</b> . Naj zamenjajo komponento.
	Elektronski sistem je okvarjen.	– Kontaktirajte pooblaščenega serviserja <b>Bosch</b> .
	Uporabniški vmesnik (6) je okvarjen.	– Kontaktirajte pooblaščenega serviserja <b>Bosch</b> .
Električno orodje je pripravljeno na uporabo, vendar ne pribija sponk.	Možna okvara naslednjih komponent: – Sprožilec (3) – Udarjalnik – Motor – Elektronski sistem – Jeklina vzmet	– Kontaktirajte pooblaščenega serviserja <b>Bosch</b> . Naj zamenjajo komponento.
	V izstreljevalnem mehanizmu so se nabrali tujki.	– Kontaktirajte pooblaščenega serviserja <b>Bosch</b> . Naj zamenjajo komponento.
	V ustju (14) ali vlagalniku (10) so se nabrali tujki.	– Očistite ustje (14) ali vlagalnik (10).
	V izstreljevalnem kanalu se je zataknila sponka.	– Odstranite zatakneli žebelj.
	Pomikalo vlagalnika (16) je okvarjeno.	– Po potrebi očistite pomikalo vlagalnika (16) in se prepričajte, da je vlagalnik (10) prost umazanije.
	Vzmet pomikala vlagalnika je oslabela ali okvarjena.	– Kontaktirajte pooblaščenega serviserja <b>Bosch</b> . Naj zamenjajo komponento.
	Uporabljeni elementi za pribijanje niso dovoljeni.	– Uporabljajte le originalni pribor. Dovoljena je le uporaba elementov za pribijanje (žebeljev, sponk itd.), navedenih v preglednici „Tehnični podatki“.
	Vlagalnik (10) je prazen.	– Vlagalnik znova napolnite. (glejte „Polnjenje vlagalnika (glejte slike A1–A3)“, Stran 265)
	Stikali za sprožitev ste pritisnili ste v napačnem vrstnem redu.	– Znova izvedite postopek zabijanja in pri tem stikali pritisnite v pravilnem zaporedju. – Sistem za sprožitev spremenite prek uporabniškega vmesnika.
	Sponke se pribijajo pregloboko.	Omejevalnik globine je nastavljen pregloboko.
Blažilnik je obrabljen.		– Kontaktirajte pooblaščenega serviserja <b>Bosch</b> . Naj zamenjajo komponento.
Sponke se ne pribijajo dovolj globoko.	Akumulatorska baterija je izpraznjena ali okvarjena.	– Akumulatorsko baterijo povsem napolnite ali jo zamenjajte.
	Elementi za pribijanje so predolgi.	– Uporabljajte le originalni pribor. Dovoljena je le uporaba elementov za pribijanje (žebeljev, sponk itd.), navedenih v preglednici „Tehnični podatki“.

Težava	Vzrok	Ukrep
	Omejevalnik globine je nastavljen previsoko.	– Omejevalnik globine nastavite na zelenu globino. (glejte „Navodila za delo“, Stran 267)
Električno orodje preskakuje sponke ali jih pomika presunkovito.	Uporabljeni elementi za pribijanje niso dovoljeni.	– Uporabljajte le originalni pribor. Dovoljena je le uporaba elementov za pribijanje (žbljev, sponk itd.), navedenih v preglednici „Tehnični podatki“.
	Vzmet pomikala vlagalnika je oslabela ali okvarjena.	– Kontaktirajte pooblaščenega serviserja <b>Bosch</b> . Naj zamenjajo komponento.
Sponke se pogosto zatikajo v izstreljevalnem kanalu.	Uporabljeni elementi za pribijanje niso dovoljeni.	– Uporabljajte le originalni pribor. Dovoljena je le uporaba elementov za pribijanje (žbljev, sponk itd.), navedenih v preglednici „Tehnični podatki“.
	Sponke so se postarale, lepilo med sponkami ne drži več.	– Uporabite nov komplet sponk
Pribite sponke so skrivljene.	Udarjalnik je poškodovan.	– Kontaktirajte pooblaščenega serviserja <b>Bosch</b> . Naj zamenjajo komponento.
	Električno orodje se uporablja za neprimerne materiale (npr. beton, kamen).	– Električno orodje uporabljajte samo za dovoljene materiale. (glejte „Namen uporabe“, Stran 263)

## Servisna služba in svetovanje uporabnikom

### Slovensko

Tel.: +00 803931

Povezava z naslovi naših serviserjev in garancijskimi pogoji je navedena za zadnji strani.

Ob vseh vprašanih in naročilih rezervnih delov nujno sporočite 10-mestno številko na tipski ploščici izdelka.

### Odlaganje

Poskrbite za okolju prijazno recikliranje električnih orodij, akumulatorskih baterij, pribora in embalaž.



Električnih orodij in akumulatorskih/običajnih baterij ne smete odvreči med gospodinjske odpadke!

### Zgolj za države Evropske unije:

Električno in elektronsko opremo, ki ni več uporabna, ter izrabljene baterije in akumulatorske baterije je treba zbirati ločeno in odstraniti na okolju prijazen način. Uporabite za to določene sisteme za zbiranje odpadkov. Zaradi nevarnih snovi, ki jih lahko vsebuje odpadni material, lahko nepravilno ravnanje z odpadnim materialom škoduje okolju in zdravju.

## Hrvatski

### Sigurnosne napomene

#### Uobičajena sigurnosna upozorenja za električne alate

**⚠ UPOZORENJE** Pročitajte sva sigurnosna upozorenja, upute, ilustracije i specifikacije koje se isporučuju s ovim električnim alatom. Nepoštivanje dolje navedenih uputa može uzrokovati električni udar, požar i/ili ozbiljne ozljede.

**Sačuvajte sve napomene o sigurnosti i upute za buduću primjenu.**

Pojam „električni alat“ u upozorenjima odnosi se na električne alate s priključkom na električnu mrežu (s mrežnim kabelom) i električne alate s napajanjem na akumulatorsku bateriju (bez mrežnog kabela).

#### Sigurnost na radnom mjestu

##### ► Održavajte radno mjesto čistim i dobro osvijetljenim.

Nered ili neosvijetljeno radno mjesto mogu uzrokovati nezgode.

##### ► Ne radite s električnim alatima u eksplozivnim atmosferama, primjerice onima u kojima ima zapaljivih tekućina, plinova ili prašine.

Električni alati proizvode iskre koje mogu zapaliti prašinu ili pare.

##### ► Tijekom upotrebe električnog alata djecu i druge

osobe držite podalje od mjesta rada. Svako odvratanje

pozornosti može uzrokovati gubitak kontrole nad uređajem.

#### Električna sigurnost

- ▶ **Električne alate držite dalje od kiše ili vlage.** Prodiranje vode u električni alat povećava opasnost od strujnog udara.

#### Sigurnost ljudi

- ▶ **Budite pažljivi, pazite što činite i postupajte oprezno dok radite s električnim alatom. Nemojte upotrebljavati alat ako ste umorni ili pod utjecajem droga, alkohola ili lijekova.** Trenutak nepažnje kod upotrebe električnog alata može uzrokovati ozbiljne ozljede.
- ▶ **Nosite osobnu zaštitnu opremu. Uvijek nosite zaštitne naočale.** Nošenje osobne zaštitne opreme, kao što je maska za prašinu, zaštitna obuća s protukliznim potplatom, zaštitna kaciga ili štitnik za sluh, ovisno od vrste i primjene električnog alata, smanjuje opasnost od ozljeda.
- ▶ **Spriječite svako nehotično uključivanje uređaja. Prije nego što ćete utaknuti utikač u utičnicu i/ili staviti komplet baterija, provjerite je li električni alat isključen.** Ako kod nošenja električnog alata imate prst na prekidaču ili se uključen uređaj priključi na električno napajanje, to može dovesti do nezgoda.
- ▶ **Prije uključivanja električnog alata uklonite alate za podešavanje ili ključ.** Alat ili ključ koji se nalazi u rotirajućem dijelu uređaja može dovesti do nezgoda.
- ▶ **Izbjegavajte neobičajene položaje tijela. Zauzmite siguran i stabilan položaj tijela i u svakom trenutku održavajte ravnotežu.** Na taj način možete električni alat bolje kontrolirati u neočekivanim situacijama.
- ▶ **Nosite prikladnu odjeću. Ne nosite široku odjeću ni nakit. Kosu i odjeću držite dalje od pomičnih dijelova.** Široku odjeću, dugu kosu ili nakit mogu zahvatiti pomični dijelovi.
- ▶ **Ako uređaji imaju priključak za usisavače za prašinu, provjerite jesu li isti priključeni i mogu li se ispravno upotrebljavati.** Upotreba sustava za usisavanje može smanjiti mogućnost nastanka opasnih situacija koje uzrokuju prašina.
- ▶ **Nemojte postati previše bezbrižni i zanemariti sigurnosne upute zato što alat često upotrebljavate i smatrate da ste ga dobro poznali.** Samo jedan trenutak nepažnje dovoljan je za nestanak ozbiljnih ozljeda.

#### Upotreba i održavanje električnog alata

- ▶ **Ne preopterećujte uređaj. Za svaki posao upotrebljavajte prikladan i za to predviđen električni alat.** S odgovarajućim električnim alatom posao ćete obaviti lakše, brže i sigurnije.
- ▶ **Nemojte upotrebljavati električni alat čiji je prekidač neispravan.** Električni alat koji se više ne može uključivati i isključivati opasan je i mora se popraviti.

- ▶ **Alat prije podešavanja, izmjene pribora i odlaganja isključite iz izvora napajanja i/ili izvadite komplet baterije, ako se vadi iz uređaja.** Ovim mjerama preza izbjeći će se nehotično uključivanje električnog alata.
- ▶ **Električni alat koji ne upotrebljavate spremite izvan dosega djece. Rukovanje alatom zabranjeno je osobama koje nisu s njim upoznate ili koje nisu pročitale ove upute.** Električni alati su opasni ako s njima rade neiskusne osobe.
- ▶ **Redovno održavajte električne alate i pribor. Kontrolirajte rade li besprijekorno pomični dijelovi uređaja, jesu li zaglavljani, polomljeni ili oštećeni tako da to ugrožava daljnju upotrebu i rad električnog alata. Prije upotrebe oštećene dijelove treba popraviti.** Loše održavani električni alati uzrok su mnogih nezgoda.
- ▶ **Rezne alate održavajte ostrim i čistim.** Pažljivo održavani rezni alati s ostrim oštricama manje će se zaglavljivati i lakše se s njima radi.
- ▶ **Električni alat, pribor, radne alate, itd. upotrebljavajte prema ovim uputama i na način kako je to propisano za određenu vrstu uređaja. Pritom uzmite u obzir radne uvjete i radove koje treba izvršiti.** Upotreba električnog alata za poslove izvan njegove predviđene upotrebe može dovesti do opasnih situacija.
- ▶ **Ručke i zahvatne površine održavajte suhima, čistima i pazite da na njih ne dospiju ulje ili mast.** Skliske ručke i zahvatne površine onemogućuju sigurno rukovanje i alat se teško kontrolira u neočekivanim situacijama.

#### Upotreba i održavanje akumulatorskih alata

- ▶ **Akumulatorsku bateriju punite isključivo punjačima koje preporučuje proizvođač.** Ako punjač predviđen za jednu određenu vrstu kompleta baterija rabite s drugim kompletom baterija, postoji opasnost od požara.
- ▶ **Električne alate upotrebljavajte isključivo s posebnim, namjenskim kompletima baterija.** Upotreba drugih kompleta baterija može dovesti do ozljeda i opasnosti od požara.
- ▶ **Komplete baterija dok ih ne upotrebljavate držite dalje od uredskih spajalica, kovanica, ključeva, čavala, vijaka ili drugih sitnih metalnih predmeta koji bi mogli uzrokovati premošćenje kontakata.** Kratki spoj između kontakata baterije može uzrokovati opekline ili požar.
- ▶ **Kod pogrešne primjene iz baterije može isteći tekućina. Izbjegavajte kontakt s ovom tekućinom. Kod slučajnog kontakta zahvaćeno mjesto treba isprati vodom. Ako vam tekućina uđe u oči, zatražite pomoć liječnika.** Tekućina istekla iz baterije može uzrokovati nadraženost kože i opekline.
- ▶ **Ne upotrebljavajte oštećene ili izmijenjene komplete baterija ni alate.** Oštećene ili izmijenjene baterije podložne su nepredvidivom ponašanju i mogu uzrokovati požar, eksploziju ili ozljede.

- ▶ **Držite alat i komplet baterija dalje od vatre i visokih temperatura.** Izlaganje vatri ili temperaturi višoj od 130 °C može uzrokovati eksploziju.
- ▶ **Poštujte sve upute za punjenje i komplet baterija i alat ne puniti pri temperaturama izvan vrijednosti koje su propisane i navedene u uputama.** Nepravilno punjenje ili punjenje pri temperaturama višim od propisanih može oštetiti bateriju i povećati opasnost od požara.

#### Servisiranje

- ▶ **Popravak električnog alata prepustite kvalificiranom osoblju ovlaštenog servisa i isključivo s originalnim rezervnim dijelovima.** Tako će biti zajamčen siguran rad s uređajem.
- ▶ **Nikada ne servisirajte oštećene komplete baterija.** Servisiranje kompleta baterija smiju obavljati isključivo proizvođači i ovlašteni serviseri.

#### Sigurnosne napomene za klamerice

- ▶ **Uvijek pretpostavite da pribijač čavla sadrži pričvršćivače.** Neoprezno rukovanje pribijačem može uzrokovati neočekivano izbacivanje pričvršćivača i osobnih ozljeda.
- ▶ **Odspojite pribijač iz izvora napajanja kad umećete i vadite pričvršćivače, dok obavljate podešavanja ili izmjenjujete pribor.** Pribijač se može nehотиčno aktivirati ako je priključen u izvor napajanja, što može uzrokovati osobne ozljede.
- ▶ **Budite oprezni prilikom rukovanja pričvršćivačima, posebice kad ih umećete i vadite.** Pričvršćivači imaju oštre vrhove koji mogu prouzročiti osobne ozljede.
- ▶ **Ne usmjeravajte alat prema sebi ni prema drugima u svojoj blizini.** Ako se naglo i neočekivano aktivira, izbacit će pričvršćivač, što može uzrokovati osobne ozljede.
- ▶ **Držite prste podalje od okidača dok ne upotrebljavate pribijač, kao i kad mijenjate položaj njegove primjene.** Ako se naglo i neočekivano aktivira, izbacit će pričvršćivač, što može uzrokovati osobne ozljede.
- ▶ **Pribijač držite isključivo za izolirane prihvatne površine ako izvodite radove kod kojih bi pričvršćivač mogao zahvatiti skriveno ožičenje.** Ako pričvršćivač dođe u doticaj sa žicama pod naponom i metalni će dijelovi električnog uređaja biti pod naponom, što može dovesti do električnog udara rukovatelja.
- ▶ **Čvrsto držite pribijač tijekom rada.** Nekontrolirani povratni zakret pribijača može uzrokovati nehотиčnu aktivaciju, što može uzrokovati osobne ozljede.
- ▶ **Držite sve dijelove tijela, primjerice ruke, noge i sl., podalje od smjera iz kojeg pribijač izbacuje pričvršćivače.** Pričvršćivač može probiti radni dio i predmet iza njega, što može uzrokovati osobne ozljede.
- ▶ **Prilikom upotrebe pribijača sve dijelove tijela, primjerice ruke, noge i sl., držite podalje od područja na kojem se pričvršćivač pribija na radni dio.** Pričvršćivač može skrenuti i izaći iz radnog dijela, što može uzrokovati osobne ozljede.

- ▶ **Nemojte pokretati pribijač dok ne bude čvrsto postavljen na radni dio.** Ako pribijač nije u kontaktu s radnim dijelom, pričvršćivač se može odbiti od radnog dijela, što može uzrokovati osobne ozljede.
- ▶ **Nemojte upotrebljavati ovaj pribijač za pričvršćivanje električnih kabela.** Nije namijenjen za instalaciju električnih kabela i može oštetiti izolaciju električnih kabela i tako uzrokovati strujni udar ili požar.
- ▶ **Iskopčajte pribijač iz izvora napajanja ako se pričvršćivač zaglavi u njemu.** Kad uklanjate zaglavljene pričvršćivač, pribijač se može nehottično aktivirati ako je priključen na izvor napajanja, što može uzrokovati osobne ozljede.
- ▶ **Budite oprezni prilikom uklanjanja zaglavljene pričvršćivač.** Mehanizam može biti pod pritiskom i pričvršćivač može prinudno izaći iz alata, što može uzrokovati osobne ozljede.
- ▶ **Koristite prikladne detektore kako biste pronašli skrivene opskrbe vodove ili zatražite pomoć lokalnog distributera.** Kontakt s električnim vodovima može dovesti do požara i električnog udara. Oštećenje plinske cijevi može dovesti do eksplozije. Probijanje vodovodne cijevi uzrokuje materijalne štete.
- ▶ **U slučaju oštećenja i nestručne uporabe aku-baterije mogu se pojaviti pare. Aku-baterija može izgorjeti ili eksplodirati.** Dovedite svježi zrak i u slučaju potrebe zatražite liječničku pomoć. Pare mogu nadražiti dišne puteve.
- ▶ **Ne mijenjajte i ne otvarajte aku-bateriju.** Postoji opasnost od kratkog spoja.
- ▶ **Oštrim predmetima kao što su npr. čavli, odvijači ili djelovanjem vanjske sile aku-baterija se može oštetiti.** Može doći do unutrašnjeg kratkog spoja i aku-baterija može izgorjeti, razviti dim, eksplodirati ili se pregrijati.
- ▶ **Aku-bateriju koristite samo u proizvodima proizvođača.** Samo na ovaj način je aku-baterija zaštićena od opasnog preopterećenja.



**Zaštite aku-bateriju od vrućine, npr. također od stalnog sunčevog zračenja, vatre, prljavštine, vode i vlage.** Postoji opasnost od eksplozije i kratkog

spoja.

#### Simboli i njihovo značenje

Sljedeći simboli mogli bi biti od važnosti za uporabu vašeg električnog alata. Molimo zapamtite simbole i njihovo značenje. Ispravno tumačenje simbola pomoći će vam da električni alat bolje i sigurnije koristite.

#### Simboli i njihovo značenje



**Nosite zaštitu za uši.** Djelovanje buke može dovesti do gubitka sluha.

**Simboli i njihovo značenje**

Nosite zaštitne naočale.

**Opis proizvoda i radova**

**Treba pročitati sve sigurnosne napomene i upute.** Propusti do kojih može doći uslijed nepridržavanja sigurnosnih napomena i uputa mogu uzrokovati električni udar, požar i/ili teške ozljede.

Pridržavajte se slika na početku uputa za uporabu.

**Namjenska uporaba**

Električni alat je namijenjen za zabijanje spajalica u drvo. Smiju se upotrebljavati samo elementi za pričvršćenje (čavli, spajalice itd.) koji su specificirani u tablici „Tehnički podaci“.

**Napomena:** Električni alat nije namijenjen za zabijanje spajalica u metal ili beton.

Ne upotrebljavajte električni alat u načinu rada kontaktno okidanje s automatskim povratom dok radite na skeli, ljestvama ili nekoj drugoj platformi i dok je potrebna promjena radnog položaja. U tom slučaju upotrijebite samo način rada pojedinačno okidanje sa sigurnosnim redoslijedom.

**Prikazani dijelovi alata**

Numeriranje prikazanih dijelova odnosi se na prikaz električnog alata na stranici sa slikama.

- (1) Štitnik izratka
- (2) Okidni osigurač
- (3) Okidač
- (4) Tipka za deblokadu aku-baterije
- (5) Radno svjetlo
- (6) Korisničko sučelje
- (7) Aku-baterija
- (8) Kopča remena
- (9) Prekidač za otvaranje spremnika
- (10) Spremnik
- (11) Pokazivač za namještanje graničnika dubine
- (12) Kotačić za namještanje graničnika dubine
- (13) Kontrolni prozorčić pokazivača dopunjavanja
- (14) Otvor
- (15) Ručka (izolirana površina zahvata)
- (16) Klizač spremnika
- (17) Uložak sa spajalicama<sup>a)</sup>
- (18) Spremište za spremanje štitnika izratka

**Korisničko sučelje**

- (19) Prikaz uključeno/isključeno

(20) Tipka za uključivanje/isključivanje

(21) Tipka za način rada

(22) Indikator pojedinačnog okidanja

(23) Indikator kontaktnog okidanja

a) **Ovaj pribor ne spada u standardni opseg isporuke.**

**Tehnički podaci**

Akumulatorski pribijač	GTH18V-38-2M	
Kataloški broj		<b>3 601 D82 D..</b>
Nazivni napon	V=	18
Okidni sustavi		
– Pojedinačno okidanje sa sigurnosnim redoslijedom		●
– Kontaktno okidanje s automatskim povratom		●
Element za pričvršćenje		
– tip		Uske spajalice
– duljina	mm	10–38
– promjer	mm	1,2
	ga	18
– kut		0°
Maks. kapacitet spremnika		110
Dimenzije (bez aku-baterije)		
– visina	mm	276
– širina	mm	95
– duljina sa štitnikom izratka	mm	329
Težina <sup>A)</sup>	kg	2,4
Preporučena temperatura okoline kod punjenja	°C	0 ... +35
Dopuštena temperatura okoline pri radu <sup>B)</sup> i kod skladištenja	°C	–20 ... +50
Kompatibilne aku-baterije		GBA18V... GBA 18V... ProCORE18V... EXPERT18V... EXBA18V... CORE18V...
Preporučene aku-baterije za puni učinak		GBA18V... ≥ 2,0 Ah GBA 18V... ≥ 2,0 Ah

Akumulatorski pribijač	GTH18V-38-2M
Preporučeni punjači	GAL18... GAL 18... GAL 36... GAL12V/18... GAL 12V/18... GAX 18... EXAL18...

- A) Bez aku-baterije (Težinu aku-baterije naći ćete na internetskoj stranici [www.bosch-professional.com](http://www.bosch-professional.com))  
 B) ograničeni učinak pri temperaturama < 0 °C  
 C) Ograničeni učinak s GBA 18V...

Vrijednosti se mogu razlikovati ovisno o proizvodu i ovise o uvjetima primjene i okoline. Dodatne informacije na [www.bosch-professional.com/wac](http://www.bosch-professional.com/wac).

### Informacije o buci i vibracijama

Emisijske vrijednosti buke utvrđene sukladno **EN IEC 62841-2-16**.

Razina buke električnog alata prema ocjeni A iznosi obično: razina zvučnog tlaka **87 dB(A)**; razina zvučne snage **97 dB(A)**. Nesigurnost K = 3 dB.

#### Nosite zaštitu za uši!

Vrijednosti vibracija  $a_{\text{h}}$  (kontinuirane vibracije),  $p_{\text{F}}$  (ponovljene udarne vibracije) i nesigurnost K utvrđene u skladu s normom **EN IEC 62841-2-16**:

$a_{\text{h}} = 2,0 \text{ m/s}^2$  (K = 1,5  $\text{m/s}^2$ ),  $p_{\text{F}} = 484 \text{ m/s}^2$  (K = 45  $\text{m/s}^2$ )

Razina titranja koja je navedena u ovim uputama i emisijska vrijednost buke izmjerene su sukladno normiranom postupku mjerenja te se mogu koristiti za međusobnu usporedbu električnih alata. Primjerene su i za privremenu procjenu emisije titranja i buke.

Navedena razina titranja i emisijska vrijednost buke predstavljaju glavne primjene električnog alata. Ako se ustvari električni alat koristi za druge primjene s radnim alatima koji odstupaju od navedenih ili se nedovoljno održavaju, razina titranja i emisijska vrijednost buke mogu odstupati. Na taj se način može osjetno povećati emisija titranja i buke tijekom čitavog vremenskog perioda rada.

Za točnu procjenu emisija titranja i buke trebaju se uzeti u obzir i vremena, tijekom kojih je alat bio isključen ili je radio, ali se zapravo nije koristio. Na taj se način može osjetno smanjiti emisija titranja i buke tijekom čitavog vremenskog perioda rada.

Odredite dodatne sigurnosne mjere za zaštitu korisnika prije djelovanja titranja kao npr.: održavanje električnog alata i nastavaka, održavanje toplih ruku, organizacija tokova rada.

## Aku-baterija

**Bosch** prodaje akumulatorske električne alate i bez aku-baterije. Ako je aku-baterija sadržana u opsegu isporuke vašeg električnog alata, možete je izvaditi iz ambalaže.

## Punjenje aku-baterije

► **Koristite samo punjače navedene u tehničkim podacima.** Samo su ovi punjači prilagođeni litij-ionskoj aku-bateriji koja se koristi u vašem električnom alatu.

**Napomena:** Litij-ionske aku-baterije isporučuju se djelomično napunjene zbog međunarodnih propisa o prijevozu. Kako bi se zajamčio puni učinak aku-baterije, prije prve uporabe aku-bateriju napunite do kraja.

## Umetanje aku-baterije

Umetnite napunjenu aku-bateriju u prihvat aku-baterije sve dok se ne uglati.



## Vađenje aku-baterije

Za vađenje aku-baterije pritisnite tipku za deblokadu aku-baterije i izvucite aku-bateriju. **Pritom ne primjenjujte silu.** Aku-baterija ima 2 stupnja blokiranja koji trebaju spriječiti da aku-baterija ispadne kod nehotičnog pritiska na tipku za deblokadu aku-baterije. Čim se aku-baterija stavi u električni alat, ona će se pomoću opruge zadržati u određenom položaju.

## Pokazivač stanja napunjenosti aku-baterije

Napomena: Svaki tip aku-baterije nema pokazivač stanja napunjenosti.

Tri zelena LED pokazivača stanja napunjenosti aku-baterije pokazuju stanje napunjenosti aku-baterije. Upit o stanju napunjenosti iz sigurnosnih razloga moguć je samo u stanju mirovanja električnog alata.

Pritisnite tipku za prikaz stanja napunjenosti  ili  ili  za prikaz stanja napunjenosti. To je također moguće i kod izvađene aku-baterije.

Ako nakon pritiska na tipku za prikaz stanja napunjenosti ne svijetli LED, aku-baterija je neispravna i mora se zamijeniti.

### Tip aku-baterije GBA 18V... | GBA18V...



LED	Kapacitet
Stalno svijetli 3 × zelena	60–100 %
Stalno svijetli 2 × zelena	30–60 %
Stalno svijetli 1 × zelena	5–30 %
Treperi 1 × zelena	0–5 %

### Tip aku baterije ProCORE18V... | EXPERT18V... | EXBA18V... | CORE18V...



LED	Kapacitet
Stalno svijetli 5 × zelena	80–100 %
Stalno svijetli 4 × zelena	60–80 %
Stalno svijetli 3 × zelena	40–60 %

LED	Kapacitet
Stalno svijetli 2 × zelena	20–40 %
Stalno svijetli 1 × zelena	5–20 %
Treperi 1 × zelena	0–5 %

## Detekcija rizika od kvara aku-baterije

### EXPERT18V... | EXBA18V...

LED diode pokazivača stanja napunjenosti aku-baterije mogu osim stanja napunjenosti aku-baterije pokazati rizik od kvara aku-baterije.

Za aktiviranje funkcije pritisnite i držite pritisnutu tipku za prikaz stanja napunjenosti  3 sekunde. Treperenje pokazivača stanja napunjenosti aku-baterije signalizira analizu aku-baterije. Rezultat će se pokazati na pokazivaču stanja napunjenosti aku-baterije.



**1 LED:** Aku-baterija ima veliki rizik od kvara. Snaga i vrijeme rada mogu biti već smanjeni.

Preporučuje se zamjena aku-baterije.



**5 LED:** Aku-baterija je u dobrom stanju s malim rizikom od kvara.

**Vodite računa o sljedećem:** Procjena rizika od kvara aku-baterije funkcionira u dvije faze i nudi pojednostavljenu procjenu stanja. Aku-baterija je ocijenjena u dobrom stanju ili ima povećan rizik od kvara. Ne prikazuje se postotak stanja aku-baterije.

## Napomene za optimalno rukovanje aku-baterijom

Zaštitite aku-bateriju od vlage i vode.

Aku-bateriju čuvajte samo u prostoriji u kojoj je raspon temperature od –20 °C do 50 °C. Npr. aku-bateriju ljeti na ostavlajte u automobilu.

Otvore za hlađenje aku-baterije redovito čistite mekim, čistim i suhim kistom.

Bitno skraćanje vremena rada nakon punjenja pokazuje da je aku-baterija istrošena i da je treba zamijeniti.

Pridržavajte se uputa za zbrinjavanje u otpad.

## Montaža

- ▶ **Prije svih radova na električnom alatu (npr. održavanje, zamjena alata, itd.) aku-bateriju treba izvaditi iz električnog alata.** Kod nehotičnog aktiviranja prekidača za uključivanje/isključivanje postoji opasnost od ozljeda.

## Punjenje spremnika (vidjeti slike A1–A3)

- ▶ **Izvadite aku-bateriju prije namještanja alata, zamjene pribora ili odlaganja električnog alata.** Ove mjere opreza sprječavaju nehotično pokretanje električnog alata.

**Koristite samo originalan Bosch pribor.** Precizni dijelovi električnog alata, kao što su spremnik, otvor i kanal za izbacivanje, prilagođeni su **spajalicama, čavlima i zaticima**

tvrtke **Bosch**. Ostali proizvođači koriste druge kvalitete čelika i dimenzije.

**Napomena:** Upotrebljavajte samo elemente za pričvršćenje koji su specificirani u tablici „Tehnički podaci“.

Uporabom nedopuštenih elemenata za pričvršćenje može se oštetiti električni alat i uzrokovati ozljede.

Držite električni alat tijekom punjenja spremnika tako da otvor **(14)** nije usmjeren prema vašem tijelu niti prema drugim osobama.

- Pritisnite prekidač **(9)** za otvaranje spremnika. Klizač spremnika **(16)** se izvlači.
- Umetnite uložak sa spajalicama s vrhovima spajalice okrenutim prema gore u gornji dio spremnika **(10)**.

**Napomena:** Elektronički nadzor prepoznaje nalaze li se spajalice u spremniku. Ako pritisnete okidni osigurač kada je spremnik prazan, neće se aktivirati pričvršćivanje. Time se sprječavaju hici u prazno.

- Povucite klizač spremnika **(16)** na početku spremnika dok se klizač spremnika ne uglati.

**Napomena:** Klizač spremnika mora se moći pomicati natrag bez velike upotrebe sile (samo silom prsta). Zaglavljeni klizač spremnika ima sljedeći učinak: Spajalice se ne izbacuje, spajalica ostaje visjeti u kanalu za izbacivanje (vidi Zaglavljenje) ili se spajalica izbacuje pod pogrešnim kutom.

## Rad

- ▶ **Uvijek odložite električni alat na stranu i ne stavljajte ga na aku-bateriju.** Električni alat može se prevrnuti ovisno o korištenom radnom alatu i aku-bateriji.

## Okidni sustavi

### Pojedinačno okidanje sa sigurnosnim redosljedom

Kod ovog okidnog sustava najprije trebate staviti okidni osigurač **(2)** čvrsto na izradak. Element za pričvršćenje se izbacuje tek kada pritisnete okidač **(3)**. Zatim se mogu aktivirati daljnja pričvršćenja samo kada su okidač i okidni osigurač ponovno stavljeni u početni položaj.

### Kontaktno okidanje s automatskim povratom

Kod ovog okidnog sustava najprije trebate pritisnuti okidač **(3)** i držati ga u tom položaju. Zatim trebate staviti okidni osigurač čvrsto na izradak kako bi se izbacio element za pričvršćenje. Dok je okidač **(3)** pritisnut, mogu se aktivirati daljnja pričvršćenja ponovnim stavljanjem na drugo mjesto.

U načinu rada **kontaktno okidanje** također se može zabit spajalica s pojedinačnim okidanjem.

## Puštanje u rad

### Uključivanje/isključivanje na korisničkom sučelju (vidjeti sliku B)

- Za **uključivanje** električnog alata pritisnite tipku prekidača za uključivanje/isključivanje **(20)** na korisničkom sučelju **(6)**. Radno svjetlo **(5)** se uključuje. Indikator prekidača za uključivanje/isključivanje **(19)**

svijetli zeleno kada je alat spreman za rad.  
Pojedinačno okidanje je aktivirano, indikator **(22)** svijetli bijelo.

- Za **isključivanje** električnog uređaja pritisnite tipku prekidača za uključivanje/isključivanje **(20)**.

#### Pribijanje – pojedinačno okidanje

- Uključite električni alat.
- Stavite otvor **(14)** ili po potrebi gumirani štitičnik izratka **(1)** čvrsto na izradak tako da je okidni osigurač **(2)** utisnut do kraja.  
Radno svjetlo se uključuje.
- Zatim kratko pritisnite okidač **(3)** i ponovno ga otpustite. Pritom će se izbaciti jedna spajalica.
- Pustite da se električni alat odbije od izratka.
- Za daljnje pričvršćenje potpuno podignite električni alat s izratka i ponovno ga čvrsto stavite na sljedeće željeno mjesto.

#### Pribijanje – kontaktno okidanje

- Uključite električni alat.
- Aktivirajte kontaktno okidanje na način da kratko pritisnete tipku za način rada **(21)**.  
Indikator kontaktnog okidanja **(23)** svijetli bijelo.
- Držite pritisnut okidač **(3)**.  
U međuvremenu se radno svjetlo uključuje i motor se pokreće.
- Stavite otvor **(14)** ili po potrebi gumirani štitičnik izratka **(1)** čvrsto na izradak tako da je okidni osigurač **(2)**





utisnut do kraja.

Pritom će se izbaciti jedna spajalica.

- Za daljnje pričvršćenje dalje držite pritisnut okidač **(3)** i potpuno podignite električni alat s izratka. Ponovno ga čvrsto stavite na sljedeće željeno mjesto.
- Prebacite na pojedinačno okidanje na način da ponovno pritisnete tipku za način rada **(21)**.  
Indikator pojedinačnog okidanja **(22)** svijetli.

#### Korisničko sučelje (vidjeti sliku B)

Korisničko sučelje **(6)** služi za odabir načina rada te za uključivanje i isključivanje električnog alata.

Korisničko sučelje	Opis
	Tipka za uključivanje/isključivanje <b>(20)</b> isključuje i uključuje uređaj.
	Tipka Mode <b>(21)</b> mijenja između pojedinačnog i kontaktnog okidanja.
	Prikaz uključivanja/isključivanja <b>(19)</b> svijetli ako je alat uključen.
	Prikaz pojedinačnog okidanja <b>(22)</b> svijetli ako je aktivno pojedinačno okidanje.
	Indikator kontaktnog okidanja <b>(23)</b> svijetli ako je aktivirano kontaktno okidanje.

#### Prikazi stanja

Osim toga, prikaz uključivanja/isključivanja **(19)** signalizira stanje električnog alata kako je opisano u nastavku:

Indikator statusa električnog alata		
Boja	Značenje	Rješenje
Zelena	Električni alat je uključen i spreman za uporabu.	–
Žuta	Događaj zahtijeva vašu pozornost: kritična temperatura, aku-baterije je gotovo prazna ili predstoji održavanje.	– Ostavite električni alat da se ohladi. – Zamijenite ili napunite aku-bateriju. – Izvršite održavanje.
Crvena	Električni alat nije spreman za uporabu. Razlog: Električni alat je pregrijan, aku-baterija je prazna ili je došlo do mehaničkog kvara.	– Ostavite električni alat da se ohladi. – Zamijenite ili napunite aku-bateriju. – Izvršite održavanje.
Treperi crveno	– Prerano je pritisnut drugi prekidač. – Drugi prekidač nije pritisnut u roku od 5 sekundi, alat se isključuje automatski. – Prekidači su pritisnuti pogrešnim redoslijedom (npr. okidač je pritisnut prije nego što se alat prebacio u način rada kontaktno okidanje)	– Kratko pričekajte dok prikaz stanja ne počne svijetliti zeleno. – Električni alat je ponovno spreman za uporabu. – Ponovo provedite pričvršćivanje i pritom pazite na ispravan redoslijed aktiviranja ili promijenite okidni sustav putem korisničkog sučelja.

#### Upute za rad

- **Prije svih radova na električnom alatu (npr. održavanje, zamjena alata, itd.) aku-bateriju treba izvaditi iz električnog alata.** Kod nehotičnog aktiviranja prekidača za uključivanje/isključivanje postoji opasnost od ozljeda.

Prije svakog početka rada provjerite besprijekornu funkciju sigurnosnih i okidnih uređaja te čvrst dosjed svih vijaka i matica.

Odmah odvojite neispravan električni alat ili koji ne radi besprijekorno od dovoda energije i kontaktirajte ovlaštenu Bosch servis.

Ne izvodite nepropisane manipulacije na električnom alatu. Nemojte demontirati ili blokirati dijelove električnog alata, npr. okidni osigurač.

Ne izvodite „hitne popravke“ neprikladnim sredstvima. Električni alat treba redovito i pravilno održavati.

Izbjegavajte svako slabljenje i oštećenje električnog alata, npr. zbog:

- zabijanja ili graviranja,
- mjera preinake koje nije odobrio proizvođač,
- vođenja uz šablone koje su izrađene od tvrdog materijala, npr. čelika,
- ispadanja na pod ili pomicanja po podu,
- rukovanja kao čekićem,
- bilo kojeg načina upotrebe sile.

Provjerite što se nalazi ispod ili iza izratka. Nemojte izbacivati spajalice u zidove, stropove ili podove ako se iza njih nalaze osobe. Spajalice mogu probiti izradak i nekoga ozlijediti.

Nemojte izbacivati spajalice na već zabijene spajalice. Pritom se spajalica može deformirati, spajalice se mogu zaglaviti ili se električni alat može nekontrolirano pomaknuti. Ako se električni alat upotrebljava u hladnim uvjetima okoline, prve spajalice će se zabijati sporije nego inače. Nakon što se električni alat zagrijao tijekom rada, ponovno je moguća normalna radna brzina.

Izbjegavajte hice u prazno kako bi se spriječilo trošenje udarnog žiga.

Tijekom duljih radnih stanki ili na kraju rada isključite električni alat, izvadite aku-bateriju o po mogućnosti ispraznite spremnik.

#### Pražnjenje spremnika (vidjeti slike C1–C3)

- Pritisnite prekidač (9) za otvaranje spremnika. Klizač spremnika (16) se izvlači.
- Okrenite električni alat tako da sklizne uložak sa spajalicama (17) u spremniku (10).
- Za zatvaranje spremnika pažljivo povucite klizač spremnika (16) prema naprijed do početka spremnika (10).

#### Namještanje graničnika dubine (vidjeti sliku D)

Dubinu zabijanja spajalica možete namjestiti kotačićem za namještanje (12).

- Ispraznite spremnik (10).
- **Spajalice su preduboko zabijene:** Okrenite kotačić za namještanje (12) u smjeru „–“ kako biste smanjili dubinu zabijanja.
- **Spajalice nisu dovoljno duboko zabijene:** Okrenite kotačić za namještanje (12) u smjeru „+“ kako biste povećali dubinu zabijanja.

Provjerite postavku graničnika dubine:

- Ponovno napunite spremnik.
- Provjerite novu dubinu zabijanja na probnom izratku. Po potrebi ponovite radne korake.

#### Odvajanje zaglavljena

Pojedinačne spajalice mogu se zaglaviti u kanalu za izbacivanje. Ako se to češće događa, kontaktirajte ovlaštenu Bosch servis.

**Napomena:** Ako se udarni žig više ne vrati natrag nakon odvajanja zaglavljena, kontaktirajte ovlaštenu Bosch servis.

- Otpustite okidač (3).
- Isključite električni alat i izvadite aku-bateriju (7).
- Pritisnite prekidač (9) za otvaranje spremnika. Klizač spremnika se izvlači.
- Okrenite električni alat tako da sklizne uložak sa spajalicama u spremniku. Izvadite zaglavljenu spajalicu. Po potrebi koristite klijesta.
- Ponovno napunite spremnik.
- Povucite klizač spremnika na početku spremnika dok se klizač spremnika ne uglati.

#### Zamjena štitnika izratka (vidjeti sliku E)

Štitnik izratka (1) na kraju okidnog osigurača (2) štiti izradak sve dok se električni alat pravilno ne postavi za pričvršćenje. Štitnik izratka može se skinuti i zamijeniti

- Otpustite okidač (3).
- Isključite električni alat i izvadite aku-bateriju (7).
- Ispraznite spremnik (10).
- Povucite štitnik izratka s okidnog osigurača.
- Stavite novi štitnik izratka s otvorenim krajem na okidni osigurač.

**Napomena:** Rezervni štitnik izratka može se čuvati na donjoj strani spremnika (10). U tu svrhu stavite štitnik izratka u spremište (18).

#### Transport i spremanje

Isključite električni alat za transport posebno ako rabite ljestve ili se krećete u neobičnom položaju tijela.

Nosite električni alat na radnom mjestu samo držeći za ručku (15) i s nepritisnutim okidačem (3).

Čuvajte električni alat tako da je uvijek odvojen od aku-baterije na suhom, toplom mjestu.

Ako nećete upotrebljavati električni alat dulje vrijeme, premažite čelične dijelove alata tankim slojem ulja. To sprječava nakupljanje hrđe.

#### Kopča remena

Pomoću kopče remena (8) možete objesiti električni alat npr. na remen. U tom slučaju imate obje ruke slobodne i električni alat je u svakom trenutku spreman za držanje.

## Održavanje i servisiranje

### Održavanje i čišćenje

- ▶ **Prije svih radova na električnom alatu (npr. održavanje, zamjena alata, itd.) aku-bateriju treba izvaditi iz električnog alata.** Kod nehotičnog aktiviranja prekidača za uključivanje/isključivanje postoji opasnost od ozljeda.

► **Održavajte električni alat i ventilacijske proreze čistima kako biste radili dobro i sigurno.**

**Plan održavanja**

- Očistite spremnik **(10)**. Uklonite plastičnu ili drvenu strugotinu koja se može nakupiti u spremniku tijekom rada. Električni alat čistite u redovitim razmacima pomoću komprimiranog zraka.

Mjera	Obrazloženje	Provođenje
Očistite spremnik <b>(10)</b> i klizač spremnika <b>(16)</b> .	Sprječava zaglavljanje spajalice.	– Svaki dan ispušite mehanizam spremnika/klizač spremnika komprimiranim zrakom.
Uvjerite se da okidni osigurač <b>(2)</b> propisno radi.	Pridonosi vašoj sigurnosti na radu i učinkovitoj uporabi električnog alata.	– Svaki dan ispušite mehanizam okidnog osigurača komprimiranim zrakom.

**Uklanjanje smetnji**

Smetnja	Uzrok	Pomoć	
Električni alat nije spreman za rad.	Aku-baterija nije napunjena ili je neispravna.	– Napunite aku-bateriju do kraja ili je zamijenite.	
	Aku-baterija nije pravilno stavljena.	– Uvjerite se da je aku-baterija uglavljena na ručki.	
	Temperatura aku-baterije je previsoka ili preniska.	– Pričekajte da aku-baterija (ponovno) postigne optimalnu radnu temperaturu.	
	Kontakti aku-baterije, motor ili podizni magnet su zaprljani ili neispravni.	– Kontaktirajte ovlaštenu <b>Bosch</b> servis. Tamo zamijenite sastavni dio.	
	Spremnik <b>(10)</b> je prazan.	– Ponovno napunite spremnik. (vidi „Punjenje spremnika (vidjeti slike <b>A1-A3</b> )“, Stranica 275)	
	Okidni osigurač <b>(2)</b> je savijen.	– Kontaktirajte ovlaštenu <b>Bosch</b> servis. Tamo zamijenite sastavni dio.	
	Elektronika je neispravna.	– Kontaktirajte ovlaštenu <b>Bosch</b> servis.	
	Korisničko sučelje <b>(6)</b> je neispravno.	– Kontaktirajte ovlaštenu <b>Bosch</b> servis.	
	Električni alat je spreman za rad, ali ne izbacuje spajalice.	Mogući kvar sljedećih sastavnih dijelova: – okidača <b>(3)</b> – udarnog žiga – motora – elektronike – čelične opruge	– Kontaktirajte ovlaštenu <b>Bosch</b> servis. Tamo zamijenite sastavni dio.
		Strana tijela su se nakupila u mehanizmu za izbacivanje.	– Kontaktirajte ovlaštenu <b>Bosch</b> servis. Tamo zamijenite sastavni dio.
Strana tijela su se nakupila u otvoru <b>(14)</b> ili spremniku <b>(10)</b> .		– Očistite otvor <b>(14)</b> ili spremnik <b>(10)</b> .	
Jedna spajalica se zaglavila u kanalu za izbacivanje.		– Odvojite zaglavljenje.	
Klizač spremnika <b>(16)</b> je neispravan.		– Po potrebi očistite klizač spremnika <b>(16)</b> i provjerite da spremnik <b>(10)</b> nije zaprljan.	
Opruga klizača spremnika je preslaba ili neispravna.		– Kontaktirajte ovlaštenu <b>Bosch</b> servis. Tamo zamijenite sastavni dio.	
Korišteni elementi za pričvršćenje nisu dopušteni.		– Koristite samo originalan pribor. Smiju se upotrebljavati samo elementi	

Smetnja	Uzrok	Pomoć
		za pričvršćenje (čavli, spjalice itd.) koji su specificirani u tablici „Tehnički podaci“.
	Spremnik <b>(10)</b> je prazan.	– Ponovno napunite spremnik. (vidi „Punjenje spremnika (vidjeti slike <b>A1-A3</b> )“, Stranica 275)
	Pogrešan redoslijed hitaca je aktiviran.	– Ponovo provedite pričvršćivanje i pritom pazite na ispravan redoslijed aktiviranja. – Promijenite okidni sustav putem korisničkog sučelja.
Spjalice su preduboko zabijene.	Graničnik dubine je preduboko namješten.	– Namjestite graničnik dubine na željenu dubinu. (vidi „Upute za rad“, Stranica 276)
	Odbojnik je istrošen.	– Kontaktirajte ovlaštenu <b>Bosch</b> servis. Tamo zamijenite sastavni dio.
Spjalice nisu dovoljno duboko zabijene.	Aku-baterija nije napunjena ili je neispravna.	– Napunite aku-bateriju do kraja ili je zamijenite.
	Elementi za pričvršćenje su predugi.	– Koristite samo originalan pribor. Smiju se upotrebljavati samo elementi za pričvršćenje (čavli, spjalice itd.) koji su specificirani u tablici „Tehnički podaci“.
	Graničnik dubine je previsoko namješten.	– Namjestite graničnik dubine na željenu dubinu. (vidi „Upute za rad“, Stranica 276)
Električni alat preskače spjalice ili ima preveliki ritmički pomak.	Korišteni elementi za pričvršćenje nisu dopušteni.	– Koristite samo originalan pribor. Smiju se upotrebljavati samo elementi za pričvršćenje (čavli, spjalice itd.) koji su specificirani u tablici „Tehnički podaci“.
	Opruga klizača spremnika je preslaba ili neispravna.	– Kontaktirajte ovlaštenu <b>Bosch</b> servis. Tamo zamijenite sastavni dio.
Spjalice se često zaglavljaju u kanalu za izbacivanje.	Korišteni elementi za pričvršćenje nisu dopušteni.	– Koristite samo originalan pribor. Smiju se upotrebljavati samo elementi za pričvršćenje (čavli, spjalice itd.) koji su specificirani u tablici „Tehnički podaci“.
	Spjalice su stare, ljepilo između spjalica više ne drži.	– Upotrebljavajte novi uložak sa spjalicama
Zabijene spjalice su savijene.	Udarni žig je oštećen.	– Kontaktirajte ovlaštenu <b>Bosch</b> servis. Tamo zamijenite sastavni dio.
	Električni alat se upotrebljava za nedopušteni materijal (npr. beton, kamen).	– Upotrebljavajte električni alat samo za dopušteni materijal. (vidi „Namjenska uporaba“, Stranica 273)

## Servisna služba i savjeti o uporabi

### Hrvatski

Tel.: +385 12 958 051

Poveznicu na naše adrese servisa i uvjete jamstva možete pronaći na zadnjoj stranici.

U slučaju upita ili naručivanja rezervnih dijelova, molimo vas obavezno navedite 10-znamenkasti kataloški broj s tipske pločice proizvođača.

### Zbrinjavanje

Električne alate, aku-baterije, pribor i ambalažu treba dovesti na ekološki prihvatljivo recikliranje.



Elektrilisi alati või aku-baterije/baterije ne bacajte u kućni otpad!

### Samo za zemlje EU:

Elektrilisi ili elektronski uređaji ili iskoristeni akumulatori/baterije koji više nisu uporabivi, moraju se odvojeno sakupljati i zbrinuti na ekološko prihvatljiv način. Koristite predviđene sustave prikupljanja otpada. Nepravilno zbrinjavanje može biti štetno za okoliš i zdravlje zbog opasnih tvari koje može sadržavati.

## Eesti

### Ohutusnõuded

#### Üldised ohutusnõuded elektriliste tööriistade kasutamisel

#### ⚠ HOIATUS

Lugege läbi kõik tööriistaga kaasas olevad ohutusnõuded ja juhised

ning tutvuge kõigi jooniste ja spetsifikatsioonidega.

Ohutusnõuete ja juhiste eiramise tagajärjeks võib olla elektrilöök, tulekahju ja/või rasked vigastused.

**Hoidke kõik ohutusnõuded ja juhised edasiseks kasutamiseks hoolikalt alles.**

Ohutusnõuetes sisalduv mõiste "elektriline tööriist" käib nii vooluvõrku ühendatud (juhtmega) elektriliste tööriistade kui ka akutoitega (juhtmeta) elektriliste tööriistade kohta.

#### Ohutusnõuded tööpiirkonnas

- ▶ **Hoidke tööpiirkond puhas ja hästi valgustatud.** Korrastamata või valgustamata töökoht võib põhjustada õnnetusi.
- ▶ **Ärge kasutage elektrilist tööriista plahvatusohtlikus keskkonnas, kus leidub tuleohtlikke vedelikke, gaase või tolmu.** Elektrilistest tööriistadest lööb sädemeid, mis võivad tolmu või auru süüdata.
- ▶ **Elektrilise tööriista kasutamise ajal hoidke lapsed ja teised inimesed töökohest eemal.** Kui teie tähelepanu juhitakse kõrvale, võib seade teie kontrolli alt väljuda.

#### Elektriohutus

- ▶ **Kaitske elektrilist tööriista vihma ja niiskuse eest.** Kui elektrilisse tööriista on sattunud vett, on elektrilöögi oht suurem.

#### Inimeste turvalisus

- ▶ **Olge tähelepanelik, jälgige, mida teete, ning toimige elektrilise tööriistaga töötades kaalutletult. Ärge kasutage elektrilist tööriista, kui olete väsinud või uimastite, alkoholi või ravimite mõju all.** Hetkeline tähelepanematus seadme kasutamisel võib põhjustada tõsiseid vigastusi.

- ▶ **Kandke isikukaitsevahendeid. Kandke alati kaitseprille.** Elektrilise tööriista tüübile ja kasutusalaale vastavate isikukaitsevahendite, näiteks tolumumaski, libisemiskindlate turvajalatsite, kaitsekiivri või kuulmiskaitsevahendite kasutamine vähendab vigastuste ohtu.
- ▶ **Vältige elektrilise tööriista soovimatut käivitamist. Enne pistiku ühendamist pistikupesasa, aku ühendamist seadme külge, seadme ülestõstmist ja kandmist veenduge, et elektriline tööriist on välja lülitatud.** Kui hoiate elektrilise tööriista kandmisel sõrme lülilil või ühendate vooluvõrku sisselülitatud seadme, võivad tagajärjeks olla õnnetused.
- ▶ **Enne elektrilise tööriista sisselülitamist eemaldage tööriista küljest reguleerimis- ja mutrivõtmed.** Seadme pöörleva osa küljes olev reguleerimis- või mutrivõti võib põhjustada vigastusi.
- ▶ **Vältige ebataolist töösasendit. Võtke stabiilne töösasend ja hoidke kogu aeg tasakaalu.** Nii saate elektrilist tööriista ootamatutes olukordades paremini kontrollida.
- ▶ **Kandke sobivat rõivastust. Ärge kandke laiu riideid ega ehteid. Hoidke juuksed ja rõivad seadme liikuvatest osadest eemal.** Liiga avarad riided, ehted või pikad juuksed võivad sattuda seadme liikuvate osade vahele.
- ▶ **Kui on võimalik paigaldada tolmueemaldus- ja tolmu kogumisseadiseid, veenduge, et need on seadmega ühendatud ja et neid kasutatakse õigesti.** Tolmueemaldusseadise kasutamine vähendab tolmu sissehingamist.
- ▶ **Ärge muutuge tööriista sagedasest kasutamisest hooletuks ja ärge eirake ohutusnõudeid.** Hooletus võib sekundi murdosa jooksul kaasa tuua raskeid vigastusi.

#### Elektriliste tööriistade hoolikas käsitlemine ja kasutamine

- ▶ **Ärge koormake seadet üle. Kasutage konkreetse töö tegemiseks ette nähtud elektrilist tööriista.** Sobiva elektrilise tööriistaga töötate ettenähtud jõudluspiirides efektiivsemalt ja ohutumalt.
- ▶ **Ärge kasutage elektrilist tööriista, mida ei saa lülitist sisse ja välja lülitada.** Elektriline tööriist, mida ei ole enam võimalik lülitist sisse ja välja lülitada, on ohtlik ning tuleb parandada.
- ▶ **Tõmmake pistik pistikupesast välja ja/või eemaldage seadme aku, kui see on eemaldatav, enne seadme reguleerimist, tarvikute vahetamist ja seadme ärapanekut.** See ettevaatusabinõu väldib elektrilise tööriista soovimatut käivitamist.
- ▶ **Kasutusvälisel ajal hoidke elektrilisi tööriistu lastele kättesaamatus kohas ja ärge laske seadet kasutada isikutel, kes seadet ei tunne või pole lugenud käesolevaid juhiseid.** Asjatundmatute isikute käes on elektrilised tööriistad ohtlikud.
- ▶ **Hoolidage elektrilisi tööriistu ja tarvikuid nõuetekohaselt. Kontrollige, kas seadme liikuvad**

osad töötavad veatult ega kiildu kiini ning veenduge, et seadme detailid ei ole murdunud või kahjustatud määral, mis mõjutab seadme töökindlust. Laske kahjustatud detailid enne seadme kasutamist parandada. Paljude õnnetuste põhjuseks on halvasti hooldatud elektrilised tööriistad.

- ▶ **Hoidke löiketarvikud teravad ja puhtad.** Hoolikalt hooldatud, teravate löikeservadega löiketarvikud kiilduvad harvemini kinni ja neid on lihtsam juhtida.
- ▶ **Kasutage elektrilist tööriista, lisavarustust, tarvikuid jne vastavalt käesolevatele juhistele, võttes arvesse töötingimusi ja teostatava töö iseloomu.** Elektriliste tööriistade nõuetevastane kasutamine võib põhjustada ohtlikke olukordi.
- ▶ **Hoidke käepidemed ja haardepinnad kuiva ja puhtana ning vabana õlist ja määrdeainetest.** Libedad käepidemed ja haardepinnad ei luba tööriista ohutult käsitseda ja ootamatutes olukordades kontrolli all hoida.

#### Akutööriistade hoolikas käsitsemine ja kasutamine

- ▶ **Laadige akusid ainult tootja poolt soovitatud laadimiseseadmetega.** Laadimiseseade, mis sobib teatud tüüpi akudele, muutub tuleohtlikuks, kui seda kasutatakse teiste akude laadimiseks.
- ▶ **Kasutage elektrilistes tööriistades ainult selleks ettenähtud akusid.** Teiste akude kasutamine võib põhjustada vigastusi ja tulekahjuohtu.
- ▶ **Kasutusvälisel ajal hoidke akusid eemal kirjaklambritest, müntidest, võtmetest, naeltest, kruvidest või teistest väikestest metallesemetest, mis võivad akukontaktid omavahel ühendada.** Akukontaktide vahel tekkiva lühise tagajärjeks võivad olla põletused või tulekahju.
- ▶ **Väärkasutuse korral võib akuvedelik välja voolata; vältige sellega kokkupuudet. Juhusliku kokkupuute korral loputage kahjustatud kohta veega. Kui vedelik satub silma, pöörduge lisaks arsti poole.** Väljavoolav akuvedelik võib põhjustada nahaärritusi või põletusi.
- ▶ **Ärge kasutage akut ega tööriista, mis on kahjustada saanud või mida on modifitseeritud.** Kahjustada saanud või modifitseeritud akud võivad põhjustada tulekahju, plahvatuse, kehavigastusi ja varalist kahju.
- ▶ **Kaitske akut ja elektrilist tööriista tule ja väga kõrgete temperatuuride eest.** Kokkupuude tulega või üle 130 °C temperatuuriga võib põhjustada plahvatuse.
- ▶ **Järgige kõiki laadimisjuhiseid ja ärge laadige akut väljaspool juhistes määratletud temperatuurivahemikku.** Nõuetele mittevastav laadimine või laadimine väljaspool ettenähtud temperatuurivahemikku võib akut kahjustada ja suurendada tulekahju ohtu.

#### Teenindus

- ▶ **Laske elektrilist tööriista parandada ainult kvalifitseeritud spetsialistidel, kes kasutavad originaalvaruosi.** Nii tagate seadme püsivalt ohutu töö.

#### ▶ Ärge kunagi käideldage kahjustada saanud akusid.

Akusid võivad käidelda vaid tootja esindajad või volitatud hooldekeskuse töötajad.

#### Ohutusjuhised klambripüstolite kohta

- ▶ **Pidage alati meeles, et klambrilööja sisaldab klambreid.** Klambrilööja hooletu käsitlemise tagajärjel võib juhtuda, et seadmest eraldub ootamatult klambreid, mis võivad põhjustada kehavigastusi.
- ▶ **Klambrite sisestamisel ja väljavõtmisel, reguleerimisel või tarvikute vahetamisel ühendage klambrilööja vooluallikast lahti.** Kui klambrilööja on toiteallikaga ühendatud, võib see kogemata aktiveeruda ja põhjustada kehavigastusi.
- ▶ **Olge klambrite käsitlemisel ettevaatlik, eriti nende sisestamisel ja väljavõtmisel.** Klambritel on teravad otsad, mis võivad põhjustada kehavigastusi.
- ▶ **Ärge suunake tööriista iseenda ega teiste läheduses olevate isikute poole.** Ootamatu käivitamine vabastab klambri, mis võib põhjustada kehavigastusi.
- ▶ **Kui te klambrilööjat ei kasuta või liigute ühest kohast teise, hoidke sõrmed päästikut eemal.** Ootamatu käivitamine vabastab klambri, mis võib põhjustada kehavigastusi.
- ▶ **Tehes töid, mille puhul võib klamber tabada varjatud elektrijuhtmeid, hoidke klambrilööjat ainult käepideme isoleeritud pinnast.** Klamber, mis puutub kokku pingestatud elektrijuhtmega, võib seada pingele alla klambrilööja metallosad ja anda selle kasutajale elektrilöögi.
- ▶ **Hoidke klambrilööjat töötamise ajal kindlalt käes.** Klambrilööja kontrollimatu tagasilöök võib põhjustada selle tahtmatut aktiveerumist, mis võib tekitada kehavigastusi.
- ▶ **Hoidke kõik kehaosad, nagu käed ja jalad jne, klambrilööja tulistamissuunast eemal.** Klamber võib tungida nii töödeldavasse detaili kui ka selle taga olevasse mis tahes objekti, mis võib põhjustada kehavigastusi.
- ▶ **Klambrilööja kasutamisel hoidke kõik kehaosad, nagu käed ja jalad jne, eemal kohast, kuhu klambriid töödeldavas detailis lüüakse.** Klamber võib minna viltu ja töödeldavast detailist väljuda, mis võib põhjustada kehavigastusi.
- ▶ **Ärge aktiveerige klambrilööjat enne, kui see on surutud tugevasti vastu tööpinda.** Kui klambrilööja ei puutu tööpinnaga kokku, võib klamber töödeldavast detailist mööda minna, mis võib põhjustada kehavigastusi.
- ▶ **Ärge kasutage seda klambrilööjat elektrijuhtmete kinnitamiseks.** See ei ole ette nähtud elektrijuhtmete kinnitamiseks ja võib kahjustada elektrijuhtmete isolatsiooni, põhjustades elektrilöögi või tulekahju ohtu.
- ▶ **Kui klamber on klambrilööjas kinni kiilunud, siis lahutage klambrilööja vooluvõrgust.** Kui klambrilööja on toiteallikaga ühendatud, võib see ummistuse

eemaldamisel kogemata aktiveeruda ja põhjustada kehavigastusi.

- ▶ **Kinnikiilunud klambri eemaldamisel olge ettevaatlik.** Mehhanism võib olla surve all ja klamber võib kinnikiilumise kõrvaldamisel seadmest suure hooga väljuda, mis võib põhjustada kehavigastusi.
- ▶ **Varjatult paiknevate elektrijuhtmete, gaasi- või veetorude avastamiseks kasutage sobivaid lokaliseerimisseadmeid või pöörduge kohaliku elektri-, gaasi- või veevarustustevõtja poole.** Kokkupuutel elektrijuhtmetega tekib tulekahju- ja elektrilöögioht. Gaasitorustiku vigastamisel tekib plahvatusoht. Veetorustiku vigastamisel materiaalne kahju või elektrilöögioht.
- ▶ **Aku vigastamise ja ebaõige käsitlemise korral võib akust eralduda auru. Aku võib põlema süttida või plahvatada.** Ohutage ruumi, halva enesetunde korral pöörduge arsti poole. Aurud võivad ärritada hingamisteid.
- ▶ **Ärge muutke ega avage akut.** On lühiseoht.
- ▶ **Teravad esemed, näiteks naelad või kruvikeerajad, samuti löögid, põrutused jmt võivad akut kahjustada.** Akukontaktide vahel võib tekkida lühis ja aku võib süttida, suitsema hakata, plahvatada või üle kuumeneda.
- ▶ **Kasutage akut ainult valmistaja toodetes.** Ainult sellisel juhul on aku kaitstud ohtliku ülekoormuse eest.



**Kaitske akut kuumuse, nt ka kestva päikesekiirguse, tule, mustuse, vee ja niiskuse eest.** Tekib plahvatus ja lühise oht.

### Sümbolid ja nende tähendus

Järgnevad sümbolid võivad olla teie elektrilise tööriista kasutamisel olulised. Pidage sümbolid ja nende tähendus meeles. Sümbolite õige tõlgendus aitab teil elektrilist tööriista käsitseda paremini ja ohutumalt.

#### Sümbolid ja nende tähendus



**Kandke kuulmiskaitsevahendeid.** Müra võib kuulmist kahjustada.



**Kandke kaitseprille.**

## Toote kirjeldus ja kasutusjuhend



**Lugege läbi kõik ohutusnõuded ja juhised.**

Ohutusnõuete ja juhiste eiramine võib kaasa tuua elektrilöögi, tulekahju ja/või raskeid vigastusi.

Pange tähele kasutusjuhendi esiosas olevaid jooniseid.

## Otstarbekohane kasutamine

Elektriline tööriist on mõeldud klambrite löömiseks puitu. Lubatud on kasutada üksnes neid sisselöödavaid kinnitvahendeid (naelad, klambrid jne), mis on spetsifitseeritud tabelis „Tehnilised andmed“.

**Juhis:** elektriline tööriist ei ole ette nähtud klambrite löömiseks metalli või betooni.

Ärge kasutage elektrilist tööriista automaattagastusega kontaktlöögirežiimis sel ajal, kui töötate tellingul, redelil või muul platvormil ja tööasukohta tuleb muuta. Sel juhul kasutage üksnes lukustusjärgnevusega üksiklöögirežiimi.

## Kujutatud komponendid

Joonistel kujutatud komponentide numeratsiooni aluseks on elektrilise tööriista jooniseleheküljel olevad numbrid.

- (1) Tööeldava detaili pinnakaitse
- (2) Päästikukaitse
- (3) Päästik
- (4) Aku lukustuse vabastusnupp
- (5) Töövalgusti
- (6) Kasutajaliides
- (7) Aku
- (8) Vööklamber
- (9) Magasini avamislüliti
- (10) Magasin
- (11) Sügavuspiiriku seadenäit
- (12) Sügavuspiiriku seaderatas
- (13) Täitmisindikaatori vaateaken
- (14) Suue
- (15) Käepide (isoleeritud haardepind)
- (16) Magasini siiber
- (17) Klambririba<sup>a)</sup>
- (18) Hoiukoht tööeldava detaili pinnakaitse säilitamiseks

### Kasutajaliides

- (19) Sisse/välja näit
- (20) Sisse/välja nupp
- (21) Režiiminupp
- (22) Üksikkäivitamise näit
- (23) Kontaktkäivitamise näit

a) See tarvik ei kuulu standard-tarnekomplekti.

## Tehnilised andmed

Akuklambri lööja	GTH18V-38-2M	
Tootenumber		<b>3 601 D82 D..</b>
Nimipinge	V=	18
Käivitamissüsteemid		
- Üksikkäivitamine järgneva fikseerimisega		●

Akuklambri lüüsi	GTH18V-38-2M	
– Kontaktkäivitamine automaatse tagasipöördumisega		●
Sisestata v kinnitavahend		
– Tüüp		Kitsasklambriid
– Pikkus	mm	10–38
– Lähimõõt	mm	1,2
	ga	18
– Nurk		0°
Magasini max maht		110
Mõõdud (ilma akuta)		
– Kõrgus	mm	276
– Laius	mm	95
– Pikkus koos töödeldava detaili pinnakaitsega	mm	329
Kaal <sup>A)</sup>	kg	2,4
Soovitatav keskkonnatemperatuur laadimisel	°C	0 ... +35
Lubatud keskkonnatemperatuur töötamisel <sup>B)C)</sup> ja ladustamisel	°C	–20 ... +50
Ühilduvad akud		GBA18V... GBA 18V... ProCORE18V... EXPERT18V... EXBA18V... CORE18V...
Täisvõimsuse jaoks soovitatavad akud		GBA18V... ≥ 2,0 Ah GBA 18V... ≥ 2,0 Ah
Soovitatavad laadimiseadmed		GAL18... GAL 18... GAL 36... GAL12V/18... GAL 12V/18... GAX 18... EXAL18...

A) Ilma akuta (aku kaalu kohta vt [www.bosch-professional.com](http://www.bosch-professional.com))

B) piiratud jõudlus temperatuuridel < 0 °C

C) Piiratud võimsus GBA 18V...-ga

Väärtused võivad olenevalt tootest varieeruda ja oleneda kasutus- ning keskkonnaningimustest. Täiendav teave veebisaidil [www.bosch-professional.com/wac](http://www.bosch-professional.com/wac).

## Andmed müra/vibratsiooni kohta

Mürapäästuväärtused on määratud vastavalt standardile **EN IEC 62841-2-16**.

Elektritööriista ekvivalentne müratase on tavaliselt: helirõhutase **87 dB(A)**; helivõimsustase **97 dB(A)**. Mõõtemääramatus **K = 3 dB**.

### Kasutage kuulmiskaitsevahendeid!

Vibratsiooni väärtused  $a_h$  (pidevad vibratsioonid),  $p_f$  (korduvad löögivibratsioonid) ja mõõtemääramatus **K** on kindlaks tehtud vastavalt standardile **EN IEC 62841-2-16**:  $a_h = 2,0 \text{ m/s}^2$  ( $K = 1,5 \text{ m/s}^2$ ),  $p_f = 484 \text{ m/s}^2$  ( $K = 45 \text{ m/s}^2$ )

Selles juhendis toodud vibratsioonitaseme ja mürapäästu väärtused on mõõdetud standardset mõõtemetodit kasutades ja neid saab kasutada elektriliste tööriistade omavaheliseks võrdlemiseks. Need sobivad ka vibratsioonitaseme ja mürapäästu esialgseks hindamiseks. Toodud vibratsioonitaseme ja mürapäästu väärtused on iseloomulikud elektrilise tööriista põhiliste rakenduste korral. Kui aga elektrilist tööriista kasutatakse muudes rakendustes, muude vahetatavate tööriistadega või ebapiisavalt hooldades, võivad vibratsioonitaseme ja mürapäästu väärtused nendest erineda. See võib kogu tööaja vibratsioonitaset ja mürapäästu tunduvalt suurendada.

Vibratsioonitaseme ja mürapäästu täpseks hindamiseks tuleb arvesse võtta ka aega, mil seade on välja lülitatud või mil seade on küll sisse lülitatud, kuid tegelikult tööle rakendamata. See võib kogu tööaja vibratsioonitaset ja mürapäästu tunduvalt vähendada.

Rakendage kasutaja kaitsmiseks vibratsiooni mõju eest täiendavaid kaitsemeetmeid, nagu näiteks: elektrilise tööriista ja vahetatavate tööriistade hooldus, kätesoojendus, töökorraldus.

## Aku

**Bosch** müüb ka juhtmeta elektrilisi tööriistu ilma akuta. Pakendilt näete, kas aku kuulub teie elektrilise tööriista tarnekomplekti.

### Aku laadimine

► **Kasutage üksnes tehnilistes andmetes loetletud laadimiseadmeid.** Vaid need laadimiseadmed on ette nähtud elektrilises tööriistas kasutatud liitium-ioonaku laadimiseks.

**Juhis:** liitiumioonakud tarnitakse tehases rahvusvaheliste transpordieeskirjade põhjal osaliselt laetutena. Selleks et aku täielikku võimsust tagada, laadige aku enne esimest kasutamist täielikult täis.

### Aku paigaldamine

Lütkake laetud aku akuhoidikusse nii, et see tuntuvalt fikseeruks.

### Aku eemaldamine

Aku eemaldamiseks vajutage lukustuse vabastamise nuppe ja tõmmake aku välja. **Ärge rakendage seejuures jõudu.**



Aku on kaks lukustusaset, mis takistavad aku väljakukkumist aku lukustuse vabastamisnupu kogemata

vajutamisel. Elektritööriista paigaldatud akut hoiab õiges asendis vedru.

### Aku laetuse taseme näidik

Märkus: kõikidel akutüüpidel ei ole laetuse taseme indikaatorit.

Rohelised LEDid aku laetuse taseme näidikul näitavad aku laetuse taset. Ohutuse huvides saab aku laetuse taset vaadata ainult väljalülitatud elektrilisel tööriistal.

Laetuse taseme vaatamiseks vajutage laetuse taseme näidiku nuppu  või . See on võimalik ka väljavõetud aku korral.

Kui laetuse taseme näidiku nupu vajutamisel ei sütti ükski LED, on aku defektne ja tuleb välja vahetada.

#### Aku tüüp GBA 18V... | GBA18V...



LED	Mahtuvus
Pidev tuli 3 × roheline	60–100%
Pidev tuli 2 × roheline	30–60%
Pidev tuli 1 × roheline	5–30%
Vilkuv tuli 1 × roheline	0–5%

#### Aku tüüp ProCORE18V... | EXPERT18V... | EXBA18V... | CORE18V...





LED	Mahtuvus
Pidev tuli 5 × roheline	80–100%
Pidev tuli 4 × roheline	60–80%
Pidev tuli 3 × roheline	40–60%
Pidev tuli 2 × roheline	20–40%
Pidev tuli 1 × roheline	5–20%
Vilkuv tuli 1 × roheline	0–5%

### Aku defekti riski tuvastus

#### EXPERT18V... | EXBA18V...

Aku laetuse taseme näidikute LEDid võivad kuvada lisaks aku laetuse tasemele aku defekti riski.

Funktsiooni aktiveerimiseks hoidke laetuse taseme näidiku nuppu  3 sekundit vajutatult. Aku analüüsist annavad märku aku laetuse taseme näidiku liikuvad tuled. Tulemust kuvatakse aku laetuse taseme näidikul.

 **1 LED:** akul on kõrge defekti risk. Võimsus ja kasutusaeag võivad olla juba vähenenud.

Soovitav on aku välja vahetada.

 **5 LEDi:** aku on heas seisukorras madala defekti riskiga.

**Palun arvestage:** aku defekti riski analüüs toimib kaheastmeliselt ja pakub lihtsustatud seisundihindamist.

Akut hinnatakse kas heas seisundis või sellel on suurenenud defekti risk. Aku seisundi protsendimäära ei kuvata.

### Juhised aku käsitlemiseks

Kaitske akut niiskuse ja vee eest.

Hoidke aku temperatuuril –20 °C kuni 50 °C. Ärge jätke akut suvel autosse.

Puhastage aku ventilatsioonivahendid pehme, puhta ja kuiva pintsliga.

Oluliselt lühenenud kasutusaeg pärast laadimist näitab, et aku on muutunud kasutuskõlbmatuks ja tuleb välja vahetada. Järgige ringlussevõtu juhiseid.

### Paigaldamine

► **Võtke aku enne kõiki töid elektrilise tööriista juures (ny hooldus, tööriistavahetus jms) elektrilisest tööriistast välja.** Sisse-/väljalülitit juhusliku rakendamise korral on vigastumisoht.

#### Magasini täitmine (vaata jooniseid A1–A3)

► **Enne tööriista seadistamist, tarvikute vahetamist või seadme ärapanekut eemaldage aku.** See ettevaatusabinõu hoiab ära elektrilise tööriista soovimatu käivitumise.

**Kasutage ainult Boschi originaaltarvikuid.** Elektrilise tööriista täppisosa, nagu magasin, suue ja lasukanal, on ette nähtud kasutamiseks **Bosch klambrite, naelte ja tihtvitega.** Teised tootjad kasutavad teistsuguse kvaliteediga terast ja teiste mõõtetega klambreid/naelu.

**Suunis:** Kasutage tabelis „Tehnilised andmed“ spetsifitseeritud sissesurutavaid esemeid.

Mittelubatud sisselöödavate kinnitusvahendite kasutamine võib kahjustada elektrilist tööriista ja põhjustada vigastusi. Hoidke elektrilist tööriista magasin täitmise ajal nii, et suue (**14**) ei oleks suunatud teie enda ega teiste inimeste poole.

– Vajutage magasin avamiseks lülitit (**9**). Magasini siiber (**16**) liigub välja.

– Asetage magasin (**10**) ülemisse ossa klambritippudega üles suunatud klambririba.

**Suunis:** Elektrooniline seire tuvastab, kas klambrid on masinas. Kui päästikukaitse tühja magasin korral alla surutakse, ei käivitata sissesurumistoimingut. Sellega välditakse tühilaskusid.

– Tõmmake magasin siibrit (**16**) kuni fikseerumiseni magasin alguse poole.

**Suunis:** Magasini siibrit peab saama ilma suuremat jõudu rakendamata (ainult sõrmejõuga) tagasisuunas nihutada. Kinnikiilunud magasinisiibril on järgmised mõjud: klambrid ei tulistata välja, klambrid jäävad lasukanalisse (vaata kinnikiilumist) või klambrid tulistatakse välja vale nurga all.

## Töötamine

### ► Asetage elektritööriist alati küljele, mitte akule.

Sõltuvalt sellest, millist vahetatavat tööriista ja akut kasutatakse, võib elektritööriist ümber minna.

## Päästiksüsteemid

### Lukustusjärgnevusega üksiklöök

Selle käivitamissüsteemi korral tuleb esmalt päästikukaitse (2) tugevalt töödeldavale detailile asetada. Sissesurutav ese tulistatakse välja alles siis, kui päästik (3) on alla vajutatud.

Seejärel saab järgmisi sissesurumistoiminguid käivitada ainult siis, kui päästik ja päästikukaitse on eelnevalt taas tagasi lähteasendisse viidud.

### Automaattagastusega kontaktlöök

Selle käivitamissüsteemi korral tuleb esmalt päästik (3) alla vajutada ja selles asendis hoida. Seejärel tuleb sissesurutava eseme väljatulistamiseks päästikukaitse tugevalt töödeldavale detailile asetada. Seni kuni päästik (3) on alla vajutatud, saab järgmisi sissesurumistoiminguid käivitada teise kohta uuesti asetades.

Laadis **kontaktkäivitamine** saab klambri ka üksikkäivitamisega sisse suruda.

## Kasutuselevõtt

### Sisse-/väljalülitamine kasutajaliidesel (vt jn B)

- Elektrilise tööriista **sisselülitamiseks** vajutage sisse/väljalülitit (20) kasutajaliidesel (6). Töövalgusti (5) lülitub sisse. Sisse-/väljalülitit näidik (19) põleb roheliselt, kui seade on kasutusvalmis. Üsikkäivitamine on aktiveeritud, näit (22) põleb valgelt.
- Elektrilise tööriista **väljalülitamiseks** vajutage sisse-/väljalülitit (20).

### Klammerdamine – üksikkäivitamine

- Lülitage elektriline tööriist sisse.
- Asetage suue (14) või kummeeritud töödeldava detaili pinnakaitse (1) tugevalt vastu töödeldavat detaili seni, kuni päästikukaitse (2) on täiesti sisse vajutatud. Töövalgusti lülitub sisse.
- Seejärel vajutage lühidalt päästikut (3) ja vabastage see uuesti. Sealjuures tulistatakse klamber välja.

- Laske elektrilisel tööriistal töödeldavalt detaililt tagasi pörkuda.
- Järgmiseks sissesurumistoiminguks tõstke elektriline tööriist täielikult töödeldavast detailist eemale ja asetage see järgmises soovitud kohas uuesti tugevalt vastu töödeldavat detaili.

### Klammerdamine – kontaktkäivitamine

- Lülitage elektriline tööriist sisse.
- Aktiveerige kontaktkäivitamine, vajutades lühidalt režiiminuppu (21). Kontaktkäivitamise näit (23) põleb valgelt.
- Hoidke päästikut (3) vajutatult. Töövalgustus lülitub sellel ajal sisse ja mootor käivitub.
- Asetage suue (14) või kummeeritud töödeldava detaili pinnakaitse (1) tugevalt vastu töödeldavat detaili seni, kuni päästikukaitse (2) on täiesti sisse vajutatud. Sealjuures tulistatakse klamber välja.
- Järgmiseks sissesurumistoiminguks hoidke päästikut (3) edasi surutult ja tõstke elektriline tööriist töödeldavalt detaililt täiesti eemale. Asetage see jälle tugevalt järgmisesse soovitud kohta.
- Vahetuge üksikkäivitamisele, vajutades uuesti režiimippu (21). Üsikkäivitamise näit (22) põleb.

## Kasutajaliides (vt jn B)

Kasutajaliides (6) on ette nähtud elektrilise tööriista sisse- ja väljalülitamiseks ning töörežiimi valimiseks.

Kasutajaliides	Kirjeldus
	Sisse/välja nupp (20) lülitab seadme sisse ja välja.
	Režiiminupp (21) vahetab üksikkäivitamise ja kontaktkäivitamise vahel.
	Sisse/välja näit (19) põleb, kui seade on sisse lülitatud.
	Üsikkäivitamise näit (22) põleb, kui üksikkäivitamine on aktiveeritud.
	Kontaktkäivitamise näit (23) põleb, kui kontaktkäivitamine on aktiveeritud.

### Oleku näidud

Sisse/välja näit (19) annab lisaks märku elektrilise tööriista olekust, nagu järgnevalt kirjeldatud:

Elektrilise tööriista olekunäit		
Värv	Tähendus	Lahendus
Roheline	Elektriline tööriist on sisse lülitatud ja kasutamiskvalifitseeritud.	–
Kollane	Mingi sündmus vajab teie tähelepanu: kriitiline temperatuur, aku on peaaegu tühi või hooldus on kätte jõudmas.	– Laske elektrilisel tööriistal jahtuda. – Vahetage aku või laadige akut. – Laske hooldus läbi viia.
Punane	Elektriline tööriist ei ole kasutamiskvalifitseeritud.	– Laske elektrilisel tööriistal jahtuda.

## Elektrilise tööriista olekunäit

Värv	Tähendus	Lahendus
	Põhjus: elektriline tööriist on üle kuumenenud, aku on tühi või on tegemist mehaanilise veaga.	<ul style="list-style-type: none"> <li>- Vahetage aku või laadige akut.</li> <li>- Laske hooldus läbi viia.</li> </ul>
Vilgub punaselt	<ul style="list-style-type: none"> <li>- Teist lülitit vajutati liiga vara.</li> <li>- Teist lülitit ei vajutatud 5 sekundi jooksul, seade lülitub automaatselt välja.</li> <li>- Lülituid vajutati vales järjekorras (nt päästikut vajutati enne seadme ümberseadmist kontaktkäivitamise režiimi)</li> </ul>	<ul style="list-style-type: none"> <li>- Oodake veidi, kuni olekunäit põleb roheliselt.</li> <li>- Elektriline tööriist on jälle kasutamiskvalifitseeritud.</li> <li>- Viige sissesurumistoiming uuesti läbi, järgides saeljuures õiget vajutamiskäitumist või muutke kasutajaliidese abil käivitamissüsteemi.</li> </ul>

## Tööjuhised

- **Võtke aku enne kõiki töid elektrilise tööriista juures (ny hooldus, tööriistavahetus jms) elektrilisest tööriistast välja.** Sisse-/väljalülitamise juhusliku rakendamise korral on vigastumisoht.

Iga kord enne töö alustamist kontrollige ohutus- ja käivitamisomaduste veatut talitlust ning kõikide kruvide ja mutrite kinnituse kindlust.

Defektne või laitmatult mittetöötav elektriline tööriist lahutage kohe vooluvarustusest ja võtke ühendust Boschi volitatud klienditeenindusega.

Ärge manipuleerige elektrilist tööriista eeskirjadele mittevastavalt. Ärge eemaldage ega blokeerige mitte mingeid elektrilise tööriista osi, nagu nt päästikukaitset. Ärge tehke „avariiremonte“ ebasobivate vahenditega. Elektrilist tööriista tuleb regulaarselt ja asjatundlikult hooldada.

Vältige igasugust elektrilist tööriista nõrgestamist või kahjustamist, nt järgmistega:

- vermine või graveerimine,
- tootja poolt mittelubatud ümberehitusmeetmed,
- juhtimine piki kõvast materjalist, nt terasest, šabloone,
- kukkuda laskmine või mõõda pörandat vedamine,
- haamrina kasutamine,
- igasugusel viisil jõu rakendamine.

Kontrollige, mis on teie töödeldava detaili all või taga. Ärge tulistage klambreid seintesse, lagedesse või pörandatesse, kui nende taga on inimesed. Klambriid võivad töödeldavast detailist läbi tungida ja kedagi vigastada.

Ärge tulistage klambreid juba sissesurunud klambritele. Klambriid võivad saeljuures deformeeruda, klambriid võivad kinni kiiluda või elektriline tööriist võib kontrollimatult liikuda.

Kui elektrilist tööriista kasutatakse külmas keskkonnamistingimustes, võidakse esimesi klambreid tavapärasest aeglasemalt sisse suruda. Kui elektriline tööriist on töötades soojenenud, on normaalne töökiirus jälle võimalik.

Vältige tühilaske, et vähendada löögitempli kulumist.

Pikemate töökatkestuste ajaks või pärast töö lõpetamist lülitage elektriline tööriist välja, eemaldage aku ja tühjendage võimalikult magasin.

## Magasini tühjendamine (vaata jooniseid C1–C3)

- Vajutage magasin avamiseks lülitit (9). Magasini siiber (16) liigub välja.
- Pöörake elektrilist tööriista nii, et klambririba (17) magasinis (10) välja libiseb.
- Magasini sulgemiseks juhtige magasin siiber (16) ettevaatlikult ettepoole kuni magasin (10) alguseni.

## Sügavuspiiriku seadmine (vaata joonist D)

Klambrite sisselöömissügavust saab seada seaderattaga (12).

- Tühjendage magasin (10).
- **Klambriid tulistatakse liiga sügavale:** sisselöömissügavuse vähendamiseks pöörake seaderattast (12) suunas "-".
- **Klambriid ei tulistata piisavalt sügavale:** sisselöömissügavuse suurendamiseks pöörake seaderattast (12) suunas "+".

Kontrollige sügavuspiiriku seadistust:

- Täitke salv uuesti.
  - Testige uut sisselöömissügavust töödeldavad proovidetailil.
- Vajadusel korrake tööetappe.

## Kinnikiilumiste lahtipäästmine

Mõni klamber võib lasukanalisse kinni kiiluda. Kui seda peaks juhtuma sageli, võtke ühendust Boschi volitatud klienditeenindusega.

**Suunis:** Kui kinnikiilumise lahtipäästmise järel löögitempel enam tagasi ei liigu, võtke ühendust Boschi volitatud klienditeenindusega.

- Vabastage päästik (3).
- Lülitage elektriline tööriist välja ja eemaldage aku (7).
- Magasini avamiseks vajutage lülitit (9). Magasini siiber liigub välja.
- Pöörake elektrilist tööriista nii, et klambririba magasinis välja libiseb. Eemaldage kinnikiilunud klamber. Vajadusel kasutage selleks tange.
- Täitke magasin uuesti.
- Tõmmake magasin siibrit kuni fikseerumiseni magasin alguse poole.

### Töödeldava detaili pinnakaitse vahetamine (vaata joonist E)

Töödeldava detaili pinnakaitse (1) päästikukaitse otsas (2) kaitseb töödeldavat detaili, kuni elektriline tööriist on sissesurumistoiminguks õigesti kohale asetatud. Töödeldava detaili pinnakaitset saab eemaldada ja asendada

- Vabastage päästik (3).
- Lülitage elektriline tööriist välja ja eemaldage aku (7).
- Tühjendage magasin (10).
- Tõmmake töödeldava detaili pinnakaitse päästikukaitsest maha.
- Lükake uus töödeldava detaili pinnakaitse avatud otsaga päästikukaitsele.

**Suunis:** Töödeldava detaili varupinnakaitset saab hoida magasin (10) alaküljel. Selleks lükake töödeldava detaili pinnakaitse hoidikusse (18).

### Transport ja säilitamine

Transportimiseks lülitage elektriline tööriist välja, eriti juhul, kui kasutate redelit või liigute edasi ebatavalises kehaasendis.

### Korrahoiuplaan

- Puhastage magasin (10). Eemaldage plast- või puitlaastud, mis töötamise ajal võivad magasin

Töökohas kandke elektrilist tööriista vaid käepidemest (15) ja vajutamata päästikuga (3).

Hoidke elektrilist tööriista alati ilma akuta ja kuivas, soojas kohas.

Kui te elektrilist tööriista pikemat aega ei kasuta, katke tööriista terasdetailid kerge õlikihiga. See hoiab ära rooste tekke.

### Vööklamber

Vööklambriga (8) saate elektrilise tööriista nt vööle riputada. Nii jäävad teil mõlemad käed vabaks ja elektriline tööriist on pidevalt haardeulatuses.

## Hooldus ja korrashoid

### Hooldus ja puhastus

- ▶ **Võtke aku enne kõiki töid elektrilise tööriista juures (ny hooldus, tööriistavahetus jms) elektrilisest tööriistast välja.** Sisse-/väljalüüti juhusliku rakendamise korral on vigastumisoht.
- ▶ **Seadme laitmatu ja ohutu töö tagamiseks hoidke seade ja selle ventilatsioonivad puhtad.**

koguneda. Puhastage elektrilist tööriista regulaarselt suruõhuga.

Meede	Põhjendus	Teostus
Magasini (10) ja magasin siibri (16) puhastamine.	Takistab klambrite kinnikiilumist.	– Puhastage magasin / magasin siibri mehhanismi iga päev suruõhuga.
Päästikukaitse (2) nõuetekohase talitluse tagamine.	Soodustab tööohutust ja elektrilise tööriista tõhusat kasutamist.	– Puhastage päästikukaitset iga päev suruõhuga.

### Tõrgete kõrvaldamine

Probleem	Põhjus	Kõrvaldamine
Elektriline tööriist ei ole töövalmis.	Aku ei ole laetud või aku on defektne.	– Laadige aku täiesti täis või vahetage aku välja.
	Aku ei ole õigesti kohale asetatud.	– Veenduge, et aku on käepidemesse fikseerunud.
	Aku temperatuur on liiga kõrge või liiga madal.	– Oodake kuni aku on (taas) optimaalsel töötemperatuuril.
Päästikukaitse (2) kõverdunud.	Akukontaktid, mootor või tõstemagnet on määrduvad või defektseid.	– Võtke ühendust volitatud <b>Bosch</b> klienditeenindusega. Laske detail seal välja vahetada.
	Magasin (10) on tühi.	– Täitke magasin uuesti. (vaadake „Magasini täitmine (vaata jooniseid A1–A3)“, Lehekülj 284)
Elektronika on defektne.		– Võtke ühendust volitatud <b>Bosch</b> klienditeenindusega. Laske detail seal välja vahetada.
		– Võtke ühendust volitatud <b>Bosch</b> klienditeenindusega.

Probleem	Põhjus	Kõrvaldamine
	Kasutajaliides <b>(6)</b> on defektne.	– Võtke ühendust volitatud <b>Bosch</b> klienditeenindusega.
Elektriline tööriist on kasutamiskvaliteet, kuid klambreid ei tulistata.	Järgmiste detailide võimalik defekt: <ul style="list-style-type: none"> <li>– Päästik <b>(3)</b></li> <li>– Löögitempel</li> <li>– Mootor</li> <li>– Elektroonika</li> <li>– Terasvedru</li> </ul>	– Võtke ühendust volitatud <b>Bosch</b> klienditeenindusega. Laske detail seal välja vahetada.
	Löögimehhanismi on kogunenud võõrkehade.	– Võtke ühendust volitatud <b>Bosch</b> klienditeenindusega. Laske detail seal välja vahetada.
	Võõrkehade on kogunenud suudmesse <b>(14)</b> või magasinini <b>(10)</b> .	– Puhastage suue <b>(14)</b> või magasin <b>(10)</b> .
	Klamber on lasukanalisse kinni kiilunud.	– Kõrvaldage kinnikiilumine.
	Magasini siiber <b>(16)</b> on defektne.	– Puhastage vajadusel magasinisiibrit <b>(16)</b> ja veenduge, et magasin <b>(10)</b> ei ole määrdunud.
	Magasini siibri vedru on liiga nõrk või defektne.	– Võtke ühendust volitatud <b>Bosch</b> klienditeenindusega. Laske detail seal välja vahetada.
	Kasutatud sisestamisesemed on lubamatud.	– Kasutage ainult originaalvarvikuid. Kasutada tohib ainult sisestamisesemeid (naelu, klambreid jne), mis on tabelis „Tehnilised andmed“ spetsifitseeritud.
	Magasin <b>(10)</b> on tühi.	– Täitke magasin uuesti. (vaadake „Magasini täitmine (vaata jooniseid <b>A1–A3</b> )“, Lehekülj 284)
	Kasutatakse vale lasujärjestust.	– Viige sissesurumistoiming uuesti läbi, järgides sealjuures õiget vajutamiskäitumist. – Muutke kasutajaliidese abil käivitamissüsteemi.
Klambrid tulistatakse liiga sügavale.	Sügavuspiirik on seatud liiga sügavale.	– Seadke sügavuspiirik soovitud sügavusele. (vaadake „Tööjuhised“, Lehekülj 286)
	Puhver on ära kulunud.	– Võtke ühendust volitatud <b>Bosch</b> klienditeenindusega. Laske detail seal välja vahetada.
Klambreid ei tulistata piisavalt sügavale.	Aku ei ole laetud või aku on defektne.	– Laadige aku täiesti täis või vahetage aku välja.
	Sisestamisesemed on liiga pikad.	– Kasutage ainult originaalvarvikuid. Kasutada tohib ainult sisestamisesemeid (naelu, klambreid jne), mis on tabelis „Tehnilised andmed“ spetsifitseeritud.
	Sügavuspiirik on seatud liiga kõrgele.	– Seadke sügavuspiirik soovitud sügavusele. (vaadake „Tööjuhised“, Lehekülj 286)
Elektriline tööriist jätab klambreid vahele või on takteteni liiga suur.	Kasutatud sisestamisesemed on lubamatud.	– Kasutage ainult originaalvarvikuid. Kasutada tohib ainult sisestamisesemeid (naelu, klambreid

Probleem	Põhjus	Kõrvaldamine
		jne), mis on tabelis „Tehnilised andmed“ spetsifitseeritud.
	Magasini siibri vedru on liiga nõrk või defektne.	– Võtke ühendust volitatud <b>Bosch</b> klienditeenindusega. Laske detail seal välja vahetada.
Klambrid kiiluvad sageli lasukanalisse kinni.	Kasutatud sisestamisesemed on lubamatud.	– Kasutage ainult originaalvarikuid. Kasutada tohib ainult sisestamisesemeid (naelu, klambreid jne), mis on tabelis „Tehnilised andmed“ spetsifitseeritud.
	Klambrid on vananenud, liimil klambrite vahel ei ole enam hoidejõudu.	– Kasutage uut klambririba
Sissetulistatud klambrid on painutatud.	Löögitempel on vigastatud.	– Võtke ühendust volitatud <b>Bosch</b> klienditeenindusega. Laske detail seal välja vahetada.
	Elektrilist tööriista kasutatakse mittelubatud materjali (nt betoon, kivi) jaoks.	– Kasutage elektrilist tööriista ainult lubatud materjali jaoks. (vaadake „Otstarbekohane kasutamine“, Lehekülj 282)

## Klienditeenindus ja kasutusala nõustamine

### Eesti Vabariik

Tel.: (+372) 6549 575

Meie teenindusaadresside ja garantiitingimuste lingi leiate viimaselt lehelt.

Päringute esitamisel ja varuosade tellimisel teatage meile kindlasti toote tüübisildil olev 10-kohaline tootenumber.

### Kasutuskõlbmatuks muutunud seadmete käitlus

Elektrilised tööriistad, akud, lisatarvikud ja pakendid tuleb keskkonnasäästlikult ringlusse võtta.



Ärge käidelda elektrilisi tööriistu ja akusid/patareid koos olmejäätmetega!

### Üksnes EL liikmesriikidele:

Elektri- ja elektroonikaseadmed või kasutatud akud/patareid, mis enam kasutuskõlblikud pole, peab eraldi kokku koguma ning keskkonnasõbralikul viisil kasutusest kõrvaldama. Kasutage selleks ettenähtud kogumissüsteeme. Vale jäätmekäitlus võib nendes sisalduvate võimalike ohtlike ainete tõttu keskkonda ja tervist kahjustav olla.

## Latviešu

### Drošības noteikumi

#### Vispārēji drošības noteikumi elektroinstrumentiem

#### BRĪDINĀ-JUMS

Izlasiet visus drošības noteikumus un instrukcijas, aplūkojiet ilustrācijas un iepazīstieties ar

specifikācijām, kas tiek piegādātas kopā ar šo elektroinstrumentu. Šeit sniegto drošības noteikumu un instrukciju neievērošana var izraisīt aizdegšanos un būt par cēloni elektriskajam triecienam vai nopietnam savainojumam.

#### Pēc izlasīšanas uzglabājiet šos noteikumus turpmākai izmantošanai.

Drošības noteikumos lietotais apzīmējums "elektroinstrumenti" attiecas gan uz Jūsu tīkla elektroinstrumentiem (ar elektrokabeli), gan arī uz akumulatora elektroinstrumentiem (bez elektrokabeļa).

#### Drošība darba vietā

- ▶ **Uzturiet savu darba vietu tīru un labi apgaismotu.** Nekārtīgās un tumšās vietās var viegli notikt nelaimes gadījums.
- ▶ **Nedarbiniet elektroinstrumentus sprādzienbīstamā atmosfērā, piemēram, viegli uzliesmojošu šķidrumu tuvumā un vietās ar paaugstinātu gāzu vai putekļu saturu gaisā.** Darba laikā elektroinstrumenti nedaudz dzirksteļo, un tas var izsaukt viegli degošu putekļu vai tvaiku aizdegšanos.
- ▶ **Darbinot elektroinstrumentu, neļaujiet bērniem un nepiederošām personām tuvoties darba vietai.** Citu

personu klātbūtnē var novērst uzmanību, kā rezultātā jūs varat zaudēt kontroli pār elektroinstrumentu.

### Elektrodrošība

- ▶ **Nelietojiet elektroinstrumentu lietus laikā, neturiet to mitrumā.** Mitrumam iekļūstot elektroinstrumentā, pieaug risks saņemt elektrisko triecienu.

### Personiskā drošība

- ▶ **Strādājot ar elektroinstrumentu, saglabājiet paškontroli un rīkojieties saskaņā ar veselo saprātu. Pārtrauciet darbu, ja jūtaties noguris vai arī atrodaties narkotiku, alkohola vai medikamentu iespaidā.**

Strādājot ar elektroinstrumentu, pat viens neuzmanības mirklis var būt par cēloni nopietnam savainojumam.

- ▶ **Lietojiet individuālo darba aizsargaprīkojumu. Darba laikā vienmēr nēsājiet aizsargbrilles.** Individuālā darba aizsargaprīkojuma (putekļu maskas, neslidošu apavu un aizsargķiveres vai ausu aizsargu) lietošana noteiktos apstākļos ļaus samazināt savainošanās risku.
- ▶ **Nepieļaujiet elektroinstrumenta patvaļīgu ieslēgšanos. Pirms elektroinstrumenta pievienošanas elektrotīklam, akumulatora ievietošanas vai izņemšanas, kā arī pirms elektroinstrumenta pārņemšanas pārliecinieties, ka tas ir izslēgts.** Pārnesot elektroinstrumentu, ja pirksts atrodas uz ieslēdzēja, kā arī pievienojot to elektrobarošanas avotam laikā, kad elektroinstrumenti ir ieslēgti, var viegli notikt nelaimes gadījums.
- ▶ **Pirms elektroinstrumenta ieslēgšanas izņemiet no tā regulējošos rīkus vai atslēgas.** Regulējošais rīks vai atslēga, kas ieslēgšanas brīdī atrodas elektroinstrumenta kustīgajās daļās, var radīt savainojumu.
- ▶ **Nesniedzieties pārāk tālu. Jebkurā situācijā saglabājiet līdzsvaru un stingru stāju.** Tas atvieglos elektroinstrumenta vadīšanu neparedzētās situācijās.
- ▶ **Nēsājiet darbam piemērotu apģērbu. Darba laikā nenēsājiet brīvi plandošas drēbes un rotaslietas. Netuviniet garus matus un drēbes kustošām daļām.** Valīgas drēbes, rotaslietas un gari mati var iekļerties kustošajās daļās.
- ▶ **Ja elektroinstrumenta konstrukcija ļauj tam pievienot putekļu uzsūkšanas vai savākšanas, nodrošiniet, lai tā būtu pievienota un tiktu pareizi lietota.** Pielietojot putekļu savākšanu, samazinās to kaitīgā ietekme uz veselību.
- ▶ **Nepaļaujieties uz iemaņām, kas iegūtas, bieži lietojot instrumentus, neieslēgstiet pašapmierinātībā un neignorējiet instrumenta drošas lietošanas principus.** Neuzmanīgas rīcības dēļ dažās sekundēs daļās var gūt nopietnu savainojumu.

### Saudzīga apiešanās un darbs ar elektroinstrumentiem

- ▶ **Nepārslogojiet elektroinstrumentu. Ikvienam darbam izvēlieties piemērotu elektroinstrumentu.** Elektroinstrumenti darbojas labāk un drošāk pie nominālās slodzes.

- ▶ **Nelietojiet elektroinstrumentu, ja to ar ieslēdzēja palīdzību nevar ieslēgt un izslēgt.** Elektroinstrumenti, ko nevar ieslēgt un izslēgt, ir bīstams lietošanai un to nepieciešams remontēt.
- ▶ **Pirms elektroinstrumenta regulēšanas, piederumu nomaiņas vai novietošanas uzglabāšanai atvienojiet tā elektrokabeļa kontaktdakšu no barojošā elektrotīkla vai izņemiet no tā akumulatoru, ja tas ir izņemams.** Šādi iespējams novērst elektroinstrumenta nejaušu ieslēgšanos.
- ▶ **Ja elektroinstrumenti netiek lietoti, uzglabājiet to piemērotā vietā, kur elektroinstrumenti nav sasniedzams bērniem un personām, kuras neprot ar to rīkoties vai nav iepazinušas ar šiem noteikumiem.** Ja elektroinstrumentu lieto nekompetentas personas, tas var apdraudēt cilvēku veselību.
- ▶ **Savlaicīgi apkalpojiet elektroinstrumentus un to piederumus. Pārbaudiet, vai kustīgās daļas nav nobīdījušas un ir droši iestiprinātas, vai kāda no daļām nav salauzta un vai nepastāv jebkuri citi apstākļi, kas varētu nelabvēlīgi ietekmēt elektroinstrumenta darbību. Ja elektroinstrumenti ir bojāti, nodrošiniet, lai tas pirms lietošanas tiktu izremontēts.** Daudzi nelaimes gadījumi notiek tāpēc, ka elektroinstrumenti pirms lietošanas nav pienācīgi apkalpoti.
- ▶ **Uzturiet griezošos darbinstrumentus asus un tīrus.** Rūpīgi kopti elektroinstrumenti, kas apgādāti ar asiem griežinstrumentiem, ļauj strādāt daudz ražīgāk un ir vieglāk vadāmi.
- ▶ **Lietojiet vienīgi tādus elektroinstrumentus, piederumus, darbinstrumentus utt., kas atbilst šeit sniegtajiem norādījumiem, ņemot vērā arī konkrētos lietošanas apstākļus un veicamā darba raksturu.** Elektroinstrumentu lietošana citiem mērķiem, nekā tiem, kuriem to ir paredzējis ražotājs, ir bīstama un var novest pie neparedzamām sekām.
- ▶ **Uzturiet elektroinstrumenta rokturus un noturvirsmas sausas, tīras un brīvas no eļļas un smērvielām.** Slideni rokturi un noturvirsmas traucē efektīvi rīkoties ar elektroinstrumentu un to droši vadīt neparedzētās situācijās.

### Saudzīga apiešanās un darbs ar akumulatora elektroinstrumentiem

- ▶ **Akumulatoru uzlādei lietojiet tikai ražotāja norādīto uzlādes ierīci.** Ikviena uzlādes ierīce ir paredzēta tikai noteikta tipa akumulatoram, un mēģinājums to lietot cita tipa akumulatoru uzlādei var novest pie uzlādes ierīces un/vai akumulatora aizdegšanās.
- ▶ **Lietojiet elektroinstrumentos tikai tiem īpaši paredzētus akumulatorus.** Cita tipa akumulatoru lietošana var būt par cēloni savainojumam vai novest pie elektroinstrumenta un/vai akumulatora aizdegšanās.
- ▶ **Laikā, kad akumulators netiek lietots, nepieļaujiet, lai tā kontakti saskartos ar saspurdēm, monētām, atslēgām, naglām, skrūvēm vai citiem nelieliem metāla priekšmetiem, kas varētu veidot savienojumu**

starp kontaktiem, izraisot īsslēgumu. Īsslēgums starp akumulatora kontaktiem var radīt apdegumus un izraisīt aizdegšanos.

- ▶ **Nepareizi lietojot akumulatoru, no tā var izplūst šķidrās elektrolīts; nepieļaujiet tā nonākšanu saskarē ar ādu. Ja tas tomēr ir nejausi noticis, noskalojiet elektrolītu ar ūdeni. Ja elektrolīts nonāk acīs, meklējiet ārstu palīdzību.** No akumulatora izplūdušais elektrolīts var izsaukt ādas iekaisumu vai pat apdegumu.
- ▶ **Nelietojiet akumulatoru vai elektroinstrumentu, ja tas ir bojāts vai modificēts.** Bojāti vai modificēti akumulatori var radīt neparedzētas situācijas, kuru rezultātā var notikt aizdegšanās vai sprādziens, kā arī var rasties savainojuma risks.
- ▶ **Neturiet elektroinstrumentu vai akumulatoru uguns tuvumā vai vietā ar augstu temperatūru.** Elektroinstrumenta vai akumulatora atrašanās uguns tuvumā vai vietā, kur temperatūra pārsniedz 130 °C, var izraisīt sprādzienu.
- ▶ **Ievērojiet visas uzlādēšanas instrukcijas un neuzlādējiet akumulatoru vai elektroinstrumentu pie temperatūras, kas atrodas ārpus instrukcijā norādīto pieļaujamo temperatūras vērtību diapazona robežām.** Uzlādējot akumulatoru neatbilstošā veidā vai pie temperatūras, kas atrodas ārpus pieļaujamo temperatūras vērtību diapazona robežām, tas var tikt bojāts, kā arī var pieaugt aizdegšanās risks.

#### Apkalpošana

- ▶ **Nodrošiniet, lai elektroinstrumenta remontu veiktu kvalificēts personāls, nomainīti izmantojot vienīgi identiskas rezerves daļas.** Tikai tā ir iespējams panākt un saglabāt vajadzīgo darba drošības līmeni.
- ▶ **Nekādā gadījumā neveiciet bojātu akumulatoru apkalpošanu.** Akumulatoru apkalpošanu drīkst veikt tikai ražotājs vai tā pilnvaroti servisa speciālisti.

#### Drošības noteikumi skavošanas ierīcēm

- ▶ **Vienmēr pieņemiet, ka skavotājs satur stiprinājuma elementus.** Neuzmanīgi rīkojoties ar skavotāju, no tā var tikt pēkšņi izmesti stiprinājumi, kas var radīt personām ievainojumus.
- ▶ **Atvienojiet skavotāju no elektrobarošanas avota, kad uzpildāt un izņemat skavas, veicat pielāgojumus vai maināt piederumus.** Skavotājs var tikt nejauši aktivizēts, ja tas ir pieslēgts elektrobarošanas avotam, kas var izraisīt personu ievainojumus.
- ▶ **Esiet uzmanīgi, rīkojoties ar skavām, it īpaši, tās ielādējot vai izņemot no instrumenta.** Skavām ir asi gali, kas var radīt personām ievainojumus.
- ▶ **Nevērsiet instrumentu pret sevi vai pret citu tuvumā esošu cilvēku.** Negaidītas palaišanas gadījumā tiks izmesta skava, kas var radīt personas ievainojumus.
- ▶ **Turiet pirkstus tālu no sprūda, kad nelietojat šo skavotāju un pārvietojoties no vienas darba vietas uz citu.** Negaidītas palaišanas gadījumā tiks izmesta skava, kas var radīt personas ievainojumus.

- ▶ **Veicot darbības, kuru laikā stiprināmais elements var skart slēptus vadus, turiet skavotāju aiz izolētajām noturvīsmām.** Stiprināšajam elementam skarot spriegumnesošus vadus, spriegums var nonākt arī uz skavotāja atklātajām metāla daļām, kā rezultātā lietotājs var saņemt elektrisko triecienu.
- ▶ **Darbības laikā cieši turiet skavotāju.** Nekontrolēta skavotāja atsietiena rezultātā var notikt nejauša instrumenta aktivizēšana, kas var radīt personas ievainojumus.
- ▶ **Turiet visas ķermeņa daļas, piem., rokas un kājas u.c. projām no skavotāja trieciena virziena.** Skava var izdurties cauri apstrādājamajam priekšmetam, kā arī jebkuram citam priekšmetam aiz tā, kas var radīt personas ievainojumus.
- ▶ **Izmantojot skavotāju, turiet visas ķermeņa daļas, tādās kā rokas un kājas utt. projām no vietas, kurā skavas tiek iedzītas apstrādājamajā priekšmetā.** Skava var novirzīties un izkļūt no apstrādājamā priekšmeta, kas var radīt personas ievainojumus.
- ▶ **Nepalaidiet skavotāju, pirms tas nav cieši piespiests stiprināmajam priekšmetam.** Ja skavotājs nesaskaras ar apstrādājamo priekšmetu, stiprinājuma elements var novirzīties no mērķa vietas, kas var izraisīt ievainojumus personām.
- ▶ **Nelietojiet šo skavotāju elektrisko vadu stiprināšanai.** Tas nav paredzēts elektrisko vadu stiprināšanai un var sabojāt vadu izolāciju, līdz ar to radot elektriskā trieciena saņemšanas vai ugunsgrēka apdraudējumu.
- ▶ **Ja stiprinājuma elements iestrēgst skavotājā, atvienojiet to no elektrobarošanas avota.** Izņemot iestrēgušu stiprinājumu, skavotājs var tikt nejauši aktivizēts, ja tas ir pieslēgts elektrobarošanas avotam, kas var izraisīt personu ievainojumus.
- ▶ **Izņemot iestrēgušu stiprinājuma elementu, ievērojiet piesardzību.** Mehānisms var būt nosprīgots, kā rezultātā no instrumenta var ar lielu spēku tikt izmests stiprinājuma elements, kas var izraisīt personas ievainojumus.
- ▶ **Lietojot piemērotu metālmeklētāju, pārbaudiet, vai apstrādes vietu nešķērso slēptas komunālapgādes līnijas, vai arī griezieties pēc konsultācijas vietējā komunālās saimniecības iestādē.** Darbinstrumenta saskaršanās ar elektropārvades līniju var izraisīt aizdegšanos vai būt par cēloni elektriskajam triecienam. Bojājums gāzes pārvades līnijā var izraisīt sprādzienu. Kontakta rezultātā ar ūdensvada cauruli, var tikt bojātas materiālās vērtības.
- ▶ **Bojājuma vai nepareizas lietošanas rezultātā akumulators var izdalīt kaitīgus izgarojumus. Akumulators var aizdegties vai sprāgt.** Ielaidiet telpā svaigu gaisu un smagākos gadījumos meklējiet ārsta palīdzību. Izgarojumi var izraisīt elpošanas ceļu kairinājumu.
- ▶ **Neatveriet akumulatoru un neveiciet tam nekādas modifikācijas.** Pastāv īsslēguma risks.
- ▶ **Iedarbojoties uz akumulatoru ar smailu priekšmetu, piemēram, ar naglu vai skrūvgriezi, kā arī ārēja spēka**

**iedarbības rezultātā akumulators var tikt bojāts.** Tas var radīt iekšēju isslēgumu, kā rezultātā akumulators var aizdegties, dūmot, eksplodēt vai pārkarst.

- **Lietojiet akumulatoru vienīgi ražotāja izstrādājumos.** Tikai tā akumulators tiek pasargāts no bīstamām pārslodzēm.



**Sargājiet akumulatorus no karstuma, piemēram, no ilgstošas saules staru iedarbības, kā arī no uguns, netīrumiem, ūdens un mitruma.**

Pastāv sprādziena un isslēguma risks.

#### Simboli un to nozīme

Šeit ir aplūkoti daži apzīmējumi, kuru nozīmi ir svarīgi zināt, lietojot elektroinstrumentu. Tāpēc lūdzam iegaumēt šos simbolus un to nozīmi. Apzīmējumu pareiza interpretācija ļaus vieglāk un drošāk strādāt ar elektroinstrumentu.

#### Simboli un to nozīme



**Lietojiet ierīces dzirdes orgānu aizsardzībai.** Trokšņa iedarbība var radīt paliekošus dzirdes traucējumus.



**Lietojiet aizsargbrilles.**

## Izstrādājuma un tā funkciju apraksts



**Izlasiet drošības noteikumus un norādījumus lietošanai.** Drošības noteikumu un norādījumu neievērošana var izraisīt aizdegšanos un būt par cēloni elektriskajam triecienam vai nopietnam savainojumam.

Nemiet vērā attēlus lietošanas pamācības sākuma daļā.

### Paredzētais lietojums

Elektroinstrumenti ir paredzēti skavu dziļšanai kokā. Drikst izmantot tikai tādu stiprinājuma elementus (naglas, skavas un citus), kas norādīti tabulā "Tehniskie dati".

**Norāde:** elektroinstrumenti nav paredzēti skavu iedzišanai metālā vai betonā.

Lūdzu, neizmantojiet elektroinstrumentu saskares aktivizēšanas režīmā ar automātisko atgriešanos, kad strādājat uz sastatnēm, kāpnēm vai citas platformas un jums nepieciešams nomainīt darba pozu. Šādā gadījumā izmantojiet tikai atsevišķās aktivizācijas režīmu ar drošības secību.

### Attēlotās sastāvdaļas

Attēloto komponentu numerācija atbilst karstā elektroinstrumenta attēlojumam grafiskajā lapā.

- (1) Apstrādājamā priekšmeta sargs

- (2) Aktivizēšanas drošības elements  
 (3) Palaidējs  
 (4) Akumulatora atbloķēšanas taustiņš  
 (5) Darba gaisma  
 (6) Lietotāja saskarne  
 (7) Akumulators  
 (8) Jostas klipsis  
 (9) Magazīnas atvēršanas slēdzis  
 (10) Magazīna  
 (11) Dziļuma ierobežotāja regulēšanas rādījums  
 (12) Dziļuma ierobežotāja regulēšanas pirkstrats  
 (13) Uzpildes indikatora lodziņš  
 (14) Stobrs  
 (15) Rokturis (ar izolētu noturvirsmu)  
 (16) Magazīnas bīdnis  
 (17) Skavu josla<sup>a)</sup>  
 (18) Nodalījums apstrādājamā priekšmeta sarga uzglabāšanai
- Lietotāja saskarne**
- (19) Ieslēgšanas/izslēgšanas indikators  
 (20) Ieslēgšanas/izslēgšanas poga  
 (21) Režīma poga  
 (22) Atsevišķas aktivizēšanas rādījums  
 (23) Saskares aktivizēšanas rādījums
- a) Šie piederumi neietilpst standarta piegādes komplektā.

### Tehniskie dati

Akumulatora naglotājs	GTH18V-38-2M	
Izstrādājuma numurs	3 601 D82 D..	
Nominālais spriegums	V=	18
Aktivizācijas sistēma		
- Atsevišķā aktivizācija ar drošības secību	●	
- Saskares aktivizācija ar automātisko atgriešanos	●	
Stiprinājuma elements		
- Modelis	Šauras skavas	
- Garums	mm	10-38
- Diametrs	mm	1,2
	ga	18
- Leņķis	0°	
Maks. magazīnas ietilpība	110	
Izmērs (bez akumulatora)		
- Augstums	mm	276

Akumulatora naglotājs	GTH18V-38-2M	
– Platums	mm	95
– Garums ar apstrādājamā priekšmeta sargu	mm	329
Svars <sup>A)</sup>	kg	2,4
ieteicamā apkārtējā gaisa temperatūra uzlādes laikā	°C	0 ... +35
pieļaujamā apkārtējā gaisa temperatūra darbības laikā <sup>B)</sup> un glabāšanas laikā	°C	–20 ... +50
saderīgie akumulatori	GBA18V... GBA 18V... ProCORE18V... EXPERT18V... EXBA18V... CORE18V...	
ieteicamie akumulatori, lai jauda būtu maksimāla.	GBA18V... ≥ 2,0 Ah GBA 18V... ≥ 2,0 Ah	
ieteicamās uzlādes ierīces	GAL18... GAL 18... GAL 36... GAL12V/18... GAL 12V/18... GAX 18... EXAL18...	

A) Bez akumulatora (akumulatora svaru atradīsiet timekla vietnē [www.bosch-professional.com](http://www.bosch-professional.com).)

B) ierobežota jauda pie temperatūras vērtībām < 0 °C

C) Ierobežota jauda ar GBA 18V...

Vērtības var atšķirties atkarībā no konkrētā izstrādājuma un izmantošanas vai apkārtējās vides apstākļiem. Plašāku informāciju skatiet vietnē [www.bosch-professional.com/wac](http://www.bosch-professional.com/wac).

## Informācija par troksni un vibrāciju

Trokšņa emisijas vērtības ir noteiktas atbilstīgi **EN IEC 62841-2-16**.

Elektroinstrumenta trokšņa līmeņa A izsvaratās tipiskās vērtības: skaņas spiediena līmenis **87 dB(A)**, akustiskās jaudas līmenis **97 dB(A)**. Mērījuma nenoteiktība K = **3 dB**.

### Lietojiet līdzekļus dzirdes orgānu aizsardzībai!

Kopējā vibrācijas vērtība  $a_h$  (pastāvīga vibrācija),  $p_f$  (atkārtotas triecienvibrācijas) un mērījuma nenoteiktība K ir noteiktas atbilstīgi **EN IEC 62841-2-16**:

$a_h = 2,0 \text{ m/s}^2$  ( $K = 1,5 \text{ m/s}^2$ ),  $p_f = 484 \text{ m/s}^2$  ( $K = 45 \text{ m/s}^2$ )

Šajā pamācībā norādītais vibrācijas līmenis un instrumenta radītā trokšņa vērtība ir izmērīta atbilstoši standartā noteiktajai procedūrai un var tikt izmantota elektroinstrumentu savstarpējai salīdzināšanai. To var izmantot arī vibrācijas un trokšņa radītās papildu slodzes iepriekšējai novērtēšanai.

Šeit norādītais svārstību līmenis un instrumenta radītā trokšņa vērtība ir attiecināma uz elektroinstrumenta galvenajiem pielietojuma veidiem. Ja elektroinstrumenti tiek lietoti netipiskiem mērķiem, kopā ar netipiskiem darbinstrumentiem vai nav vajadzīgā veidā apkalpots, tā svārstību līmenis un radītā trokšņa vērtība var atšķirties no šeit norādītajām vērtībām. Tas var ievērojami palielināt svārstību un trokšņa radīto papildu slodzi kopējam darba laika posmam.

Lai precīzi izvērtētu svārstību un trokšņa radīto papildu slodzi zināmam darba laika posmam, jāņem vērā arī laiks, kad elektroinstrumenti ir izslēgti vai arī darbojas, taču faktiski netiek izmantoti paredzētā darba veikšanai. Tas var ievērojami samazināt svārstību un trokšņa radīto papildu slodzi kopējam darba laika posmam.

Veiciet papildu pasākumus, lai pasargātu strādājošo personu no vibrācijas kaitīgās iedarbības, piemēram, savlaicīgi veiciet elektroinstrumenta un darbinstrumentu apkalpošanu, uzturiet rokas siltas un pareizi plānojat darbu.

## Akumulators

**Bosch** pārdod akumulatora elektriskos darbinstrumentus arī bez akumulatora. Tas, vai Jūsu elektriskā darbinstrumenta piegādes komplektācijā ir iekļauts akumulators, ir norādīts uz iesaiņojuma.

### Akumulatora uzlāde

► **Izmantojiet vienīgi tehniskajos datos norādītās uzlādes ierīces.** Vienīgi šī uzlādes ierīce ir piemērota jūsu elektroinstrumentā izmantojamā litija-jonu akumulatora uzlādei.

**Norāde:** atbilstoši starptautiskajiem kravu pārvadāšanas noteikumiem litija jonu akumulatori tiek piegādāti daļēji uzlādētā stāvoklī. Lai nodrošinātu pilnu akumulatora jaudu, pirms pirmās lietošanas reizes pilnībā uzlādējiet akumulatoru.

### Akumulatora ielikšana

Ievietojiet uzlādēto akumulatoru akumulatora stiprinājumā, līdz tas tiek nofiksēts.

### Akumulatora izņemšana

Lai izņemu akumulatoru, nospiediet akumulatora atbrīvošanas taustiņu un izvelciet akumulatoru.

### Nedarbojieties ar spēku.



Akumulatoram 2 ir divpakāpju fiksators, kas neļauj tam izkrist, kad nejausi nospiež akumulatora atbrīvošanas pogu. Kamēr akumulators ir ielikts elektroinstrumentā, to notur atspere.

### Akumulatora uzlādes pakāpes indikators

Piezīme: ne visiem akumulatoru tipiem ir uzlādes līmeņa indikators.

Akumulatora uzlādes pakāpes indikators zaļās LEDs diodes parāda akumulatora uzlādes pakāpi. Vadoties no drošības

apsvērumiem, uzlādes pakāpe ir nolāsāma tikai tad, ja elektroinstrumenta atrodas miera stāvoklī.

Lai nolāsītu akumulatora uzlādes pakāpi, nospiediet akumulatora uzlādes pakāpes nolāsīšanas taustiņu  vai . Tas iespējams arī tad, ja akumulators ir izņemts no elektroinstrumenta.

Ja pēc akumulatora uzlādes pakāpes nolāsīšanas taustiņa nospiešanas neiedegas neviens no uzlādes pakāpes indikatora LED diodēm, tas nozīmē, ka akumulators ir bojāts un to nepieciešams nomainīt.

#### Akumulatora tips GBA 18V... | GBA18V...



LED	Uzlādes līmenis
Pastāvīgi deg 3 zaļas LED diodes	60–100%
Pastāvīgi deg 2 zaļas LED diodes	30–60%
Pastāvīgi deg 1 zaļa LED diode	5–30%
Mirgo 1 zaļa LED diode	0–5%

#### Akumulatora veids ProCORE18V... | EXPERT18V... | EXBA18V... | CORE18V...





LED	Uzlādes līmenis
Pastāvīgi deg 5 zaļas LED diodes	80–100%
Pastāvīgi deg 4 zaļas LED diodes	60–80%
Pastāvīgi deg 3 zaļas LED diodes	40–60%
Pastāvīgi deg 2 zaļas LED diodes	20–40%
Pastāvīgi deg 1 zaļa LED diode	5–20%
Mirgo 1 zaļa LED diode	0–5%

#### Akumulatora bojājumu riska atpazīšana

##### EXPERT18V... | EXBA18V...

Akumulatora LED indikatori līdztekus akumulatora uzlādes stāvoklim var uzrādīt arī akumulatora bojājuma risku.

Lai aktivizētu šo funkciju, nospiediet uzlādes pakāpes indikatora taustiņu  un turiet to nospiestu 3 sekundes. Par veikto analīzi signalizē akumulatora uzlādes pakāpes indikatora skrejošās gaismas. Rezultāts tiek attēlots akumulatora uzlādes pakāpes indikatorā.

 **1 LED:** akumulatoram ir augsts bojājuma risks. Veiktspēja un izpildlaiks jau var būt samazināti. Ieteicams nomainīt akumulatoru.

 **5 LED:** akumulatora stāvoklis ir labs; pastāv nēcīgs bojājumu risks.

**Lūdzam ņemt vērā:** akumulatora bojājumu riska novērtēšanas procesam ir divas pakāpes, un tas sniedz vienkāršotu stāvokļa novērtējumu. Akumulators stāvoklis tiek novērtēts vai nu kā labs, vai arī norāda paaugstinātu bojājumu risku. Akumulatora uzlādes stāvoklis netiek attēlots ar procentuālu vērtību.

#### Pareiza apiešanās ar akumulatoru

Sargājiet akumulatoru no mitruma un ūdens.

Uzglabājiet akumulatoru pie temperatūras no –20 °C līdz 50 °C. Neatstājiet akumulatoru karstumā, piemēram, vasaras laikā neatstājiet to automašīnā.

Laiku pa laikam iztīriet akumulatora ventilācijas atvērumus ar mīkstu, tīru un sausu otu.

Ja manāmi samazinās instrumenta darbības laiks starp akumulatora uzlādēm, tas norāda, ka akumulators ir nolietojies un to nepieciešams nomainīt.

Ievērojiet norādījumus par atbrīvošanos no nolietotajiem izstrādājumiem.

#### Montāža

► **Pirms jebkādu darbu veikšanas pie elektroinstrumenta (piem. apkope, instrumentu maiņa utt.) izņemiet akumulatoru no elektroinstrumenta.** Ja nejausi nospiež ieslēdzēju/izslēdzēju, pastāv savainojumu risks.

#### Magazīnas uzpildīšana (skatiet attēlu A1–A3)

► **Izņemiet akumulatoru pirms elektroinstrumenta regulēšanas, piederumu nomaiņas vai novietošanas.**

Šis piesardzības pasākums ļaus novērst elektroinstrumenta patvaļīgu palaišanos.

**Izmantojiet tikai oriģinālos Bosch piederumus.**

Elektroinstrumenta precizitātes daļas, piemēram, magazīna, stobrs un iedzišanas kanāls, ir paredzētas **skavām, naglām un tapām no Bosch**. Citās firmās ražo cita izmēra elementus no citas kvalitātes tērauda.

**Norāde:** izmantojiet tikai tos stiprinājuma elementus, kas ir norādīti tabulā "Tehniskie dati".

Neatbilstīgu stiprinājuma elementu izmantošana var radīt elektroinstrumenta bojājumus un personu savainojumus.

Magazīnas uzpildīšanas laikā turiet elektroinstrumentu tā, lai stobrs **(14)** nebūtu vērstas pret jūsu ķermeni vai citām personām.

– Lai atvērtu magazīnu, nospiediet slēdzi **(9)**. Magazīnas bīdnis **(16)** izvirsās.

– Ievietojiet vienu skavu joslu ar augšup pavērstiem skavu galiem magazīnas augšējā daļā **(10)**.

**Norāde:** elektroniska uzraudzība atpazīst, vai magazīnā atrodas skavas. Ja aktivizēšanas drošības elements tiek nospiests ar tukšu magazīnu, iedzišanas darbība netiek uzsākta. Līdz ar to tiek novērsti tukšas dzišanas sitieni.

– Aiz magazīnas sākuma, atvelciet magazīnas bīdņi **(16)**, līdz magazīnas bīdnis noklīkst.

**Norāde:** magazīnas bīdnim jābūt atbīdāmam bez liela spēka (tikai ar pirkstu spēku). Iestrēdzis magazīnas bīdnis rada šādas sekas: skavas netiek izsistas, skavas paliek karājoties iedzišanas kanālā (skatīt iestrēgumu) vai arī skavas tiek izšautas nepareizā leņķī.

## Darbība

- **Vienmēr nolieciet elektroinstrumentu uz sāniem un nenovietojiet to uz akumulatora.** Atkarībā no izmantotā darbinstrumenta un akumulatora elektroinstrumenti var apkrīst.

### Aktivizācijas sistēma

#### Atsevišķā aktivizācija ar drošības secību

Šajā aktivizācijas sistēmā aktivizēšanas drošības elements **(2)** vispirms ir jānovieto cieši pie apstrādājamā priekšmeta. Stiprinājuma elements tiks izšauts tikai pēc palaidēja **(3)** nospiešanas.

Pēc tam nākamos stiprinājuma elementus iespējams iedzīt tikai tad, kad palaidējs un aktivizēšanas drošības elements atkal ir novietoti izejas pozīcijā.

#### Saskares aktivizācija ar automātisko atgriešanos

Šajā aktivizēšanas sistēmā ir jānospiež palaidējs **(3)** un tas jātur šādā pozīcijā. Turklāt aktivizēšanas drošības elementam jābūt novietotam cieši pie apstrādājamā priekšmeta, lai izšautu stiprinājuma elementu. Kamēr palaidējs **(3)** ir nospiests, iespējams iedzīt citus stiprinājuma elementus, novietojot instrumentu citā vietā.

**Saskares aktivizēšanas** režīmā skavas var iedzīt arī atsevišķas aktivizēšanas procesā.

### Ekspluatācijas sākšana

#### Ieslēgšana/izslēgšana lietotāja saskarnē (skatiet B. att.)

- Lai **ieslēgtu** elektroinstrumentu, nospiediet ieslēgšanas/izslēgšanas pogu **(20)** lietotāja saskarnē **(6)**. Ieslēdzas darba gaisma **(5)**. Ieslēdzēja/izslēdzēja indikators **(19)** deg zaļā krāsā, kad ierīce ir darba gatavībā. Ja ir aktivizēts atsevišķs aktivizēšanas režīms, indikators **(22)** deg baltā krāsā.
- Lai **izslēgtu** elektroinstrumentu, nospiediet ieslēgšanas/izslēgšanas pogu **(20)**.

#### Skavotājs – atsevišķā aktivizēšana

- Ieslēdziet elektroinstrumentu.
- Stingri uzlieciet stobru **(14)** vai nepieciešamības gadījumā gumijas apstrādājamā priekšmeta sargu **(1)** uz apstrādājamā priekšmeta tā, lai aktivizēšanas drošības elements **(2)** būtu pilnībā iespiests. Ieslēdzas darba gaisma.
- Pēc tam īsi nospiediet palaidēju **(3)** un atkal atlaidiet to. Tiek izšauta viena skava.
- Ļaujiet elektroinstrumentam atlekt no apstrādājamā priekšmeta.

- Lai iedzītu nākamo stiprinājuma elementu, pilnībā noņemiet elektroinstrumentu no apstrādājamā priekšmeta un stingri novietojiet to nākamajā izvēlētajā vietā.

#### Skavotājs – saskares aktivizēšana

- Ieslēdziet elektroinstrumentu.
- Aktivizējiet saskares aktivizēšanu, īsi nospiežot darba režīma taustiņu **(21)**. Saskares aktivizēšanas indikators **(23)** iedegas baltā krāsā.
- Turiet palaidēju **(3)** nospiestu. Šajā laikā ieslēdzas darba gaisma, un motors sāk darboties.
- Stingri uzlieciet stobru **(14)** vai nepieciešamības gadījumā gumijas apstrādājamā priekšmeta sargu **(1)** uz apstrādājamā priekšmeta tā, lai aktivizēšanas drošības elements **(2)** būtu pilnībā iespiests. Tiek izšauta viena skava.
- Lai iedzītu nākamo stiprinājuma elementu, turpiniet turēt palaidēju **(3)** nospiestu un noņemiet elektroinstrumentu pilnībā no apstrādājamā priekšmeta. Pēc tam stingri novietojiet to nākamajā izvēlētajā vietā.
- Pārslēdzieties uz atsevišķo aktivizēšanu, atkal nospiežot darba režīma taustiņu **(21)**. Atsevišķas aktivizēšanas rādījums **(22)** ir izgaismots.

### Lietotāja saskarne (attēls B)

Lietotāja saskarne **(6)** tiek izmantota, lai izvēlētos darba režīmu un ieslēgtu un izslēgtu elektroinstrumentu.

Lietotāja saskarne	Apraksts
	Ieslēgšanas/izslēgšanas poga <b>(20)</b> ieslēdz un izslēdz ierīci.
	Režīma izvēles poga <b>(21)</b> ļauj pārslēgties starp atsevišķs aktivizēšanas un saskares aktivizēšanas režīmiem.
	Ieslēgšanas/izslēgšanas indikators <b>(19)</b> deg, kad ierīce ir ieslēgta.
	Atsevišķs aktivizēšanas indikators <b>(22)</b> deg, kad ir aktivizēts atsevišķs aktivizēšanas režīms.
	Saskares aktivizēšanas indikators <b>(23)</b> deg, kad ir aktivizēta saskares aktivizēšana.

#### Stāvokļa rādījumi

Ieslēgšanas/izslēgšanas indikators **(19)** arī sniedz informāciju par elektroinstrumenta stāvokli ar šādiem signāliem.

Elektroinstrumenta stāvokļa rādījums		
Krāsa	Nozīme	Risinājums
Zaļa	Elektroinstrumenti ieslēgts un gatavs darbībai.	–

## Elektroinstrumenta stāvokļa rādījums

Krāsa	Nozīme	Risinājums
Dzeltena	Jums ir jāpievērš uzmanība kādam notikumam: kritiska temperatūra, akumulators ir gandrīz izlādējies vai ir pietuvojies apkopes termiņš.	<ul style="list-style-type: none"> <li>– Ļaujiet elektroinstrumentam atdzist.</li> <li>– Nomainiet vai uzlādējiet akumulatoru.</li> <li>– Lieciet veikt tehnisko apkopi.</li> </ul>
Sarkana	Elektroinstrumentam nav gatavs darbam. Cēlonis: elektroinstrumentam ir pārkarsis, akumulators ir gandrīz izlādējies vai pastāv mehāniskas dabas kļūda.	<ul style="list-style-type: none"> <li>– Ļaujiet elektroinstrumentam atdzist.</li> <li>– Nomainiet vai uzlādējiet akumulatoru.</li> <li>– Lieciet veikt tehnisko apkopi.</li> </ul>
Mirgo sarkanā krāsā	<ul style="list-style-type: none"> <li>– Otrais slēdzis ir nospiests pārāk agri.</li> <li>– Otrais slēdzis netika nospiests 5 sekunžu laikā; ierīce automātiski izslēdzas.</li> <li>– Slēdži tika nospiesti nepareizā secībā (piemēram, palaidējs nospiests pirms ierīce tiek pārslēgta saskares aktivizēšanas režīmā)</li> </ul>	<ul style="list-style-type: none"> <li>– Īsi nogaidiet, līdz stāvokļa indikators iedegas zaļā krāsā.</li> <li>– Elektroinstrumentam atkal ir gatavs darbam.</li> <li>– Atkārtoti veiciet iedzišanas darbību un to darot, ievērojiet pareizo nospiešanas secību vai lietotāja saskarnē mainiet aktivizēšanas sistēmu.</li> </ul>

## Norādījumi par darbu

- **Pirms jebkādu darbu veikšanas pie elektroinstrumenta (piem. apkope, instrumentu maiņa utt.) izņemiet akumulatoru no elektroinstrumenta.** Ja nejausi nospiež ieslēdzēju/izslēdzēju, pastāv savainojumu risks.

Pirms darbu uzsākšanas pārliecinieties, ka drošības un aktivizēšanas iekārtas darbojas un visas skrūves un uzgriežņi ir stingri pievilkti.

Elektroinstrumentu, kuram radušies bojājumi vai darbības traucējumi, nekavējoties atvienojiet no barošanas avota un sazinieties ar Bosch pilnvarotu remonta darbnīcu.

Neveiciet elektroinstrumentam nekādus neatbilstīgus pārveidojumus. Demontējiet vai bloķējiet tādas elektroinstrumenta daļas kā aktivizēšanas drošības elements.

Neveiciet nekādus "Ārkārtas remonta darbus", izmantojot neatbilstīgus līdzekļus. Elektroinstrumentam regulāri un pareizi jāveic apkopes darbi.

Novērsiet jebkādu elektroinstrumenta veiktspējas pasliktināšanos vai bojājumus, piemēram, ko var radīt, piemēram:

- sitieni vai iegrāvējumi;
- ražotāja neapstiprināti pārveidojumi;
- no cieta materiāla, piemēram, tērauda, izgatavotu veidņu izmantošana darbā;
- kritieni pret grīdu vai vilkšana pa to;
- izmantošana par āmuru;
- jebkāda veida pārmērīga spēka pielietošana.

Pārbaudiet, kas atrodas zem vai aiz apstrādājamā priekšmeta. Nedzeniet skavas sienās, griestos vai grīdā, ja aiz tiem atrodas personas. Skava var iztriekties cauri apstrādājamajam priekšmetam un kādu savainot.

Neizšaujiet skavas uz jau iešautām skavām. Tādējādi varat deformēt skavu, tās var iesprūst vai izraisīt nekontrolējamu elektroinstrumenta kustības.

Ja elektroinstrumentam tiek izmantots aukstā vidē, pirmās skavas tiks iedzītas lēnāk par pārējām. Pēc tam, kad darba laikā elektroinstrumentam būs uzsilis, tas atkal darbosies normālā ātrumā.

Lai mazinātu triecienstieņa nolietošanos, nedarbiniet instrumentu tukšgaitā.

Ilgāku pārtraukumu gadījumā vai darba beigās izslēdziet elektroinstrumentu, izņemiet akumulatoru, un, ja iespējams, iztukšojiet magazīnu.

**Magazīnas iztukšošana (skatiet C1–C3 att.)**

- Lai atvērtu magazīnu, nospiediet slēdzi **(9)**. Magazīnas bidnis **(16)** izvirzās.
- Pagrieziet elektroinstrumentu tā, lai skavu josla **(17)** izslīdētu magazīnā **(10)**.
- Lai aizvērtu magazīnu, uzmanīgi virziet magazīnas bidni **(16)** uz priekšu, līdz magazīnas **(10)** galam.

**Iedzišanas dziļuma iestatīšana (skatiet D att.)**

Skavu iedzišanas dziļumu var iestatīt ar pirkstratu **(12)**.

- Iztukšojiet magazīnu **(10)**.
- **Skavas tiek iedzītas pārāk dziļi:** lai samazinātu iedzišanas dziļumu, pagrieziet pirkstratu **(12)** virzienā "–".
- **Skavas netiek iedzītas pārāk dziļi:** lai palielinātu iedzišanas dziļumu, pagrieziet pirkstratu **(12)** virzienā "+".

Pārbaudiet dziļuma ierebožotāja iestatījumus:

- Atkal uzpildiet magazīnu.
- Pārbaudiet jauno iedzišanas dziļumu, veicot izmēģinājumus uz pārbaudes apstrādājamā priekšmeta. Nepieciešamības gadījumā atkārtojiet norādītās darbības.

**Nosprostoju likvidēšana**

Atsevišķas skavas var iesprūst iedzišanas kanālā. Ja tā bieži gadās, sazinieties ar pilnvarotu Bosch remonta darbnīcu.

**Norāde:** ja pēc nosprostoju likvidēšanas triecienstienis vairs nepārvietojas uz aizmuguri, sazinieties ar Bosch pilnvarotu remonta darbnīcu.

- Atlaidiet palaidēju (3).
- Izslēdziet elektroinstrumentu un izņemiet akumulatoru (7).
- Lai atvērtu magazīnu, nospiediet slēdzi (9). Magazīnas bidnis izvirsīs.
- Pagrieziet elektroinstrumentu tā, lai skavu josla izslīdētu no magazīnas. Izņemiet iesprūdušās skavas. Ja nepieciešams, izmantojiet knaibles.
- Atkal uzpildiet magazīnu.
- Aiz magazīnas sākuma, atvelciet magazīnas bidni, līdz magazīnas bidnis nofiksējas.

#### Apstrādājamā priekšmeta sarga nomaiņa (skatiet E att.)

Apstrādājamā priekšmeta sargs (1), kas atrodas aktivizēšanas drošības elementa (2) galā, aizsargā apstrādājamo priekšmetu, kamēr elektroinstruments tiek novietots pareizā iedzišanas pozīcijā. Apstrādājamā priekšmeta sargu var noņemt un nomainīt

- Atlaidiet palaidēju (3).
- Izslēdziet elektroinstrumentu un izņemiet akumulatoru (7).
- Iztukšojiet magazīnu (10).
- Novelciet apstrādājamā priekšmeta sargu no aktivizēšanas drošības elementa.
- Uzbidiet atvērto apstrādājamā priekšmeta sarga daļu uz aktivizēšanas drošības elementa.

**Norāde:** rezerves apstrādājamā priekšmeta sargu var uzglabāt magazīnas (10) apakšējā daļā. Šim nolūkam iebidiet apstrādājamā priekšmeta sargu nodalījumā (18).

#### Apkopes un remonta darbu plāns

- Iztīriet magazīnu (10). Izņemiet plastmasas vai koka skaidas, kas var būt uzkrājušās magazīnā darba laikā.

#### Transportēšana un uzglabāšana

Lai transportētu elektroinstrumentu, izslēdziet to, jo īpaši gadījumos, ja izmantojat kāpnes vai pārvietojaties neparastā pozā.

Pārnēsiet elektroinstrumentu uz darba vietu tikai aiz roktura (15), nospiežot palaidēju (3).

Elektroinstrumentu vienmēr glabājiet ar izņemtu akumulatoru sausā un tīrā vietā.

Ja elektroinstrumentu paredzēts ilgāku laiku nelietot, pārklājiet instrumenta tērauda daļas ar eļļas kārtu. Tādējādi tiek novērsta rūsas veidošanās.

#### Jostas klipsis

Izmantojot jostas klipsi (8), elektroinstrumentu var iekarināt, piemēram, pie jostas. Tas ļauj izbrīvēt darbam abas rokas, un elektroinstruments vienmēr ir viegli sasniedzams.

## Apkalpošana un apkope

#### Apkalpošana un tīrīšana

- **Pirms jebkādu darbu veikšanas pie elektroinstrumenta (piem. apkope, instrumentu maiņa utt.) izņemiet akumulatoru no elektroinstrumenta.** Ja nejausi nospiežat ieslēdzēju/izslēdzēju, pastāv savainojumu risks.
- **Lai elektroinstruments darbotos efektīvi un droši, regulāri tīriet korpusu un ventilācijas atveres.**

Regulāri notīriet elektroinstrumentu ar saspiesta gaisa strūklu.

Darbība	Pamatojums	Izpilde
Notīriet magazīnu (10) un magazīnas bidni (16).	Novērš skavas iestrēgšanu.	– Katru dienu izpūstiet magazīnas/magazīnas bidņa mehānismu ar saspiegtu gaisu.
Pārliecinieties, ka aktivizēšanas drošības elements (2) pareizi darbojas.	Veicina darba drošību un efektīvu elektroinstrumenta lietošanu.	– Katru dienu izpūstiet aktivizēšanas drošības elementa mehānismu ar saspiegtu gaisu.

#### Traucējumu novēršana

Kļūme	Cēlonis	Kļūmju novēršana
Elektroinstruments nav gatavs darbam.	Akumulators ir izlādējies vai arī ir bojāts.	– Pilnībā uzlādējiet akumulatoru vai nomainiet to.
	Akumulators nav pareizi ievietots.	– Raugiet, lai akumulators būtu nofiksēts pie roktura.
	Akumulatora temperatūra ir pārāk augsta vai zema.	– Pagaidiet, līdz akumulators (atkal) sasniedz optimālo darba temperatūru.
	Akumulatora kontakti, motors vai pacelšanas magnēts ir netīri vai bojāti.	– Sazinieties ar pilnvarotu <b>Bosch</b> klientu servisa centru. Lieciet šai darbnīcai nomainīt attiecīgo daļu.

Kļūme	Cēlonis	Kļūmju novēršana
	Magazīna <b>(10)</b> ir tukša.	– Atkal uzpildiet magazīnu. (skatīt „Magazīnas uzpildīšana (skatiet attēlu <b>A1–A3</b> )”, Lappuse 294)
	Aktivizēšanas drošības elements <b>(2)</b> ir saliekts.	– Sazinieties ar pilnvarotu <b>Bosch</b> klientu servisa centru. Lieciet šai darbnīcai nomainīt attiecīgo daļu.
	Elektronika ir bojāta.	– Sazinieties ar pilnvarotu <b>Bosch</b> klientu servisa centru.
	Lietotāja saskarne <b>(6)</b> ir bojāta.	– Sazinieties ar pilnvarotu <b>Bosch</b> klientu servisa centru.
Elektroinstruments ir gatavs darbam, taču tas neizšauj skavas.	Iespējams bojāta kāda no šīm daļām: <ul style="list-style-type: none"> <li>– Palaidējs <b>(3)</b>;</li> <li>– triecienstienis;</li> <li>– motors;</li> <li>– elektronika.</li> <li>– tērauda atspere.</li> </ul>	– Sazinieties ar pilnvarotu <b>Bosch</b> klientu servisa centru. Lieciet šai darbnīcai nomainīt attiecīgo daļu.
	Iedziņas mehānismā ir uzkrājušies svešķermeņi.	– Sazinieties ar pilnvarotu <b>Bosch</b> klientu servisa centru. Lieciet šai darbnīcai nomainīt attiecīgo daļu.
	Stobrā <b>(14)</b> vai magazīnā <b>(10)</b> ir uzkrājušies svešķermeņi.	– Iztīriet stobru <b>(14)</b> vai magazīnu <b>(10)</b> .
	Iedziņas kanālā ir iesprūduši skava.	– Likvidējiet nosprostojumu.
	Magazīnas bīdnis <b>(16)</b> ir bojāts.	– Ja nepieciešams, notīriet magazīnas bīdni <b>(16)</b> , un pārliecinieties, ka magazīna <b>(10)</b> nav netīra.
	Magazīnas bīdņa atspere ir pārāk vāja vai bojāta.	– Sazinieties ar pilnvarotu <b>Bosch</b> klientu servisa centru. Lieciet šai darbnīcai nomainīt attiecīgo daļu.
	Izmantots neatbilstīgs stiprinājuma elements.	– Izmantojiet tikai oriģinālos piederumus. Driķst izmantot tikai tādus stiprinājuma elementus (naglas, skavas un citus), kas norādīti tabulā “Tehniskie dati”.
	Magazīna <b>(10)</b> ir tukša.	– Atkal uzpildiet magazīnu. (skatīt „Magazīnas uzpildīšana (skatiet attēlu <b>A1–A3</b> )”, Lappuse 294)
	Tiek aktivizēta nepareiza iedziņas secība.	– Atkārtoti veiciet iedziņas darbību un to darot, ievērojiet pareizo nospiešanas secību. – Lietotāja saskarnē mainiet aktivizēšanas sistēmu.
Skavas tiek iedzītas pārāk dziļi.	Iestatīts pārāk liels iedziņas dziļums.	– Iestatiet iedziņas dziļumu nepieciešamajā dziļumā. (skatīt „Norādījumi par darbu”, Lappuse 296)
	Buferis ir nolietots.	– Sazinieties ar pilnvarotu <b>Bosch</b> klientu servisa centru. Lieciet šai darbnīcai nomainīt attiecīgo daļu.
Skavas tiek iedzītas pārāk sekli.	Akumulators ir izlādējies vai arī ir bojāts.	– Pārbaudiet uzlādējiet akumulatoru vai nomainiet to.

Klūme	Cēlonis	Klūjumu novēršana
	Stiprinājuma elementi ir pārāk gari.	– Izmantojiet tikai oriģinālos piederumus. Driķst izmantot tikai tādus stiprinājuma elementus (naglas, skavas un citus), kas norādīti tabulā "Tehniskie dati".
	Iestatīts neatbilstošs iedzišanas dziļums.	– Iestatiet iedzišanas dziļumu nepieciešamajā dziļumā. (skatīt „Norādījumi par darbu“, Lappuse 296)
Elektroinstruments pārlec skavai vai tam ir pārāk liels padeves gājiens.	Izmantots neatbilstīgs stiprinājuma elements.	– Izmantojiet tikai oriģinālos piederumus. Driķst izmantot tikai tādus stiprinājuma elementus (naglas, skavas un citus), kas norādīti tabulā "Tehniskie dati".
	Magazīnas bīdņa atspere ir pārāk vāja vai bojāta.	– Sazinieties ar pilnvarotu <b>Bosch</b> klientu servisa centru. Lieciet šai darbnīcai nomainīt attiecīgo daļu.
Skavas bieži iesprūst iedzišanas kanālā.	Izmantots neatbilstīgs stiprinājuma elements.	– Izmantojiet tikai oriģinālos piederumus. Driķst izmantot tikai tādus stiprinājuma elementus (naglas, skavas un citus), kas norādīti tabulā "Tehniskie dati".
	Skavas ir novecojušas, līmviela starp skavām vairs nenodrošina saķeri.	– Izmantojiet jaunu skavu joslu
Iedzītās skavas ir saliekta.	Triecienstienis ir bojāts.	– Sazinieties ar pilnvarotu <b>Bosch</b> klientu servisa centru. Lieciet šai darbnīcai nomainīt attiecīgo daļu.
	Elektroinstruments tiek izmantots neatļautā materiālā (piemēram, betons, akmens).	– Lietojiet elektroinstrumentu vienīgi paredzētajiem materiāliem. (skatīt „Paredzētais lietojums“, Lappuse 292)

## Klientu apkalpošanas dienests un konsultācijas par lietošanu

### Latvijas Republika

Tālr.: 67146262

Saite uz mūsu servisu adresēm un garantijas nosacījumiem ir pieejama pēdējā lapā.

Pieprasot konsultācijas un pasūtot rezerves daļas, noteikti paziņojiet 10 zīmju izstrādājuma numuru, kas norādīts uz izstrādājuma marķējuma plāksnītes.

## Atbrīvošanās no nolietotajiem izstrādājumiem

Nolietotie elektroinstrumenti, akumulatori, piederumi un iesaiņojuma materiāli jāpakļauj otrreizējai pārstrādei apkārtējai videi nekaitīgā veidā.



Neizmetiet nolietotos elektroinstrumentus, akumulatorus un baterijas sadzīves atkritumu tvertnē!

### Tikai EK valstīm.

Nolietotas elektriskās un elektroniskās ierīces, vai nolietoti akumulatori/baterijas ir jāsavāc atsevišķi un jāutilizē videi

drošā veidā. Izmantojiet šiem nolūkiem paredzētās savākšanas sistēmas. Nepareiza utilizācija iespējama bīstamo vielu satura dēļ var izraisīt vides un veselības apdraudējumu.

## Lietuvių k.

## Saugos nuorodos

### Bendrosios saugos nuorodos dirbantiems su elektriniais įrankiais

**⚠️ ĮSPĖJIMAS** Perskaitykite visus su šiuo elektriniu įrankiu pateikiamus saugos įspėjimus, instrukcijas, peržiūrėkite iliustracijas ir specifikacijas. Jei nepaisysite visų žemiau pateiktų instrukcijų, galite patirti elektros smūgį, sukelti gaisrą ir sunkiai susižaloti arba sužaloti kitus asmenis.

**Išsaugokite šias saugos nuorodas ir reikalavimus, kad ir ateityje galėtumėte jais pasinaudoti.**

Toliau pateiktame tekste vartojama sąvoka „Elektrinis įrankis“ apibūdina įrankius, maitinamus iš elektros tinklo (su maitinimo laidu), ir akumulatorinius įrankius (be maitinimo laido).

#### Darbo vietos saugumas

- ▶ **Darbo vieta turi būti švari ir gerai apšviesta.** Netvarkinga arba blogai apšviesta darbo vieta gali tapti nelaimingų atsitikimų priežastimi.
- ▶ **Nedirbkite su elektriniu įrankiu aplinkoje, kurioje yra degių skysčių, dujų ar dulkių.** Elektriniai įrankiai gali kibirkščiuoti, o nuo kibirkščių dulkės arba susikaupę garai gali užsidegti.
- ▶ **Dirbdami su elektriniu įrankiu neleiskite šalia būti vaikams ir pašaliniam asmeniui.** Nukreipę dėmesį į kitus asmenis galite nebesuvaldyti prietaiso.

#### Elektrosauga

- ▶ **Saugokite elektrinį įrankį nuo lietaus ir drėgmės.** Jei į elektrinį įrankį patenka vandens, padidėja elektros smūgio rizika.

#### Žmonių sauga

- ▶ **Būkite atidūs, sutelkite dėmesį į tai, ką darote, ir dirbdami su elektriniu įrankiu vadovaukitės sveiku protu. Nedirbkite su elektriniu įrankiu, jei esate pavargę arba vartojote narkotikų, alkoholio ar medikamentų.** Akimirksnio neatidumas dirbant su elektriniu įrankiu gali tapti sunkių sužalojimų priežastimi.
- ▶ **Visada dirbkite su asmens apsaugos priemonėmis. Būtinai dėvėkite apsauginius akinius.** Naudojant asmens apsaugos priemones, pvz., respiratorių ar apsauginę kaukę, neslystančius batus, apsauginį šalną, klausos apsaugos priemones ir kt., rekomenduojamas atitinkamai pagal naudojamą elektrinį įrankį, sumažėja rizika susižeisti.
- ▶ **Saugokitės, kad elektrinio įrankio neįjungtumėte atsitiktinai. Prieš prijungdami elektrinį įrankį prie elektros tinklo ir (arba) akumulatoriaus, prieš pakeldami ar nešdami įsitikinkite, kad jis yra išjungtas.** Jeigu nešdami elektrinį įrankį pirštą laikysite ant jungiklio arba prietaisą įjungsitė į elektros tinklą, kai jungiklis yra įjungtas, gali įvykti nelaimingas atsitikimas.
- ▶ **Prieš įjungdami elektrinį įrankį pašalinkite reguliavimo įrankius arba veržlinius raktus.** Besisukančioje prietaiso dalyje esantis įrankis ar raktas gali sužaloti.
- ▶ **Stenkitės, kad kūnas visada būtų normalioje padėtyje. Dirbdami stovėkite saugiai ir visada išlaikykite pusiausvyrą.** Tvirtai stovėdami ir gerai išlaikydami pusiausvyrą galėsite geriau kontroliuoti elektrinį įrankį netikėtose situacijose.
- ▶ **Dėvėkite tinkamą aprangą. Nedėvėkite plačių drabužių ir papuošalų. Saugokite plaukus ir drabužius nuo besisukančių elektrinio įrankio dalių.** Laisvus drabužius, papuošalus bei ilgus plaukus gali įtraukti besisukančios dalys.
- ▶ **Jei yra numatyta galimybė prijungti dulkių nusiurbimo ar surinkimo įrenginius, visada įsitikinkite, ar jie yra**

**prijungti ir ar tinkamai naudojami.** Naudojant dulkių nusiurbimo įrenginius sumažėja kenksmingas dulkių poveikis.

- ▶ **Dažnai naudodami įrankį ir gerai su juo susipažinę per nelyg neatsipalaiduokite ir nepadėkite nepaisyti įrankio saugos principų.** Neatidus veiksmas gali sukelti sunkią traumą per sekundės dalį.

#### Rūpestinga elektrinių įrankių priežiūra ir naudojimas

- ▶ **Neperkraukite elektrinio įrankio. Naudokite jį su tinkama elektrinio įrankio įtampa.** Su tinkamu elektriniu įrankiu jūs dirbsite geriau ir saugiau, jei neviršysite nurodyto galimumo.
- ▶ **Nenaudokite elektrinio įrankio su sugedusiu jungikliu.** Elektrinis įrankis, kurio nebegalima įjungti ar išjungti, yra pavojingas ir jį reikia remontuoti.
- ▶ **Prieš reguliuodami elektrinį įrankį, keisdami darbo įrankius ar prieš valydami elektrinį įrankį, iš elektros tinklo lizdo ištraukite kištuką ir (arba) išimkite akumulatorių, jeigu jis išimamas.** Ši atsargumo priemonė apsaugos jus nuo netikėto elektrinio įrankio įsijungimo.
- ▶ **Nenaudojamą elektrinį įrankį sandėliuokite vaikams ir nemokantiems juo naudotis asmenims neprieinamoje vietoje.** Elektriniai įrankiai yra pavojingi, kai juos naudoja nepatyrę asmenys.
- ▶ **Priziūrėkite elektrinį įrankį ir priedus. Patikrinkite, ar besisukančios įrankio dalys tinkamai veikia ir niekur nestringa, ar nėra sulūžusių ar pažeistų dalių, kurios trikdytų elektrinio įrankio veikimą. Prieš vėl naudojant elektrinį įrankį, pažeistos įrankio dalys turi būti sutaisytos.** Daugelio nelaimingų atsitikimų priežastis yra blogai priziūrimi elektriniai įrankiai.
- ▶ **Pjovimo įrankiai turi būti aštrūs ir švarūs.** Rūpestingai priziūrėti pjovimo įrankiai su aštriomis pjaunamosiomis briaunomis mažiau stringa, juos lengviau valdyti.
- ▶ **Elektrinį įrankį, papildomą įrangą, darbo įrankius ir t. t. naudokite taip, kaip nurodyta šioje instrukcijoje, ir atsižvelkite į darbo sąlygas ir atliekamą darbą.** Naudojant elektrinius įrankius ne pagal paskirtį, gali susidaryti pavojingos situacijos.
- ▶ **Rankenos ir suėmimo paviršiai turi būti sausi, švarūs, ant jų neturi būti alyvos ir tepalų.** Dėl slidžių rankenų ir suėmimo paviršių negalėsite saugiai išlaikyti ir suvaldyti įrankio netikėtose situacijose.

#### Rūpestinga akumulatorinių įrankių priežiūra ir naudojimas

- ▶ **Akumulatoriui įkrauti naudokite tik tuos kroviklius, kuriuos rekomenduoja gamintojas.** Naudojant kitokio tipo akumulatoriams skirtą kroviklį, iškyla gaisro pavojus.
- ▶ **Su elektriniu įrankiu galima naudoti tik jam skirtą akumulatorių.** Naudojant kitokius akumulatorius iškyla susižalojimo ir gaisro pavojus.
- ▶ **Nelaikykite sąvaržėlių, monetų, raktų, vinių, varžtų ar kitokių metalinių daiktų arti ištraukto iš prietaiso akumulatoriaus kontaktų.** Trumpai sujungus akumulatoriaus kontaktus galima nusidėginti ar sukelti gaisrą.

- ▶ **Netinkamai naudojant akumuliatorių, iš jo gali ištekti skystis; venkite kontakto su šiuo skystčiu. Jei skystis pateko ant odos, nuplaukite jį vandeniu. Jei skystis pateko į akis, nedelsdami kreipkitės į gydytoją.** Akumuliatoriaus skystis gali sudirginti ar nudeginti odą.
- ▶ **Nenaudokite pažeisto arba perdaryto akumuliatoriaus arba įrankio.** Sugadinti arba perdaryti akumuliatoriai gali veikti nenuspėjamai – sukelti gaisrą, sprogimą arba traumų pavojų.
- ▶ **Saugokite akumuliatorių ir įrankį nuo ugnies ir aukštos temperatūros.** Patekęs į ugnį arba aukštesnę nei 130 °C temperatūrą, jis gali sprogti.
- ▶ **Vykdykite visas įkrovimo instrukcijas ir nekraukite akumuliatoriaus arba įrankio temperatūroje, neatitinkančioje instrukcijose nurodyto temperatūros diapazono ribų.** Netinkamai kraunant arba įeigu temperatūra neatitinka nurodyto diapazono ribų, gali sugesti akumuliatorius ir kilti gaisras.

#### Techninė priežiūra

- ▶ **Elektrinį įrankį turi remontuoti tik kvalifikuoti specialistai ir naudoti tik originalias atsargines dalis.** Taip galima garantuoti, jog elektrinis įrankis išliks saugus naudoti.
- ▶ **Niekada neatlikite pažeisto akumuliatoriaus techninės priežiūros.** Akumuliatorių techninę priežiūrą turi atlikti tik gamintojas arba įgaliotasis techninės priežiūros atstovas.

#### Saugos nuorodos dirbantiems su pistoletais sąsagėlėms kati

- ▶ **Nepamirškite, kad pistolete sąsagėlėms kalti yra tvirtinimo elementų.** Neatsargiai naudojant pistoletą sąsagėlėms kalti, netikėtai gali iššauti tvirtinimo elementas ir sužaloti asmenis.
- ▶ **Atjunkite pistoletą sąsagėlėms kalti nuo elektros tinklo, jei pildote sąsagėlių arba jas išimate, atliekate reguliavimo darbus ar keičiate papildomą įrangą.** Jei pistoletas sąsagėlėms kalti yra prijungtas prie elektros tinklo, jis gali būti netikėtai suaktyvintas, dėl ko galite susižaloti.
- ▶ **Būkite atsargūs dirbdami su tvirtinimo elementais, ypač juos įdėdami arba išimdami.** Tvirtinimo elementų galas yra smailas, todėl galite susižaloti.
- ▶ **Nenukreipkite įrankio į save ir į netoli esančius asmenis.** Netikėtai paspaudus gaiduką, iššaus tvirtinimo elementas, dėl ko galite susižaloti.
- ▶ **Laikykite pirštus toliau nuo gaiduko, kai nenaudojate pistoleto sąsagėlėms kalti arba kai pereinate iš vienos darbo padėties į kitą.** Netikėtai paspaudus gaiduką, iššaus tvirtinimo elementas, dėl ko galite susižaloti.
- ▶ **Jei atliekate darbus, kurių metu sąsagėlė gali kliudyti paslėptus elektros laidus, pistoletą sąsagėlėms kalti laikykite už izoliuotų rankenų.** Sąsagėlei palietus laidą, kuriuo teka elektros srovė, metalinėse pistoleto sąsagėlėms kalti dalyse gali atsirasti įtampa ir trenkti elektros smūgis.

- ▶ **Dirbdami tvirtai laikykite pistoletą sąsagėlėms kalti.** Dėl pistoleto sąsagėlėms kalti atatrunkos, jis gali netyčia įsijungti ir sužaloti.
- ▶ **Visas kūno dalis, pvz., rankas, kojas ir kt., laikykite toliau nuo pistoleto sąsagėlėms kalti kalimo krypties.** Tvirtinimo elementas gali prasiskverbti per ruošinį ir per bet kokį po juo esantį daiktą ir sužaloti.
- ▶ **Kai dirbate su pistoletu sąsagėlėms kalti, visas kūno dalis, pvz., rankas, kojas ir kt., laikykite toliau nuo vietos, kurioje sąsagėlė sminga į ruošinį.** Sąsagėlės ruošinyje gali nukrypti ar pasislinkti iš ruošinio ir sužaloti.
- ▶ **Pistoleto sąsagėlėms kalti įjunkite tik tada, kai jis įremtas į ruošinį.** Jei pistoletas sąsagėlėms kalti neliečia ruošinio, tvirtinimo elementas gali nukrypti nuo ruošinio, o tai gali sukelti sužalojimus.
- ▶ **Šio pneumatinio pistoleto nenaudokite elektros laidams tvirtinti.** Jis nėra skirtas elektros laidų instaliacijoms, todėl gali pažeisti elektros laidų izoliaciją, dėl ko gali trenkti elektros smūgis ar kilti gaisras.
- ▶ **Jei įrankyje užstringa tvirtinimo elementas, atjunkite pistoletą sąsagėlėms kalti nuo energijos šaltinio.** Jei išimant užstringusį elementą pistoletas sąsagėlėms kalti yra prijungtas prie elektros tinklo, jis gali būti netikėtai suaktyvintas, dėl ko galite susižaloti.
- ▶ **Būkite atsargūs išimdami įstrigusį tvirtinimo elementą.** Mechanizmas gali būti veikiamas slėgio jėgos, o tvirtinimo elementas gali būti išmestas su jėga, dėl ko galite susižaloti.
- ▶ **Prieš pradėdami darbą, tinkamais iškiliais patikrinkite, ar po norimais apdirbti paviršiais nėra pravesių elektros laidų, dujų ar vandentiekio vamzdžių; jei abejojate, galite pasikviesti į pagalbą vietinius komunalinių paslaugų teikėjus.** Kontaktas su elektros laidais gali sukelti gaisro bei elektros smūgio pavojų. Pažeidus dujotiekio vamzdį, gali įvykti sprogimas. Pažeidus vandentiekio vamzdį galima pridaryti daugybę nuostolių.
- ▶ **Pažeidus akumuliatorių ar netinkamai jį naudojant, gali išsiveržti garų.** Akumuliatorius gali užsidegti arba sprogti. Išvėdinkite patalpą ir, jei nukentėjote, kreipkitės į gydytoją. Šie garai gali sudirginti kvėpavimo takus.
- ▶ **Neatidarykite akumuliatoriaus ir nedarykite jokių jo pakeitimų.** Galimas trumpojo sujungimo pavojus.
- ▶ **Aštrūs daiktai, pvz., vinyas ar atsuktuvai, arba išorinė jėga gali pažeisti akumuliatorių.** Dėl to gali įvykti vidinis trumpasis jungimas ir akumuliatorius gali sudegti, pradėti rūkti, sprogti ar perkaisti.
- ▶ **Akumuliatorių naudokite tik gamintojo gaminiuose.** Tik taip apsaugosite akumuliatorių nuo pavojingos per didelės apkrovos.



**Saugokite akumuliatorių nuo karščio, taip pat ir nuo ilgalaikio saulės spindulių poveikio, ugnies, nešvarumų, vandens ir drėgmės.** Iškyla sprogimo ir trumpojo jungimo pavojus.

**Simboliai ir jų reikšmės**

Žemiau pateikti simboliai gali būti svarbūs naudojant jūsų elektrinį įrankį. Prašome įsiminti simbolius ir jų reikšmes. Teisinga simbolių interpretacija padės geriau ir saugiau naudotis elektriniu įrankiu.

**Simboliai ir jų reikšmės**

**Dirbkite su klausos apsaugos priemonėmis.** Dėl triukšmo poveikio galima prarasti klausą.



**Dirbkite su apsauginiais akiniais.**

**Gaminio ir savybių aprašas**

**Perskaitykite visas šias saugos nuorodas ir reikalavimus.** Nesilaikant saugos nuorodų ir reikalavimų gali trenkti elektros smūgis, kilti gaisras, galima smarkiai susižaloti ir sužaloti kitus asmenis.

Prašome atkreipti dėmesį į paveikslėlius priekinėje naudojimo instrukcijos dalyje.

**Naudojimas pagal paskirtį**

Elektrinis įrankis yra skirtas sąsagėlėms į medieną kalti. Leidžiama naudoti tik tuos tvirtinimo elementus (vinis, sąsagėlės ir kt.), kurie nurodyti lentelėje „Techniniai duomenys“.

**Nuoroda:** elektrinis įrankis nėra skirtas sąsagėlėms į metalą ar betoną įkalti.

Prašome nenaudoti elektrinio įrankio kontaktinio kalimo režimu su automatinio grįžimo atgal, kai dirbate ant pastolių, kopėčių arba kitokios platformos ir kai būtina pakeisti darbinę padėtį. Tokiu atveju dirbkite tik kalimo po vieną režimu su apsauga.

**Pavaizduoti elementai**

Pavaizduotų sudedamųjų dalių numeriai atitinka elektrinio įrankio schemos numerius.

- (1) Ruošinį tausojantis antgalis
- (2) Paleidimo saugiklis
- (3) Paleidimo mygtukas
- (4) Akumulatoriaus atblokovimo klavišas
- (5) Darbinė lemputė
- (6) Naudotojo sąsaja
- (7) Akumulatorius
- (8) Laikiklis tvirtinti prie diržo
- (9) Apkabos atidarymo jungiklis
- (10) Apkaba
- (11) Gylio ribotuvo nustatymo rodmuo

(12) Gylio ribotuvo nustatymo regulatoriaus ratukas

(13) Pripildymo indikatoriaus langelis

(14) Žiotys

(15) Rankena (izoliuotas rankenos paviršius)

(16) Apkabos stūmiklis

(17) Sąsagėlių juostelė<sup>a)</sup>

(18) Dėtuvė ruošinį tausojančiam antgaliui laikyti

**Naudotojo sąsaja**

(19) Įjungimo/išjungimo indikatorius

(20) Įjungimo-išjungimo mygtukas

(21) Režimo mygtukas

(22) Kalimo po vieną indikatorius

(23) Kontaktinio kalimo indikatorius

a) Šio priedo standartiniame tiekiamame komplekte nėra.

**Techniniai duomenys**

Akumulatorinis segiklis	GTH18V-38-2M	
Gaminio numeris		<b>3 601 D82 D..</b>
Nominalioji įtampa	V=	18
Paleidimo sistema		
– Kalimas po vieną su apsauga		●
– Kontaktinis kalimas su automatinio grįžimo atgal		●
Tvirtinimo elementas		
– Tipas		Siauros sąsagėlės
– Ilgis	mm	10–38
– Skersmuo	mm	1,2
	ga	18
– Kampas		0°
Maks. apkabos talpa		110
Matmenys (be akumulatoriaus)		
– Aukštis	mm	276
– Plotis	mm	95
– Ilgis su ruošinį tausojančiu antgaliu	mm	329
Svoris <sup>A)</sup>	kg	2,4
Rekomenduojama aplinkos temperatūra įkraunant	°C	0 ... +35
Leidžiamoji aplinkos temperatūra veikiant <sup>B)C)</sup> ir sandėliuojant	°C	-20 ... +50
Suderinami akumulatoriai		GBA18V... GBA 18V... ProCORE18V...

Akumulatorinis segiklis	GTH18V-38-2M
	EXPERT18V... EXBA18V... CORE18V...
Rekomenduojami akumulatoriai darbui visa galia	GBA18V... ≥ 2,0 Ah GBA 18V... ≥ 2,0 Ah
Rekomenduojami krovikliai	GAL18... GAL 18... GAL 36... GAL12V/18... GAL 12V/18... GAX 18... EXAL18...

A) Be akumulatoriaus (akumulatoriaus svorį rasite [www.bosch-professional.com](http://www.bosch-professional.com).)

B) ribota galia, esant temperatūrai < 0 °C

C) Aprobota galia su GBA 18V...

Vertės gali skirtis priklausomai nuo gaminio, jos taip pat priklauso nuo naudojimo ir aplinkos sąlygų. Daugiau informacijos rasite [www.bosch-professional.com/wac](http://www.bosch-professional.com/wac).

## Informacija apie triukšmą ir vibraciją

Triukšmo emisijos vertės nustatytos pagal **EN IEC 62841-2-16**.

Pagal A skalę išmatuotas elektrinio įrankio triukšmo lygis tipiniu atveju siekia: garso slėgio lygis **87 dB(A)**; garso galios lygis **97 dB(A)**. Paklaida  $K = 3$  dB.

### Dirbkite su klausos apsaugos priemonėmis!

Vibracijos vertės  $a_h$  (nuolatinė vibracija),  $p_f$  (pakartotina smūginė vibracija) ir paklaida  $K$ , nustatyta pagal **EN IEC 62841-2-16**:

$a_h = 2,0 \text{ m/s}^2$  ( $K = 1,5 \text{ m/s}^2$ ),  $p_f = 484 \text{ m/s}^2$  ( $K = 45 \text{ m/s}^2$ )

Šioje instrukcijoje pateiktas vibracijos lygis ir triukšmo emisija buvo išmatuoti pagal standartizuotą matavimo metodą, ir juos galima naudoti elektriniams įrankiams palyginti. Jie taip pat skirti vibracijos ir triukšmo emisijai iš anksto įvertinti.

Nurodytas vibracijos lygis ir triukšmo emisijos vertė atspindi pagrindinius elektrinio įrankio naudojimo atvejus. Tačiau jeigu elektrinis įrankis naudojamas kitokiais paskirčiais, su kitokiais darbo įrankiais arba jeigu jis nepakankamai techniškai prižiūrimas, vibracijos lygis ir triukšmo emisijos vertė gali kisti. Tokiu atveju vibracijos ir triukšmo emisija per visą darbo laikotarpį gali žymiai padidėti.

Norint tiksliai įvertinti vibracijos ir triukšmo emisiją per tam tikrą darbo laiką, reikia atsižvelgti ir į laiką, per kurį elektrinis įrankis buvo išjungtas arba, nors ir veikė, bet nebuvo naudojamas. Tai įvertinus, vibracijos ir triukšmo emisija per visą darbo laiką žymiai sumažės.

Dirbančiam nuo vibracijos poveikio apsaugoti paskirkite papildomas apsaugos priemones, pvz.: elektrinių ir darbo įrankių techninę priežiūrą, rankų šildymą, darbo eigos organizavimą.

## Akumulatorius

**Bosch** akumulatorinius elektrinius įrankius parduoda ir be akumulatoriaus. Ar į jūsų elektrinio įrankio tiekiamą komplektą įeina akumulatorius, galite pažiūrėti ant pakuotės.

### Akumulatoriaus įkrovimas

► **Naudokite tik techninių duomenų skyriuje nurodytus kroviklius.** Tik šie krovikliai yra priderinti prie Jūsų elektriniame prietaise naudojamo ličio jonų akumulatoriaus.

**Nuoroda:** laikantis tarptautinių transportavimo teisės aktų, ličio jonų akumulatoriai tiekiami dalinai įkrauti. Kad akumulatorius veiktų visa galia, prieš pirmąjį naudojimą akumulatorių visiškai įkraukite.

### Akumulatoriaus įdėjimas

Įkrautą akumulatorių stumkite į akumulatoriaus laikiklį, kol pajusite, kad užsifiksavo.

### Akumulatoriaus išėmimas



Norėdami išimti akumulatorių, paspauskite akumulatoriaus atblokavimo klavišus ir išimkite akumulatorių. **Traukdami nenaudokite jėgos.**

Akumulatoriuje yra 2 fiksavimo pakopos, kurios saugo, kad netikėtai paspaudus akumulatoriaus atblokavimo klavišą, akumulatorius neiškristų. Į elektrinį prietaisą įstatytą akumulatorių tinkamoje padėtyje palaiko spyruoklė.

### Akumulatoriaus įkrovos būklės indikatorius

Nuoroda: ne visų tipų akumulatoriai yra su įkrovos būklės indikatoriumi.

Žali akumulatoriaus įkrovos būklės indikatorius rodo akumulatoriaus įkrovos būklę. Dėl saugumo, įkrovos būklė galima pažiūrėti tik tada, kai elektrinis įrankis neveikia.

Jei norite, kad būtų parodyta įkrovos būklė, paspauskite įkrovos būklės mygtuką  arba . Tai galima ir tada, kai akumulatorius yra išimtas.

Jei paspaudus mygtuką nešviečia nei vienas šviesadiodis indikatorius, vadinasi akumulatorius yra pažeistas ir jį reikia pakeisti.

### Akumulatoriaus tipas GBA 18V... | GBA18V...



Šviesos diodas	Talpa
Šviečia nuolat 3× žali	60–100 %
Šviečia nuolat 2× žali	30–60 %
Šviečia nuolat 1× žalias	5–30 %
Mirksi 1× žalias	0–5 %

**Akumuliatoriaus tipas ProCORE18V... | EXPERT18V... | EXBA18V... | CORE18V...**

Šviesos diodas	Talpa
Šviečia nuolat 5 × žali	80–100 %
Šviečia nuolat 4 × žali	60–80 %
Šviečia nuolat 3 × žali	40–60 %
Šviečia nuolat 2 × žali	20–40 %
Šviečia nuolat 1 × žalias	5–20 %
Mirksi 1 × žalias	0–5 %

**Akumuliatorių pažeidimo rizikos atpažinimas****EXPERT18V... | EXBA18V...**

Akumuliatoriaus įkrovos būklės indikatorių šviesos diodai gali rodyti ne tik akumuliatoriaus įkrovos būklę, bet ir akumuliatoriaus pažeidimo riziką.

Norėdami suaktyvinti funkciją, 3 sekundes laikykite paspausimą įkrovos būklės indikatorius mygtuką. Apie akumuliatoriaus analizę praneša bėgančios šviesos juostos principu įsijiebiančias akumuliatoriaus įkrovos būklės indikatorius šviesos diodai. Rezultatas rodomas akumuliatoriaus įkrovos būklės indikatoriuje.

**1 šviesos diodas:** didelė akumuliatoriaus pažeidimo rizika. Galia ir veikimo laikas gali būti sumažėję. Akumuliatorių rekomenduojama pakeisti.

**5 šviesos diodai:** akumuliatoriaus būklė gera, pažeidimo rizika maža.

**Prašome atkreipti dėmesį:** akumuliatoriaus pažeidimo rizikos įvertinimas vyksta dviem pakopomis ir pateikia supaprastintą būsenos įvertinimą. Akumuliatorius įvertinamas kaip geros būsenos arba kaip turintis padidintą pažeidimų riziką. Baterijų būseną procentine dalimi neišreiškiama.

**Nuorodos, kaip optimaliai elgtis su akumuliatoriumi**

Saugokite akumuliatorių nuo drėgmės ir vandens.

Akumuliatorių sandėliuokite tik nuo –20 °C iki 50 °C temperatūroje. Pvz., nepalikite akumuliatoriaus vasarą automobilyje.

Akumuliatoriaus ventiliacines angas valykite minkštu, švariu ir sausu teptuku.

Pastebimas įkrauto akumuliatoriaus veikimo laiko sutrumpėjimas rodo, kad akumuliatorius susidėvėjo ir jį reikia pakeisti. Laikykites pateiktų šalinimo nurodymų.

**Montavimas**

- **Prieš pradėdami bet kokius elektrinio įrankio priežiūros darbus (pvz., techninės priežiūros, įrankio keitimo ir kt.), iš elektrinio įrankio išimkite akumuliatorių.** Priešingu atveju, netyčia nuspaudus įjungimo-išjungimo jungiklį, išskyla sužalojimo pavojus.

**Apkabos užpildymas (žr. A1–A3 pav.)**

- **Prieš pradėdami prietaisą reguliuoti, keisti papildomą įrangą ar prieš padėdami elektrinį įrankį, išimkite akumuliatorių.** Ši atsargumo priemonė apsaugos jus nuo netikėto elektrinio įrankio įsijungimo.

**Naudokite tik originalią Bosch papildomą įrangą.** Preciziškos elektrinio įrankio dalys, pvz., apkaba, žiotys ir šūvio kanalas, yra pritaikytos **Bosch sąsagėlėms, vinims ir vinims be galvučių**. Kiti gamintojai naudoja kitokios kokybės plieną ir gamina kitokių matmenų tvirtinimo elementus.

**Nuoroda:** naudokite tik lentelėje „Techniniai duomenys“ nurodytus tvirtinimo elementus.

Naudojant neleistinus tvirtinimo elementus, galimi elektrinio įrankio pažeidimai ir asmenų sužalojimai.

Kaldami, elektrinį įrankį laikykite taip, kad žiotys (14) nebūtų nukreiptos nei į jus, nei į kitus asmenis.

- Paspauskite apkabos atidarymo jungiklį (9). Išvažiuoja apkabos stūmiklis (16).
- Į viršutinę apkabos (10) dalį įdėkite sąsagėlių juostelę, sąsagėlių viršūnes nukreipę aukštyn.

**Nuoroda:** elektroninis kontrolės įtaisas atpažįsta, ar apkaboje yra sąsagėlių. Jei paleidimo saugiklis paspaudžiamas, esant tuščiai apkabai, kalimo operacija neatliekama. Taip yra apsaugoma nuo tuščių šūvių.

- Traukite apkabos stūmiklį (16) į apkabos priekį, kol apkabos stūmiklis užsifiksuos.

**Nuoroda:** apkabos stūmiklis turi leistis stumiamas atgal nenaudojant didelės jėgos (turi pakakti piršto jėgos). Užstrigęs apkabos stūmiklis daro tokį poveikį: sąsagėlės neiššaunamos, sąsagėlės lieka užstrigusios šūvio kanale (žr. „Strigimas“) arba sąsagėlės iššaunamos netinkamu kampu.

**Naudojimas**

- **Elektrinį įrankį visada padėkite ant šono ir niekada nestatykite jo ant akumuliatoriaus.** Priklausomai nuo naudojamo darbo įrankio ir akumuliatoriaus, elektrinis įrankis gali nuvirsti.

**Paleidimo sistema****Kalimas po vieną su apsauga**

Nustačius šią paleidimo sistemą, pirmiausia į ruošinį reikia tvirtai įremti paleidimo saugiklį (2). Tvirtinimo elementas iššaunamas tik tada, kai paspaudžiamas paleidimo mygtukas (3).

Kitą kalimo operaciją galima atlikti tik tada, kai paleidimo mygtukas ir paleidimo saugiklis vėl atstatomi į pradinę padėtį.

**Kontaktinis kalimas su automatinu grįžimu atgal**

Nustačius šią paleidimo sistemą, pirmiausia reikia paspausti paleidimo mygtuką (3) ir laikyti jį šioje padėtyje. Tada paleidimo saugiklį reikia tvirtai įremti į ruošinį, kad būtų galima iššauti tvirtinimo elementą. Kol paleidimo mygtukas (3) yra spaudžiamas, įrankį pridėdant prie kitos vietos galima atlikti kitas kalimo operacijas.

Dirbant **kontaktinio kalimo režimu**, sąsagėles galima kalti ir po vieną.

### Paruošimas naudoti

#### Ijungimas/išjungimas naudotojo sąsajoje (žr. B pav.)

- Norėdami elektrinį įrankį **įjungti**, paspauskite įjungimo-išjungimo mygtuką **(20)** naudotojo sąsajoje **(6)**. Įsijungia darbinė lemputė **(5)**. Įjungimo/išjungimo indikatorius **(19)** šviečia žaliai, kai prietaisas yra įjungtas. Kalimas po vieną yra suaktyvintas, indikatorius **(22)** šviečia baltai.
- Norėdami elektrinį įrankį **išjungti**, paspauskite įjungimo-išjungimo mygtuką **(20)**.

#### Prikalimas – kalimas po vieną

- Įjunkite elektrinį įrankį.
- Žiotis **(14)** ar guma dengtą ruošinį tausojančią dalį **(1)** tvirtai pridėkite prie ruošinio, kad paleidimo saugiklis **(2)** visiškai įsispaustų. Įsijungia darbinė lemputė.
- Tada trumpai paspauskite paleidimo mygtuką **(3)** ir vėl jį atleiskite. Išsaunama sąsagėlė.
- Elektriniam įrankiui leiskite atšokti nuo ruošinio.
- Norėdami atlikti kitą kalimo operaciją, elektrinį įrankį visiškai atitraukite nuo ruošinio ir vėl tvirtai įremkite kitoje pagedaujamoje vietoje.





#### Prikalimas – kontaktinis kalimas

- Įjunkite elektrinį įrankį.
- Suaktyvinkite kontaktinį kalimą, t. y. trumpai paspauskite režimo mygtuką **(21)**. Kontaktinio kalimo indikatorius **(23)** šviečia baltai.

- Paleidimo mygtuką **(3)** laikykite paspaustą. Tuo metu įsijungia darbinė lemputė ir pradeda veikti variklis.
- Žiotis **(14)** ar guma dengtą ruošinį tausojančią dalį **(1)** tvirtai pridėkite prie ruošinio, kad paleidimo saugiklis **(2)** visiškai įsispaustų. Išsaunama sąsagėlė.
- Norėdami atlikti kitą kalimo operaciją, paleidimo mygtuką **(3)** ir toliau laikykite paspaustą, o elektrinį įrankį visiškai atkelkite nuo ruošinio. Jį vėl tvirtai įremkite kitoje pagedaujamoje vietoje.
- Į kalimo po vieną režimą perjunkite dar kartą paspaudę režimo mygtuką **(21)**. Šviečia kalimo po vieną indikatorius **(22)**.

#### Naudotojo sąsaja (žr. B pav.)

Naudotojo sąsaja **(6)** yra skirta darbo režimui parinkti ir elektriniam įrankiui įjungti ir išjungti.

Naudotojo sąsaja	Aprašymas
	Įjungimo-išjungimo mygtukas <b>(20)</b> įjungia ir išjungia prietaisą.
	Mygtukas <b>MODE (21)</b> perjungia iš kalimo po vieną į kontaktinį kalimą ir atvirkščiai.
	Įjungimo/išjungimo indikatorius <b>(19)</b> šviečia, kai prietaisas yra įjungtas.
	Kalimo po vieną indikatorius <b>(22)</b> šviečia, kai suaktyvintas kalimas po vieną.
	Kontaktinio kalimo indikatorius <b>(23)</b> šviečia, kai yra suaktyvintas kontaktinis kalimas.

#### Būsenos indikatoriai

Įjungimo/išjungimo indikatorius **(19)** taip pat praneša apie elektrinio įrankio būseną, kaip nurodyta toliau:

Elektrinio įrankio būsenos indikatorius		
Spalva	Reikšmė	Sprendimas
Žalia	Elektrinis įrankis įjungtas ir parengtas naudoti.	–
Geltona	Įvykis, į kurį reikia atkreipti dėmesį: kritinė temperatūra, beveik išsikrovęs akumuliatorius arba artėjantis techninės priežiūros terminas.	<ul style="list-style-type: none"> <li>Palaukite, kol elektrinis įrankis atvės.</li> <li>Akumuliatorių pakeiskite arba įkraukite.</li> <li>Kreipkitės į specialistus, kad atliktų techninę priežiūrą.</li> </ul>
Raudona	Elektrinis įrankis nėra paruoštas naudoti. Priežastis: elektrinis įrankis perkaito, išsikrovė akumuliatorius arba įvyko mechaninis gedimas.	<ul style="list-style-type: none"> <li>Palaukite, kol elektrinis įrankis atvės.</li> <li>Akumuliatorių pakeiskite arba įkraukite.</li> <li>Kreipkitės į specialistus, kad atliktų techninę priežiūrą.</li> </ul>
Mirksi raudonai	<ul style="list-style-type: none"> <li>Antrasis jungiklis buvo paspaustas per anksti.</li> <li>Antrasis jungiklis nebuvo paspaustas per 5 sekundes, prietaisas automatiškai išsijungia.</li> <li>Jungikliai buvo paspausti netinkama eilės tvarka (pvz., paleidimo mygtukas paspaustas neperjungus prietaiso į kontaktinio kalimo padėtį)</li> </ul>	<ul style="list-style-type: none"> <li>Lukterėkite, kol būsenos indikatorius pradės šviesti žaliai.</li> <li>Elektrinis įrankis vėl yra paruoštas naudoti.</li> <li>Iš naujo atlikite kalimo operaciją ir ją atlikdami laikykitės tinkamos paspaudimo sekos arba naudotojo sąsajoje pakeiskite paleidimo sistemą.</li> </ul>

## Darbo patarimai

### ► Prieš pradėdami bet kokius elektrinio įrankio priežiūros darbus (pvz., techninės priežiūros, įrankio keitimo ir kt.), iš elektrinio įrankio išimkite akumuliatorių.

Priešingu atveju, netyčia nuspaudus įjungimo-išjungimo jungiklį, iškyla sužalojimo pavojus.

Kaskart prieš pradėdami dirbti patikrinkite, ar nepriekaištingai veikia apsauginiai ir paleidimo įtaisai, ar tvirtai įsukti varžtai ir užveržtos veržlės.

Pažeistą ar netinkamai veikiančią elektrinį įrankį nedelsdami atjunkite nuo energijos tiekimo sistemos ir susisiekite su įgaliota Bosch klientų aptarnavimo tarnyba.

Neatlikite jokių neleistinų elektrinio įrankio pakeitimų. Neišmontuokite ir neužblokuokite jokių elektrinio įrankio dalių, pvz., paleidimo saugiklio.

Neatlikite jokio „avarinio remonto“ netinkamomis priemonėmis. Elektrinio įrankio techninę priežiūrą reikia atlikti reguliariai ir tinkamai.

Nepakenkite elektriniam įrankiui ir nepažeiskite jo, pvz.:

- įpresuodami ar išgraviuodami,
- atlikę gamintojo draudžiamus permontavimo darbus,
- vesdami įrankį per šablona, pagamintą iš kietos medžiagos, pvz., plieno,
- numetę ant grindų ar stumdami per grindis,
- naudodami kaip smūginį įrankį,
- naudodami bet kokią jėgą.

Patikrinkite, kas yra po ruošiniu ir už jo. Nešaukite sąsagėlių į sieną, lubas ar grindis, jei už jų yra žmonių. Sąsagėlės gali pralįsti per ruošinį ir ką nors sužaloti.

Nešaukite sąsagėlės ant jau įkaltos sąsagėlės. Priešingu atveju, sąsagėlė gali deformuotis, sąsagėlė gali užstrigti arba gali prarasti elektrinio įrankio kontrolę.

Jei elektrinis įrankis naudojamas esant šaltam orui, pirmosios sąsagėlės įkalamos lėčiau nei įprastai. Kai elektrinis įrankis darbo metu įšyla, galima dirbti normaliu darbo greičiu. Daužiklio nusidėvėjimą sumažinsite, jei vengsite tuščių šūvių.

Prieš ilgesnes darbo pertraukas ar baigę darbą, elektrinį įrankį išjunkite, išimkite akumuliatorių ir, jei yra galimybė, ištuštinkite apkabą.

### Apkabos ištuštinimas (žr. C1–C3 pav.)

- Paspauskite apkabos atidarymo jungiklį (9). Išvažiuoja apkabos stūmiklis (16).
- Pasukite elektrinį įrankį taip, kad iščiuožtų apkaboje (10) esanti sąsagėlių juostelė (17).
- Norėdami apkabą uždaryti, apkabos stūmiklį (16) atsargiai stumkite pirmyn iki apkabos (10) pradžios.

### Gylio ribotuvo nustatymas (žr. D pav.)

Sąsagėlių įkalamo gylį galima nustatyti reguliavimo ratuku (12).

- Ištuštinkite apkabą (10).
- **Sąsagėlės įkalamos per giliai:** norėdami sumažinti įkalamo gylį, sukite reguliavimo ratuką (12) kryptimi "–".

- **Sąsagėlės įkalamos nepakankamai giliai:** norėdami padidinti įkalamo gylį, sukite reguliavimo ratuką (12) kryptimi "+".

Patikrinkite gylio ribotuvo nustatymą:

- Vėl užpildykite apkabą.
- Ant bandomojo ruošinio patikrinkite įkalamo gylį. Jei reikia, darbo žingsnius pakartokite.

### Užstrigusių tvirtinimo elementų pašalinimas

Pavienės sąsagėlės šūvio kanale užstrigti. Jei taip atsitinka dažnai, susisiekite su įgaliota Bosch klientų aptarnavimo tarnyba.

**Nuoroda:** jei pašalinus įstrigusį tvirtinimo elementą daužiklis negrįžta atgal, susisiekite su įgaliota Bosch klientų aptarnavimo tarnyba.

- Atleiskite paleidimo mygtuką (3).
- Išjunkite elektrinį įrankį ir išimkite akumuliatorių (7).
- Paspauskite apkabos atidarymo jungiklį (9). Apkabos stūmiklis išvažiuoja.
- Pasukite elektrinį įrankį taip, kad iščiuožtų apkaboje esanti sąsagėlių juostelė. Išimkite užstrigusią sąsagėlę. Jei reikia, naudokite replės.
- Vėl užpildykite apkabą.
- Traukite apkabos stūmiklį į apkabos priekį, kol apkabos stūmiklis užsifiksuos.

### Ruošinį tausojančio antgalio keitimas (žr. E pav.)

Ruošinį tausojantis antgalis (1) ant paleidimo saugiklio (2) galo saugo ruošinį, elektrinį įrankį įremiant į tinkamą kalimo padėtį. Ruošinį tausojantį antgalį galima nuimti ir pakeisti

- Atleiskite paleidimo mygtuką (3).
- Išjunkite elektrinį įrankį ir išimkite akumuliatorių (7).
- Ištuštinkite apkabą (10).
- Ruošinį tausojantį antgalį nuimkite nuo paleidimo saugiklio.
- Naują ruošinį tausojantį antgalį atviruoju galu uždėkite ant paleidimo saugiklio.

**Nuoroda:** atsarginį ruošinį tausojantį antgalį galima apatinėje apkabos (10) pusėje. Tuo tikslu ruošinį tausojantį antgalį įstumkite į dėtuvę (18).

### Transportavimas ir sandėliavimas

Norėdami elektrinį įrankį transportuoti, jį išjunkite, o ypač tada, jei naudojate kopėčiomis arba esate priversti judėti būdami neįprastoje kūno padėtyje.

Darbo vietoje elektrinį įrankį laikykite tik už rankenos (15), o paleidimo mygtukas (3) turi būti nepaspaustas.

Elektrinį įrankį, išėmę iš jo akumuliatorių, visada sandėliuokite sausoje ir šiltoje vietoje.

Jei elektrinis įrankis ilgesnį laiką nebus naudojamas, plieninės įrankio dalis padenkite plonu alyvos sluoksniu. Tai apsaugos nuo rūdžių.

### Laikiklis tvirtinti prie diržo

Pasinaudodami laikikliu tvirtinti prie diržo (8), elektrinį prietaisą galite pakabinti, pvz., ant diržo. Tada Jūs jų abi rankos

bus laisvos, o elektrinis prietaisas bus patogioje ir pasiekiamoje vietoje.

## Priežiūra ir servisas

### Priežiūra ir valymas

- **Prieš pradėdami bet kokius elektrinio įrankio priežiūros darbus (pvz., techninės priežiūros, įrankio keitimo**

**ir kt.), iš elektrinio įrankio išimkite akumuliatorių.**

Priešingu atveju, netyčia nuspaudus įjungimo-išjungimo jungiklį, iškyla sužalojimo pavojus.

- **Kad galėtumėte gerai ir saugiai dirbti, pasirūpinkite, kad elektrinis įrankis ir ventiliacinės angos būtų švarūs.**

### Techninės priežiūros planas

- Išvalykite apkabą **(10)**. Pašalinkite plastiko ar medienos drožles, kurios galėjo susikaupti apkaboje darbo metu. Elektrinį įrankį reguliariai valykite suslėgtu oru.

Darbai	Kodėl juos reikia atlikti?	Modelis
Išvalykite apkabą <b>(10)</b> ir apkabos stūmikli <b>(16)</b> .	Saugo nuo sąsagėlių strigimo.	– Apkabos ir apkabos stūmlikio mechanizmą kasdien prapūskite suslėgtu oru.
Užtikrinkite, kad paleidimo saugiklis <b>(2)</b> tinkamai veiktų.	Užtikrina jūsų darbo saugumą ir efektyvų elektrinio įrankio naudojimą.	– Paleidimo saugiklio mechanizmą kasdien prapūskite suslėgtu oru.

### Trikčių šalinimas

Gedimas	Priežastis	Šalinimas
Elektrinis įrankis nėra paruoštas naudoti.	Akumuliatorius neįkrautas arba pažeistas.	– Kiek galima įkraukite akumuliatorių arba jį pakeiskite.
	Akumuliatorius netinkamai įstatytas.	– Įsitikinkite, kad akumuliatorius rankeje tinkamai įsistatė.
	Per aukšta arba per žema akumuliatoriaus temperatūra.	– Palaukite, kol akumuliatorius (vėl) pasieks optimalią darbinę temperatūrą.
	Užteršti arba pažeisti akumuliatoriaus kontaktai, variklis arba keliamasis magnetas.	– Susisiekite su įgaliota <b>Bosch</b> klientų aptarnavimo tarnyba. Patikėkite specialistams pakeisti konstrukcinę dalį.
	Apkaba <b>(10)</b> yra tuščia.	– Vėl užpildykite apkabą. (žr. „Apkabos užpildymas (žr. <b>A1-A3</b> pav.)“, Pustapis 304)
	Sulinkęs paleidimo saugiklis <b>(2)</b> .	– Susisiekite su įgaliota <b>Bosch</b> klientų aptarnavimo tarnyba. Patikėkite specialistams pakeisti konstrukcinę dalį.
	Pažeista elektronika.	– Susisiekite su įgaliota <b>Bosch</b> klientų aptarnavimo tarnyba.
Elektrinis įrankis yra paruoštas naudoti, bet sąsagėlės neiššaunamos.	Pažeista naudotojo sąsaja <b>(6)</b> .	– Susisiekite su įgaliota <b>Bosch</b> klientų aptarnavimo tarnyba.
	Gali būti pažeistos šios konstrukcinės dalys: <ul style="list-style-type: none"> <li>– Paleidimo mygtukas <b>(3)</b></li> <li>– Daužiklis</li> <li>– Variklis</li> <li>– Elektronika</li> <li>– Plieninė spyruoklė</li> </ul>	– Susisiekite su įgaliota <b>Bosch</b> klientų aptarnavimo tarnyba. Patikėkite specialistams pakeisti konstrukcinę dalį.
	Šovimo mechanizme prisikauptė svetimkūnių.	– Susisiekite su įgaliota <b>Bosch</b> klientų aptarnavimo tarnyba. Patikėkite specialistams pakeisti konstrukcinę dalį.

Gedimas	Priežastis	Šalinimas
	Žiotyse <b>(14)</b> arba apkaboje <b>(10)</b> prisikaupė svetimkūnių.	– Išvalykite žiotis <b>(14)</b> ir apkabą <b>(10)</b> .
	Šūvio kanale užstrigo sąsagėlė.	– Pašalinkite užstrigusį tvirtinimo elementą.
	Pažeistas apkabos stūmiklis <b>(16)</b> .	– Jei reikia, nuvalykite apkabos stūmiklį <b>(16)</b> , ir įsitikinkite, kad apkaba <b>(10)</b> neužteršta.
	Per silpna arba pažeista apkabos stūmiklio spyruoklė.	– Susisiekite su įgaliota <b>Bosch</b> klientų aptarnavimo tarnyba. Patikėkite specialistams pakeisti konstrukcinę dalį.
	Naudojami neleistini tvirtinimo elementai.	– Naudokite tik originalią papildomą įrangą. Leidžiama naudoti tik tuos tvirtinimo elementus (vinis, sąsagėles ir kt.), kurie nurodyti lentelėje „Techniniai duomenys“.
	Apkaba <b>(10)</b> yra tuščia.	– Vėl užpildykite apkabą. (žr. „Apkabos užpildymas (žr. <b>A1 - A3</b> pav.)“, Puslapis 304)
	Šūvis buvo atliktas netinkama seka.	– Iš naujo atlikite kalimo operaciją ir ją atlikdami laikykitės tinkamos paspaudimo sekos. – Naudotojo sąsajoje pakeiskite paleidimo sistemą.
Sąsagėlės įšaunamos per giliai.	Per žemai nustatytas gylio ribotuvus.	– Gylio ribotuvą nustatykite pagal pageldaujamą gylį. (žr. „Darbo patarimai“, Puslapis 306)
	Susidėvėjęs amortizatorius.	– Susisiekite su įgaliota <b>Bosch</b> klientų aptarnavimo tarnyba. Patikėkite specialistams pakeisti konstrukcinę dalį.
Sąsagėlės nepakankamai giliai įšaunamos.	Akumulatorius neįkrautas arba pažeistas.	– Kiek galima įkraukite akumuliatorių arba jį pakeiskite.
	Per ilgi tvirtinimo elementai.	– Naudokite tik originalią papildomą įrangą. Leidžiama naudoti tik tuos tvirtinimo elementus (vinis, sąsagėles ir kt.), kurie nurodyti lentelėje „Techniniai duomenys“.
	Per aukštai nustatytas gylio ribotuvus.	– Gylio ribotuvą nustatykite pagal pageldaujamą gylį. (žr. „Darbo patarimai“, Puslapis 306)
Elektrinis įrankis peršoka sąsagėles arba per didelę žingsnio pastūmą.	Naudojami neleistini tvirtinimo elementai.	– Naudokite tik originalią papildomą įrangą. Leidžiama naudoti tik tuos tvirtinimo elementus (vinis, sąsagėles ir kt.), kurie nurodyti lentelėje „Techniniai duomenys“.
	Per silpna arba pažeista apkabos stūmiklio spyruoklė.	– Susisiekite su įgaliota <b>Bosch</b> klientų aptarnavimo tarnyba. Patikėkite specialistams pakeisti konstrukcinę dalį.
Sąsagėlės dažnai užstringa šūvio kanale.	Naudojami neleistini tvirtinimo elementai.	– Naudokite tik originalią papildomą įrangą. Leidžiama naudoti tik tuos tvirtinimo elementus (vinis, sąsagėles ir kt.), kurie nurodyti lentelėje „Techniniai duomenys“.

Gedimas	Priežastis	Šalinimas
Įšautos sąsagėlės yra sulinkusios.	Sąsagėlės yra pasenusios, tarp sąsagėlių esantys klizai prarado sukibimo jėgą.  Pažeistas daužiklis.	- Naudokite naują sąsagėlių juostelę  - Susisiekiu su įgaliota <b>Bosch</b> klientų aptarnavimo tarnyba. Patikėkite specialistams pakeisti konstrukcinę dalį.
	Elektrinis įrankis naudojamas neleidžiamoms medžiagoms (pvz., betonui, akmeui).	- Elektrinį įrankį naudokite tik leidžiamoms medžiagoms. (žr. „Naudojimas pagal paskirtį“, Puslapis 302)

## Klientų aptarnavimo skyrius ir konsultavimo tarnyba

### Lietuva

Informacijos tarnyba: (037) 713350

Mūsų techninės priežiūros adresų ir garantijos sąlygų nuorodą rasite paskutiniame puslapyje.

Ieškant informacijos ir užsakant atsargines dalis prašome būtinai nurodyti dešimtženklį gaminio numerį, esantį firminėje lentelėje.

### Šalinimas

Elektriniai įrankiai, akumulatoriai, papildoma įranga ir pakuočės turi būti ekologiškai utilizuojami.



Elektrinių įrankių, akumuliatorių bei baterijų nemeskite į buitinių atliekų konteinerius!

### Tik ES šalims:

Nebetinkami naudoti elektriniai ir elektroniniai prietaisai arba akumulatoriai / baterijos turi būti surenkami atskirai ir šalinami aplinkai nekenksmingu būdu. Naudokitės nustatytomis surinkimo sistemomis. Dėl sudėtyje esančių pavojingų medžiagų netinkamas šalinimas gali būti kenksmingas aplinkai ir sveikatai.

## 한국어

### 안전 수칙

#### 전동공구 일반 안전 수칙

**경고** 본 전동공구와 함께 제공된 모든 안전경고, 지시사항, 그림 및 사양을 숙지하십시오. 다음의 지시 사항을 준수하지 않으면 감전, 화재, 또는 심각한 부상을 초래할 수 있습니다.

앞으로 참고할 수 있도록 이 안전수칙과 사용 설명서를 잘 보관하십시오.

다음에서 사용되는 "전동공구"라는 개념은 전원에 연결하여 사용하는 (전선이 있는) 전동 기기나 배터리를 사용하는 (전선이 없는) 전동 기기를 의미합니다.

### 작업장 안전

- ▶ **작업장을 항상 깨끗이 하고 조명을 밝게 하십시오.** 작업장 환경이 어수선하거나 어두우면 사고를 초래할 수 있습니다.
- ▶ **가연성 유체, 가스 또는 분진이 있어 폭발 위험이 있는 환경에서 전동공구를 사용하지 마십시오.** 전동공구는 분진이나 증기에 점화하는 스파크를 일으킬 수 있습니다.
- ▶ **전동공구를 사용할 때 구경꾼이나 어린이 혹은 다른 사람이 작업장에 접근하지 못하게 하십시오.** 다른 사람이 주의를 산만하게 하면 기기에 대한 통제력을 잃기 쉽습니다.

### 전기에 관한 안전

- ▶ **전동공구를 비에 맞지 않게 하고 습기 있는 곳에 두지 마십시오.** 전동공구에 물이 들어가면 감전될 위험이 높습니다.

### 사용자 안전

- ▶ **신중하게 작업하며, 전동공구를 사용할 때 경솔하게 행동하지 마십시오.** 피로한 상태이거나 약물 복용 및 음주한 후에는 전동공구를 사용하지 마십시오. 전동공구를 사용할 때 잠시라도 주의가 산만해지면 중상을 입을 수 있습니다.
- ▶ **작업자 안전을 위한 장치를 사용하십시오.** 항상 보안경을 착용하십시오. 전동공구의 종류와 사용에 따라 먼지 보호 마스크, 미끄러지지 않는 안전화, 안전모 또는 귀마개 등의 안전한 복장을 하면 상해의 위험을 줄일 수 있습니다.
- ▶ **실수로 기기가 작동되지 않도록 주의하십시오.** 전동공구를 전원에 연결하거나 배터리를 끼우기 전에, 혹은 기기를 들거나 운반하기 전에, 전원 스위치가 꺼져 있는지 다시 확인하십시오. 전동공구를 운반할 때 전원 스위치에 손가락을 대거나 전원 스위치가 켜진 상태에서 전원을 연결하면 사고 위험이 높습니다.
- ▶ **전동공구를 사용하기 전에 조절하는 툴이나 키 등을 빼 놓으십시오.** 회전하는 부위에 있는 툴이나 키로 인해 상처를 입을 수 있습니다.
- ▶ **자신을 과신하지 마십시오.** 불안정한 자세를 피하고 항상 평형을 이룬 상태로 작업하십시오. 안정된 자세와 평형한 상태로 작업해야만이 의외의 상황에서도 전동공구를 안전하게 사용할 수 있습니다.
- ▶ **알맞은 작업복을 입으십시오.** 헐렁한 복장을 하거나 장신구를 착용하지 마십시오. 머리카락이 가동하는 기기 부위에 가까이 닿지 않도록 주의

하십시오. 험명한 복장, 장신구 혹은 긴 머리는 가동 부위에 말려 사고를 초래할 수 있습니다.

- ▶ **분진 추출장치나 수거장치의 조립이 가능한 경우, 이 장치가 연결되어 있는지, 제대로 작동이 되는지 확인하십시오.** 이러한 분진 추출장치를 사용하면 분진으로 인한 사고 위험을 줄일 수 있습니다.
- ▶ **틀을 자주 사용한다고 해서 안주하는 일이 없게 하고 공구의 안전 수칙을 무시하지 않도록 하십시오.** 부주의하게 취급하여 순간적으로 심각한 부상을 입을 수 있습니다.

#### 전동공구의 올바른 사용과 취급

- ▶ **기기를 과부하 상태에서 사용하지 마십시오. 작업할 때 이에 적당한 전동공구를 사용하십시오.** 알맞은 전동공구를 사용하면 지정된 성능 한도 내에서 더 효율적으로 안전하게 작업할 수 있습니다.
- ▶ **전원 스위치가 고장 난 전동공구를 사용하지 마십시오.** 전원 스위치가 작동되지 않는 전동공구는 위험하므로, 반드시 수리를 해야 합니다.
- ▶ **전동공구를 조정하거나 액세서리 부품 교환 혹은 공구를 보관할 때, 항상 전원 콘센트에서 플러그를 미리 빼어 놓거나 배터리를 분리하십시오.** 이러한 조치는 실수로 전동공구가 작동하게 되는 것을 예방합니다.
- ▶ **사용하지 않는 전동공구는 어린이 손이 닿지 않는 곳에 보관하고, 전동공구 사용에 익숙지 않거나 이 사용 설명서를 읽지 않은 사람은 기기를 사용해서는 안됩니다.** 경험이 없는 사람이 전동공구를 사용하면 위험합니다.
- ▶ **전동공구 및 액세서리를 조심스럽게 관리하십시오.** 가동 부위가 하자 없이 정상적인 기능을 하는지, 걸리는 부위가 있는지, 혹은 전동공구의 기능에 중요한 부품이 손상되지 않았는지 확인하십시오. 손상된 기기의 부품은 전동공구를 다시 사용하기 전에 반드시 수리를 맡기십시오. 제대로 관리하지 않은 전동공구의 경우 많은 사고를 유발합니다.
- ▶ **절단 공구를 날카롭고 깨끗하게 관리하십시오.** 날카로운 절단면이 있고 잘 관리된 절단공구는 걸리는 경우가 드물고 조절하기도 쉽습니다.
- ▶ **전동공구, 액세서리, 장착하는 공구 등을 사용할 때, 이 지시 사항과 특별히 기종 별로 나와있는 사용 방법을 준수하십시오.** 이때 작업 조건과 실시하려는 작업 내용을 고려하십시오. 원래 사용 분야가 아닌 다른 작업에 전동공구를 사용할 경우 위험한 상황을 초래할 수 있습니다.
- ▶ **손잡이 및 잡는 면을 건조하게 유지하고, 오일 및 그리스가 묻어 있지 않도록 깨끗하게 하십시오.** 손잡이 또는 잡는 면이 미끄러우면 예상치 못한 상황에서 안전한 취급 및 제어가 어려워집니다.

#### 충전 전동공구의 올바른 사용과 취급

- ▶ **배터리를 충전할 때 제조 회사가 추천하는 충전 기만을 사용하여 재충전해야 합니다.** 특정 제품의 배터리를 위하여 제조된 충전기에 적합하지 않은 다른 배터리를 충전할 경우 화재 위험이 있습니다.

- ▶ **각 전동공구용으로 나와있는 배터리만을 사용하십시오.** 다른 종류의 배터리를 사용하면 상해를 입거나 화재를 초래할 수 있습니다.
- ▶ **배터리를 사용하지 않을 때는, 각 극을 자극 할 수 있는 페이퍼 클립, 동전, 열쇠, 못, 나사 등 유사한 금속성 물체와 멀리하여 보관하십시오.** 배터리 극 사이에 쇼트가 일어나 화상을 입거나 화재를 야기할 수 있습니다.
- ▶ **배터리를 잘못 사용하면 누수가 생길 수 있습니다.** 누수가 생긴 배터리에 닿지 않도록 하십시오. 피부에 접촉하게 되었을 경우 즉시 물로 씻으십시오. 유체가 눈에 닿았을 경우 바로 의사와 상담하십시오. 배터리에서 나오는 유체는 피부에 자극을 주거나 화상을 입힐 수 있습니다.
- ▶ **손상된 배터리 또는 공구를 사용하지 마십시오.** 손상되었거나 개조된 배터리는 예기치 못한 특성으로 인해 화재, 폭발 또는 부상의 위험을 초래할 수 있습니다.
- ▶ **배터리 또는 공구가 화기 또는 지나치게 높은 온도에 노출되지 않도록 하십시오.** 화기 또는 130 °C 이상의 온도에 노출되면 폭발할 위험이 있습니다.
- ▶ **충전 지침을 준수하고 지침에 제시된 범위를 벗어난 온도에서 충전하지 마십시오.** 제시된 범위를 벗어난 부적절한 온도에서 충전할 경우 배터리가 손상되어 화재 발생의 위험이 증가됩니다.

#### 서비스

- ▶ **전동공구 수리는 반드시 전문 인력에게 맡기고, 수리 정비 시 보쉬 순정 부품만을 사용하십시오.** 그렇게 함으로써 기기의 안전성을 오래 유지할 수 있습니다.
- ▶ **손상된 배터리는 절대 수리하지 마십시오.** 배터리 수리는 제조사 또는 공인 서비스센터에서만 진행할 수 있습니다.

#### 타카 안전 수칙

- ▶ **타카 안에 항상 파스너가 들어 있다고 생각하십시오.** 타카를 부주의하게 다루면 의도치 않게 파스너가 발사되거나 부상을 입을 수 있습니다.
- ▶ **파스너를 설치하거나 제거할 때, 액세서리를 조정하거나 교체할 경우에는 타카를 전원에서 분리하십시오.** 타카가 전원에 연결되어 있으면 돌발적으로 타카가 작동되어 부상을 입을 수 있습니다.
- ▶ **파스너를 취급할 때, 특히 파스너를 설치하거나 제거할 때 주의하십시오.** 파스너의 끝부위가 날카로워 부상을 입을 수 있습니다.
- ▶ **공구가 사용자 또는 근처에 있는 사람을 향하지 않게 하십시오.** 돌발적인 작동으로 파스너가 발사되어 부상을 입을 수 있습니다.
- ▶ **타카를 작동하지 않을 경우 및 작동 위치를 바꿀 경우에는 손가락을 트리거 가까이 두지 마십시오.** 돌발적인 작동으로 파스너가 발사되어 부상을 입을 수 있습니다.
- ▶ **파스너가 숨겨진 배선에 접촉할 가능성이 있는 작업을 수행할 경우, 타카의 절연된 손잡이 면만 잡으십시오.** 파스너가 "전류가 흐르는" 전선에

접촉되면, 타카의 노출된 금속 부품에 "전류가 흐르는" 상태로 만들어 작업자가 감전될 수 있습니다.

- ▶ **작동 시에는 타카를 단단히 잡으십시오.** 타카가 제어되지 않은 상태로 반동을 일으키면 돌발적으로 작동되어 부상을 입을 수 있습니다.
- ▶ **손발을 비롯한 모든 신체 부위가 타카의 발사 방향에서 멀리 떨어져 있도록 하십시오.** 파스너가 가공물 및 가공물 뒤에 있는 물체를 관통하여 부상을 입을 수 있습니다.
- ▶ **타카를 사용할 때 손발을 비롯한 모든 신체 부위가 파스너가 가공물을 통과할 수 있는 영역 가까이 있지 않도록 하십시오.** 파스너가 빛나가면서 가공물을 벗어나 부상을 입을 수 있습니다.
- ▶ **타카가 가공물에 확실하게 배치된 후에만 타카를 작동하십시오.** 타카가 가공물에 닿지 않았다면, 파스너가 가공물에서 벗어나면서 부상을 입을 수 있습니다.
- ▶ **본 타카를 전기 케이블을 고정하기 위한 용도로 사용하지 마십시오.** 전기 케이블 설치용으로 고안되지 않았으며, 사용할 경우 전기 케이블의 절연 부위가 손상되어 감전 또는 화재를 일으킬 수 있습니다.
- ▶ **파스너가 타카에 끼인 경우 타카를 전원에서 분리하십시오.** 타카가 전원에 연결되어 있으면 끼인 파스너를 제거하는 과정 중에 돌발적으로 타카가 작동되어 부상을 입을 수 있습니다.
- ▶ **끼인 파스너를 제거할 때 주의를 기울이십시오.** 메커니즘이 압력을 받아 파스너가 강제로 풀려 나오면서 부상을 입을 수 있습니다.
- ▶ **보이지 않는 부위에 에너지 배선 및 배관 여부를 확인하려면 적당한 탐지기를 사용하거나 담당 전력 공급회사에 문의하십시오.** 전선에 접하게 되면 화재나 전기 충격을 야기할 수 있습니다. 가스관을 손상시키면 폭발 위험이 있습니다. 수도관을 파손하게 되면 재산 피해를 야기할 수 있습니다.
- ▶ **배터리가 손상되었거나 잘못 사용될 경우 증기가 발생할 수 있습니다. 배터리에서 화재가 발생하거나 폭발할 수 있습니다.** 작업장을 환기시키고, 필요한 경우 의사와 상담하십시오. 증기로 인해 호흡기가 자극될 수 있습니다.
- ▶ **배터리를 개조하거나 분해하지 마십시오.** 단락이 발생할 위험이 있습니다.
- ▶ **못이나 스크류 드라이버 같은 뾰족한 물체 또는 외부에서 오는 충격 등으로 인해 축전지가 손상될 수 있습니다.** 내부 단락이 발생하여 배터리가 타거나 연기가 발생하고, 폭발 또는 과열될 수 있습니다.
- ▶ **본 배터리는 제조사 제품에만 사용하십시오.** 그 래야만 배터리 과부하의 위험을 방지할 수 있습니다.



배터리를 태양 광선 등 고열에 장시간 노출되지 않도록 하고, 화기, 오염물질, 물기, 습기가 있는 곳에 두지 마십시오.

**시요.** 폭발 및 단락의 위험이 있습니다.

**기호와 의미**

다음에 나와있는 기호는 귀하의 전동공구를 사용하는 데 중요할 수 있습니다. 그러므로 기호와 그 의미를 잘 기억해 두십시오. 기호를 제대로 이해하면 전동공구를 더욱 쉽고 안전하게 사용할 수 있습니다.

**기호와 의미**



**귀마개를 착용하십시오.** 소음으로 인해 청각을 상실할 수 있습니다.



**보안경을 착용하십시오.**

**제품 및 성능 설명**



**모든 안전 수칙과 지침을 숙지하십시오.** 다음의 안전 수칙과 지침을 준수하지 않으면 화재 위험이 있으며 감전 혹은 중상을 입을 수 있습니다.

사용 설명서 앞 부분에 제시된 그림을 확인하십시오.

**규정에 따른 사용**

본 전동공구는 목재 소재의 클램프를 타정하는 용도로 사용됩니다.

(못, 클램프 등) 타정하는 요소는 "기술자료" 표에 명시된 것만 사용하십시오.

**지침:** 본 전동공구는 금속 또는 콘크리트로 된 클램프를 타정하는 데에는 적합하지 않습니다.

작업 위치를 바꾸면서 비계, 사다리 또는 다른 플랫폼에서 작업해야 하는 동안에는 본 전동공구를 자동으로 되돌아오는 기능이 적용된 연발 작동 모드에서 사용하지 마십시오. 이 경우 발사 방지 기능이 적용된 단발 모드로만 사용하십시오.

**제품의 주요 명칭**

제품의 주요 명칭에 표기되어 있는 번호는 전동공구의 그림이 나와있는 면을 참고하십시오.

- (1) 가공물 손상 방지 캡
- (2) 안전 이음쇠
- (3) 트리거
- (4) 배터리 탈착 버튼
- (5) 작업 램프
- (6) 사용자 인터페이스
- (7) 배터리
- (8) 벨트 클립
- (9) 매거진 개방 스위치

- (10) 매거진
  - (11) 깊이 조절자 설정 표시기
  - (12) 깊이 조절자 설정용 조정 다이얼
  - (13) 리펠 표시기의 표시창
  - (14) 발사구
  - (15) 손잡이(절연된 손잡이 부위)
  - (16) 매거진 슬라이더
  - (17) 타카 심<sup>a)</sup>
  - (18) 가공물 손상 방지 캡 보관함  
**사용자 인터페이스**
  - (19) 전원 표시기
  - (20) 전원 버튼
  - (21) 모드 버튼
  - (22) 단발 작동 표시기
  - (23) 연발 작동 표시기
- a) 본 액세서리는 기본 공급 사양에 포함되어 있지 않습니다.

**제품 사양**

충전 타카		GTH18V-38-2M	
제품 번호		<b>3 601 D82 D..</b>	
정격 전압	V=	18	
트리거 시스템			
- 발사 방지 기능이 적용된 단발 모드		●	
- 자동으로 되돌아오는 기능이 적용된 연발 작동		●	
패스너			
- 타입		슬림형 백클램프	
- 길이	mm	10-38	
- 직경	mm	1.2	
	ga	18	
- 각도		0°	
매거진 최대 용량		110	
치수(배터리 미포함)			
- 높이	mm	276	
- 너비	mm	95	
- 길이(가공물 손상 방지 캡 포함)	mm	329	
중량 <sup>A)</sup>	kg	2.4	
충전 시 권장되는 주변 온도	°C	0... +35	
작동 <sup>B)C)</sup> 및 보관 시 허용되는 주변 온도	°C	-20... +50	

충전 타카		GTH18V-38-2M	
호환 가능한 배터리		GBA18V... GBA 18V... ProCORE18V... EXPERT18V... EXBA18V... CORE18V...	
전 출력 발휘를 위해 권장하는 배터리		GBA18V... ≥ 2.0 Ah GBA 18V... ≥ 2.0 Ah	
권장하는 충전기		GAL18... GAL 18... GAL 36... GAL12V/18... GAL 12V/18... GAX 18... EXAL18...	

- A) 배터리 미포함(배터리 무게는 [www.bosch-professional.com](http://www.bosch-professional.com)에서 확인할 수 있습니다.)
- B) 온도 < 0 °C일 때 출력 제한
- C) GBA 18V...와 함께 사용 시 출력이 제한될 같은 제품별로 편차가 있을 수 있으며, 진행하는 작업 및 환경 조건에 따라 달라질 수 있습니다. 보다 자세한 정보는 [www.bosch-professional.com/wac](http://www.bosch-professional.com/wac)에서 확인할 수 있습니다.

**배터리**

**Bosch**는 배터리 없이도 충전 전동공구를 판매합니다. 전동공구의 공급 사양에 배터리가 포함되어 있는지 여부는 포장에서 확인할 수 있습니다.

**배터리 충전하기**

▶ **기술자료에 기재되어 있는 충전기만 사용하십시오.** 귀하의 전동공구에 사용된 리튬이온 배터리에 맞춰진 충전기들입니다.

**지침:** 리튬 이온 배터리는 국제 운송 규정에 따라 일부만 충전되에 출고됩니다. 배터리의 성능을 완전하게 보장하기 위해서는 처음 사용하기 전에 배터리를 완전히 충전하십시오.

**배터리 장착하기**

충전한 배터리는 배터리가 맞물려 고정될 때까지 배터리 홀더 쪽으로 미십시오.

**배터리 탈착하기**



배터리를 분리하려면 배터리 해제 버튼을 누른 상태에서 배터리를 당겨 빼내십시오. **무리하게 힘을 가하지 마십시오.**

배터리는 배터리 해제 버튼이 실수로 눌러져 배터리가 빠지는 것을 방지하기 위해 잠금장치가 이중으로 되어 있습니다. 전동공구에 배터리가 끼워져 있는 동안 배터리는 스프링으로 제 위치에 고정됩니다.

### 배터리 충전상태 표시기

지침: 모든 배터리 유형에 충전상태 표시기가 있는 것은 아닙니다.

배터리 충전상태 표시기에 있는 녹색 LED는 배터리의 충전 상태를 나타냅니다. 안전상의 이유로 전동공구가 멈춰 있는 경우에만 잔량상태 확인이 가능합니다.

충전상태 표시기 버튼  또는 을 누르면, 충전 상태가 표시됩니다. 배터리가 분리된 상태에서도 표시 가능합니다.

충전상태 표시기 버튼을 눌렀는데도 LED가 켜지지 않으면 배터리가 손상된 것이므로 교환해 주어야 합니다.

#### 배터리 유형 GBA 18V... | GBA18V...



LED	용량
연속등 3× 녹색	60-100 %
연속등 2× 녹색	30-60 %
연속등 1× 녹색	5-30 %
점멸등 1× 녹색	0-5 %

#### 배터리 유형 ProCORE18V... | EXPERT18V... | EXBA18V... | CORE18V...





LED	용량
연속등 5 × 녹색	80-100 %
연속등 4 × 녹색	60-80 %
연속등 3 × 녹색	40-60 %
연속등 2 × 녹색	20-40 %
연속등 1 × 녹색	5-20 %
점멸등 1 × 녹색	0-5 %

### 배터리 결함 위험 감지

#### EXPERT18V... | EXBA18V...

충전상태 표시기 LED는 배터리의 충전상태 외에도 배터리 결함에 대한 위험 상태를 보여줍니다.

해당 기능을 활성화하려면, 충전상태 표시기 버튼 을 3초 간 누른 상태를 유지하십시오. 배터리 분석 내용은 배터리 충전상태 표시기의 작동 램프를 통해 표시됩니다. 배터리 충전상태 표시기에 결과가 표시됩니다.

 **1개 LED:** 배터리 결함 위험이 높습니다. 출력 및 작동 시간이 이미 줄어들었을 수 있습니다. 배터리 교체를 권장합니다.

 **5개 LED:** 배터리가 양호한 상태에 있으며, 결함 위험이 낮습니다.

**유의사항:** 배터리 결함 위험 예측은 2단계로 진행되며, 간략한 상태 평가를 제공합니다. 배터리는 양호한 상태로 평가되거나 결함 위험이 높은 것으로

안내됩니다. 배터리 상태는 퍼센트 단위로 표시되지 않습니다.

### 올바른 배터리의 취급 방법

배터리를 습기나 물이 있는 곳에 두지 마십시오. 배터리를 -20 °C 에서 50 °C 온도 범위에서만 저장하십시오. 예를 들면 배터리를 여름에 자동차 안에 두지 마십시오.

가끔 배터리의 통풍구를 부드럽고 깨끗한 마른 솔로 청소하십시오.

충전 후 작동 시간이 현저하게 짧아지면 배터리의 수명이 다한 것이므로 배터리를 교환해야 합니다. 폐기처리에 관련된 지시 사항을 준수하십시오.

### 조립

▶ 전동공구에 각종 작업(예: 유지보수, 공구 교체 등)을 진행하기 전에 항상 배터리를 전동공구에서 분리하십시오. 실수로 전원 스위치가 작동하게 되면 부상을 입을 위험이 있습니다.

#### 매거진 삽입하기(그림 A1-A3 참조)

▶ 공구 설정을 적용하거나 액세서리 교환 또는 전동공구를 분리하기 전에 배터리를 분리하십시오. 이러한 조치는 실수로 전동공구가 작동하게 되는 것을 예방합니다.

순정 Bosch 액세서리만 사용하십시오. 매거진, 발사구 및 발사 통로 등의 전동공구 정밀 부품은 Bosch의 클램프, 못 및 핀에 맞게 제조되었습니다. 타 제조사는 다른 강종과 치수를 사용합니다.

**지침:** 타정하는 요소는 "기술자료" 표에 명시된 것만 사용하십시오.

허용되지 않는 타정 요소를 사용하면 전동공구가 손상되고 부상을 입을 수 있습니다.

매거진을 장착하는 동안 전동공구를 발사구 (14)가 사용자 자신 및 타인을 향하지 않도록 잡고 계십시오.

- 매거진 개방용 스위치 (9)를 누르십시오. 매거진 슬라이더 (16)가 빠져 나옵니다.

- 끝 부분이 위를 향한 타카 심을 매거진 (10)의 상부에 놓으십시오.

**지침:** 전자 제어식 감시를 통해 타카 심이 매거진에 있는지 인식됩니다. 매거진이 비어 있을 때 안전 이음쇠가 놀리면, 타정 작업이 작동되지 않습니다. 이를 통해 무부하 상태에서 발사되지 않습니다.

- 매거진 슬라이더가 맞물려 고정될 때까지 매거진 슬라이더 (16)를 매거진의 앞쪽으로 당기십시오.

**지침:** 매거진 슬라이더는 큰 힘을 가하지 않고 (손가락 끝으로만) 되밀 수 있어야 합니다. 매거진 슬라이더가 끼이면, 심이 발사되지 않고, 발사 통로에 걸려 있거나(끼임 상태 참조) 심이 잘못된 각도로 발사되는 결과가 발생합니다.

## 작동

▶ 전동공구는 항상 측면으로 뒹겨 보관하고, 배터리 위에 두지 마십시오. 사용하는 삽입공구 및 배터리 유형에 따라 전동공구가 넘어질 수 있습니다.

### 트리거 시스템

#### 발사 방지 기능이 적용된 단발 모드

본 트리거 시스템의 경우 안전 이음쇠 (2) 가 가공물에 단단히 설치되어야 합니다. 타정 요소는 트리거 (3) 가 눌러야만 발사됩니다.

발사 후에는 트리거 및 안전 이음쇠가 다음 작업 전에 다시 초기 위치로 옮겨진 경우에만 그 다음 타정 작업을 작동할 수 있습니다.

#### 자동으로 되돌아오는 기능이 적용된 연발 작동

본 트리거 시스템의 경우 먼저 트리거 (3) 를 누르고 그 위치에서 잡고 있어야 합니다. 이어서 타정 요소가 발사되게 하려면, 안전 이음쇠가 가공물에 밀착되어 있어야 합니다. 트리거 (3) 가 눌러 있는 동안, 다른 위치에서 다시 자리를 잡고 다음 타정 작업을 진행할 수 있습니다.

연발 작동 모드에서 단발 작동으로도 심을 타정할 수 있습니다.

### 초기 작동

#### 사용자 인터페이스에서 전원 켜기/끄기(그림 B 참조)

- 전동공구의 전원을 켜려면 사용자 인터페이스 (6) 에서 전원 스위치 (20) 를 누르십시오. 작업 램프 (5) 가 켜집니다. 기기가 작동할 준비가 되면, 전원 스위치 표시기 (19) 가 녹색으로 점등됩니다. 단발 작동이 활성화되고, 표시기 (22) 가 흰색으로 점등됩니다.
- 전동공구의 전원을 끄려면 전원 스위치 버튼 (20) 을 누르십시오.

#### 타카 - 단발 작동

- 전동공구의 전원을 켜십시오.
- 먼저 발사구 (14) 또는 고무 처리된 가공물 손상 방지 캡 (1) 을 안전 이음쇠 (2) 가 완전히 눌릴 때까지 가공물 위에 밀착시켜 올려 놓으십시오. 작업 램프가 켜집니다.
- 이어서 트리거 (3) 를 짧게 누른 후 다시 트리거에서 손을 떼십시오. 이때 심이 발사됩니다.

- 전동공구를 가공물의 반대 방향으로 뒹겨올리십시오.
- 다음 타정 작업을 위해 전동공구를 가공물에서 완전히 들어올린 후 원하는 다음 작업 위치에 다시 밀착시켜 올려 놓으십시오.





#### 타카 - 연발 작동

- 전동공구의 전원을 켜십시오.
- 모드 버튼 (21) 을 눌러 연발 작동을 활성화하십시오. 연발 작동 표시기 (23) 가 흰색으로 점등됩니다.
- 트리거 (3) 를 누른 상태로 유지하십시오. 그 사이 작업 램프가 켜지고 모터가 작동되기 시작합니다.
- 먼저 발사구 (14) 또는 고무 처리된 가공물 손상 방지 캡 (1) 을 안전 이음쇠 (2) 가 완전히 눌릴 때까지 가공물 위에 밀착시켜 올려 놓으십시오. 이때 심이 발사됩니다.
- 다음 타정 작업을 위해 계속해서 트리거 (3) 를 누른 상태로 유지하고 전동공구를 가공물에서 완전히 들어올리십시오. 전동공구를 원하는 다음 작업 위치에 다시 밀착시켜 올려 놓으십시오.
- 모드 버튼 (21) 을 다시 눌러 단발 작동으로 전환하십시오. 단발 작동 표시기 (22) 가 점등됩니다.

### 사용자 인터페이스(그림 B 참조)

사용자 인터페이스 (6) 는 전동공구의 작동 모드를 선택하는 용도 및 전원을 켜고 끄는 용도로 사용됩니다.

#### 사용자 인터페이스 설명

	전원 버튼 (20) 을 눌러 기기의 전원을 켜고 끕니다.
	모드 버튼 (21) 을 눌러 단발 작동과 연발 작동 사이를 전환합니다.
	기기의 전원이 켜지면, 전원 표시기 (19) 가 점등됩니다.
	단발 작동이 활성화되면, 단발 작동 표시기 (22) 가 점등됩니다.
	연발 작동이 활성화되면, 연발 작동 표시기 (23) 가 점등됩니다.

#### 상태 표시

그 외에도 전원 표시기 (19) 는 다음과 같이 전동공구의 상태를 알립니다.

#### 전동공구 상태 표시기

색상	의미	해결책
녹색	전동공구가 켜져 있으며, 사용 가능한 상태입니다.	-
황색	사용자의 주의가 필요함: 임계 수준의 온도에 도달했거나 배터리가 거의 방전되었거나 유지보수 기간이 임박했습니다.	- 전동공구를 식히십시오. - 배터리를 교체하거나 충전하십시오. - 유지보수를 의뢰하십시오.
적색	전동공구를 사용할 수 없는 상태입니다.	- 전동공구를 식히십시오.

**전동공구 상태 표시기**

색상	의미	해결책
	이유: 전동공구가 과열되었거나 배터리 방전되었거나 기계적인 오류가 존재합니다.	- 배터리를 교체하거나 충전하십시오. - 유지보수를 의뢰하십시오.
적색으로 깜박임	- 두 번째 스위치가 너무 빨리 눌렀습니다. - 두 번째 스위치가 5초 내에 눌리지 않고, 기기의 전원이 자동으로 꺼집니다. - 스위치가 잘못된 순서로 작동됩니다 (예: 기기가 연발 작동으로 전환되기 전에 트리거가 눌림).	- 상태 표시기가 녹색으로 점등될 때까지 잠깐 기다리십시오. - 전동공구를 다시 사용할 수 있는 상태입니다. - 타정 과정을 다시 진행하면서 이때 올바른 순서를 확인하거나 사용자 인터페이스를 통해 트리거 시스템을 변경하십시오.

**사용 방법**

▶ **전동공구에 각종 작업(예: 유지보수, 공구 교체 등)을 진행하기 전에 항상 배터리를 전동공구에서 분리하십시오.** 실수로 전원 스위치가 작동하게 되면 부상을 입을 위험이 있습니다.

작업하기 전에 항상 안전 장치 및 트리거 장치 기능에 이상이 없는지 및 모든 볼트와 너트가 단단하고 고정되어 있는지 점검하십시오.

결함이 있거나 또는 작동 시 이상이 발견되는 전동공구는 즉시 전원 공급을 중단하고, 보쉬 고객 서비스 센터에 문의해 주십시오.

전동공구를 규정에 맞게 조정하지 마십시오. 안전 이음쇠 등 전동공구의 어떠한 부품도 분리하거나 블로킹하지 마십시오.

부적절한 도구를 이용하여 "비상 수리"를 진행하는 일이 없도록 하십시오. 본 전동공구는 정기적으로 전문가를 통해 유지보수해야 합니다.

전동공구에 다음과 같은 경우로 인해 약해진 부분 및 손상된 부분이 생기지 않도록 하십시오.

- 타격 또는 각인한 경우,
- 제조회사로부터 허용되지 않은 개조 작업을 한 경우,
- 철재와 같이 딱딱한 소재로 구성된 지그에서 생산 작업을 진행한 경우,
- 높은 곳에서 바닥에 떨어지거나 바닥 위쪽을 통해 끼운 경우,
- 해머로 사용한 경우,
- 무리한 힘을 가한 경우.

가공물 아래쪽 또는 뒤쪽에 무엇이 있는지 확인하십시오. 벽, 천장 또는 바닥면 뒤쪽에 사람이 있는 경우에는 절대 심을 발사하지 마십시오. 심이 가공물을 관통하여 부상을 입힐 수 있습니다.

이미 타정된 심에는 심을 발사하지 마십시오. 그러면 심이 변형되고, 심이 끼이거나 전동공구가 제어되지 않은 상태로 움직일 수 있습니다.

주변 온도가 낮을 때 전동공구를 사용하면, 첫 번째 심은 평소보다 천천히 타정 작업하십시오. 작업하면서 전동공구가 예열되면, 다시 평소와 같은 속도로 작업할 수 있습니다.

펀치 스탬프의 마모를 줄이려면, 무부하 상태에서 발사하는 일이 없도록 하십시오.

장시간 휴식할 때 또는 작업을 마치면 전동공구의 전원을 끄고 배터리를 분리하며 매거진을 최대한 비워 두십시오.

**매거진 비우기(그림 C1-C3 참조)**

- 매거진 개방용 스위치 (9) 를 누르십시오. 매거진 슬라이더 (16) 가 빠져 나옵니다.
- 전동공구를 회전시켜 타카 심 (17) 이 매거진 (10) 에서 미끄러져 나오게 하십시오.
- 그리고 나서 매거진을 닫으려면, 매거진 슬라이더 (16) 를 매거진 (10) 의 앞쪽까지 앞으로 당기십시오.

**깊이 조절자 설정하기(그림 D 참조)**

조정 휠 (12) 을 이용해 타정 깊이를 설정할 수 있습니다.

- 매거진 (10) 을 비우십시오.
- **심이 너무 깊이 타정된 경우:** 타정 깊이를 줄이려면, 조정 휠 (12) 을 "-" 방향으로 돌리십시오.
- **심이 충분히 깊게 타정되지 않은 경우:** 타정 깊이를 줄이려면, 조정 휠 (12) 을 "+" 방향으로 돌리십시오.

깊이 조절자 설정을 점검하십시오:

- 매거진을 다시 장착하십시오.
- 새로 설정한 타정 깊이를 시제품에 테스트해 보십시오.
- 필요에 따라 해당 작업 단계를 반복하십시오.

**끼임 풀기**

개별 심이 발사 통로에 끼일 수 있습니다. 끼임 현상이 자주 발생하는 경우, 보쉬 고객 서비스 센터로 문의해 주십시오.

**지침:** 끼인 것을 푼 후 펀치 스탬프가 제 위치로 돌아가지 않을 경우, 보쉬 고객 서비스 센터로 문의해 주십시오.

- 트리거 (3) 에서 손을 떼십시오.
- 전동공구의 전원을 끄고 배터리 (7) 를 분리하십시오.
- 매거진 개방용 스위치 (9) 를 누르십시오. 매거진 슬라이더가 빠져 나옵니다.
- 전동공구를 회전시켜 타카 심이 매거진에서 미끄러져 나오도록 하십시오. 끼인 타카 심을 제거하십시오. 이를 위해 필요한 경우 플라이어를 사용하십시오.

- 매거진을 다시 장착하십시오.
- 매거진 슬라이더가 맞물려 고정될 때까지 매거진 슬라이더를 매거진의 앞쪽으로 당기십시오.

**가공물 손상 방지 캡 교체하기(그림 E 참조)**

안전 이음쇠 (2) 끝부분에 있는 가공물 손상 방지 캡 (1) 은 타정 작업 시 전동공구가 제대로 자리를 잡을 때까지 가공물을 보호해줍니다. 가공물 손상 방지 캡은 분리 및 교체 가능합니다.

- 트리거 (3) 에서 손을 떼십시오.
- 전동공구의 전원을 끄고 배터리 (7) 를 분리하십시오.
- 매거진 (10) 을 비우십시오.
- 안전 이음쇠에서 가공물 손상 방지 캡을 당기십시오.
- 끝부분이 열려 있는 새로운 가공물 손상 방지 캡을 안전 이음쇠 위쪽으로 미십시오.

**지침:** 교체한 가공물 손상 방지 캡은 매거진 (10) 아래면에 보관할 수 있습니다. 이를 위해 가공물 손상 방지 캡을 보관함 (18) 쪽에 끼우십시오.

**운반 및 보관**

운반할 때, 특히 사다리를 이용하거나 이상한 자세로 이동할 경우에는 전동공구의 전원을 끄십시오.

작업장에서 전동공구를 운반할 경우에는 손잡이 (15) 를 잡고 트리거 (3) 가 작동되지 않은 상태에서 서만 운반하십시오.

전동공구는 항상 배터리에서 분리하여 건조하고 따뜻한 장소에 보관하십시오.

전동공구를 장시간 사용하지 않을 경우, 철재로 된 공구 부품을 오일층을 얇게 도포해 주십시오. 이를 통해 녹이 쌓이는 것을 방지할 수 있습니다.

**벨트 클립**

벨트 클립 (8) 을 이용해 전동공구를 벨트 등에 매달아 놓을 수 있습니다. 그러면 두 손을 자유로이 사용할 수 있으며 어느 때나 이 전동공구를 사용할 수 있습니다.

**보수 정비 및 서비스**

**보수 정비 및 유지**

- ▶ 전동공구에 각종 작업(예: 유지보수, 공구 교체 등)을 진행하기 전에 항상 배터리를 전동공구에서 분리하십시오. 실수로 전원 스위치가 작동하게 되면 부상을 입을 위험이 있습니다.
- ▶ 안전하고 올바른 작동을 위하여 전동공구와 전동공구의 통풍구를 항상 깨끗이 하십시오.

**유지보수 계획**

- 매거진 (10) 을 청소하십시오. 작업 시 매거진에 쌓일 수 있는 플라스틱 찌꺼기 또는 대팻밥을 제거하십시오.

가하십시오. 압축공기를 이용해 주기적으로 전동공구를 청소하십시오.

조치	이유	진행 작업
매거진 (10) 및 매거진 슬라이더 (16) 를 청소하십시오.	심의 끼임 현상이 방지됩니다.	- 매거진/매거진 슬라이더의 메커니즘을 매일 압축공기를 이용해 불어내십시오.
안전 이음쇠 (2) 가 정상적으로 작동되는지 확인하십시오.	작업 안전을 지키고 전동공구를 효율적으로 사용할 수 있게 해줍니다.	- 안전 이음쇠의 메커니즘을 매일 압축공기를 이용해 불어내십시오.

**문제 해결**

문제	원인	해결 방법
전동공구를 작동할 수 있는 상태가 아닙니다.	배터리가 충전되지 않았거나 배터리에 결함이 있습니다.	- 배터리를 완전히 충전하거나 배터리를 교체하십시오.
	배터리가 제대로 끼워져 있지 않습니다.	- 배터리가 손잡이에 맞물려 고정되어 있는지 확인하십시오.
	배터리 온도가 너무 높거나 너무 낮습니다.	- 배터리가 (다시) 최적의 작동 온도에 이를 때까지 기다리십시오.
	배터리 접점, 모터 또는 스트로크 자석에 오염물이 있거나 결함이 있습니다.	- 공인 Bosch 서비스 센터에 문의하십시오. 서비스 센터에서 부품을 교체하십시오.
	매거진 (10) 이 비어 있습니다.	- 매거진을 다시 장착하십시오. (참조 „매거진 삽입하기(그림 A1-A3 참조)“, 페이지 313)
	안전 이음쇠 (2) 가 구부러졌습니다.	- 공인 Bosch 서비스 센터에 문의하십시오. 서비스 센터에서 부품을 교체하십시오.

문제	원인	해결 방법
	전자장치에 결함이 있습니다.	- 공인 <b>Bosch</b> 서비스 센터에 문의하십시오.
	사용자 인터페이스 <b>(6)</b> 에 결함이 있습니다.	- 공인 <b>Bosch</b> 서비스 센터에 문의하십시오.
전동공구를 작동할 수 있는 상태이지만, 심이 발사되지 않습니다.	다음과 같은 부품에 결함이 있을 수 있습니다. - 트리거 <b>(3)</b> - 펀치 스템프 - 모터 - 전자장치 - 강철 스프링	- 공인 <b>Bosch</b> 서비스 센터에 문의하십시오. 서비스 센터에서 부품을 교체하십시오.
	발사 매커니즘에 이물질이 쌓여 있습니다.	- 공인 <b>Bosch</b> 서비스 센터에 문의하십시오. 서비스 센터에서 부품을 교체하십시오.
	발사구 <b>(14)</b> 또는 매거진 <b>(10)</b> 에 이물질이 쌓여 있습니다.	- 발사구 <b>(14)</b> 또는 매거진 <b>(10)</b> 을 청소하십시오.
	심이 발사 통로에 끼었습니다.	- 끼인 것을 푸십시오.
	매거진 슬라이더 <b>(16)</b> 에 결함이 있습니다.	- 필요에 따라 매거진 슬라이더 <b>(16)</b> 를 청소하고, 매거진 <b>(10)</b> 에 오염물질이 없는지 확인하십시오.
	매거진 슬라이더의 스프링이 너무 약하거나 결함이 있습니다.	- 공인 <b>Bosch</b> 서비스 센터에 문의하십시오. 서비스 센터에서 부품을 교체하십시오.
	사용한 타정 제품이 허용되지 않는 제품입니다.	- 순정 액세스리만 사용하십시오. (못, 클램프 등) 타정하는 요소는 "기술자료" 표에 명시된 것만 사용하십시오.
	매거진 <b>(10)</b> 이 비어 있습니다.	- 매거진을 다시 장착하십시오. (참조 „매거진 삽입하기(그림 A1-A3 참조)“, 페이지 313)
	잘못된 발사 순서로 작동되었습니다.	- 타정 과정을 다시 진행하면서 이때 올바른 순서를 확인하십시오. - 사용자 인터페이스를 통해 트리거링 시스템을 변경하십시오.
	심이 너무 깊이 타정되었습니다.	깊이 조절자가 너무 깊게 설정되어 있습니다.
버퍼가 마모되었습니다.	- 공인 <b>Bosch</b> 서비스 센터에 문의하십시오. 서비스 센터에서 부품을 교체하십시오.	
심이 타정된 깊이가 충분히 깊지 않습니다.	배터리가 충전되지 않았거나 배터리에 결함이 있습니다.	- 배터리를 완전히 충전하거나 배터리를 교체하십시오.
	타정 제품이 너무 깊니다.	- 순정 액세스리만 사용하십시오. (못, 클램프 등) 타정하는 요소는 "기술자료" 표에 명시된 것만 사용하십시오.
	깊이 조절자가 너무 높게 설정되어 있습니다.	- 깊이 조절자를 원하는 깊이로 설정하십시오. (참조 „사용 방법“, 페이지 315)
전동공구가 심을 건너뛰거나 이송 주기가 너무 느립니다.	사용한 타정 제품이 허용되지 않는 제품입니다.	- 순정 액세스리만 사용하십시오. (못, 클램프 등) 타정하는 요소

문제	원인	해결 방법
		는 "기술자료" 표에 명시된 것만 사용하십시오.
	매거진 슬라이더의 스프링이 너무 약하거나 결함이 있습니다.	- 공인 <b>Bosch</b> 서비스 센터에 문의하십시오. 서비스 센터에서 부품을 교체하십시오.
심이 발사 통로에 너무 자주 끼입니다.	사용한 타정 제품이 허용되지 않는 제품입니다.	- 순정 액세서리만 사용하십시오. (못, 클램프 등) 타정하는 요소는 "기술자료" 표에 명시된 것만 사용하십시오.
	심이 노화되었고, 심 사이에 있는 접착제에 접착력이 없습니다.	- 새 심을 사용하십시오.
타정된 심이 구부러졌습니다.	펀치 스태프가 손상되었습니다.	- 공인 <b>Bosch</b> 서비스 센터에 문의하십시오. 서비스 센터에서 부품을 교체하십시오.
	전동공구가 허용되지 않는 소재 (예: 콘크리트, 석재)에 사용되었습니다.	- 본 전동공구는 허용되는 소재에만 사용하십시오. (참조 „규정에 따른 사용“, 페이지 311)

## AS 센터 및 사용 문의

콜센터

080-955-0909

당사의 서비스 센터 주소 및 보증 조건 관련 링크는 마지막 페이지에서 확인할 수 있습니다.

문의나 대체 부품 주문 시에는 반드시 제품 네임 플레이트에 있는 10자리의 부품번호를 알려 주십시오.

## 처리

전동공구, 배터리, 액세서리 및 포장은 환경 친화적인 방법으로 재생할 수 있도록 분류하십시오.



전동공구와 충전용 배터리/배터리를 가정용 쓰레기로 처리하지 마십시오!

## عربي

## إرشادات الأمان

## الإرشادات العامة للأمان بالعدد الكهربائية

## تحذير

## اطلع على كافة تحذيرات الأمان والتعليمات والصور

والمواصفات المرفقة بالعدد الكهربائية. عدم اتباع التعليمات الواردة أدناه قد يؤدي إلى حدوث صدمة كهربائية، إلى نشوب حريق و/أو الإصابة بجروح خطيرة.

## احتفظ بجميع الملاحظات التحذيرية والتعليمات للمستقبل.

يقصد بمصطلح «العدد الكهربائية» المستخدم في الملاحظات التحذيرية، العدد الكهربائية الموصولة بالشبكة الكهربائية (بواسطة كابل الشبكة الكهربائية) وأيضاً العدد الكهربائية المزودة بمركم (دون كابل الشبكة الكهربائية).

## الأمان بمكان الشغل

حافظ على نظافة مكان شغلك وإضاءة بشكل جيد. الفوضى في مكان الشغل ونطاقات العمل غير المضاءة قد تؤدي إلى وقوع الحوادث.

لا تشغل بالعدد الكهربائية في نطاق معرض لخطر الانفجار مثل الأماكن التي تتوفر فيه السوائل أو الغازات أو الأبخرة القابلة للاشتعال. العدد الكهربائية تولد شرراً قد يتطاير، فيبشعل الأبخرة والأبخرة.

حافظ على بقاء الأطفال وغيرهم من الأشخاص بعيداً عندما تستعمل العدد الكهربائية. تشتيت الانتباه قد يتسبب في فقدان السيطرة على الجهاز.

## الأمان الكهربائي

أبعد العدد الكهربائية عن الأمطار أو الرطوبة. يزداد خطر الصدمات الكهربائية إن تسرب الماء إلى داخل العدد الكهربائية.

## أمان الأشخاص

كن يقظاً وانتبه إلى ما تفعله واستخدم العدد الكهربائية بتعقل. لا تستخدم عدة كهربائية عندما تكون متعباً أو عندما تكون تحت تأثير المخدرات أو الكحول أو الأدوية. عدم الانتباه للحظة واحدة عند استخدام العدد الكهربائية قد يؤدي إلى إصابات خطيرة.

قم لارتداء تجهيزات الحماية الشخصية. وارتد دائماً نظارات واقية. يحد ارتداء تجهيزات الحماية الشخصية، كقناع الوقاية من الغبار وأحذية الأمان الواقية من الانزلاق والخوذ أو واقية الأذنين، حسب ظروف استعمال العدد الكهربائية، من خطر الإصابة بجروح.

تجنب التشغيل بشكل غير مقصود. تأكد من كون العدد الكهربائية مطفأة قبل توصيلها بالتيار الكهربائي و/أو بالمركم، وقبل رفعها أو حملها. إن كنت تضع إصبعك على المفتاح أثناء حمل العدد الكهربائية أو إن وصلت الجهاز بالشبكة

الكهربائية بينما لامتفاح على وضع التشغيل، قد يؤدي إلى وقوع الحوادث.

انزع أداة الضبط أو مفتاح الربط قبل تشغيل العدة الكهربائية. قد تؤدي الأداة أو المفتاح المتواجد في جزء دوار من الجهاز إلى الإصابة بجروح.

تجنب أوضاع الجسم غير الطبيعية. قف بأمان وحافظ على توازنك دائماً. سيسمح لك ذلك بالتحكم في الجهاز بشكل أفضل في المواقف الغير متوقعة.

قم بارتداء ثياب مناسبة. لا ترتد الثياب الفضفاضة أو الحللي. احرص على إبقاء الشعر والملابس بعيداً عن الأجزاء المتحركة. قد تتشابك الثياب الفضفاضة والملى والشعر الطويل بالأجزاء المتحركة.

إن جاز تركيب تجهيزات شغط وتجميع الغبار، فتأكد من أنها موصولة وبأنه يتم استخدامها بشكل سليم. قد يقلل استخدام تجهيزات لشغط الغبار من المخاطر الناتجة عن الغبار.

لا تستخدم العدة الكهربائية بلا مهابة وتجاهل قواعد الأمان الخاصة بها نتيجة لتعودك على استخدام العدة الكهربائية وكثرة استخدامها. فقد يتسبب الاستخدام دون حرص في حدوث إصابة بالغة تحدث في أجزاء من الثانية.

## حسن معاملة واستخدام العدد الكهربائية

لا تضرب بتحميل الجهاز. استخدم لتنفيذ أشغالك العدة الكهربائية المخصصة لذلك. إنك تعمل بشكل أفضل وأكثر أماناً بواسطة العدة الكهربائية الملائمة في مجال الأداء المذكور.

لا تستخدم العدة الكهربائية إن كان مفتاح تشغيلها تالف. العدة الكهربائية التي لم يعد من الممكن التحكم بها عن طريق مفتاح التشغيل والإطفاء تعتبر خطيرة ويجب أن يتم إصلاحها.

اسحب القابس من المقبس و/أو اخلع المركم، إذا كان قابلاً للخلع، قبل ضبط الجهاز وقبل استبدال الملحقات أو قبل تخزين الجهاز. تمنع هذه الإجراءات وقائية تشغيل العدة الكهربائية بشكل غير مقصود.

احتفظ بالعدد الكهربائية التي لا يتم استخدامها بعيداً عن متناول الأطفال. لا تسمح باستخدام العدة الكهربائية لمن لا خبرة له بها أو لمن لم يقرأ تلك التعليمات. العدد الكهربائية خطيرة إن تم استخدامها من قبل أشخاص دون خبرة.

اعتن بالعدد الكهربائية والملحقات بشكل جيد. تأكد أن أجزاء الجهاز المتحركة مركبة بشكل سليم وغير مستعصية عن الحركة، وتفحص ما إن كانت هناك أجزاء مكسورة أو في حالة تؤثر على سلامة أداء العدة الكهربائية. ينبغي إصلاح هذه الأجزاء التالفة قبل إعادة تشغيل الجهاز. الكثير من الحوادث مصدرها العدد الكهربائية التي تتم صيانتها بشكل رديء.

احرص على إبقاء عدد القطع نظيفة وحادة. إن عدد القطع ذات حواف القطع المادة التي تم

## إرشادات السلامة الخاصة بالدايسات

- ◀ افترض دائما أن الدايسة تحتوي على الدايبيس. التعامل مع الدايسة دون حرص قد ينتج عنه إطلاق غير متوقع للدايبيس وبالتالي حدوث إصابات للأشخاص.
- ◀ **افصل الدايسة عن مصدر الطاقة عند تحميل أو تفريغ الدايبيس، أو عند إجراء التعديلات أو تغيير الملحقات.** قد تعمل الدايسة فجأة إذا كانت موصلة بمصدر الكهرباء، مما ينتج عنه إصابات شخصية.
- ◀ **توخ الحذر عند التعامل مع الدايبيس، لا سيما عند التلقين والتفريغ.** تشتمل الدايبيس على نقاط حادة يمكن أن تؤدي إلى إصابات شخصية.
- ◀ **لا توجه الأداة إليك أو إلى أي شخص قريب.** يؤدي التشغيل المفاجئ إلى خروج أحد الدايبيس، مما ينتج عنه حدوث إصابات للأشخاص.
- ◀ **أبعد أصابعك عن الزناد في حالة عدم تشغيل الدايسة هذا وعند الانتقال من وضع تشغيل ما إلى وضع آخر.** يؤدي التشغيل المفاجئ إلى خروج أحد الدايبيس، مما ينتج عنه حدوث إصابات للأشخاص.
- ◀ **أمسك الدايسة من أسطح المسك المعزولة عند القيام بأعمال قد يترتب عليها ملامسة أداة الربط لأسلاك كهربائية غير ظاهرة.** قد يتسبب تلامس ديبوس مع سلك «مكهرب» في مرور التيار في الأجزاء المعدنية من الدايسة وجعلها «مكهربة» مما قد يصيب المشغل بصدمة كهربائية.
- ◀ **أمسك الدايسة بقبضة محكمة أثناء التشغيل.** قد يؤدي الارتداد غير المحكوم للدايسة إلى تشغيل غير مقصود، مما ينتج عنه إصابات شخصية.
- ◀ **أبعد جميع أعضاء جسمك، مثل اليدين والقدمين وما إلى ذلك، عن اتجاه إطلاق الدايسة.** قد يخترق الدبوس قطعة العمل وأي جسم خلفها، مما يؤدي إلى إصابات للأشخاص.
- ◀ **عند استخدام الدايسة، احرص على إبعاد جميع أعضاء جسمك، مثل اليدين والقدمين وما إلى ذلك، عن المنطقة التي يتم فيها دفع الدبوس في قطعة العمل.** قد ينحرف الدبوس ويخرج عن قطعة العمل، مما يؤدي إلى إصابات للأشخاص.
- ◀ **لا تقم بتشغيل الدايسة إلا إذا كان موضوعة على قطعة العمل بثبات.** إذا كانت الدايسة غير ملامسة لقطعة العمل، قد ينحرف الدبوس بعيداً عن قطعة العمل، مما يؤدي إلى إصابات للأشخاص.
- ◀ **لا تستخدم هذه الدايسة لتثبيت الكابلات الكهربائية.** فهو ليس مصمماً لتثبيت الكابلات الكهربائية، ويمكن أن يلحق الضرر بعزل الكابلات الكهربائية، مما قد يؤدي إلى حدوث صدمة كهربائية أو مخاطر الحريق.
- ◀ **افصل الدايسة عن مصدر الكهرباء في حالة انتشار الدايبيس في الدايسة.** أثناء إزالة الدبوس المحشور قد تعمل الدايسة فجأة إذا كان موصلاً بمصدر الكهرباء، مما ينتج عنه إصابات للأشخاص.

صيانتها بعناية تتكلم بشكل أقل ويمكن توجيهها بشكل أيسر.

- ◀ **استخدم العدد الكهربائية والتوابع وريش الشغل إلخ. وفقاً لهذه التعليمات.** تراعى أثناء ذلك ظروف الشغل والعمل المراد تنفيذه.
- استخدام العدد الكهربائية لغير الأشغال المخصصة لأجلها قد يؤدي إلى حدوث الملات الخطيرة.
- ◀ **احرص على إبقاء المقابض وأسطح المسك جافة ونظيفة وخالية من الزيوت والشحوم.** المقابض وأسطح المسك الزلقة لا تتبع التشغيل والتحكم الآمن في العدة في المواقف غير المتوقعة.
- حسن معاملة واستخدام العدد المزودة بمركم اشحن المراكم فقط في أجهزة الشحن التي يُنصح باستخدامها من طرف المنتج. قد يتسبب جهاز الشحن المخصصة لنوع معين من المراكم في خطر الحريق إن تم استخدامه مع نوع آخر من المراكم.
- ◀ **استخدم العدد الكهربائية فقط مع المراكم المصممة لهذا الغرض.** قد يؤدي استخدام المراكم الأخرى إلى إصابات وإلى خطر نشوب الحرائق.
- ◀ **حافظ على إبعاد المركم الذي لا يتم استعماله عن مشابك الورق وقطع النقود المعدنية والمفاتيح والمسامير واللواكب أو غيرها من الأغراض المعدنية الصغيرة التي قد تقوم بتوصيل الملامسين ببعضهما البعض.** قد يؤدي تقصير الدارة الكهربائية بين ملامسي المركم إلى الاحتراق أو إلى اندلاع النار.
- ◀ **قد يتسبب السائل من المركم في حالة سوء الاستعمال.** تجنب ملامسته. اشطفه بالماء في حال ملامسته بشكل غير مقصود. إن وصل السائل إلى العينين، فراجع الطبيب إضافة إلى ذلك. قد يؤدي سائل المركم المتسرب إلى تهيج البشرة أو إلى الاحتراق.
- ◀ **لا تستخدم عدة أو مركم تعرضاً لأضرار أو للتعديل.** البطاريات المتعرضة لأضرار أو لتعديلات قد ينتج عنها أشياء لا يمكن التنبؤ بها، قد تسبب نشوب حريق أو حدوث انفجار أو إصابات.
- ◀ **لا تعرض المركم أو العدة للهب أو لدرجة حرارة زائدة.** التعرض للهب أو لدرجة حرارة أعلى من 130 °م قد يتسبب في انفجار.
- ◀ **اتبع تعليمات الشحن ولا تقم بشحن المركم أو العدة خارج نطاق درجة الحرارة المحدد في التعليمات.** الشحن بشكل غير صحيح أو في درجات حرارة خارج النطاق المحدد قد يعرض المركم لأضرار ويؤدي من مخاطر الحريق.
- الخدمة
- ◀ **احرص على إصلاح عدتك الكهربائية فقط بواسطة العمال المتخصصين وباستعمال قطع الغيار الأصلية فقط.** يضمن ذلك المحافظة على أمان الجهاز.
- ◀ **لا تقم بإجراء أعمال خدمة على المراكم التالفة.** أعمال الخدمة على المراكم يجب أن تقوم بها الجهة الصانعة فقط أو مقدم الخدمة المعتمد.

◀ تصرف بحرص أثناء إزالة الدبوس المحشور. فقد تكون الالية واقعة تحت ضغط ويتم قذف المشبك بقوة، مما قد يؤدي إلى حدوث إصابات للأشخاص.

◀ استخدم أجهزة تنقيب ملائمة للعثور على خطوط الامداد غير الظاهرة، أو استعن بشركة الامداد المحلية. ملامسة الخطوط الكهربائية قد تؤدي إلى اندلاع النار وإلى الصدمات الكهربائية. حدوث أضرار بخط الغاز قد يؤدي إلى حدوث انفجارات. اختراق خط الماء يتسبب في وقوع أضرار مادية.

◀ قد تنطلق أبخرة عند تلف المركم واستخدامه بطريقة غير ملائمة. يمكن أن يحترق المركم أو يتعرض للانفجار. أمن توفر الهواء النقي وراجع الطبيب إن شعرت بشكوى. قد تهيج هذه الأبخرة المجاري التنفسية.

◀ لا تقم بتعديل المركم أو فتحه. يتشكل خطر حدوث قفلة كهربائية.

◀ يمكن أن يتعرض المركم لأضرار من خلال الأشياء المعدنية مثل المسامير والمفكات أو من خلال تأثير القوى الخارجية. وقد يؤدي هذا إلى تقصير الدائرة الكهربائية الداخلية واحترق المركم أو خروج الأبخرة منه أو انفجاره وتعرضه لسخونة مفرطة.

◀ اقتصر على استخدام المركم في منتجات الجهة الصانعة. يتم حماية المركم من فرط التحميل الخطير بهذه الطريقة فقط دون غيرها.

احرص على حماية المركم من السخونة، بما ذلك التعرض لأشعة الشمس المستمرة ومن النار والاتساخ والماء والرطوبة.

حيث ينشأ خطر الانفجار وخطر حدوث دائرة قصر.



### الرموز ومعناها

قد تكون الرموز التالية ذات أهمية من أجل استعمال عدتك الكهربائية. يرجى حفظ الرموز ومعناها. يساعدك تفسير الرموز بشكل صحيح على استعمال عدتك الكهربائية بطريقة أفضل وأكثر أماناً.

### الرموز ومعناها

قم بارتداء واقية سمع. قد يؤدي تأثير الضجيج إلى فقدان قدرة السمع.



قم بارتداء نظارات واقية.



### وصف المنتج والاداء

اقرأ جميع إرشادات الأمان والتعليمات. ارتكاب الأخطاء عند تطبيق إرشادات الأمان والتعليمات، قد يؤدي إلى حدوث صدمات الكهربائية أو إلى



### الاستعمال المخصص

العدة الكهربائية مخصصة لدرس الدبابيس في الخشب. يجوز فقط استخدام أدوات الدر (مسامير، دبابيس وما شابه)، المحددة في جدول «المواصفات الفنية».

**ملاحظة:** العدة الكهربائية ليست مخصصة لدرس الدبابيس في الخرسانة والمعادن. يرجى عدم استخدام العدة الكهربائية في وضع الإطلاق بالتلامس مع خاصية الرجوع التلقائي أثناء عملك على سقالة أو سلم أو منصة أخرى، وعند الحاجة إلى تغيير وضع العمل. اقتصر في هذه الحالة على استخدام وضع الإطلاق المفرد مع خاصية التأمين اللاحق.

### الأجزاء المصورة

يشير ترقيم الأجزاء المصورة إلى الصورة المعروضة للعدة الكهربائية في صفحة الرسوم.

- (1) واقية قطعة الشغل
- (2) وسيلة تأمين الإطلاق
- (3) الزناد
- (4) زر فك إفعال المركم
- (5) ضوء العمل
- (6) واجهة المستخدم
- (7) المركم
- (8) مشبك حزام

- (9) مفتاح لفتح الخزانة
- (10) الخزانة

- (11) مؤشر ضبط محدد العمق
- (12) طارة ضبط لضبط محدد العمق

- (13) نافذة مراقبة مؤشر التعبئة
- (14) فوهة

- (15) مقبض (سطح قبض معزول)
- (16) مزلاج الخزانة

- (17) شريط الدبابيس<sup>(a)</sup>

- (18) موضع حفظ لواقية قطعة الشغل

### واجهة المستخدم

- (19) مؤشر التشغيل/الإطفاء

- (20) زر التشغيل والإطفاء

- (21) زر الوضع

- (22) مؤشر وضع الإطلاق المفرد

- (23) مؤشر وضع الإطلاق بالتلامس

(a) إن هذه التوابع ليست محتواة ضمن إطار التوريد الاعتيادي.

## GTH18V-38-2M

دباسة عاملة  
بمركمGAX 18...  
EXAL18...

(A) دون مركم (تجد وزن المركم في موقع الإنترنت [www.bosch-professional.com](http://www.bosch-professional.com))  
(B) قدرة محدودة في درجات الحرارة > 0°م  
(C) قدرة محدودة مع المركم GBA 18V...  
قد تختلف القيم حسب المنتج وظروف الاستخدام والبيئة. المزيد من المعلومات على موقع الإنترنت [www.bosch-professional.com/wac](http://www.bosch-professional.com/wac).

## مركم

تبيع شركة **Bosch** العدد الكهربائي العاملة بمركم دون مركم أيضًا. يمكنك أن تعرف من العبوة ما إذا كان المركم موجود ضمن مجموعة التجهيزات الموردة مع العدة الكهربائية الخاصة بك.

## شحن المركم

◀ **اقتصر على استخدام أجهزة الشحن المذكورة في المواصفات الفنية.** أجهزة الشحن هذه دون غيرها هي المتوائمة مع مركم أيونات الليثيوم المستخدم في عدتك الكهربائية.

**ملحوظة:** يتم تسليم مراكم أيونات الليثيوم مشحونة جزئيًا وفقًا للوائح النقل الدولية. لضمان قدرة أداء المركم الكاملة، يتوجب شحن المركم بشكل كامل قبل الاستعمال لأول مرة.

## تركيب المركم

أدخل المركم المشحون في موضع تثبيت المركم إلى أن يثبت بشكل ملموس.



## نزع المركم

لخلع المركم اضغط على زر تحرير المركم وأخرج المركم. **لا تستخدم القوة أثناء ذلك.**  
يمتاز المركم بدرجتي إقفال اثنتين، تمنعان سقوط المركم للخارج في حال ضغط زر فك إقفال المركم بشكل غير مقصود. يتم تثبيت المركم بواسطة نابض ما دام مركبًا في العدة الكهربائية.

## مبين حالة شحن المركم

ملحوظة: ليست كل أنواع المراكم تحتوي على مابين حالة شحن.

تشير مصابيح الدايبود الخضراء الخاصة بمبين حالة شحن المركم لحالة شحن المركم. لأسباب تتعلق بالسلامة فإنه لا يمكن الاستعلاء عن حالة الشحن إلا والعدة الكهربائية متوقفة.

اضغط على زر مابين حالة الشحن  أو  لعرض حالة الشحن. يمكن هذا أيضًا والمركم مخرج. إذا لم يضيء أي مصباح دايبود بعد الضغط على زر مابين حالة الشحن، فهذا يعني أن المركم تالف ويجب تغييره.

## البيانات الفنية

## GTH18V-38-2M

دباسة عاملة  
بمركم

رقم الصنف	3 601 D82 D..	
الجهد الاسمي	18	فلط=
أنظمة الإطلاق		
- وضع الإطلاق المفرد مع خاصية التأمين اللاحق	●	
- وضع الإطلاق بالتلامس مع خاصية الرجوع التلقائي	●	
أداة دسر		
- النوع	دبابيس ضيقة	
- الطول	38 - 10	مم
- القطر	1,2	مم
	18	ga
- الزاوية	0°	
سعة الخزانة القصوى	110	
الأبعاد (دون مركم)		
- الارتفاع	276	مم
- العرض	95	مم
- الطول مع واقية قطعة الشغل	329	مم
الوزن <sup>(A)</sup>	2,4	كجم
درجة الحرارة المحيطة الموصى بها عند الشحن	35+ ... 0	°م
درجة الحرارة المحيطة المسموح به عند التشغيل <sup>(B)</sup> وعند التخزين	50+ ... 20-	°م
المراكم المتوافقة	GBA18V... GBA 18V... ProCORE18V... EXPERT18V... EXBA18V... CORE18V...	
المراكم الموصى بها للقدرة الكاملة	2,0 ≤ GBA18V... أمبير ساعة 2,0 ≤ GBA 18V... أمبير ساعة	
أجهزة الشحن الموصى بها	GAL18... GAL 18... GAL 36... GAL12V/18... GAL 12V/18...	

تراجع الإرشادات عند التخلص من العدد.

نوع المرمك GBA 18V... | GBA18V...



## التركيب

◀ أخرج المرمك من العدة الكهربائية قبل إجراء أي أعمال على العدة الكهربائية (على سبيل المثال الصيانة، واستبدال العدد، وما شابه). هناك خطر إصابة بجروح في حالة الضغط على مفتاح التشغيل والإطفاء بشكل غير مقصود.

### ملء الخزانة (انظر الصور A1-A3)

◀ قم بخلع المرمك قبل تغيير أوضاع ضبط الجهاز، أو تغيير الأجزاء الملحقة، أو وضع العدة الكهربائية جانبًا. تمنع هذه الإجراءات الاحترازية بدء تشغيل العدة الكهربائية بشكل غير مقصود.

اقتصر على استخدام توابع Bosch الأصلية. الأجزاء الدقيقة بالعدة الكهربائية مثل الخزانة والفوهة وقناة الإطلاق تمت مواءمتها مع دبابيس ومسامير وخوابير من Bosch. يستخدم المنتجون الآخرون نوعيات فولاذ ومقاسات أخرى.

**ملاحظة:** اقتصر على استخدام أدوات الدسر المحددة في جدول «المواصفات الفنية». قد يتسبب استخدام أدوات دسر غير مسموح بها في الإضرار بالعدة الكهربائية ووقوع إصابات. أمسك بالعدة الكهربائية أثناء التليم بحيث لا تكون الفوهة (14) موجهة إلى جسمك ولا إلى أشخاص آخرين.

- اضغط على المفتاح (9) لفتح الخزانة. يتحرك مزلاج الخزانة (16) إلى الخارج.

- ضع شريط الدبابيس في الجزء العلوي للخزانة بحيث تكون رؤوس الدبابيس متجهة إلى أعلى (10).

**ملاحظة:** تتعرف وظيفة المراقبة الإلكترونية على وجود دبابيس داخل الخزانة. في حالة الضغط على وسيلة تأمين الإطلاق بينما الخزانة فارغة فلن يتم إطلاق عملية دسر. وبذلك يتم تجنب الطلقات الفارغة.

- اجذب مزلاج الخزانة (16) إلى مقدمة الخزانة إلى أن يثبت مزلاج الخزانة.

**ملاحظة:** يجب أن يكون من الممكن إرجاع مزلاج الخزانة للخلف دون استخدام قوة كبيرة (بالأصبع فقط). يترتب على استعصاء مزلاج الخزانة الآثار الآتية: لا يتم إطلاق الدبوس ويظل الدبوس عالقًا في قناة الإطلاق (انظر الاستعصاء) أو يتم إطلاق الدبوس بزوايا غير صحيحة.

## التشغيل

◀ احرص على تخزين العدة الكهربائية على جانبها فقط ولا توقفها على المرمك. حسب المرمك وعدة الشغل المستخدمة قد تتعرض العدة الكهربائية للسقوط.

### أنظمة الإطلاق

وضع الإطلاق المفرد مع خاصية التأمين اللاحق

في نظام الإطلاق هذا يجب تركيز وسيلة تأمين الإطلاق (2) بشكل محكم على قطعة الشغل. لن يتم إطلاق أداة الدسر إلا عند الضغط على الزناد (3).

السعة	لمبة LED
100-60 %	ضوء مستمر 3× أخضر
60-30 %	ضوء مستمر 2× أخضر
30-5 %	ضوء مستمر 1× أخضر
5-0 %	ضوء وماض 1× أخضر

نوع المرمك ProCORE18V... | EXPERT18V... | EXBA18V... | CORE18V...



السعة	لمبة LED
100-80 %	ضوء مستمر 5× أخضر
80-60 %	ضوء مستمر 4× أخضر
60-40 %	ضوء مستمر 3× أخضر
40-20 %	ضوء مستمر 2× أخضر
20-5 %	ضوء مستمر 1× أخضر
5-0 %	ضوء وماض 1× أخضر

## اكتشاف خطر تلف المرمك

EXPERT18V... | EXBA18V...

يمكن لمؤشرات الدايبود الخاصة بمبيبات حالة شحن المرمك أن تبين بالإضافة إلى حالة المرمك خطر تلف المرمك.

لتفعيل الوظيفة احتفظ بزر مبيبات حالة الشحن مضغوطًا لمدة 3 ثوان. تتم الإشارة إلى تحليل المرمك عن طريق ضوء متحرك مبيبات حالة شحن المرمك. يتم عرض النتيجة على مبيبات حالة شحن المرمك.

**مؤشر دايبود:** المرمك معرض لخطر التلف بشكل كبير. قد تنخفض القدرة ووقت لتشغيل بالفعل. يوصى بتغيير المرمك.

**5 مؤشرات دايبود:** المرمك بحالة جيدة وخطر التلف منخفض.

**يرجى مراعاة أن:** تقييم مخاطر تلف المرمك يعمل على مرحلتين ويقدم تقييمًا مبسطًا للحالة. إما أن يتم تقييم المرمك على أنه في حالة جيدة أو به خطر تلف متزايد. لا يتم عرض نسبة مئوية لحالة البطارية.

## ملاحظات للتعامل مع المرمك بطريقة مثالية

قم بحماية المرمك من الرطوبة والماء. لا تقم بتخزين المرمك إلا في نطاق درجة حرارة يقع بين 20°م وحتى 50°م. لا تترك المرمك في السيارة في فصل الصيف مثلًا.





نظف فتحات التهوية بالمرمك من فترة لأخرى، بواسطة فرشاة طرية ونظيفة وجافة.

إذا انخفضت فترة التشغيل بعد الشحن بدرجة كبيرة فهذا يعني أن المرمك قد استهلك وأنه يجب استبداله.

- قم بتفعيل وضع الإطلاق بالتلامس عن طريق الضغط لوهلة قصيرة على زر الوضع (21).
- يومض مؤشر وضع الإطلاق بالتلامس (23) باللون الأبيض.
- احتفظ بالزناد (3) مضغوطًا.
- يتم تشغيل ضوء العمل في هذه الأثناء ويبدأ المحرك في العمل.
- ركز الفوهة (14) أو واقية قطعة الشغل المطاطية (1) بإحكام على قطعة الشغل إلى أن يتم كبس وسيلة تأمين الإطلاق (2) للداخل بشكل كامل.
- أثناء ذلك سينطلق دبوس واحد.
- لإجراء عملية دسر أخرى استمر في الضغط على الزناد (3) وارفع العدة الكهربائية عن قطعة الشغل بشكل كامل. قم بتركيزها بإحكام مرة أخرى على المكان التالي المرغوب.
- قم بتفعيل وضع الإطلاق عن طريق الضغط مجددًا على زر الوضع (21).
- يضيء مؤشر وضع الإطلاق المفرد (22).

### واجهة المستخدم (انظر الصورة B)

تُستخدم واجهة المستخدم (6) لاختيار وضع التشغيل ولتشغيل وإطفاء العدة الكهربائية.

واجهة المستخدم	الشرح
	يعمل الزر تشغيل/إطفاء (20) على تشغيل الجهاز وإطفائه.
	يُبدّل زر الوضع (21) بين وضع الإطلاق المفرد ووضع الإطلاق بالتلامس.
	يضيء مؤشر التشغيل والإطفاء (19) عند تشغيل الجهاز.
	يضيء مؤشر وضع الإطلاق المفرد (22) عند تفعيل وضع الإطلاق المفرد.
	يضيء مؤشر وضع الإطلاق بالتلامس (23) عند تفعيل وضع الإطلاق بالتلامس.

### مبيّنات الحالة

يُشير مؤشر التشغيل والإطفاء (19) أيضًا إلى حالة العدة الكهربائية كما هو موضّح أدناه:

اللون	المعنى	الحل
أخضر	العدة الكهربائية مشغلة وجاهزة للاستخدام.	-
أصفر	حدث يستدعي انتباهك: درجة الحرارة في وضع حرج، المركم شبه خال، أو الصيانة أصبحت وشيكة.	- دع العدة الكهربائية حتى تبرد. - قم بتغيير المركم أو شحنه. - قم بإجراء الصيانة.
أحمر	العدة الكهربائية غير جاهزة للاستخدام.	- دع العدة الكهربائية حتى تبرد. - قم بتغيير المركم أو شحنه. - قم بإجراء الصيانة.

لن يمكن إطلاق عمليات دسر أخرى إلا بعد إعادة الزناد ووسيلة تأمين الإطلاق إلى وضعهم الأصلي مرة أخرى.

### وضع الإطلاق بالتلامس مع خاصية الرجوع التلقائي

في نظام الإطلاق هذا يجب أن يتم الضغط على الزناد (3) أولاً، والاحتفاظ به في هذا الوضع. بعدها يجب ارتكاز وسيلة تأمين الإطلاق بإحكام على قطعة الشغل لإطلاق أداة الدسر. طالما ظل الزناد مضغوطًا (3) يمكن إطلاق عمليات دسر أخرى من خلال التركيز على قطعة الشغل في موضع آخر مجددًا.

في وضع الإطلاق بالتلامس يمكن دسر الدبابيس عن طريق وضع الإطلاق المفرد أيضًا.

### بدء التشغيل

#### التشغيل والإطفاء من واجهة المستخدم (انظر الصورة B)

- لغرض تشغيل العدة الكهربائية، اضغط على مفتاح التشغيل والإطفاء (20) في واجهة المستخدم (6).
- يتم تشغيل ضوء العمل (5).
- يضيء مؤشر مفتاح التشغيل والإطفاء (19) باللون الأخضر عندما يصعب الجهاز جاهزًا للتشغيل.
- يكون وضع الإطلاق المفرد مفعّلًا عندما يضيء المؤشر (22) باللون الأبيض.
- لغرض إطفاء العدة الكهربائية، اضغط على مفتاح التشغيل والإطفاء (20).

#### التدبير - وضع الإطلاق المفرد

- قم بتشغيل العدة الكهربائية.
- ركز الفوهة (14) أو واقية قطعة الشغل المطاطية (1) بإحكام على قطعة الشغل إلى أن يتم كبس وسيلة تأمين الإطلاق (2) للداخل بشكل كامل.
- يتم تشغيل ضوء العمل.
- اضغط بعد ذلك لوهلة قصيرة على الزناد (3) واتركه مرة أخرى.
- أثناء ذلك سينطلق دبوس واحد.
- دع عدة الشغل ترتد عن قطعة الشغل.
- لإجراء عملية دسر أخرى ارفع العدة الكهربائية عن قطعة الشغل بشكل كامل، ثم ركزها مرة أخرى على المكان التالي المرغوب.

#### التدبير - وضع الإطلاق بالتلامس

- قم بتشغيل العدة الكهربائية.

بيان حالة العدة الكهربائية	
اللون	المعنى
	السبب: العدة الكهربائية ساخنة للغاية أو المركم فارغ الشحنة أو هناك خطأ ميكانيكي.
يومض باللون الأحمر	<ul style="list-style-type: none"> <li>- تم لضغط على المفتاح الثاني بشكل مبكر للغاية.</li> <li>- لم يتم الضغط على المفتاح الثاني في غضون 5 ثوانٍ، يتوقف الجهاز أوتوماتيكياً.</li> <li>- تم الضغط على المفاتيح بترتيب خاطئ (على سبيل المثال، تم الضغط على الزناد قبل انتقال الجهاز إلى وضع الإطلاق بالتلامس)</li> </ul>
	<ul style="list-style-type: none"> <li>- انتظر لوهلة قصيرة إلى أن يضيء مؤشر الحالة باللون الأخضر.</li> <li>- العدة الكهربائية جاهزة للتشغيل مجددًا.</li> <li>- قم بإجراء عملية الدسر مجددًا واحرص أثناء ذلك على مراعاة ترتيب التشغيل الصحيح أو قم بتغيير نظام الإطلاق عن طريق واجهة المستخدم.</li> </ul>

### إرشادات العمل

← **أخرج المركم من العدة الكهربائية قبل إجراء أي أعمال على العدة الكهربائية (على سبيل المثال الصيانة، واستبدال العدد، وما شابه).**

هناك خطر إصابة بجروح في حالة الضغط على مفتاح التشغيل والإطفاء بشكل غير مقصود.

قبل كل مرة تبدأ فيها العمل تأكد من أداء تجهيزات التامين والإطلاق لوظيفتهم بشكل سليم، وتأكد من ثبات كافة اللوالب والمسامير.

افصل العدة الكهربائية التالفة أو التي لا تعمل بشكل سليم عن مصدر الإمداد بالطاقة على الفور، واتصل بأحد مراكز خدمة عملاء بوش المعتمدة. لا تتم بإجراء أي تعديلات غير مطابقة للتعليمات على العدة الكهربائية. لا تتم بفك أي أجزاء من العدة الكهربائية، مثل وسيلة تامين الإطلاق، ولا تعمل على إعاقتها.

لا تتم بإجراء ما يسمى «بإصلاحات طوارئ» باستخدام وسائل غير ملائمة. ينبغي صيانة العدة الكهربائية بشكل سليم ومنتظم.

تجنب إضعاف أو إتلاف العدة الكهربائية بأي طريقة، مثلًا من خلال:

- النقش أو الحفر عليها،
- تنفيذ إجراءات تعديل لا تسمح بها الجهة الصانعة،
- توجيهها على القوالب المصنوعة من المواد الصلبة، مثل الفولاذ،
- تركها تسقط أو سحبها على الأرض،
- استخدامها كمطرقة،
- تعريضها لأي نوع من أنواع القوة المفرطة.

تأكد من معرفة ما هو موجود تحت قطعة الشغل أو خلفها. لا تطلق الدبابيس في الجدران أو الأسقف أو الأرضيات عندما يوجد خلفها أشخاص. فقد تخترق الدبابيس قطعة الشغل وتسبب في إصابة أحد الأشخاص.

لا تتم بإطلاق دبابيس علي دوس تم دسره. حيث يمكن أن يلتوي الدوس أو تتعرض الدبابيس للانقماط، وقد تتحرك العدة الكهربائية دون إمكانية التحكم فيها.

في حالة استخدام العدة الكهربائية في الأجواء الباردة سيتم دسر الدبابيس الأولى بشكل أبطأ من

المعتاد. بعد أن تدفأ العدة الكهربائية أثناء العمل يمكن متابعة العمل بالسرعة المعتادة. تجنب الطلقات الفارغة لتخفيف استهلاك سنبك الدق.

أطفئ العدة الكهربائية في فترات الاستراحة الطويلة أو مع نهاية العمل، وأخرج المركم وأفرغ الخزانة إن أمكن.

#### تفريغ الخزانة (انظر الصور C1-C3)

- اضغط على المفتاح (9) لفتح الخزانة. يتحرك مزلاج الخزانة (16) إلى الخارج.
- أدر العدة الكهربائية بحيث ينزلق شريط الدبابيس (17) الموجود بالخزانة إلى الخارج (10).
- لغلخ الخزانة حرك مزلاج المسامير (16) بحرص إلى الأمام حتى مقدمة الخزانة (10).

#### ضبط محدد العمق (انظر الصورة D)

يمكن ضبط مصدر العمق الخاص بالدبابيس عن طريق طارة الضبط (12).

- قم بتفريغ الخزانة (10).
- **يتم دسر الدبابيس بعمق زائد:** لتقليل عمق الانغراز أدر طارة الضبط (12) إلى الاتجاه "-".
- **يتم دسر الدبابيس بعمق غير كاف:** لزيادة عمق الانغراز أدر طارة الضبط (12) إلى الاتجاه "+".

تحقق من ضبط محدد العمق:

- أعد تلقيم الخزانة مرة أخرى.
- قم بتجربة عمق الانغراز الجديد على قطعة شغل تجريبية.
- كرر خطوات العمل عند اللزوم.

#### حل الاستعصاء

قد تنقبط بعض الدبابيس في قناة الإطلاق. إذا تكرر حدوث ذلك فقم بالاتصال بأحد مراكز خدمة عملاء بوش.

**ملاحظة:** إذا لم يرجع سنبك الدق بعد حل الاستعصاء فقم بالاتصال بأحد مراكز خدمة عملاء بوش.

- اترك الزناد (3).
- أطفئ العدة الكهربائية وأخرج المركم (7).
- اضغط على المفتاح (9) لفتح الخزانة. يتحرك مزلاج الخزانة إلى الخارج.

احمل العدة الكهربائية إلى مكان العمل باستخدام المقبض اليدوي (15) دون أن يكون الزناد مضغوطًا (3).

احتفظ بالعدة الكهربائية في مكان دافئ وجاف مع فصل المرمك.

في حالة عدم استخدام العدة الكهربائية لفترة طويلة قم بطلاء أجزائها الفولاذية بطبقة رقيقة من الزيت. يمنع هذا الإجراء تشكل الصدأ.

#### مشبك حزام

يمكنك أن تشبك العدة الكهربائية بواسطة مشبك الحزام (8) على الحزام مثلاً. وبذلك ستكون يداك فارغتان والعدة الكهربائية تمت تصرفك دائماً.

## الصيانة والخدمة

### الصيانة والتنظيف

◀ أخرج المرمك من العدة الكهربائية قبل إجراء أي أعمال على العدة الكهربائية (على سبيل المثال الصيانة، واستبدال العدد، وما شابه).

هناك خطر إصابة بجروح في حالة الضغط على مفتاح التشغيل والإطفاء بشكل غير مقصود.

◀ حافظ على نظافة العدة الكهربائية وشقوق التهوية لكي تعمل بشكل جيد وأمن.

– أدر العدة الكهربائية بحيث ينزلق شريط الدبابيس الموجود بالخزانة إلى الخارج. قم بإزالة الدبوس المستعصي. استخدم كماشة عند اللزوم.

– أعد تليم الخزانة مرة أخرى.  
– اجذب مزلاج الخزانة إلى مقدمة الخزانة إلى أن يثبت مزلاج الخزانة.

### تغيير واقية قطعة الشغل (انظر الصورة E)

تعمل واقية قطعة الشغل (1) في نهاية وسيلة تأمين الإطلاق (2) على حماية قطعة الشغل إلى أن تتخذ العدة الكهربائية الوضعية الصحيحة لعملية الدسر. يمكن خلع واقية عدة الشغل وتغييرها

– أترك الزناد (3).

– أطفئ العدة الكهربائية وأخرج المرمك (7).

– قم بتفريغ الخزانة (10).

– اخلع واقية عدة الشغل من وسيلة تأمين الإطلاق.  
– ادفع واقية قطعة الشغل الجديدة بطرفها المفتوح عبر وسيلة تأمين الإطلاق.

**ملاحظة:** يمكن الاحتفاظ بواقية احتياطية لقطعة الشغل في الجزء السفلي للخزانة (10). للقيام بذلك أدخل واقية قطعة الشغل إلى موضع الحفظ (18).

### النقل والتخزين

لغرض النقل أطفئ العدة الكهربائية خاصة عند استخدام السلالم أو إذا كنت تتحرك بوضعية جسدية غير طبيعية.

### خطة الصيانة

– قم بتنظيف الخزانة (10). أخرج نشارة البلاستيك والخشب التي تجمعت في الخزانة أثناء العمل.

نظف العدة الكهربائية بواسطة الهواء المضغوط على فترات زمنية منتظمة.

الإجراء	السبب	التنفيذ
قم بتنظيف الخزانة (10) ومزلاج الخزانة (16).	يمنع استعصاء الدبابيس.	– قم بنفخ آلية الخزانة/مزلاج الخزانة بالهواء المضغوط لتنظيفها يومياً.
تأكد من عمل وسيلة تأمين الإطلاق يزيد من أمان العمل وفعالية العدة الكهربائية.	– قم بنفخ آلية وسيلة تأمين الإطلاق بالهواء المضغوط لتنظيفها يومياً.	– قم بنفخ آلية وسيلة تأمين الإطلاق بالهواء المضغوط لتنظيفها يومياً.

### إزالة الاختلالات

المشكلة	السبب	العلاج
العدة الكهربائية غير جاهزة للتشغيل.	المرمك غير مشحون أو المرمك تالف.	– قم بشحن المرمك بشكل كامل أو قم باستبدال المرمك.
	المرمك غير مركب بشكل صحيح.	– تأكد أن المرمك مثبت في المقبض اليدوي.
	درجة حرارة المرمك مرتفعة أو منخفضة للغاية.	– إنتظر إلى أن يصل المرمك (مرة أخرى) إلى درجة حرارة التشغيل المثالية.
	ملاصمات المرمك أو المحرك أو مغناطيس الرفع متسخة أو معطلة.	– اتصل بأحد مراكز خدمة عملاء Bosch المعتمدة. اطلب منهم تغيير القطعة.
	الخزانة (10) خالية.	– قم بتليم الخزانة مرة أخرى (انظر „ملء الخزانة“ (انظر الصور A1-A3)، الصفحة 323)

المشكلة	السبب	العلاج
	وسيلة تأمين الإطلاق (2) مثنية.	- اتصل بأحد مراكز خدمة عملاء <b>Bosch</b> المعتمدة. اطلب منهم تغيير القطعة.
	الوحدة الإلكترونية معطلة.	- اتصل بأحد مراكز خدمة عملاء <b>Bosch</b> المعتمدة.
	واجهة المستخدم (6) معطلة.	- اتصل بأحد مراكز خدمة عملاء <b>Bosch</b> المعتمدة.
العدة الكهربائية جاهزة للتشغيل إلا أنه لا يتم إطلاق الدبابيس.	لا يحتمل أن يكون هناك عطل في الأجزاء الآتية: - الزناد (3) - سنك الدق - المحرك - الوحدة الإلكترونية - نابض فولاذي	- اتصل بأحد مراكز خدمة عملاء <b>Bosch</b> المعتمدة. اطلب منهم تغيير القطعة.
	تجمع أجسام غريبة في آلية الإطلاق.	- اتصل بأحد مراكز خدمة عملاء <b>Bosch</b> المعتمدة. اطلب منهم تغيير القطعة.
	تجمع أجسام غريبة في الفوهة (14) أو في الخزانة (10).	- قم بتنظيف الفوهة (14) أو الخزانة (10).
	استعصى أحد الدبابيس في قناة الإطلاق.	- قم بمل الاستعصاء.
	هناك عطل في مزلاج الخزانة (16).	- قم عند الحاجة بتنظيف مزلاج الخزانة (16) وتأكد أن الخزانة (10) غير متسخة.
	نابض مزلاج الخزانة ضعيف أو معطل.	- اتصل بأحد مراكز خدمة عملاء <b>Bosch</b> المعتمدة. اطلب منهم تغيير القطعة.
	أدوات الدسر المستخدمة غير مسموح بها.	- اقتصر على استخدام التوابع الأصلية. يجوز فقط استخدام أدوات الدسر (مسامير، دبابيس وما شابه)، المحددة في جدول «المواصفات الفنية».
	الخزانة (10) خالية.	- قم بتقييم الخزانة مرة أخرى. (انظر «ملء الخزانة» (انظر الصور A1-A3)، الصفحة 323)
	تم تشغيل ترتيب إطلاق غير صحيح.	- بإجراء عملية الدسر مجددًا واحرص أثناء ذلك على مراعاة ترتيب التشغيل الصحيح. - قم بتغيير نظام الإطلاق عن طريق واجهة المستخدم.
يتم دسر الدبابيس بعمق زائد.	تم ضبط مصد العمق على درجة عمق زائدة.	- اضبط مصد العمق على درجة العمق المرغوبة. (انظر «إرشادات العمل»، الصفحة 325)
	تم استهلاك المخمد.	- اتصل بأحد مراكز خدمة عملاء <b>Bosch</b> المعتمدة. اطلب منهم تغيير القطعة.
لا يتم دسر الدبابيس بعمق كاف.	المركم غير مشحون أو المركم تالف.	- قم بشحن المركم بشكل كامل أو قم باستبدال المركم.
	أدوات الدسر المستخدمة طويلة للغاية.	- اقتصر على استخدام التوابع الأصلية. يجوز فقط استخدام أدوات الدسر (مسامير، دبابيس

المشكلة	السبب	العلاج
		وما شابه)، المحددة في جدول «المواصفات الفنية».
	تم ضبط مصد العمق إلى أعلى بشكل زائد.	- اضبط مصد العمق على درجة العمق المرغوبة. (انظر «إرشادات العمل»، الصفحة 325)
إعدة الكهربائية تتخطى الدبابيس أو لديها معدل مفرط للدفع.	أدوات الدسر المستخدمة غير مسموح بها.	- اقتصر على استخدام التوابع الأصلية. يجوز فقط استخدام أدوات الدسر (مسامير، دبابيس وما شابه)، المحددة في جدول «المواصفات الفنية».
	نابض مزلاج الخزانة ضعيف أو معطل.	- اتصل بأحد مراكز خدمة عملاء <b>Bosch</b> المعتمدة. اطلب منهم تغيير القطعة.
تستعصي الدبابيس كثيرًا في قناة الإطلاق.	أدوات الدسر المستخدمة غير مسموح بها.	- اقتصر على استخدام التوابع الأصلية. يجوز فقط استخدام أدوات الدسر (مسامير، دبابيس وما شابه)، المحددة في جدول «المواصفات الفنية».
	الدبابيس قديمة، مادة اللصق بين الدبابيس لم تعد لديها قوة تثبيت.	- استخدم شريط دبابيس جديد
انثناء الدبابيس التي يتم إطلاقها.	تلف سنك الدق.	- اتصل بأحد مراكز خدمة عملاء <b>Bosch</b> المعتمدة. اطلب منهم تغيير القطعة.
	يتم استخدام العدة الكهربائية مع خامة غير مصرح بها (مثل الخرسانة أو الحجر).	- اقتصر على استخدام العدة الكهربائية مع الخامات المصرح بها. (انظر «الاستعمال المخصص»، الصفحة 321)

## خدمة العملاء واستشارات الاستخدام

### المغرب

الهاتف: +212 5 29 31 43 27

تجد الرابط إلى عناوين مراكز الخدمة الخاصة بنا وشروط الضمان في الصفحة الأخيرة. يلزم ذكر رقم الصنف ذو الخانات العشر وفقًا للوحة صنع المنتج عند إرسال أية استفسارات أو طلبيات قطع غيار.

### التخلص من العدة الكهربائية

يجب التخلص من العدة الكهربائية والمركم والتوابع والتغليف بطريقة صديقة للبيئة عن طريق النفايات القابلة لإعادة التصنيع.

لا تلقِ العدد الكهربائية والمراكم/البطاريات ضمن النفايات المنزلية!



## Legal Information and Licenses

### GCE-Math, commit:

**8422f5307b0498d09cf626f38acb03fe9f1efd94**

License ID: Apache-2.0

Copyright: Copyright 2016-2023 Keith O'Hara

License Header: Licensed under the Apache License, Version 2.0 (the "License"); you may not use this file except in compliance with the License. You may obtain a copy of the License at <http://www.apache.org/licenses/LICENSE-2.0>

Unless required by applicable law or agreed to in writing, software distributed under the License is distributed on an "AS IS" BASIS, WITHOUT WARRANTIES OR CONDITIONS OF ANY KIND, either express or implied.

See the License for the specific language governing permissions and limitations under the License.

License Text Reference: LICENSE\_REF\_1

### CMSIS\_5, v5.9.0

License ID: Apache-2.0

Copyright: Copyright 2009-2020 Arm Limited. All rights reserved.

License Header: Licensed under the Apache License, Version 2.0 (the "License"); you may not use this file except in compliance with the License. You may obtain a copy of the License at <http://www.apache.org/licenses/LICENSE-2.0>

Unless required by applicable law or agreed to in writing, software distributed under the License is distributed on an "AS IS" BASIS, WITHOUT WARRANTIES OR CONDITIONS OF ANY KIND, either express or implied.

See the License for the specific language governing permissions and limitations under the License.

License Text Reference: LICENSE\_REF\_1

### Infineon TLE987x DFP, v1.4.6

License ID: BSD-3-Clause

Copyright: Copyright (c) 2015-2017, Infineon Technologies AG. All rights reserved.

License Text Reference: LICENSE\_REF\_2

### libfixmath, commit:

**24488b16cc0359daada0682a9bd3a11a801d0a01**

License ID: MIT

Copyright: Copyright (c) 2011-2021 Flatmush (Flatmush@gmail.com), Petteri Aimonen (Petteri.Aimonen@gmail.com), & libfixmath AUTHORS

License Text Reference: LICENSE\_REF\_3

### MFixedPoint, v8.0.2

License ID: MIT

Copyright: Copyright 2018 Geoffrey Hunter

License Text Reference: LICENSE\_REF\_3

### tiny-AES-c, commit:

**f06ac37fc31dfdac2e0d9bec83f90d5663c319b**

License ID: Unlicense

Copyright: Copyright 2021 kokke

License Text Reference: LICENSE\_REF\_4

### picolibc, v1.8.8

License Name: picolibc software licenses

License Text Reference: LICENSE\_REF\_5

### LICENSE\_REF\_1:

#### Apache License

Version 2.0, January 2004

<http://www.apache.org/licenses/>

#### TERMS AND CONDITIONS FOR USE, REPRODUCTION, AND DISTRIBUTION

##### 1. Definitions.

"License" shall mean the terms and conditions for use, reproduction, and distribution as defined by Sections 1 through 9 of this document.

"Licensor" shall mean the copyright owner or entity authorized by the copyright owner that is granting the License.

"Legal Entity" shall mean the union of the acting entity and all other entities that control, are controlled by, or are under common control with that entity. For the purposes of this definition, "control" means (i) the power, direct or indirect, to cause the direction or management of such entity, whether by contract or otherwise, or (ii) ownership of fifty percent (50%) or more of the outstanding shares, or (iii) beneficial ownership of such entity.

"You" (or "Your") shall mean an individual or Legal Entity exercising permissions granted by this License.

"Source" form shall mean the preferred form for making modifications, including but not limited to software source code, documentation source, and configuration files.

"Object" form shall mean any form resulting from mechanical transformation or translation of a Source form, including but not limited to compiled object code, generated documentation, and conversions to other media types.

"Work" shall mean the work of authorship, whether in Source or Object form, made available under the License, as indicated by a copyright notice that is included in or attached to the work (an example is provided in the Appendix below).

"Derivative Works" shall mean any work, whether in Source or Object form, that is based on (or derived from) the Work and for which the editorial revisions, annotations, elaborations, or other modifications represent, as a whole, an original work of authorship. For the purposes of this License, Derivative Works shall not include works that remain separable from, or merely link (or bind by name) to the interfaces of, the Work and Derivative Works thereof.

"Contribution" shall mean any work of authorship, including the original version of the Work and any modifications or additions to that Work or Derivative Works thereof, that is intentionally submitted to Licensor for inclusion in the Work by the copyright owner or by an individual or Legal Entity authorized to submit on behalf of the copyright owner. For the purposes of this definition, "submitted" means any form of electronic, verbal, or written communication sent to the Licensor or its representatives, including but not limited to communication on electronic mailing lists, source code control systems, and issue tracking systems that are managed by, or on behalf of, the Licensor for the purpose of discussing and improving the Work, but excluding communication that is conspicuously marked or otherwise designated in writing by the copyright owner as "Not a Contribution."

"Contributor" shall mean Licensor and any individual or Legal Entity on behalf of whom a Contribution has been received by Licensor and subsequently incorporated within the Work.

2. Grant of Copyright License. Subject to the terms and conditions of this License, each Contributor hereby grants to You a perpetual, worldwide, non-exclusive, no-charge, royalty-free, irrevocable copyright license to reproduce, prepare Derivative Works of, publicly display, publicly perform, sublicense, and distribute the Work and such Derivative Works in Source or Object form.

3. Grant of Patent License. Subject to the terms and conditions of this License, each Contributor hereby grants to You a perpetual, worldwide, non-exclusive, no-charge, royalty-free, irrevocable (except as stated in this section) patent license to make, have made, use, offer to sell, sell, import, and otherwise transfer the Work, where such license applies only to those patent claims licensable by such Contributor that are necessarily infringed by their Contribution(s) alone or by combination of their Contribution(s) with the Work to which such Contribution(s) was submitted. If You institute patent litigation against any entity (including a cross-claim or counterclaim in a lawsuit) alleging that the Work or a Contribution incorporated within the Work constitutes direct

or contributory patent infringement, then any patent licenses granted to You under this License for that Work shall terminate as of the date such litigation is filed.

4. Redistribution. You may reproduce and distribute copies of the Work or Derivative Works thereof in any medium, with or without modifications, and in Source or Object form, provided that You meet the following conditions:

- (a) You must give any other recipients of the Work or Derivative Works a copy of this License; and
- (b) You must cause any modified files to carry prominent notices stating that You changed the files; and
- (c) You must retain, in the Source form of any Derivative Works that You distribute, all copyright, patent, trademark, and attribution notices from the Source form of the Work, excluding those notices that do not pertain to any part of the Derivative Works; and
- (d) If the Work includes a "NOTICE" text file as part of its distribution, then any Derivative Works that You distribute must include a readable copy of the attribution notices contained within such NOTICE file, excluding those notices that do not pertain to any part of the Derivative Works, in at least one of the following places: within a NOTICE text file distributed as part of the Derivative Works; within the Source form or documentation, if provided along with the Derivative Works; or, within a display generated by the Derivative Works, if and wherever such third-party notices normally appear. The contents of the NOTICE file are for informational purposes only and do not modify the License. You may add Your own attribution notices within Derivative Works that You distribute, alongside or as an addendum to the NOTICE text from the Work, provided that such additional attribution notices cannot be construed as modifying the License.

You may add Your own copyright statement to Your modifications and may provide additional or different license terms and conditions for use, reproduction, or distribution of Your modifications, or for any such Derivative Works as a whole, provided Your use, reproduction, and distribution of the Work otherwise complies with the conditions stated in this License.

5. Submission of Contributions. Unless You explicitly state otherwise, any Contribution intentionally submitted for inclusion in the Work by You to the Licensor shall be under the terms and conditions of this License, without any additional terms or conditions. Notwithstanding the above, nothing herein shall supersede or modify the terms of any separate license agreement you may have executed with Licensor regarding such Contributions.

6. Trademarks. This License does not grant permission to use the trade names, trademarks, service marks, or product names of the Licensor, except as required for reasonable and customary use in describing the origin of the Work and reproducing the content of the NOTICE file.

7. Disclaimer of Warranty. Unless required by applicable law or agreed to in writing, Licensor provides the Work (and each Contributor provides its Contributions) on an "AS IS" BASIS, WITHOUT WARRANTIES OR CONDITIONS OF ANY KIND, either express or implied, including, without limitation, any warranties or conditions of TITLE, NON-INFRINGEMENT, MERCHANTABILITY, or FITNESS FOR A PARTICULAR PURPOSE. You are solely responsible for determining the appropriateness of using or redistributing the Work and assume any risks associated with Your exercise of permissions under this License.

8. Limitation of Liability. In no event and under no legal theory, whether in tort (including negligence), contract, or otherwise, unless required by applicable law (such as deliberate and grossly negligent acts) or agreed to in writing, shall any Contributor be liable to You for damages, including any direct, indirect, special, incidental, or consequential damages of any character arising as a result of this License or out of the use or inability to use the Work (including but not limited to damages for loss of goodwill, work stoppage, computer failure or malfunction, or any and all other commercial damages or losses), even if such Contributor has been advised of the possibility of such damages.

9. Accepting Warranty or Additional Liability. While redistributing the Work or Derivative Works thereof, You may choose to offer, and charge

a fee for, acceptance of support, warranty, indemnity, or other liability obligations and/or rights consistent with this License. However, in accepting such obligations, You may act only on Your own behalf and on Your sole responsibility, not on behalf of any other Contributor, and only if You agree to indemnify, defend, and hold each Contributor harmless for any liability incurred by, or claims asserted against, such Contributor by reason of your accepting any such warranty or additional liability.

END OF TERMS AND CONDITIONS

#### LICENSE\_REF\_2:

Redistribution and use in source and binary forms, with or without modification, are permitted provided that the following conditions are met:

Redistributions of source code must retain the above copyright notice, this list of conditions and the following disclaimer.

Redistributions in binary form must reproduce the above copyright notice, this list of conditions and the following disclaimer in the documentation and/or other materials provided with the distribution.

Neither the name of the copyright holders nor the names of its contributors may be used to endorse or promote products derived from this software without specific prior written permission.

THIS SOFTWARE IS PROVIDED BY THE COPYRIGHT HOLDERS AND CONTRIBUTORS "AS IS" AND ANY EXPRESS OR IMPLIED WARRANTIES, INCLUDING, BUT NOT LIMITED TO, THE IMPLIED WARRANTIES OF MERCHANTABILITY AND FITNESS FOR A PARTICULAR PURPOSE ARE DISCLAIMED. IN NO EVENT SHALL THE COPYRIGHT HOLDER OR CONTRIBUTORS BE LIABLE FOR ANY DIRECT, INDIRECT, INCIDENTAL, SPECIAL, EXEMPLARY, OR CONSEQUENTIAL DAMAGES (INCLUDING, BUT NOT LIMITED TO, PROCUREMENT OF SUBSTITUTE GOODS OR SERVICES; LOSS OF USE, DATA, OR PROFITS; OR BUSINESS INTERRUPTION) HOWEVER CAUSED AND ON ANY THEORY OF LIABILITY, WHETHER IN CONTRACT, STRICT LIABILITY, OR TORT (INCLUDING NEGLIGENCE OR OTHERWISE) ARISING IN ANY WAY OUT OF THE USE OF THIS SOFTWARE, EVEN IF ADVISED OF THE POSSIBILITY OF SUCH DAMAGE.

#### LICENSE\_REF\_3:

Permission is hereby granted, free of charge, to any person obtaining a copy of this software and associated documentation files (the "Software"), to deal in the Software without restriction, including without limitation the rights to use, copy, modify, merge, publish, distribute, sublicense, and/or sell copies of the Software, and to permit persons to whom the Software is furnished to do so, subject to the following conditions:

The above copyright notice and this permission notice (including the next paragraph) shall be included in all copies or substantial portions of the Software.

THE SOFTWARE IS PROVIDED "AS IS", WITHOUT WARRANTY OF ANY KIND, EXPRESS OR IMPLIED, INCLUDING BUT NOT LIMITED TO THE WARRANTIES OF MERCHANTABILITY, FITNESS FOR A PARTICULAR PURPOSE AND NONINFRINGEMENT. IN NO EVENT SHALL THE AUTHORS OR COPYRIGHT HOLDERS BE LIABLE FOR ANY CLAIM, DAMAGES OR OTHER LIABILITY, WHETHER IN AN ACTION OF CONTRACT, TORT OR OTHERWISE, ARISING FROM, OUT OF OR IN CONNECTION WITH THE SOFTWARE OR THE USE OR OTHER DEALINGS IN THE SOFTWARE.

#### LICENSE\_REF\_4:

This is free and unencumbered software released into the public domain. Anyone is free to copy, modify, publish, use, compile, sell, or distribute this software, either in source code form or as a compiled binary, for any purpose, commercial or non-commercial, and by any means.

In jurisdictions that recognize copyright laws, the author or authors of this software dedicate any and all copyright interest in the software to the public domain. We make this dedication for the benefit of the public at large and to the detriment of our heirs and successors. We intend this dedication to be an overt act of relinquishment in perpetuity of all present and future rights to this software under copyright law.

THE SOFTWARE IS PROVIDED "AS IS", WITHOUT WARRANTY OF ANY KIND, EXPRESS OR IMPLIED, INCLUDING BUT NOT LIMITED TO THE WARRANTIES OF MERCHANTABILITY, FITNESS FOR A PARTICULAR PURPOSE AND NONINFRINGEMENT. IN NO EVENT SHALL THE AUTHORS BE LIABLE FOR ANY CLAIM, DAMAGES OR OTHER LIABILITY, WHETHER IN AN ACTION OF CONTRACT, TORT OR OTHERWISE, ARISING FROM, OUT OF OR IN CONNECTION WITH THE SOFTWARE OR THE USE OR OTHER DEALINGS IN THE SOFTWARE.

For more information, please refer to (<http://unlicense.org/>)

#### LICENSE\_REF\_5:

Contains code from projects picolibc under the following licenses:

(1) Copyright (c) 2001 Mike Barcroft ([mike@FreeBSD.org](mailto:mike@FreeBSD.org)) All rights reserved.

(2) Copyright 2002 Jeff Johnston ([jjohnstn@redhat.com](mailto:jjohnstn@redhat.com))

Redistribution and use in source and binary forms, with or without modification, are permitted provided that the following conditions are met:

1. Redistributions of source code must retain the above copyright notice, this list of conditions and the following disclaimer.
  2. Redistributions in binary form must reproduce the above copyright notice, this list of conditions and the following disclaimer in the documentation and/or other materials provided with the distribution.
- THIS SOFTWARE IS PROVIDED BY THE AUTHOR AND CONTRIBUTORS ``AS IS'' AND ANY EXPRESS OR IMPLIED WARRANTIES, INCLUDING, BUT NOT LIMITED TO, THE IMPLIED WARRANTIES OF MERCHANTABILITY AND FITNESS FOR A PARTICULAR PURPOSE ARE DISCLAIMED. IN NO EVENT SHALL THE AUTHOR OR CONTRIBUTORS BE LIABLE FOR ANY DIRECT, INDIRECT, INCIDENTAL, SPECIAL, EXEMPLARY, OR CONSEQUENTIAL DAMAGES (INCLUDING, BUT NOT LIMITED TO, PROCUREMENT OF SUBSTITUTE GOODS OR SERVICES; LOSS OF USE, DATA, OR PROFITS; OR BUSINESS INTERRUPTION) HOWEVER CAUSED AND ON ANY THEORY OF LIABILITY, WHETHER IN CONTRACT, STRICT LIABILITY, OR TORT (INCLUDING NEGLIGENCE OR OTHERWISE) ARISING IN ANY WAY OUT OF THE USE OF THIS SOFTWARE, EVEN IF ADVISED OF THE POSSIBILITY OF SUCH DAMAGE.

(3) Copyright 2019, 2020, 2021, 2024 Keith Packard Stephen Street

(4) Copyright 1997 Nick Clifton, Cygnus Solutions

Redistribution and use in source and binary forms, with or without modification, are permitted provided that the following conditions are met:

1. Redistributions of source code must retain the above copyright notice, this list of conditions and the following disclaimer.
2. Redistributions in binary form must reproduce the above copyright notice, this list of conditions and the following disclaimer in the documentation and/or other materials provided with the distribution.
3. Neither the name of the copyright holder nor the names of its contributors may be used to endorse or promote products derived from this software without specific prior written permission.

THIS SOFTWARE IS PROVIDED BY THE COPYRIGHT HOLDERS AND CONTRIBUTORS "AS IS" AND ANY EXPRESS OR IMPLIED WARRANTIES, INCLUDING, BUT NOT LIMITED TO, THE IMPLIED WARRANTIES OF MERCHANTABILITY AND FITNESS FOR A PARTICULAR PURPOSE ARE DISCLAIMED. IN NO EVENT SHALL THE COPYRIGHT HOLDER OR CONTRIBUTORS BE LIABLE FOR ANY DIRECT, INDIRECT, INCIDENTAL, SPECIAL, EXEMPLARY, OR CONSEQUENTIAL DAMAGES INCLUDING, BUT NOT LIMITED TO, PROCUREMENT OF SUBSTITUTE GOODS OR SERVICES; LOSS OF USE, DATA, OR PROFITS; OR BUSINESS INTERRUPTION) HOWEVER CAUSED AND ON ANY THEORY OF LIABILITY, WHETHER IN CONTRACT, STRICT LIABILITY, OR TORT (INCLUDING NEGLIGENCE OR OTHERWISE) ARISING IN ANY WAY OUT OF THE USE OF THIS SOFTWARE, EVEN IF ADVISED OF THE POSSIBILITY OF SUCH DAMAGE.

(5) Copyright 2024, Synopsys, Inc.

Redistribution and use in source and binary forms, with or without modification, are permitted provided that the following conditions are met:

1. Redistributions of source code must retain the above copyright notice, this list of conditions and the following disclaimer.
2. Redistributions in binary form must reproduce the above copyright notice, this list of conditions and the following disclaimer in the documentation and/or other materials provided with the distribution.
3. Neither the name of the Synopsys, Inc., nor the names of its contributors may be used to endorse or promote products derived from this software without specific prior written permission.

THIS SOFTWARE IS PROVIDED BY THE COPYRIGHT HOLDERS AND CONTRIBUTORS "AS IS" AND ANY EXPRESS OR IMPLIED WARRANTIES, INCLUDING, BUT NOT LIMITED TO, THE IMPLIED WARRANTIES OF MERCHANTABILITY AND FITNESS FOR A PARTICULAR PURPOSE ARE DISCLAIMED. IN NO EVENT SHALL THE COPYRIGHT HOLDER OR CONTRIBUTORS BE LIABLE FOR ANY DIRECT, INDIRECT, INCIDENTAL, SPECIAL, EXEMPLARY, OR CONSEQUENTIAL DAMAGES (INCLUDING, BUT NOT LIMITED TO, PROCUREMENT OF SUBSTITUTE GOODS OR SERVICES; LOSS OF USE, DATA, OR PROFITS; OR BUSINESS INTERRUPTION) HOWEVER CAUSED AND ON ANY THEORY OF LIABILITY, WHETHER IN CONTRACT, STRICT LIABILITY, OR TORT (INCLUDING NEGLIGENCE OR OTHERWISE) ARISING IN ANY WAY OUT OF THE USE OF THIS SOFTWARE, EVEN IF ADVISED OF THE POSSIBILITY OF SUCH DAMAGE.

(6) Copyright (c) 1983, 1993 The Regents of the University of California. All rights reserved.

Redistribution and use in source and binary forms, with or without modification, are permitted provided that the following conditions are met:

1. Redistributions of source code must retain the above copyright notice, this list of conditions and the following disclaimer.
2. Redistributions in binary form must reproduce the above copyright notice, this list of conditions and the following disclaimer in the documentation and/or other materials provided with the distribution.
3. Neither the name of the University nor the names of its contributors may be used to endorse or promote products derived from this software without specific prior written permission.

THIS SOFTWARE IS PROVIDED BY THE REGENTS AND CONTRIBUTORS ``AS IS'' AND ANY EXPRESS OR IMPLIED WARRANTIES, INCLUDING, BUT NOT LIMITED TO, THE IMPLIED WARRANTIES OF MERCHANTABILITY AND FITNESS FOR A PARTICULAR PURPOSE ARE DISCLAIMED. IN NO EVENT SHALL THE REGENTS OR CONTRIBUTORS BE LIABLE FOR ANY DIRECT, INDIRECT, INCIDENTAL, SPECIAL, EXEMPLARY, OR CONSEQUENTIAL DAMAGES (INCLUDING, BUT NOT LIMITED TO, PROCUREMENT OF SUBSTITUTE GOODS OR SERVICES; LOSS OF USE, DATA, OR PROFITS; OR BUSINESS INTERRUPTION) HOWEVER CAUSED AND ON ANY THEORY OF LIABILITY, WHETHER IN CONTRACT, STRICT LIABILITY, OR TORT (INCLUDING NEGLIGENCE OR OTHERWISE) ARISING IN ANY WAY OUT OF THE USE OF THIS SOFTWARE, EVEN IF ADVISED OF THE POSSIBILITY OF SUCH DAMAGE.

(7) Copyright 2009-2015 ARM Ltd

Redistribution and use in source and binary forms, with or without modification, are permitted provided that the following conditions are met:

1. Redistributions of source code must retain the above copyright notice, this list of conditions and the following disclaimer.
2. Redistributions in binary form must reproduce the above copyright notice, this list of conditions and the following disclaimer in the documentation and/or other materials provided with the distribution.
3. The name of the company may not be used to endorse or promote products derived from this software without specific prior written permission.

THIS SOFTWARE IS PROVIDED BY ARM LTD ``AS IS'' AND ANY EXPRESS OR IMPLIED WARRANTIES, INCLUDING, BUT NOT LIMITED TO, THE IMPLIED WARRANTIES OF MERCHANTABILITY AND FITNESS

FOR A PARTICULAR PURPOSE ARE DISCLAIMED. IN NO EVENT SHALL ARM LTD BE LIABLE FOR ANY DIRECT, INDIRECT, INCIDENTAL, SPECIAL, EXEMPLARY, OR CONSEQUENTIAL DAMAGES (INCLUDING, BUT NOT LIMITED TO, PROCUREMENT OF SUBSTITUTE GOODS OR SERVICES; LOSS OF USE, DATA, OR PROFITS; OR BUSINESS INTERRUPTION) HOWEVER CAUSED AND ON ANY THEORY OF LIABILITY, WHETHER IN CONTRACT, STRICT LIABILITY, OR TORT (INCLUDING NEGLIGENCE OR OTHERWISE) ARISING IN ANY WAY OUT OF THE USE OF THIS SOFTWARE, EVEN IF ADVISED OF THE POSSIBILITY OF SUCH DAMAGE.

(8) Copyright 2009-2015 Linaro Limited

Redistribution and use in source and binary forms, with or without modification, are permitted provided that the following conditions are met:

Redistributions of source code must retain the above copyright notice, this list of conditions and the following disclaimer.

Redistributions in binary form must reproduce the above copyright notice, this list of conditions and the following disclaimer in the documentation and/or other materials provided with the distribution. Neither the name of Linaro Limited nor the names of its contributors may be used to endorse or promote products derived from this software without specific prior written permission.

THIS SOFTWARE IS PROVIDED BY THE COPYRIGHT HOLDERS AND CONTRIBUTORS AS IS AND ANY EXPRESS OR IMPLIED WARRANTIES, INCLUDING, BUT NOT LIMITED TO, THE IMPLIED WARRANTIES OF MERCHANTABILITY AND FITNESS FOR A PARTICULAR PURPOSE ARE DISCLAIMED. IN NO EVENT SHALL THE COPYRIGHT HOLDER OR CONTRIBUTORS BE LIABLE FOR ANY DIRECT, INDIRECT, INCIDENTAL, SPECIAL, EXEMPLARY, OR CONSEQUENTIAL DAMAGES (INCLUDING, BUT NOT LIMITED TO, PROCUREMENT OF SUBSTITUTE GOODS OR SERVICES; LOSS OF USE, DATA, OR PROFITS; OR BUSINESS INTERRUPTION) HOWEVER CAUSED AND ON ANY THEORY OF LIABILITY, WHETHER IN CONTRACT, STRICT LIABILITY, OR TORT INCLUDING NEGLIGENCE OR OTHERWISE) ARISING IN ANY WAY OUT OF THE USE OF THIS SOFTWARE, EVEN IF ADVISED OF THE POSSIBILITY OF SUCH DAMAGE.

(9) Copyright 1994 Cygnus Support

Redistribution and use in source and binary forms are permitted provided that the above copyright notice and this paragraph are duplicated in all such forms and that any documentation, and/or other materials related to such distribution and use acknowledge that the software was developed at Cygnus Support, Inc. Cygnus Support, Inc. may not be used to endorse or promote products derived from this software without specific prior written permission.

THIS SOFTWARE IS PROVIDED "AS IS" AND WITHOUT ANY EXPRESS OR IMPLIED WARRANTIES, INCLUDING, WITHOUT LIMITATION, THE IMPLIED WARRANTIES OF MERCHANTABILITY AND FITNESS FOR A PARTICULAR PURPOSE.

#### **WARRANTY DISCLAIMER**

This product contains Open Source Software components which underlie Open Source Software Licenses. Please note that Open Source Licenses contain disclaimer clauses. The text of the Open Source Licenses that apply are included in this manual under "Legal Information and Licenses".

Servicekontakte  
Service Contacts  
Contacts de Service  
Contactos de Servicio



<https://www.bosch-pt.com/serviceaddresses>

Garantiebedingungen  
Guarantee Conditions  
Conditions de Garantie  
Condiciones de Garantía



<https://www.bosch-pt.com/guarantee/202601>